

Bruxelles, 25. prosinca 2020.  
(OR. en)

---

---

Međuinstitucijski predmet:  
2020/0381(NLE)

---

---

14335/20  
ADD 1

LIMITE

UK 135

## PRIJEDLOG

---

Od:	Glavna tajnica Europske komisije, potpisala direktorica Martine DEPREZ
Datum primitka:	25. prosinca 2020.
Za:	Jepppe TRANHOLM-MIKKELSEN, glavni tajnik Vijeća Europske unije
Br. dok. Kom.:	COM(2020) 855 final
Predmet:	PRILOG Prijedlogu odluke Vijeća o potpisivanju, u ime Unije, i o privremenoj primjeni Sporazuma o trgovini i suradnji između Europske unije i Europske zajednice za atomsku energiju, s jedne strane, i Ujedinjene Kraljevine Velike Britanije i Sjeverne Irske, s druge strane, te Sporazuma između Europske unije i Ujedinjene Kraljevine Velike Britanije i Sjeverne Irske o sigurnosnim postupcima za razmjenu i zaštitu klasificiranih podataka

---

Za delegacije se u prilogu nalazi dokument COM(2020) 855 final.

---

Priloženo: COM(2020) 855 final



Bruxelles, 27.12.2020.  
COM(2020) 855 final

ANNEX 1

COM(2020) 855 final of 25.12.2020 downgraded on 26.12.2020

## **PRILOG**

### **Prijedlogu odluke Vijeća**

**o potpisivanju, u ime Unije, i o privremenoj primjeni Sporazuma o trgovini i suradnji između Europske unije i Europske zajednice za atomsku energiju, s jedne strane, i Ujedinjene Kraljevine Velike Britanije i Sjeverne Irske, s druge strane, te Sporazuma između Europske unije i Ujedinjene Kraljevine Velike Britanije i Sjeverne Irske o sigurnosnim postupcima za razmjenu i zaštitu klasificiranih podataka**

SPORAZUM O TRGOVINI I SURADNJI IZMEĐU EUROPSKE UNIJE I EUROPSKE ZAJEDNICE ZA  
ATOMSKU ENERGIJU, S JEDNE STRANE, I UJEDINJENE KRALJEVINE VELIKE BRITANIJE I  
SJEVERNE IRSKE, S DRUGE STRANE

PREAMBULA.....	6
<b>PRVI DIO: ZAJEDNIČKE I INSTITUCIJSKE ODREDBE .....</b>	<b>9</b>
Glava I.: Opće odredbe.....	9
Glava II.: Načela tumačenja i definicije .....	9
Glava III. Institucionalni okvir.....	10
<b>DRUGI DIO: TRGOVINA, PRIJEVOZ, RIBARSTVO I DRUGI ARANŽMANI .....</b>	<b>18</b>
<b>PRVI NASLOV: TRGOVINA .....</b>	<b>18</b>
Glava I.: Robna razmjena .....	18
Glava II.: Usluge i ulaganja .....	75
Glava III. Digitalna trgovina.....	117
Glava IV.: Kretanje kapitala, plaćanja, prijenosi i privremene zaštitne mjere .....	124
Glava V.: Intelektualno vlasništvo .....	126
Glava VI.: Javna nabava.....	149
Glava VII.: Mala i srednja poduzeća .....	155
Glava VIII.: Energetika .....	158
Glava IX.: Transparentnost.....	174
Glava X.: Dobra regulatorna praksa i regulatorna suradnja .....	176
Glava XI.: Jednaki uvjeti za otvoreno i pošteno tržišno natjecanje i održivi razvoj .....	181
Glava XII.: Iznimke.....	219
<b>DRUGI NASLOV: ZRAČNI PROMET .....</b>	<b>224</b>
Glava I.: Zračni prijevoz .....	224
Glava II.: Sigurnost zračnog prometa.....	244
<b>TREĆI NASLOV: CESTOVNI PRIJEVOZ.....</b>	<b>250</b>
Glava I.: Cestovni prijevoz robe .....	250
Glava II.: Cestovni prijevoz putnika.....	256
<b>ČETVRTI NASLOV: KOORDINACIJA SUSTAVA SOCIJALNE SIGURNOSTI I VIZE ZA KRATKOROČNE POSJETE.....</b>	<b>265</b>
Glava I.: Koordinacija sustava socijalne sigurnosti.....	265
Glava II.: Vize za kratke posjete .....	265
<b>PETI NASLOV: RIBARSTVO .....</b>	<b>266</b>
<b>ŠESTI NASLOV: OSTALE ODREDBE.....</b>	<b>280</b>
<b>TREĆI DIO: IZVRŠAVANJE ZAKONODAVSTVA I PRAVOSUDNA SURADNJA U KAZNENIM STVARIMA .....</b>	<b>287</b>
Glava I.: Opće odredbe.....	287
Glava II.: Razmjena podataka o DNK-u, otiscima prstiju i podataka iz registra vozila .....	290
Glava III. Prijenos i obrada evidencije podataka o putnicima.....	295
Glava IV.: Suradnja u vezi s operativnim informacijama .....	307

Glava V.: Suradnja s Europolom.....	308
Glava VI.: Suradnja s Eurojustom .....	315
Glava VII.: Predaja .....	319
Glava VIII.: Uzajamna pomoć .....	336
Glava IX.: Razmjena podataka iz kaznene evidencije.....	340
Glava X.: Suzbijanje pranja novca i financiranja terorizma .....	343
Glava XI.: Zamrzavanje i oduzimanje .....	346
Glava XII.: Ostale odredbe .....	361
Glava XIII.: Rješavanje sporova .....	366
<b>ČETVRTI DIO: TEMATSKA SURADNJA .....</b>	<b>369</b>
Glava I.: Zdravstvena sigurnost .....	369
Glava II.: Kibersigurnost .....	370
<b>PETI DIO: SUDJELOVANJE U PROGRAMIMA UNIJE, DOBRO FINACIJSKO UPRAVLJANJE I FINACIJSKE ODREDBE.....</b>	<b>373</b>
<b>ŠESTI DIO: RJEŠAVANJE SPOROVA I HORIZONTALNE ODREDBE.....</b>	<b>391</b>
Glava I.: Rješavanje sporova .....	391
Glava II.: Osnova za suradnju .....	405
Glava III. Ispunjenje obveza i zaštitne mjere.....	408
<b>SEDMI DIO: ZAVRŠNE ODREDBE .....</b>	<b>410</b>
<b>PRILOZI.....</b>	<b>418</b>
PRILOG INST: POSLOVNIK VIJEĆA ZA PARTNERSTVO I ODBORA.....	418
PRILOG ORIG-1.: UVODNE NAPOMENE UZ PRAVILA O PODRIJETLU ZA ODREĐENE PROIZVODE ..	423
PRILOG ORIG-2.: PRAVILA O PODRIJETLU ZA ODREĐENE PROIZVODE .....	431
PRILOG ORIG-2.A: KVOTE ZA PROIZVODE S PODRIJETLOM I ALTERNATIVNA POSEBNA PRAVILA O PODRIJETLU ZA ODREĐENE PROIZVODE IZ PRILOGA ORIG-2. [POSEBNA PRAVILA O PODRIJETLU ZA ODREĐENE PROIZVODE]. .....	479
PRILOG ORIG-2.B.: PRIJELAZNA PRAVILA ZA ODREĐENE PROIZVODE ZA ELEKTRIČNE AKUMULATORE I ELEKTRIFICIRANA VOZILA .....	482
PRILOG ORIG-3.:IZJAVA DOBAVLJAČA .....	486
PRILOG ORIG-4.:TEKST TVRDNJE O PODRIJETLU .....	490
PRILOG ORIG-5.: ZAJEDNIČKA IZJAVA O KNEŽEVINI ANDORI .....	492
PRILOG ORIG-6.: ZAJEDNIČKA IZJAVA O REPUBLICI SAN MARINU .....	493
PRILOG SPS-1.: KRITERIJI IZ ČLANKA SPS.19. TOČKE (d).....	494
PRILOG TBT-1.: ELEKTRIČNI STROJEVI I OPREMA TE NJIHOVI DIJELOVI; .....	495
PRILOG TBT-2.: LIJEKOVI .....	500
PRILOG TBT-3.: KEMIKALIJE.....	512
PRILOG TBT-4.: EKOLOŠKI PROIZVODI .....	515
PRILOG TBT-5.: TRGOVINA VINOM .....	523

PRILOG TBT-XX – ARANŽMAN IZ ČLANKA TBT.9. STAVKA 4. O REDOVITOJ RAZMJENI INFORMACIJA POVEZANIH SA SIGURNOŠĆU NEPREHRAMBENIH PROIZVODA I POVEZANIM PREVENTIVNIM, RESTRIKTIVNIM I KOREKTIVNIM MJERAMA.....	531
PRILOG TBT-ZZ – ARANŽMAN IZ ČLANKA TBT.9. STAVKA 5. O REDOVITOJ RAZMJENI INFORMACIJA O MJERAMA PODUZETIMA ZA NESUKLADNE NEPREHRAMBENE PROIZVODE, OSIM ONIH OBUHVAĆENIH ČLANKOM TBT.9. STAVKOM 4.....	532
PRILOG CUSTMS-1.: OVLAŠTENI GOSPODARSKI SUBJEKTI .....	533
PRILOG SERVIN-1.: POSTOJEĆE MJERE .....	538
PRILOG SERVIN-2.: BUDUĆE MJERE .....	652
PRILOG SERVIN-3.: POSLOVNI POSJETITELJI U SVRHU OSNIVANJA POSLOVNE JEDINICE, OSOBE PREMJEŠTENE UNUTAR DRUŠTVA I POSLOVNI POSJETITELJI U KRATKOROČNOM POSJETU.....	749
PRILOG SERVIN-4.: UGOVORNI PRUŽATELJI USLUGA I SAMOSTALNI STRUČNJACI .....	755
PRILOG SERVIN-5.:KRETANJE FIZIČKIH OSOBA .....	776
PRILOG SERVIN-6.: SMJERNICE ZA ARANŽMANE O PRIZNAVANJU STRUČNIH KVALIFIKACIJA.....	778
PRILOG PPROC-1.: JAVNA NABAVA.....	783
PRILOG ENER-1.: POPISI ENERGENATA, UGLJKOVODIKA I SIROVINA .....	788
PRILOG ENER-2.: ENERGETSKE I OKOLIŠNE SUBVENCije .....	790
PRILOG ENER-3.: NEPRIMJENJIVANJE PRISTUPA TREĆE STRANE I RAZDVAJANJA VLASNIŠTVA NA NOVU INFRASTRUKTURU.....	791
PRILOG ENER-4.: DODJELA KAPACITETA INTERKONEKCIJSKIH ELEKTROENERGETSKIH VODOVA U RAZDOBLJU TRŽIŠTA DAN UNAPRIJED .....	792
PRILOG AVSAF-1.: CERTIFIKACIJA PLOVIDBENOSTI I EKOLOŠKA CERTIFIKACIJA.....	794
PRILOG ROAD-1.: CESTOVNI PRIJEVOZ ROBE .....	809
PRILOG ROAD-2.: OBRAZAC DOPUSNICE ZA MEĐUNARODNI LINIJSKI I POSEBNI LINIJSKI PRIJEVOZ .....	894
PRILOG ROAD-3.: OBRAZAC ZAHTJEVA ZA IZDAVANJE DOPUSNICE ZA MEĐUNARODNI LINIJSKI I POSEBNI LINIJSKI PRIJEVOZ.....	898
PRILOG ROAD-4.: OBRAZAC PUTNOG LISTA ZA USLUGE POVREMENOG PRIJEVOZA.....	900
PRILOG FISH.1.: .....	902
PRILOG FISH.2. ....	906
PRILOG FISH.3. ....	909
PRILOG FISH.4.: PROTOKOL O PRISTUPU VODAMA.....	910
PRILOG LAW-1.: RAZMJENA PODATAKA O DNK-U, OTISCIMA PRSTIJU I PODATAKA IZ REGISTRA VOZILA.....	911
PRILOG LAW-2.: PODACI IZ EVIDENCIJE PODATAKA O PUTNICIMA.....	1004
PRILOG LAW-3.: OBLICI KAZNENIH DJELA U NADLEŽNOSTI EUROPOLA.....	1006
PRILOG LAW-4.: OBLICI TEŠKIH KAZNENIH DJELA U NADLEŽNOSTI EUROJUSTA .....	1008
PRILOG LAW-5.: UHIDBENI NALOG .....	1010
PRILOG LAW-6.: RAZMJENA PODATAKA IZ KAZNE EVIDENCIJE – TEHNIČKE I POSTUPOVNE SPECIFIKACIJE.....	1018

PRILOG LAW-7.: DEFINICIJA TERORIZMA.....	1041
PRILOG LAW-8.: ZAMRZAVANJE I ODUZIMANJE.....	1045
PRILOG UNPRO-1.:PROVEDBA FINANCIJSKIH UVJETA .....	1062
PRILOG INST: POSLOVNIK O RJEŠAVANJU SPOROVA.....	1065
PRILOG INST: KODEKS PONAŠANJA ARBITARA .....	1071
<b>PROTOKOL O ADMINISTRATIVNOJ SURADNJI I SUZBIJANJU PRIJEVARA U PODRUČJU POREZA NA DODANU VRIJEDNOS I O UZAJAMNOJ POMOĆI PRI NAPLATI POREZNIH I CARINSKIH POTRAŽIVANJA .....</b>	<b>1074</b>
GLAVA I.: OPĆE ODREDBE .....	1074
GLAVA II.: ADMINISTRATIVNA SURADNJA I SUZBIJANJE PRIJEVARA U PODRUČJU PDV-A.....	1078
GLAVA III.: POMOĆ PRI NAPLATI.....	1083
GLAVA IV.: PROVEDBA I PRIMJENA.....	1092
GLAVA V.: ZAVRŠNE ODREDBE.....	1093
PRILOG PROTOKOLU O ADMINISTRATIVNOJ SURADNJI I SUZBIJANJU PRIJEVARA U PODRUČJU POREZA NA DODANU VRIJEDNOS I O UZAJAMNOJ POMOĆI PRI NAPLATI POREZNIH I CARINSKIH POTRAŽIVANJA.....	1095
<b>PROTOKOL O UZAJAMNOJ ADMINISTRATIVNOJ POMOĆI U CARINSKIM PITANJIMA .....</b>	<b>1139</b>
<b>PROTOKOL O KOORDINACIJI SOCIJALNE SIGURNOSTI.....</b>	<b>1145</b>
GLAVA I.: OPĆE ODREDBE .....	1145
GLAVA II.: PRIMJENJIVO ZAKONODAVSTVO .....	1151
GLAVA III.: POSEBNE ODREDBE O RAZLIČITIM KATEGORIJAMA NAKNADA .....	1155
GLAVA IV.: OSTALE ODREDBE .....	1171
GLAVA V.: ZAVRŠNE ODREDBE.....	1175
PRILOG SSC-1.: ODREĐENE NOVČANE NAKNADE NA KOJE SE PROTOKOL NE PRIMJENJUJE .....	1177
PRILOG SSC-2.: OGRANIČENJA PRAVA NA NAKNADE U NARAVI ZA ČLANOVE OBITELJI POGRANIČNIH RADNIKA .....	1192
PRILOG SSC-3.: VIŠE PRAVA ZA UMIROVLJENIKE KOJI SE VRAĆAJU U NADLEŽNU DRŽAVU.....	1193
PRILOG SSC-4.: SLUČAJEVI U KOJIMA SE RAZMJERNI IZRAČUN ZANEMARUJE ILI NE PRIMJENJUJE .....	1194
PRILOG SSC-5.: NAKNADE I SPORAZUMI KOJI DOPUŠTAJU PRIMJENU ČLANKA SSC.49. [Preklapanje istovrsnih naknada].....	1199
PRILOG SSC-6.: POSEBNE ODREDBE ZA PRIMJENU ZAKONODAVSTVA DRŽAVA ČLANICA I UJEDINJENE KRALJEVINE.....	1202
PRILOG SSC-7.: PROVEDBENI DIO .....	1215
PRILOG SSC-8.: PRIJELAZNE ODREDBE POVEZANE S PRIMJENOM ČLANKA SSC.11. [Upućeni radnici] .....	1259

SPORAZUM O TRGOVINI I SURADNJI IZMEĐU EUROPSKE UNIJE I EUROPSKE ZAJEDNICE ZA  
ATOMSKU ENERGIJU, S JEDNE STRANE, I UJEDINJENE KRALJEVINE VELIKE BRITANIJE I  
SJEVERNE IRSKE, S DRUGE STRANE

PREAMBULA

EUROPSKA UNIJA I EUROPSKA ZAJEDNICA ZA ATOMSKU ENERGIJU

I

UJEDINJENA KRALJEVINA VELIKE BRITANIJE I SJEVERNE IRSKE,

*PONOVRNO POTVRĐUJUĆI svoju predanost demokratskim načelima, vladavini prava, ljudskim pravima, borbi protiv širenja oružja za masovno uništenje i borbi protiv klimatskih promjena, koji čine ključne elemente ovog Sporazuma i dopunskih sporazuma,*

*UVAŽAVAJUĆI važnost globalne suradnje u rješavanju pitanja od zajedničkog interesa,*

*UVAŽAVAJUĆI važnost transparentnosti u međunarodnoj trgovini i ulaganjima na korist svih dionika,*

*NASTOJEĆI uspostaviti jasna i uzajamno korisna pravila kojima se uređuju trgovina i ulaganja između stranaka,*

*UZIMAJUĆI U OBZIR da je, da bi se zajamčili učinkovito upravljanje i pravilno tumačenje i primjena ovog Sporazuma i bilo kojeg dopunskog sporazuma te usklađenost s obvezama koje iz tih sporazuma proizlaze, nužno utvrditi odredbe kojima se osigurava općenito upravljanje, a osobito pravila o rješavanju sporova i izvršenju kojima se u cijelosti poštuje autonomija pravnih poredaka Unije i Ujedinjene Kraljevine te status Ujedinjene Kraljevine kao zemlje izvan Europske unije,*

*GRADEĆI svoja prava i obveze iz Sporazuma iz Marakeša o osnivanju Svjetske trgovinske organizacije, sastavljenog 15. travnja 1994., i drugih multilateralnih i bilateralnih instrumenata suradnje,*

*UVAŽAVAJUĆI autonomiju obiju stranaka i njihova prava na regulaciju na svojem području radi ostvarivanja legitimnih ciljeva politike, kao što su zaštita i promicanje javnog zdravlja, socijalne usluge, javno obrazovanje, sigurnost, okoliš i klimatske promjene, javni moral, socijalna zaštita i zaštita potrošača, dobrobit životinja, zaštita privatnosti i podataka te promicanje i zaštita kulturne raznolikosti, uz nastojanje poboljšanja njihovih visokih razina zaštite,*

*VJERUJUĆI u prednosti predvidljivog komercijalnog okruženja koje potiče trgovinu i ulaganja među strankama i sprečava narušavanje trgovine i nepoštene konkurentne prednosti i to na način koji vodi prema održivom razvoju u njegovoj gospodarskoj, socijalnoj i okolišnoj dimenziji,*

*PREPOZNAJUĆI potrebu za ambicioznim, sveobuhvatnim i uravnoteženim gospodarskim partnerstvom koje će se temeljiti na jednakim uvjetima za otvoreno i pošteno tržišno natjecanje i održivi razvoj, djelotvornih i čvrstih okvira za subvencije i tržišno natjecanje i obvezu zadržavanja njihovih odnosnih visokih razina zaštite u područjima radnih i socijalnih standarda, okoliša, borbe protiv klimatskih promjena i oporezivanja,*



*PREPOZNAJUĆI potrebu da se osigura otvoreno i sigurno tržište za poduzeća, uključujući srednja poduzeća, te za njihovu robu i usluge uklanjanjem neopravdanih prepreka trgovini i ulaganjima,*

*PRIMJEĆUJUĆI važnost poticanja novih mogućnosti za poduzeća i potrošače u okviru digitalne trgovine i uklanjanja neopravdanih prepreka protoku podataka i trgovini elektroničkim putem, poštujući pri tome pravila stranaka o zaštiti osobnih podataka,*

*ŽELEĆI da se ovim Sporazumom doprinese dobrobiti potrošača s pomoću politika kojima se osigurava visok stupanj zaštite potrošača i gospodarskoga blagostanja te potiče suradnja među relevantnim tijelima,*

*UZIMAJUĆI U OBZIR važnost prekogranične povezanosti zračnim, cestovnim i morskim putem, za putnike i robu, te potrebu da se osiguraju visoki standardi u pružanju usluga prijevoza između stranaka,*

*PREPOZNAJUĆI prednosti trgovine energijom i sirovinama i ulaganja u njih te važnost podupiranja isporuke troškovno učinkovite, čiste i sigurne opskrbe Unije i Ujedinjene Kraljevine energijom,*

*IMAJUĆI NA UMU interes stranaka za uspostavom okvira za olakšavanje tehničke suradnje i razvoj novih trgovinskih aranžmana za interkonekcijske vodove za postizanje snažnih i učinkovitih ishoda za sve vremenske okvire,*

*IMAJUĆI NA UMU da bi se suradnja i trgovina između stranaka u tim područjima trebale temeljiti na poštenom tržišnom natjecanju na energetskim tržištima i nediskriminirajućem pristupu mrežama,*

*PREPOZNAJUĆI prednosti održive energije, energije iz obnovljivih izvora, posebno proizvodnju na moru u Sjevernome moru, i energetske učinkovitosti,*

*ŽELEĆI promicati miroljubivo korištenje voda uz njihove obale i optimalno i pravedno iskorištavanje živih morskih resursa koji se u tim vodama nalaze, uključujući trajno održivo upravljanje dijeljenim stokovima,*

*PRIMJEĆUJUĆI da se Ujedinjena Kraljevina povukla iz Europske unije i da je od 1. siječnja 2021. Ujedinjena Kraljevina neovisna obalna država s odgovarajućim pravima i obvezama na temelju međunarodnog prava,*

*POTVRĐUJUĆI da bi se suverena prava obalnih država koja stranke ostvaruju u svrhu istraživanja, iskorištavanja, očuvanja i upravljanja živim resursima u svojim vodama trebala provoditi u skladu s načelima i na temelju načela međunarodnog prava, uključujući Konvenciju Ujedinjenih naroda o pravu mora od 10. prosinca 1982.,*

*PREPOZNAJUĆI važnost koordinacije prava socijalne sigurnosti koja uživaju osobe koje se kreću između stranaka kako bi radile ili privremeno ili trajno boravile, kao i prava koja uživaju članovi njihovih obitelji i nadživjele osobe,*

*UZIMAJUĆI U OBZIR da će od suradnje u područjima od zajedničkog interesa, kao što su znanost, istraživanja i inovacije, nuklearna istraživanja ili svemir, u obliku sudjelovanja Ujedinjene Kraljevine u odgovarajućim programima Unije pod poštenim i odgovarajućim uvjetima, imati koristi obje stranke,*

*UZIMAJUĆI U OBZIR da će se suradnjom između Ujedinjene Kraljevine i Unije u području sprečavanja, istrage, otkrivanja ili progona kaznenih djela i izvršavanja kaznenih sankcija, uključujući zaštitu od prijetnji javnoj sigurnosti i njihovo sprečavanje, omogućiti jačanje sigurnosti Ujedinjene Kraljevine i Unije,*

*ŽELEĆI da se između Ujedinjene Kraljevine i Unije sklopi sporazum koji bi pružio pravnu osnovu za takvu suradnju,*

*POTVRĐUJUĆI da stranke mogu dopuniti ovaj Sporazum drugim sporazumima koji čine sastavni dio njihovih sveobuhvatnih bilateralnih odnosa kako su uređeni ovim Sporazumom te da je Sporazum o sigurnosnim postupcima za razmjenu i zaštitu klasificiranih podataka sklopljen kao takav dopunski sporazum i omogućuje razmjenu klasificiranih podataka između stranaka na temelju ovog Sporazuma ili bilo kojeg drugog komplementarnog sporazuma,*

SPORAZUMJELE SU SE KAKO SLIJEDI:

## **PRVI DIO: ZAJEDNIČKE I INSTITUCIJSKE ODREDBE**

### *GLAVA I.: OPĆE ODREDBE*

#### Članak COMPROV.1.: Svrha

Ovim se Sporazumom uspostavlja temelj za širok odnos između stranaka u području blagostanja i dobrosusjedskih odnosa obilježenih bliskim i miroljubivim odnosima koji se temelje na suradnji, uz poštovanje autonomije i suvereniteta stranaka.

#### Članak COMPROV.2.: Dopunski sporazumi

1. Ako Unija i Ujedinjena Kraljevina međusobno sklope druge bilateralne sporazume, takvi sporazumi čine dopunske sporazume ovom Sporazumu osim ako je u tim sporazumima predviđeno drukčije. Takvi dopunski sporazumi sastavni su dio ukupnih bilateralnih odnosa uređenih ovim Sporazumom i dio su ukupnog okvira.
2. Stavak 1. primjenjuje se i na:
  - (a) sporazume između Unije i njezinih država članica, s jedne strane, i Ujedinjene Kraljevine, s druge strane; i
  - (b) sporazume između Euratoma, s jedne strane, i Ujedinjene Kraljevine, s druge strane.

#### Članak COMPROV.3.: Dobra vjera

1. Stranke jedna drugoj, uz puno uzajamno poštovanje i u dobroj vjeri, pomažu pri obavljanju zadaća koje proizlaze iz ovog Sporazuma i svih dopunskih sporazuma.
2. Poduzimaju sve odgovarajuće mjere, općenite ili posebne, kako bi se osiguralo ispunjenje obveza koje proizlaze iz ovog Sporazuma i svih dopunskih sporazuma te se suzdržavaju od svih mjera koje bi mogle ugroziti ostvarenje ciljeva ovog Sporazuma ili dopunskih sporazuma.

### *GLAVA II.: NAČELA TUMAČENJA I DEFINICIJE*

#### Članak COMPROV.13.: Međunarodno javno pravo

1. Odredbe ovog Sporazuma i svih dopunskih sporazuma tumače se u dobroj vjeri u skladu s njihovim uobičajenim značenjem u kontekstu u kojem se nalaze te s obzirom na predmet i svrhu Sporazuma u skladu s uobičajenim pravilima tumačenja međunarodnog javnog prava, uključujući ona kodificirana u Bečkoj konvenciji o pravu međunarodnih ugovora iz 1969., sklopljenoj u Beču 23. svibnja 1969.
2. Podrazumijeva se da se ni ovim Sporazumom ni bilo kojim dopunskim sporazumom ne uspostavlja se obveza tumačenja njihovih odredaba u skladu s domaćim pravom bilo koje stranke.
3. Podrazumijeva se da tumačenje ovog Sporazuma ili bilo kojeg dopunskog sporazuma koje daju sudovi bilo koje stranke ne obvezuje sudove druge stranke.

## Članak COMPROV.16. Privatna prava

1. Ne dovodeći u pitanje članak MOBI.SSC.67. [Zaštita prava pojedinaca] i uz iznimku, u pogledu Unije, trećeg dijela [Izvršavanje zakonodavstva i pravosudna suradnja], ništa u ovom Sporazumu ni u bilo kojem dopunskom sporazumu ne tumači se kao dodjeljivanje prava ili nametanje obveza osobama osim onih nastalih između stranaka na temelju međunarodnog javnog prava, niti kao dopuštanje izravnog pozivanja na ovaj Sporazum ili bilo koji dopunski sporazum u domaćim pravnim sustavima stranaka.
2. Stranka u svojem pravu ne predviđa pravo na tužbu protiv druge stranke zbog njezina nepostupanja u skladu s ovim Sporazumom ili bilo kojim dopunskim sporazumom.

## Članak COMPROV.17.: Definicije

1. Za potrebe ovog Sporazuma i svih dopunskih sporazuma te ako nije drukčije određeno primjenjuju se sljedeće definicije:
  - (a) „osoba” znači fizička osoba čiji je identitet utvrđen ili se može utvrditi; osoba čiji se identitet može utvrditi jest osoba koja se može identificirati izravno ili neizravno, osobito uz pomoć identifikatora kao što su ime i prezime, identifikacijski broj, podaci o lokaciji, mrežni identifikator ili uz pomoć jednog ili više čimbenika svojstvenih za fizički, fiziološki, genetski, mentalni, ekonomski, kulturni ili socijalni identitet te fizičke osobe;
  - (b) „dan“ znači kalendarski dan;
  - (c) „država članica” znači država članica Europske unije;
  - (d) „osobni podaci” znači sve informacije koje se odnose na osobu;
  - (e) „država” znači država članica ili Ujedinjena Kraljevina, ovisno o kontekstu;
  - (f) „područje” stranke znači, u pogledu svake stranke, područja na koja se primjenjuje Sporazum u skladu s člankom FINPROV.1. [Teritorijalno područje primjene];
  - (g) „prijelazno razdoblje” znači prijelazno razdoblje predviđeno člankom 126. Sporazuma o povlačenju; i
  - (h) „Sporazum o povlačenju” znači sporazum o povlačenju Ujedinjene Kraljevine Velike Britanije i Sjeverne Irske iz Europske unije i Europske zajednice za atomsku energiju, uključujući njegove protokole;
2. Sva upućivanja na „Uniju”, „stranku” ili „stranke” u ovom Sporazumu ili bilo kojem dopunskom sporazumu smatraju se upućivanjima na Europsku zajednicu za atomsku energiju, osim ako je drukčije navedeno ili ako kontekst zahtijeva drukčije.

## GLAVA III. INSTITUCIONALNI OKVIR

### Članak INST.1.: Vijeće za partnerstvo

1. Osniva se Vijeće za partnerstvo. Vijeće za partnerstvo sastoji se od predstavnika Unije i Ujedinjene Kraljevine. Vijeće za partnerstvo može se sastajati u različitim sastavima, ovisno o pitanjima o kojima se raspravlja.

2. Vijećem za partnerstvo supredsjedaju član Europske komisije i predstavnik Vlade Ujedinjene Kraljevine na ministarskoj razini. Sastaje se na zahtjev Unije ili Ujedinjene Kraljevine, a u svakom slučaju najmanje jednom godišnje, te zajedničkom suglasnošću utvrđuje raspored sastanaka i dnevni red.

3. Vijeće za partnerstvo nadzire postizanje ciljeva ovog Sporazuma i svih dopunskih sporazuma. Ono nadzire i olakšava provedbu i primjenu ovog Sporazuma i svih dopunskih sporazuma. Svaka stranka može Vijeću za partnerstvo uputiti bilo koje pitanje koje se odnosi na provedbu, primjenu i tumačenje ovog Sporazuma ili bilo kojeg dopunskog sporazuma.

4. Vijeće za partnerstvo ima ovlasti:

- (a) donositi odluke u vezi sa svim pitanjima gdje je tako predviđeno ovim Sporazumom ili bilo kojim dopunskim sporazumom;
- (b) izdavati preporuke strankama o provedbi i primjeni ovog Sporazuma ili bilo kojeg dopunskog sporazuma;
- (c) donositi izmjene ovog Sporazuma ili bilo kojeg dopunskog sporazuma u slučajevima koji su predviđeni ovim Sporazumom ili bilo kojim dopunskim sporazumom;
- (d) osim u vezi s prvim dijelom [Zajedničke i institucijske odredbe] glavom III. [Institucionalni okvir], do kraja četvrte godine nakon stupanja na snagu ovog Sporazuma, donosi odluke o izmjeni ovog Sporazuma ili bilo kojeg dopunskog sporazuma, pod uvjetom da su takve izmjene potrebne za ispravljanje pogrešaka ili za uklanjanje propusta ili drugih nedostataka;
- (e) raspravljati o svim pitanjima koja se odnose na područja obuhvaćena ovim Sporazumom ili bilo kojim dopunskim sporazumom;
- (f) delegirati neke od svojih ovlasti Odboru za trgovinsko partnerstvo ili posebnom odboru, osim ovlasti i odgovornosti iz članka INST.1. [Vijeće za partnerstvo] stavka 4. točke (g);
- (g) donositi odluke o osnivanju posebnih trgovinskih odbora i posebnih odbora, osim onih iz članka INST.2. [Odbori] stavka 1., raspuštanju bilo kojeg posebnog trgovinskog odbora ili posebnog odbora ili izmjeni zadaća koje su im dodijeljene; i
- (h) davati preporuke strankama u pogledu prijenosa osobnih podataka u posebnim područjima obuhvaćenima ovim Sporazumom ili bilo kojim dopunskim sporazumom.

5. Rad Vijeća za partnerstvo uređen je poslovníkom utvrđenim u PRILOGU INST-1. [Poslovníci Vijeća za partnerstvo i odbora]. Vijeće za partnerstvo može izmijeniti taj prilog.

#### Članak INST.2.: Odbori

1. Osnivaju se sljedeći posebni odbori:

- (a) Odbor za trgovinsko partnerstvo, koji se bavi pitanjima obuhvaćenima drugim dijelom prvim naslovom [Trgovina] glavama od I. do VII., glavom VIII. poglavljem 4. [Energenti i sirovine], glavama od IX. do XII., drugim dijelom šestim naslovom [Ostale odredbe], i Prilogom ENER-2. [ENERGETSKE I OKOLIŠNE SUBVENCije];
- (b) Posebni trgovinski odbor za robnu razmjenu, koji se bavi pitanjima obuhvaćenima drugim dijelom prvim naslovom glavom I. prvim poglavljem te drugim dijelom prvim naslovom glavom VIII. četvrtim poglavljem [Energenti i sirovine];
- (c) Posebni trgovinski odbor za carinsku suradnju i pravila o podrijetlu, koji se bavi pitanjima obuhvaćenima drugim dijelom prvim naslovom glavom I. drugim i petim poglavljem, Protokolom o uzajamnoj administrativnoj pomoći u carinskim stvarima i odredbama o carinskom izvršenju prava intelektualnog vlasništva, pristojbama i naknadama, određivanju carinske vrijednosti i popravljenoj robi;
- (d) Posebni trgovinski odbor za sanitarne i fitosanitarne mjere, koji se bavi pitanjima obuhvaćenima drugim dijelom prvim naslovom glavom I. trećim poglavljem,
- (e) Posebni trgovinski odbor za tehničke prepreke trgovini, koji se bavi pitanjima obuhvaćenima drugim dijelom prvim naslovom glavom I. četvrtim poglavljem i drugim dijelom prvim naslovom glavom VIII. [Energetika] člankom ENER.25. [Suradnja u području normi];
- (f) Posebni trgovinski odbor za usluge, ulaganja i digitalnu trgovinu, koji se bavi pitanjima obuhvaćenima drugim dijelom prvim naslovom glavama od II. do IV. te drugim dijelom prvim naslovom glavom VIII. četvrtim poglavljem [Energenti i sirovine];
- (g) Posebni trgovinski odbor za intelektualno vlasništvo, koji se bavi pitanjima obuhvaćenima drugim dijelom prvim naslovom glavom V.,
- (h) Posebni trgovinski odbor za javnu nabavu, koji se bavi pitanjima obuhvaćenima drugim dijelom prvim naslovom glavom VI.,
- (i) Posebni trgovinski odbor za regulatornu suradnju, koji se bavi pitanjima obuhvaćenima drugim dijelom prvim naslovom glavom X.,
- (j) Posebni trgovinski odbor za jednake uvjete za otvoreno i pošteno tržišno natjecanje i održivi razvoj, koji se bavi pitanjima obuhvaćenima drugim dijelom prvim naslovom glavom XI. i Prilogom ENER-2. [ENERGETSKE I OKOLIŠNE SUBVENCije];
- (k) Posebni trgovinski odbor za administrativnu suradnju u području PDV-a, naplate poreza i carina, koji se bavi pitanjima obuhvaćenima Protokolom o administrativnoj suradnji i suzbijanju prijevara u području poreza na dodanu vrijednost i o uzajamnoj pomoći pri naplati poreznih i carinskih potraživanja;
- (l) Posebni odbor za energetiku,
  - (i) koji se bavi pitanjima obuhvaćenima drugim dijelom prvim naslovom glavom VIII., uz iznimku četvrtog poglavlja [Energenti i sirovine], člankom ENER-2. [Suradnja u području normi] i Prilogom ENER-2. [ENERGETSKE I OKOLIŠNE SUBVENCije], i

- (ii) koji može raspravljati i pružati znanje relevantnim Posebnom trgovinskom odboru o pitanjima koja se odnose na drugi dio prvi naslov glavu VIII. četvrto poglavlje [Energenti i sirovine] i članak ENER.25. [Suradnja u području normi];
- (m) Posebni odbor za zračni prijevoz, koji se bavi pitanjima obuhvaćenima drugim dijelom glavom drugim naslovom glavom I.;
- (n) Posebni odbor za sigurnost zračnog prometa, koji se bavi pitanjima obuhvaćenima drugim dijelom drugim naslovom glavom II.,
- (o) Posebni odbor za cestovni prijevoz, koji se bavi pitanjima obuhvaćenima drugim dijelom trećim naslovom [Cestovni prijevoz];
- (p) Posebni odbor za koordinaciju socijalne sigurnosti, koji se bavi pitanjima obuhvaćenima drugim dijelom četvrtim naslovom i Protokolom o koordinaciji socijalne sigurnosti;
- (q) Posebni odbor za ribarstvo, koji se bavi pitanjima obuhvaćenima drugim dijelom petim naslovom [Ribarstvo];
- (r) Posebni odbor za izvršenje zakonodavstva i pravosudnu suradnju, koji se bavi pitanjima obuhvaćenima trećim dijelom [Izvršavanje zakonodavstva i pravosudna suradnja u kaznenim stvarima]; i
- (s) Posebni odbor za sudjelovanje u programima Unije, koji se bavi pitanjima obuhvaćenima petim dijelom [Programi Unije].

2. U pogledu pitanja povezanih s drugim dijelom prvim naslovom [Trgovina] glavama od I. do VII., glavom VIII. poglavljem 4. [Energenti i sirovine], drugim dijelom prvim naslovom [Trgovina] glavama od IX. do XII., drugim dijelom šestim naslovom [Ostale odredbe] i Prilogom ENER-2. [ENERGETSKE I OKOLIŠNE SUBVENCije], Odbor za trgovinsko partnerstvo iz stavka 1. ovog članka ovlašten je:

- (a) pomagati Vijeću za partnerstvo u izvršavanju njegovih zadaća, a posebno izvješćivati Vijeće za partnerstvo i izvršavati sve zadaće koje mu ono dodijeli,
- (b) nadzirati provedbu ovog Sporazuma ili bilo kojeg dopunskog sporazuma;
- (c) donositi odluke ili preporuke, kako je predviđeno ovim Sporazumom ili bilo kojim dopunskim sporazumom, ili ako mu takve ovlasti delegira Vijeće za partnerstvo;
- (d) nadzirati rad posebnih trgovinskih odbora iz stavka 1. ovog članka;
- (e) istraživati najprikladnije načine za sprečavanje ili rješavanje poteškoća koje mogu nastati u vezi s tumačenjem i primjenom ovog Sporazuma ili bilo kojeg dopunskog sporazuma, ne dovodeći u pitanje šesti dio glavu I. [Rješavanje sporova];
- (f) izvršavati ovlasti koje mu je delegiralo Vijeće za partnerstvo na temelju članka INST.1. [Vijeće za partnerstvo] stavka 4. točke (f);
- (g) donositi odluke o osnivanju posebnih trgovinskih odbora, osim onih iz stavka 1. ovog članka, raspuštanju bilo kojeg takvog posebnog trgovinskog odbora ili izmjeni zadaća koje su mu dodijeljene; i

(h) osnivati, nadzirati, koordinirati raspuštati radne skupine ili delegirati njihov nadzor posebnom trgovinskom odboru.

3. U pogledu pitanja u njihovoj nadležnosti posebni trgovinski odbori imaju ovlasti:

- (a) pratiti i preispitivati provedbu Sporazuma te osigurati pravilno funkcioniranje ovog Sporazuma i svih dopunskih sporazuma;
- (b) pomagati Odboru za trgovinsko partnerstvo u izvršavanju njegovih zadaća, a posebno izvješćivati Odbor za trgovinsko partnerstvo i izvršavati sve zadaće koje mu on dodijeli,
- (c) provoditi tehničke pripremne radnje koje su potrebne za potporu funkcijama Vijeća za partnerstvo i Odbora za trgovinsko partnerstvo, među ostalim i kada ta tijela moraju donositi odluke ili preporuke,
- (d) donositi odluke u vezi sa svim pitanjima gdje je tako predviđeno ovim Sporazumom ili bilo kojim dopunskim sporazumom;
- (e) raspravljati o tehničkim pitanjima koja proizlaze iz provedbe ovog Sporazuma ili bilo kojeg dopunskog sporazuma, ne dovodeći u pitanje šesti dio glavu I. [Rješavanje sporova]; i
- (f) strankama pružiti forum za razmjenu informacija, raspravu o primjerima dobre prakse i razmjenu iskustava u provedbi.

4. U pogledu pitanja u njihovoj nadležnosti posebni odbori imaju ovlasti:

- (a) pratiti i preispitivati provedbu Sporazuma te osigurati pravilno funkcioniranje ovog Sporazuma i svih dopunskih sporazuma;
- (b) pomagati Vijeću za partnerstvo u izvršavanju njegovih zadaća, a posebno izvješćivati Vijeće za partnerstvo i izvršavati sve zadaće koje im ono dodijeli,
- (c) donositi odluke, uključujući izmjene, i preporuke u vezi sa svim pitanjima za koja je tako predviđeno ovim Sporazumom ili bilo kojim dopunskim sporazumom ili za koja je Vijeće za partnerstvo delegiralo svoje ovlasti posebnom odboru u skladu s člankom INST.1. [Vijeće za partnerstvo] stavkom 4. točkom (f);
- (d) raspravljati o tehničkim pitanjima koja proizlaze iz provedbe Sporazuma ili bilo kojeg dopunskog sporazuma,
- (e) strankama pružiti forum za razmjenu informacija, raspravu o primjerima dobre prakse i razmjenu iskustava u provedbi,
- (f) osnivati, nadzirati, koordinirati i raspuštati radne skupine; i



- (g) osiguravati forum za savjetovanje u skladu sa šestim dijelom glavom I. [Rješavanje sporova] člankom INST.13. [Savjetovanja] stavkom 7.
5. Odbori se sastoje od predstavnika svake stranke. Svaka stranka dužna je pobrinuti se da njihovi predstavnici u odborima imaju odgovarajuće stručno znanje o pitanjima o kojima se raspravlja.
6. Odborom za trgovinsko partnerstvo supredsjedaju visoki predstavnik Unije i predstavnik Ujedinjene Kraljevine nadležni za trgovinska pitanja ili njihovi imenovani predstavnici. Sastaje se na zahtjev Unije ili Ujedinjene Kraljevine, a u svakom slučaju najmanje jednom godišnje, te zajedničkom suglasnošću utvrđuje raspored sastanaka i dnevni red.
7. Posebnim trgovinskim odborima i posebnim odborima supredsjedaju predstavnik Unije i predstavnik Ujedinjene Kraljevine. Osim ako je ovim Sporazumom predviđeno drukčije ili ako supredsjedatelji odluče drukčije, sastaju se najmanje jednom godišnje.
8. Odbori raspored sastanaka i dnevni red utvrđuju zajedničkom suglasnošću.
9. Rad odborâ uređen je poslovníkom utvrđenim u PRILOGU INST-X [Poslovníci Vijeća za partnerstvo i odborâ].
10. Odstupajući od stavka 9., odbor može donijeti i naknadno izmijeniti vlastita pravila kojima se uređuje njegov rad.

#### Članak INST.3.: Radne skupine

1. Osnivaju se sljedeće radne skupine:
- (a) radna skupina za ekološke proizvode, pod nadzorom Posebnog trgovinskog odbora za tehničke prepreke trgovini;
  - (b) radna skupina za motorna vozila i njihove dijelove, pod nadzorom Posebnog trgovinskog odbora za tehničke prepreke trgovini;
  - (c) radna skupina za lijekove, pod nadzorom Posebnog trgovinskog odbora za tehničke prepreke trgovini;
  - (d) radna skupina za koordinaciju socijalne sigurnosti, pod nadzorom Posebnog odbora za koordinaciju socijalne sigurnosti;
2. Radne skupine odborima pomažu, pod njihovim nadzorom, u izvršavanju njihovih zadaća, a posebno pripremaju rad odborâ i izvršavaju sve zadaće koje im oni dodijele.
3. Radne skupine sastoje se od predstavnika Unije i Ujedinjene Kraljevine, a supredsjedaju im predstavnik Unije i predstavnik Ujedinjene Kraljevine.
4. Radne skupine zajedničkom suglasnošću donose svoj poslovník, raspored sastanaka i dnevni red.

#### Članak INST.4.: Odluke i preporuke

1. Odluke koje donese Vijeće za partnerstvo ili, ovisno o slučaju, odbor, obvezujuće su za stranke i sva tijela osnovana na temelju ovog Sporazuma i svih dopunskih sporazuma, uključujući arbitražno tijelo iz šestog dijela glave II. [Rješavanje sporova]. Preporuke nisu obvezujuće.
2. Vijeće za partnerstvo ili, ovisno o slučaju, odbor odluke i preporuke donosi zajedničkom suglasnošću.

#### Članak INST.5.: Parlamentarna suradnja

1. Europski parlament i Parlament Ujedinjene Kraljevine mogu, kao forum za razmjenu mišljenja o partnerstvu, osnovati Parlamentarni odbor za partnerstvo, koji se sastoji od zastupnikâ u Europskom parlamentu i zastupnikâ u parlamentu Ujedinjene Kraljevine.
2. Nakon osnivanja Parlamentarni odbor za partnerstvo:
  - (a) može od Vijeća za partnerstvo zatražiti relevantne informacije u vezi s provedbom ovog Sporazuma i svih dopunskih sporazuma, a Vijeće za partnerstvo dužno mu je dostaviti tražene informacije;
  - (b) obavješćuje se o odlukama i preporukama Vijeća za partnerstvo; i
  - (c) može davati preporuke Vijeću za partnerstvo.

#### Članak INST.6.: Sudjelovanje civilnog društva

Stranke se savjetuju s civilnim društvom o provedbi ovog Sporazuma i svih dopunskih sporazuma, posebno interakcijom s domaćim savjetodavnim skupinama i Forumom civilnog društva iz članka INST.7. [Domaće savjetodavne skupine] i INST.8. [Forum civilnog društva].

#### Članak INST.7.: Domaće savjetodavne skupine

1. Svaka stranka savjetuje se o pitanjima obuhvaćenima ovim Sporazumom i svim dopunskim sporazumima sa svojim novim ili postojećim domaćim savjetodavnim skupinama koje se sastoje od predstavnika neovisnih organizacija civilnog društva, uključujući nevladine organizacije, poslovne organizacije i organizacije poslodavaca i sindikate, i koje se bave gospodarskim i socijalnim pitanjima, pitanjima održivog razvoja, ljudskih prava, zaštite okoliša i drugim pitanjima. Svaka stranka može sazvati svoju domaću savjetodavnu skupinu ili skupine u različitim sastavima za raspravu o provedbi različitih odredaba ovog Sporazuma ili bilo kojeg dopunskog sporazuma.
2. Svaka stranka razmatra stajališta ili preporuke svoju domaću savjetodavnu skupinu ili više njih. Predstavnici svake stranke nastoje se savjetovati sa svojim domaćim savjetodavnim skupinama najmanje jednom godišnje. Sastanci se mogu održavati virtualnim sredstvima.
3. Radi promicanja javne svijesti o domaćim savjetodavnim skupinama, svaka stranka nastoji objaviti popis organizacija koje sudjeluju u njezinoj domaćoj savjetodavnoj skupini ili skupinama kao i kontaktne točke za tu skupinu ili te skupine.
4. Stranke potiču interakciju između svojih domaćih savjetodavnih skupina, među ostalim, ako je to moguće, razmjenom podataka za kontakt članova svojih domaćih savjetodavnih skupina.

## Članak INST.8.: Forum civilnog društva

1. Stranke olakšavaju organizaciju Foruma civilnog društva radi održavanja dijaloga o provedbi drugog dijela ovog Sporazuma. Vijeće za partnerstvo donosi operativne smjernice za vođenje Foruma.
2. Forum civilnog društva sastaje se najmanje jednom godišnje, osim ako se stranke dogovore drukčije. Forum civilnog društva može se sastajati virtualnim putem.
3. Forum civilnog društva otvoren je za sudjelovanje neovisnih organizacija civilnog društva osnovanih na područjima stranaka, uključujući članove nacionalnih savjetodavnih skupina iz članka INST.7. [Domaće savjetodavne skupine]. Svaka stranka promiče uravnoteženu zastupljenost, uključujući nevladine organizacije, poslovne organizacije i organizacije poslodavaca te sindikate koji djeluju u područjima gospodarstva, održivog razvoja, socijalnih pitanja, ljudskih prava, okoliša i drugima.

## DRUGI DIO: TRGOVINA, PRIJEVOZ, RIBARSTVO I DRUGI ARANŽMANI

### PRVI NASLOV: TRGOVINA

#### GLAVA I.: ROBNA RAZMJENA

Poglavlje 1.: Nacionalni tretman i pristup tržištu za robu (uključujući instrumente za zaštitu trgovine)

#### Članak GOODS.1.: Cilj

Cilj je ovog poglavlja olakšati robnu razmjenu između stranaka i zadržati liberaliziranu robnu razmjenu u skladu s odredbama ovog Sporazuma.

#### Članak GOODS.2.: Područje primjene

Osim ako je drukčije predviđeno, ovo se poglavlje primjenjuje na robnu razmjenu stranke.

#### Članak GOODS.3.: Definicije

Za potrebe ovog poglavlja primjenjuju se sljedeće definicije:

- (a) „konzularne transakcije” znači postupak dobivanja od konzula stranke uvoznice na području stranke izvoznice ili na području treće strane, konzularnog računa ili konzularne vize za trgovački račun, potvrde o podrijetlu, manifesta, izvozne deklaracije pošiljatelja ili druge carinske dokumentacije povezane s uvozom robe;
- (b) „Sporazum o određivanju carinske vrijednosti” znači Sporazum o provedbi članka VII. GATT-a iz 1994.;
- (c) „postupak izdavanja izvozne dozvole” znači administrativni postupak, neovisno o tome naziva li se izdavanjem dozvole ili ne, koji stranka primjenjuje za provedbu sustava izvoznih dozvola koji zahtijevaju da se relevantnom upravnom tijelu, kao preduvjet za izvoz iz te stranke, podnese zahtjev ili druga dokumentacija osim onih koji se obično traže za potrebe carinjenja;
- (d) „postupak izdavanja uvozne dozvole” znači administrativni postupak, neovisno o tome naziva li se izdavanjem dozvole ili ne, koji stranka primjenjuje za provedbu sustava uvoznih dozvola koji zahtijevaju da se relevantnom upravnom tijelu, kao preduvjet za uvoz na područje stranke uvoznice, podnese zahtjev ili druga dokumentacija osim onih koji se obično traže za carinske postupke;
- (e) „roba s podrijetlom” znači roba koja ispunjuje uvjete na temelju pravila o podrijetlu utvrđenih u drugom poglavlju [Pravila o podrijetlu] ove glave, osim ako je predviđeno drukčije;
- (f) „zahtjev u pogledu rezultata” znači zahtjev:
  - (i) da se izveze određena količina, vrijednost ili postotak robe;
  - (ii) da se roba stranke koja odobrava uvoznju dozvolu zamijeni uvezenom robom;

- (iii) da osoba kojoj je odobrena uvozna dozvola kupi drugu robu na području stranke koja odobrava uvoznju dozvolu ili dodijeli povlasticu domaće proizvedenoj robi;
  - (iv) da osoba kojoj je odobrena uvozna dozvola proizvodi robu na državnom području stranke koja odobrava uvoznju dozvolu uz određenu količinu, vrijednost ili postotak domaće sadržaja; ili
  - (v) koji se u bilo kojem obliku odnosi na obujam ili vrijednost uvoza, obujam ili vrijednost izvoza ili iznos deviznih priljeva.
- (g) „obnovljeni proizvod” znači proizvod razvrstan u poglavlja HS-a 32., 40., od 84. do 90., 94. ili 95. koji:
- (i) se u cijelosti ili djelomično sastoji od dijelova dobivenih iz rabljene robe;
  - (ii) ima očekivani vijek trajanja i performanse slične onima koje takva roba ima kad je nova; i
  - (iii) dobije jamstvo jednakovrijedno onom koje se daje za takvu robu kad je nova; i
- (h) „popravak” znači svaki postupak obrade robe radi otklanjanja kvarova u radu ili materijalne štete i koji podrazumijeva ponovnu uspostavu izvorne funkcije robe ili sukladnosti s tehničkim zahtjevima za njezinu upotrebu. Popravak robe obuhvaća obnovu i održavanje, s mogućim povećanjem vrijednosti robe zbog ponovne uspostave njezine izvorne funkcionalnosti, ali ne obuhvaća radnju ili postupak kojim se:
- (i) uništavaju osnovne značajke robe ili stvara nova ili tržišno različita roba;
  - (ii) nedovršena roba pretvara u gotovu robu; ili
  - (iii) poboljšavaju ili nadograđuju tehnička svojstva robe.

#### Članak GOODS.3A.: Razvrstavanje robe

Razvrstavanje robe u trgovinskoj razmjeni između stranaka u skladu s ovim Sporazumom utvrđeno je u carinskoj nomenklaturi svake stranke u skladu s Harmoniziranim sustavom.

#### Članak GOODS.4.: Nacionalni tretman unutarnjeg oporezivanja i regulacija

Svaka stranka odobrava nacionalni tretman robi druge stranke u skladu s člankom III. GATT-a iz 1994., uključujući njegove napomene i dodatne odredbe. U tu se svrhu članak III. GATT-a iz 1994. te njegove napomene i dodatne odredbe *mutatis mutandis* ugrađuju u ovaj Sporazum i postaju njegov sastavni dio.

#### Članak GOODS.4.A: Sloboda provoza

Svaka stranka odobrava slobodu provoza preko svojeg područja, rutama koje su najprikladnije za međunarodni provoz, za promet u provozu na područje druge stranke ili državno područje bilo koje druge treće zemlje ili iz njih. U tu se svrhu članak V. GATT-a iz 1994. te njegove napomene i dodatne odredbe *mutatis mutandis* ugrađuju u ovaj Sporazum i postaju njegov sastavni dio. Stranke razumiju da članak V. GATT-a iz 1994. obuhvaća kretanje energenata, među ostalim, cjevovodima ili elektroenergetskim mrežama.

#### Članak GOODS.5.: Zabrana carina

Osim ako je ovim Sporazumom predviđeno drukčije, zabranjuju se sve carine na svu robu podrijetlom iz druge stranke.

#### Članak GOODS.6.: Izvozne carine, porezi ili druga davanja

1. Stranka ne može uvesti ni zadržati carinu, porez ili druga davanja bilo koje vrste na izvoz ili u vezi s izvozom robe u drugu stranku, ili nacionalni porez ili druga davanja na robu izvezenu u drugu stranku, koji su veći od poreza ili davanja koji bi bili uvedeni na sličnu robu da je namijenjena domaćoj potrošnji.

2. Za potrebe ovog članka izraz „druga davanja bilo koje vrste” ne uključuje pristojbe ni druga davanja dopuštena u skladu s člankom GOODS.7. [Pristojbe i formalnosti].

#### Članak GOODS.7.: Naknade i formalnosti

1. Naknade i druga davanja koje stranka naplaćuje na uvoz ili izvoz ili u vezi s uvozom ili izvozom robe druge stranke ograničavaju se na približni trošak pruženih usluga i ne čine neizravnu zaštitu domaće robe ili oporezivanje uvoza ili izvoza u fiskalne svrhe. Stranka ne naplaćuje naknade ili druga davanja na uvoz ili izvoz ili u vezi s uvozom ili izvozom na *ad valorem* osnovi.

2. Svaka stranka može uvesti davanja ili zahtijevati povrat troškova samo ako su pružene posebne usluge, uključujući osobito sljedeće:

- (a) na zahtjev, prisutnost carinskog osoblja izvan službenog radnog vremena ili u prostorima izvan prostora carine;
- (b) analize ili stručna izvješća o robi i poštanske pristojbe za povrat robe podnositelju zahtjeva, posebno u vezi s odlukama o obvezujućim informacijama ili dostavom informacija o primjeni carinskih zakona i propisa;
- (c) pregled ili uzorkovanje roba s ciljem provjere ili uništenja robe, koje uključuje troškove osim onih za korištenje carinskog osoblja; i
- (d) iznimne mjere kontrole, kad su potrebne zbog prirode robe ili potencijalnog rizika.

3. Svaka stranka odmah objavljuje na službenim internetskim stranicama sve naknade i davanja koja naplaćuje u vezi s uvozom ili izvozom u obliku koji državnim tijelima, trgovcima i drugim zainteresiranim stranama omogućuje da se o njima informiraju. Te informacije uključuju razlog za naknadu ili davanje za pruženu uslugu, odgovorno tijelo, naknade i davanja koje će se primijeniti te kad i kako se obavlja plaćanje. Nove ili izmijenjene naknade i davanja ne smiju se naplaćivati dok ne budu objavljene i dostupne informacije u skladu s ovim stavkom.

4. Nijedna stranka ne zahtijeva konzularne transakcije, uključujući s time povezane naknade i davanja, za uvoz bilo koje robe druge stranke.

#### Članak GOODS.8.: Popravljeni proizvodi

1. Stranka ne primjenjuje carinu na robu, neovisno o njezinu podrijetlu, koja ponovno uđe na područje stranke nakon što je bila privremeno izvezena iz njezina područja u područje druge stranke radi popravka.
2. Stavak 1. ne primjenjuje se na robu uvezenu na carinsko skladište, u zone slobodne trgovine, ili robu sličnog statusa, koja se potom izvozi radi popravka i ne uvozi se ponovno na carinsko skladište, u zone slobodne trgovine ili pod sličnim statusom.
3. Stranka ne primjenjuje carinu na robu, neovisno o njezinu podrijetlu, koja se privremeno uvozi s područja druge stranke radi popravka.

#### Članak GOODS.9.: Obnovljeni proizvodi

1. Stranka za obnovljene proizvode druge stranke ne odobrava tretman koji je manje povoljan od tretmana koji odobrava za istovjetne nove proizvode.
2. Članak GOODS.10. [Ograničenja uvoza i izvoza] primjenjuje se na uvozne ili izvozne zabrane ili ograničenja za obnovljene proizvode. Ako stranka donese ili zadrži zabrane ili ograničenja za rabljene proizvode, te mjere ne primjenjuje na obnovljene proizvode.
3. Stranka može zahtijevati da obnovljeni proizvodi budu označeni kao takvi za distribuciju ili prodaju na njezinu području te da ispunjuju sve primjenjive tehničke zahtjeve koji se primjenjuju na istovjetne nove proizvode.

#### Članak GOODS.10.: Uvozna i izvozna ograničenja

1. Stranka ne donosi niti provodi zabrane ili ograničenja osim carina na uvoz bilo koje robe druge stranke ili na izvoz ili prodaju za izvoz bilo koje robe na carinsko područje druge stranke, osim u skladu s člankom XI. GATT-a iz 1994., uključujući njegove napomene i dodatne odredbe. U tu se svrhu članak XI. GATT-a iz 1994. te njegove napomene i dodatne odredbe *mutatis mutandis* ugrađuju u ovaj Sporazum i postaju njegov sastavni dio.
2. Stranka ne donosi niti zadržava:
  - (a) zahtjeve u pogledu uvoznih i izvoznih cijena, osim kako je dopušteno pri izvršenju naloga za plaćanje kompenzacijske i antidampinške pristojbe te preuzetih obveza; ili
  - (b) izdavanje uvoznih dozvola koje je uvjetovano ispunjenjem zahtjeva u pogledu rezultata.

#### Članak GOODS.11.: Uvozni i izvozni monopoli

Stranka ne smije odrediti niti zadržati uvozni ili izvozni monopol. Za potrebe ovog članka uvozni ili izvozni monopol znači isključivo pravo ili ovlasti koje stranka dodijeli subjektu za uvoz robe iz druge stranke ili izvoz robe u drugu stranku.

#### Članak GOODS. 13.: Postupci izdavanja uvoznih dozvola

1. Svaka stranka osigurava da se svi postupci izdavanja uvoznih dozvola za robnu razmjenu između stranaka primjenjuju na neutralnoj osnovi i da se provode na pošten, pravedan, nediskriminirajući i transparentan način.
2. Stranke donose ili zadržavaju postupke izdavanja dozvola samo kao uvjet za uvoz na njihovo područje s područja druge stranke kad nisu razumno dostupni drugi odgovarajući postupci za ostvarivanje administrativne svrhe.
3. Stranka ne donosi niti zadržava neautomatske postupke izdavanja uvoznih dozvola, osim ako je to nužno za provedbu mjere koja je u skladu s ovim Sporazumom. Stranka koja donese takav neautomatski postupak izdavanja uvoznih dozvola jasno navodi mjeru koja se provodi tim postupkom.
4. Stranke uvode i vode svaki postupak izdavanja uvozne dozvole u skladu s člancima od 1. do 3. Sporazuma WTO-a o postupcima izdavanja uvoznih dozvola („Sporazum o izdavanju uvoznih dozvola”). U tu svrhu članci od 1. do 3. Sporazuma o izdavanju ulaznih dozvola ugrađuju se, *mutatis mutandis*, u ovaj Sporazum i postaju njegov sastavni dio.
5. Stranka koja uvodi ili mijenja postupak izdavanja uvoznih dozvola sve relevantne informacije stavlja na raspolaganje na službenim internetskim stranicama. Te se informacije stavljaju na raspolaganje, kad god je to izvedivo, najmanje 21 dan prije datuma početka primjene novog ili izmijenjenog postupka izdavanja dozvola, a ni u kojem slučaju kasnije od datuma početka primjene. Te Informacije sadržavaju podatke propisane člankom 5. Sporazuma o izdavanju uvoznih dozvola.
6. Stranka na zahtjev druge stranke odmah dostavlja sve relevantne informacije o svim postupcima izdavanja uvoznih dozvola koje zadržava ili planira donijeti, uključujući informacije iz članaka od 1. do 3. Sporazuma o izdavanju uvoznih dozvola.
7. Podrazumijeva se da se ničime u ovom članku od stranke ne zahtijeva da odobri uvoznu dozvolu niti sprečava stranku da ispunjuje svoje obveze na temelju rezolucija Vijeća sigurnosti Ujedinjenih naroda ili multilateralnih režima neširenja oružja i mehanizama za kontrolu uvoza.

#### Članak GOODS. 14.: Postupci izdavanja izvoznih dozvola

1. Svaka stranka objavljuje sve nove postupke izdavanja izvozne dozvole, ili izmjene postojećeg postupka izdavanja izvozne dozvole, u obliku koji državnim tijelima, trgovcima i drugim zainteresiranim stranama omogućuje da se o njima informiraju. Objavljuje ih, kad god je to izvedivo, 45 dana prije stupanja postupka ili izmjene na snagu, a u svakom slučaju najkasnije do datuma stupanja na snagu takvog postupka ili izmjene te, prema potrebi, na svim relevantnim državnim internetskim stranicama.
2. Objave postupaka izdavanja izvoznih dozvola sadržavaju sljedeće:
  - (a) tekstove postupaka izdavanja izvoznih dozvola ili svih izmjena tih postupaka;
  - (b) informacije o robi koja podliježe svakom postupku izdavanja;
  - (c) opis svakog postupka podnošenja zahtjeva za dozvolu i sve kriterije koje podnositelj zahtjeva mora ispuniti kako bi imao pravo podnijeti zahtjev za dozvolu, primjerice posjedovanje



dozvole za obavljanje djelatnosti, početak ili nastavak ulaganja ili poslovanje preko određenog oblika poslovne jedinice na području stranke;

- (d) kontaktnu točku ili kontaktne točke od kojih zainteresirane osobe mogu dobiti dodatne informacije o uvjetima za dobivanje izvozne dozvole;
- (e) upravno tijelo ili upravna tijela kojima se treba podnijeti zahtjev ili druga relevantna dokumentacija;
- (f) opis svake mjere koja se provodi postupkom izdavanja izvoznih dozvola;
- (g) razdoblje tijekom kojeg će svaki postupak izdavanja izvoznih dozvola biti na snazi, osim ako postupak ostaje na snazi do povlačenja ili revizije u novoj publikaciji;
- (h) namjerava li stranka primjenjivati postupak izdavanja izvoznih dozvola za upravljanje izvoznom kvotom, ukupnu količinu i, ako je moguće, vrijednost kvote te datum otvaranja i zatvaranja kvote; i
- (i) sva izuzeća ili iznimke što zamjenjuju zahtjev za dobivanje izvozne dozvole, na koji način zatražiti ili iskoristiti ta izuzeća ili iznimke i kriterije za njihovo odobravanje.

3. U roku od 45 dana od datuma stupanja na snagu ovog Sporazuma svaka stranka obavješćuje drugu stranku o svojim postojećim postupcima izdavanja izvoznih dozvola. Svaka stranka obavješćuje drugu stranku o svim novim postupcima izdavanja izvoznih dozvola i svim izmjenama postojećih postupaka izdavanja izvoznih dozvola u roku od 60 dana od objave. Obavijest sadržava upućivanje na izvore u kojima su objavljene informacije propisane stavkom 2. te, prema potrebi, adresu relevantnih državnih internetskih stranica.

4. Podrazumijeva se da se ničime u ovom članku od stranke ne zahtijeva da odobri izvoznu dozvolu niti sprečava stranku da ispunjuje svoje obveze na temelju rezolucija Vijeća sigurnosti Ujedinjenih naroda i multilateralnih režima neširenja oružja i mehanizama za kontrolu izvoza, uključujući Sporazum iz Wassenaara o kontroli izvoza konvencionalnog oružja te robe i tehnologije s dvojnog namjenom, Australsku skupinu, Skupinu dobavljača nuklearnog oružja i Režim kontrole raketne tehnologije, ili da donosi, zadržava ili provodi neovisne režime sankcija.

#### Članak GOODS.15.: Određivanje carinske vrijednosti

Svaka stranka određuje carinsku vrijednost robe druge stranke uvezene na njezino područje u skladu s člankom VII. GATT-a iz 1994. i Sporazumom o određivanju carinske vrijednosti. U tu se svrhu članak VII. GATT-a iz 1994., uključujući njegove napomene i dodatne odredbe, i članci od 1. do 17. Sporazuma o određivanju carinske vrijednosti, uključujući njegove napomene za tumačenje, *mutatis mutandis* ugrađuju u ovaj Sporazum i postaju njegov sastavni dio.

#### Članak GOODS.16.: Korištenje povlastica

1. Za potrebe praćenja funkcioniranja ovog Sporazuma i izračunavanja stope iskorištenosti povlastica, stranke jedanput na godinu razmjenjuju statističke podatke o uvozu za razdoblje od 10 godina koje počinje godinu dana nakon stupanja na snagu ovog Sporazuma. Osim ako Odbor za trgovinsko partnerstvo odluči drukčije, to se razdoblje automatski produljuje za pet godina i nakon toga ga Odbor za trgovinsko partnerstvo može odlučiti dodatno produljiti.

2. Razmjena statističkih podataka o uvozu obuhvaća podatke koji se odnose na zadnju dostupnu godinu, uključujući vrijednost i, ako je primjenjivo, obujam na razini tarifne stavke za uvoz robe druge stranke na koju se primjenjuje povlašteno carinsko postupanje na temelju ovog Sporazuma i za robu na koju se primjenjuje nepovlašteno postupanje.

#### Članak GOODS.17.: Mjere za zaštitu trgovine

1. Stranke potvrđuju svoja prava i obveze na temelju članka VI. GATT-a iz 1994., Sporazuma o antidampingu, Sporazuma o SCM-u, članka XIX. GATT-a iz 1994., Sporazuma o zaštitnim mjerama te članka 5. Sporazuma o poljoprivredi.

2. Drugo poglavlje [Pravila o podrijetlu] ove glave ne primjenjuje se na antidampinške, kompenzacijske ili zaštitne istrage i mjere.

3. Svaka stranka primjenjuje antidampinške i kompenzacijske mjere u skladu sa zahtjevima iz Sporazuma o antidampingu i Sporazuma o SCM-u te poštenim i transparentnim postupkom.

4. Pod uvjetom da se time nepotrebno ne odgađa provođenje ispitnog postupka, svaka zainteresirana strana u ispitnom postupku u vezi s antidampinškim ili kompenzacijskim mjerama<sup>1</sup> dobiva priliku u potpunosti braniti svoje interese.

5. Tijelo svake stranke koje provodi ispitni postupak može, u skladu s propisima stranke, razmotriti je li iznos antidampinške pristojbe koji se uvodi puna marža dampinga ili manji iznos.

6. Tijelo svake stranke koje provodi ispitni postupak razmatra, u skladu s propisima stranke, informacije dostavljene o tome bi li uvođenje antidampinške ili kompenzacijske pristojbe bilo protivno javnom interesu.

7. Stranke ne smiju istovremeno u odnosu na istu robu primjenjivati ni zadržavati:

(a) mjeru u skladu s člankom 5. Sporazuma o poljoprivredi; i

(b) mjeru u skladu s člankom XIX. GATT-a iz 1994. i Sporazumom o zaštitnim mjerama.

8. Šesti dio glava I. [Rješavanje sporova] ne primjenjuje se na stavke od 1. do 6. ovog članka.

#### Članak GOODS.18.: Korištenje postojećih carinskih kvota WTO-a

1. Proizvodi podrijetlom iz jedne stranke ne ispunjuju uvjete za uvoz u drugu stranku na temelju postojećih carinskih kvota WTO-a kako su definirane u stavku 2. Među njima su i postojeće carinske kvote kako su raspodijeljene između stranaka prema pregovorima na temelju članka XXVIII. GATT-a koje je Europska unija pokrenula u dokumentu WTO-a G/SECRET/42/Add.2, a UK u dokumentu WTO-a G/SECRET/44 te kako je utvrđeno u domaćem zakonodavstvu svake stranke. Za potrebe ovog članka, status proizvoda s podrijetlom utvrđuje se na temelju pravila o nepovlaštenom podrijetlu koja se primjenjuju u stranki uvoznici.

---

<sup>1</sup> Za potrebe ovog članka zainteresirane strane definirane su kao u članku 11. stavku 6. Sporazuma o antidampingu i članku 12.9. Sporazuma o SCM-u.

2. Za potrebe stavka 1., „postojeće carinske kvote WTO-a” znači carinske kvote koje su koncesije WTO-a za Europsku uniju uvrštene u nacrt rasporeda koncesija i obveza za EU-28 na temelju GATT-a iz 1994. podnesen WTO-u u dokumentu G/MA/TAR/RS/506 kako je izmijenjen dokumentima G/MA/TAR/RS/506/Add.1 i G/MA/TAR/RS/506/Add.2.

#### Članak GOODS.19.: Mjere u slučaju povrede ili izbjegavanja carinskog zakonodavstva

1. Stranke surađuju u sprečavanju, otkrivanju i suzbijanju povreda ili izbjegavanja carinskog zakonodavstva u skladu sa svojim obvezama iz drugog poglavlja [Pravila o podrijetlu] ove glave i Protokolom o uzajamnoj administrativnoj pomoći u carinskim stvarima. Svaka stranka poduzima primjerene i usporedive mjere kako bi zaštitila svoje financijske interese i financijske interese druge stranke kad je riječ o naplati carina na robu koja ulazi na carinsko područje Ujedinjene Kraljevine ili Unije.

2. Podložno mogućnosti izuzeća za trgovce koji ispunjuju uvjete iz stavka 7., stranka može, u skladu s postupkom utvrđenim u stavcima 3. i 4., privremeno suspendirati relevantno povlašteno postupanje za proizvode u pitanju ako:

(a) ta stranka na temelju objektivnih, uvjerljivih i provjerljivih informacija utvrdi sustavne povrede ili sustavno izbjegavanje velikog opsega carinskog zakonodavstva; i

(b) druga stranka opetovano i neopravdano odbija poštovati ili drukčije ne poštuje obveze iz stavka 1.

3. Stranka koja utvrdi činjenice iz stavka 2. obavješćuje Odbor za trgovinsku partnerstvo i započinje savjetovanje s drugom strankom u okviru Odbora za trgovinsko partnerstvo s ciljem postizanja obostrano prihvatljivog rješenja.

4. Ako stranke ne uspiju dogovoriti obostrano prihvatljivo rješenje u roku od tri mjeseca od datuma obavijesti, stranka koja je utvrdila činjenice može odlučiti privremeno suspendirati relevantno povlašteno postupanje za proizvode u pitanju. U tom slučaju stranka koja je utvrdila činjenice o privremenoj suspenziji i planiranom razdoblju njezine primjene odmah obavješćuje Odbor za trgovinsko partnerstvo.

5. Privremena suspenzija primjenjuje se samo onoliko dugo koliko je potrebno za uklanjanje povreda ili izbjegavanja mjera i zaštitu financijskih interesa dotične stranke, ali ne dulje od šest mjeseci. Dotična stranka preispituje situaciju i ako odluči da privremena suspenzija više nije potrebna, završava je prije isteka razdoblja o kojem je obaviješten Odbor za trgovinsko partnerstvo. Ako nakon isteka razdoblja o kojem je obavijestila Odbor za trgovinsko partnerstvo još postoje uvjeti koji su doveli do suspenzije, dotična stranka može odlučiti produljiti suspenziju. Svaka suspenzija predmet je periodičnog savjetovanja u okviru Odbora za trgovinsko partnerstvo.

6. Svaka stranka u skladu sa svojim internim postupcima objavljuje informacije uvoznicima o svim odlukama o privremenoj suspenziji iz stavaka 4. i 5.

7. Neovisno o stavku 4., ako uvoznik carinskom tijelu stranke uvoznice može dokazati da su takvi proizvodi potpuno u skladu s carinskim zakonodavstvom stranke uvoznice, zahtjevima iz ovog Sporazuma i svim drugim primjerenim uvjetima povezanim s privremenom suspenzijom koje je utvrdila stranka uvoznica u skladu sa svojim zakonima i propisima, stranka uvoznica dopušta uvozniku da zatraži povlašteno postupanje i dobije povrat viška carine plaćene povrh povlaštenih carinskih stopa pri uvozu proizvoda.

## Članak GOODS.20.: Upravljanje administrativnim pogreškama

U slučaju sustavnih pogrešaka nadležnih tijela ili problema s pravilnim upravljanjem povlaštenim sustavom izvoza, osobito kad je riječ o primjeni odredaba drugog dijela drugog poglavlja ove glave ili primjeni Protokola o uzajamnoj administrativnoj pomoći u carinskim stvarima, i ako te pogreške ili problemi imaju posljedice na uvozne carine, stranka koja je izložena takvim posljedicama može od Odbora za trgovinsko partnerstvo zatražiti da ispita mogućnosti za donošenje odgovarajućih odluka za rješenje te situacije.

## Članak GOODS.21.: Kulturna dobra

1. Stranke surađuju u olakšavanju povrata kulturnih dobara nezakonito iznesenih s područja stranke i pritom uzimaju u obzir načela sadržana u Konvenciji o mjerama zabrane i sprječavanja nezakonitog uvoza, izvoza i prijenosa vlasništva kulturnih dobara potpisanoj u Parizu 17. studenoga 1970.
2. Za potrebe ovog članka:
  - (a) „kulturno dobro” znači dobro kategorizirano ili definirano kao dio nacionalnog blaga koje ima umjetničku, povijesnu ili arheološku vrijednost u skladu s odgovarajućim pravilima i postupcima svake stranke; i
  - (b) „nezakonito izneseno s područja stranke” znači:
    - i. izneseno s područja stranke 1. siječnja 1993. ili nakon tog datuma povredom propisa te stranke o zaštiti nacionalnog blaga ili njezinih propisa o izvozu kulturnih dobara; ili
    - ii. nije vraćeno po isteku roka zakonitog privremenog iznošenja ili svako kršenje nekog drugog uvjeta kojim se uređuje takvo privremeno iznošenje na dan 1. siječnja 1993. ili nakon tog datuma.
3. Nadležna tijela stranaka međusobno surađuju, i to:
  - (a) obavješćivanjem druge stranke o pronalasku kulturnog dobra na njihovu području ako se opravdano sumnja da je nezakonito izneseno s područja druge stranke;
  - (b) rješavanjem zahtjeva druge stranke za povrat kulturnog dobra koja je nezakonito izneseno s područja te stranke;
  - (c) sprečavanjem svih radnji za izbjegavanje povrata takvog kulturnog dobra poduzimanjem svih potrebnih privremenih mjera; i
  - (d) poduzimanjem svih potrebnih mjera za fizičko očuvanje kulturnog dobra koja je nezakonito izneseno s područja druge stranke.

4. Svaka stranka određuje kontaktnu točku odgovornu za komunikaciju s kontaktnom točkom druge stranke o svim pitanjima koja proizlaze iz ovog članka, osobito o obavijestima i zahtjevima iz stavka 3. točaka (a) i (b).

5. Predviđena suradnja stranaka uključuje, prema potrebi, carinska tijela stranaka koja su nadležna za upravljanje postupcima izvoza kulturnih dobara.

6. Šesti dio glava I. [Rješavanje sporova] ne primjenjuje se na ovaj članak.

## Poglavlje 2.: Pravila o podrijetlu

### *Odjeljak 1.: Pravila opodrijetlu*

#### Članak ORIG.1.: Cilj

Cilj je ovog poglavlja utvrditi odredbe kojima se određuje podrijetlo robe za potrebe primjene povlaštenog tarifnog postupanja na temelju ovog Sporazuma i utvrđuju povezani postupci u vezi s podrijetlom.

#### Članak ORIG.2.: Definicije

Za potrebe ovog poglavlja primjenjuju se sljedeće definicije:

- (a) „razvrstavanje” znači razvrstavanje proizvoda ili materijala u pojedino poglavlje, tarifni broj ili podbroj Harmoniziranog sustava;
- (b) „pošiljka” znači proizvodi koje jedan izvoznik istodobno šalje jednom primatelju ili proizvodi obuhvaćeni jedinstvenom prijevoznom ispravom koja se odnosi na njihovu otpremu od izvoznika do primatelja ili, ako takva isprava ne postoji, proizvodi obuhvaćeni jednim računom;
- (c) „izvoznik” znači osoba, sa sjedištem u stranki, koja u skladu sa zahtjevima utvrđenima u zakonima i propisima te stranke izvozi ili proizvodi proizvod s podrijetlom te izdaje tvrdnju o podrijetlu;
- (d) „uvoznik” znači osoba koja uvozi proizvod s podrijetlom i za njega traži povlašteno tarifno postupanje;
- (e) „materijal” znači svaka tvar koja se upotrebljava u proizvodnji proizvoda, uključujući sve sastavne dijelove, sastojke, sirovine ili dijelove;
- (f) „materijal bez podrijetla” znači materijal koji ne ispunjuje uvjete za materijal s podrijetlom u skladu s ovim poglavljem, uključujući materijal za koji nije moguće utvrditi status materijala s podrijetlom;
- (g) „proizvod” znači proizvod koji je rezultat proizvodnje čak i ako je namijenjen za upotrebu kao materijal u proizvodnji drugog proizvoda;
- (h) „proizvodnja” znači svaka vrsta obrade ili prerade, uključujući sastavljanje;

### Članak ORIG.3.: Opći zahtjevi

1. Za potrebe primjene povlaštenog tarifnog postupanja stranke na robu s podrijetlom iz druge stranke u skladu s ovim Sporazumom, pod uvjetom da proizvodi ispunjuju sve druge primjenjive zahtjeve iz ovog poglavlja, sljedeći se proizvodi smatraju proizvodima s podrijetlom iz druge stranke:

- (a) proizvodi u cijelosti dobiveni u toj stranki u smislu članka ORIG.5. [Proizvodi dobiveni u cijelosti];
- (b) proizvodi proizvedeni u toj stranki isključivo od materijala s podrijetlom iz te stranke; i
- (c) proizvodi proizvedeni u toj stranki koji sadržavaju materijale bez podrijetla, pod uvjetom da ispunjuju zahtjeve utvrđene u PRILOGU ORIG-2. [Pravila o podrijetlu za određene proizvode].

2. Ako je proizvod stekao status proizvoda s podrijetlom, materijali bez podrijetla upotrijebljeni u njegovoj proizvodnji ne smatraju se materijalima bez podrijetla ako se proizvod ugrađuje kao materijal u drugi proizvod.

3. Uvjeti za stjecanje statusa proizvoda s podrijetlom neprekidno su ispunjeni u Ujedinjenoj Kraljevini ili Uniji.

### Članak ORIG.4.: Kumulacija podrijetla

1. Proizvod podrijetlom iz stranke smatra se proizvodom s podrijetlom iz druge stranke ako se taj proizvod upotrebljava kao materijal u proizvodnji drugog proizvoda u toj drugoj stranki.

2. Proizvodnja provedena na materijalu bez podrijetla u stranci može se uzeti u obzir za potrebe utvrđivanja je li proizvod podrijetlom iz druge stranke.

3. Stavci 1. i 2. ne primjenjuje se ako proizvodnja u drugoj stranki ne izlazi iz okvira postupaka iz članka ORIG.7. [Nedostatna proizvodnja].

4. Kako bi ispunio Tvrdnju o podrijetlu iz članka ORIG.18. [Zahtjev za povlašteno tarifno postupanje] stavka 2. točke (a) za proizvod iz stavka 2. ovog članka, izvoznik od svojeg dobavljača dobiva izjavu dobavljača utvrđenu u Prilogu ORIG-3. [Izjava dobavljača] ili jednakovrijednu ispravu koja sadržava iste podatke kojima se dotični materijali bez podrijetla opisuju dovoljno detaljno da bi se mogli identificirati.

### Članak ORIG.5.: Proizvodi dobiveni u cijelosti

1. Sljedeći proizvodi smatraju se dobivenima u cijelosti u stranki:

- (a) mineralni proizvodi koji su izvađeni iz njezina tla ili s njezina morskog dna;
- (b) ondje uzgajane ili ubrane biljke ili biljni proizvodi;
- (c) žive životinje koje su tamo okoćene i uzgojene;
- (d) proizvodi proizvedeni od ondje uzgojenih živih životinja;
- (e) proizvodi od zaklanih životinja koje su ondje okoćene i uzgojene;

- (f) proizvodi dobiveni tamo obavljenim lovom ili ribolovom;
- (g) proizvodi dobiveni ondje akvakulturom ako su vodeni organizmi, uključujući ribe, mekušce, rakove i ostale vodene beskralježnjake i vodene biljke, dobiveni ili uzgojeni iz reproduktivnog materijala kao što su jajašca, ikra, mlad, male ribe, ličinke, mladi losos (*parr* i *smolt*) ili druga nezrela riba nakon stadija ličinke intervencijom u proces uzgoja ili rasta radi povećanja proizvodnje, kao što je redovito poribljavanje, hranjenje ili zaštita od grabežljivaca;
- (h) proizvodi morskog ribolova i drugi proizvodi koje su plovila stranke izvadila iz mora izvan teritorijalnih voda;
- (i) proizvodi izrađeni na brodu tvornici stranke isključivo od proizvoda iz točke (h);
- (j) proizvodi izvađeni iz morskog dna ili sloja ispod njega, pod uvjetom da ima pravo iskorištavanja takvog morskog dna ili sloja ispod njega;
- (k) otpad i otpadni materijal nastali od tamo provedenih proizvodnih postupaka;
- (l) otpad ili otpadni materijal dobiven od tamo prikupljenih rabljenih proizvoda, pod uvjetom da su ti proizvodi prikladni samo za uporabu sirovina;
- (m) proizvodi ondje proizvedeni isključivo od proizvoda navedenih u točkama od (a) do (l).

2. Izrazi „plovilo stranke” i „brod tvornica stranke” u stavku 1. točkama (h) i (i) znači plovilo i brod tvornica koji:

- (a) registrirani su u državi članici ili u Ujedinjenoj Kraljevini;
- (b) plove pod zastavom države članice ili Ujedinjene Kraljevine; i
- (c) ispunjuju jedan od sljedećih uvjeta:
  - i. barem su u 50-postotnom vlasništvu državljana države članice ili Ujedinjene Kraljevine; ili
  - ii. u vlasništvu su pravih osoba od kojih svaka:
    - (A) ima sjedište i glavno mjesto poslovanja u Uniji ili u Ujedinjenoj Kraljevini; i
    - (B) barem je u 50-postotnom vlasništvu javnih subjekata, državljana ili pravnih osoba države članice ili Ujedinjene Kraljevine.

#### Članak ORIG.6.: Odstupanja

1. Ako proizvod ne ispunjuje zahtjeve utvrđene u PRILOGU ORIG-2. [Pravila o podrijetlu za određene proizvode] zbog upotrebe materijala bez podrijetla u njegovoj proizvodnji, taj se proizvod ipak smatra proizvodom s podrijetlom iz stranke, pod uvjetom da:

- (a) ukupna masa materijala bez podrijetla upotrijebljenih u proizvodnji proizvoda razvrstanih u poglavlje 2. i poglavlja od 4. do 24. Harmoniziranog sustava, osim prerađenih proizvoda ribarstva iz poglavlja 16., ne prelazi 15 % mase proizvoda;

- (b) ukupna vrijednost materijala bez podrijetla za sve ostale proizvode, osim proizvoda razvrstanih u poglavlja od 50. do 63. Harmoniziranog sustava, ne prelazi 10 % cijene proizvoda franko tvornica; ili
  - (c) za proizvod razvrstan u poglavlja od 50. do 63. Harmoniziranog sustava primjenjuju se odstupanja utvrđena u napomenama 7. i 8. PRILOGA ORIG-1 [Uvodne napomene uz pravila o podrijetlu za određene proizvode].
2. Stavak 1. ne primjenjuje se ako vrijednost ili masa materijala bez podrijetla upotrijebljenih u proizvodnji proizvoda premašuje bilo koji postotak maksimalne vrijednosti ili mase materijala bez podrijetla kako je navedeno u zahtjevima iz PRILOGA ORIG-2. [Pravila o podrijetlu za određene proizvode].
3. Stavak 1. ovog članka ne primjenjuje se na proizvode u cijelosti dobivene u stranki u smislu članka ORIG.5. [Proizvodi dobiveni u cijelosti]. Ako se u PRILOGU ORIG-2. [Pravila o podrijetlu za određene proizvode] zahtijeva da su materijali upotrijebljeni u proizvodnji proizvoda dobiveni u cijelosti, primjenjuju se stavci 1. i 2. ovog članka.

#### Članak ORIG.7.: Nedostatna proizvodnja

1. Neovisno o članku ORIG.3. [Opći zahtjevi] stavku 1. točki (c), proizvod se ne smatra proizvodom s podrijetlom iz stranke ako se proizvodnja proizvoda u stranki sastoji samo od jednog ili više sljedećih postupaka obavljenih na materijalima bez podrijetla:
- (a) postupci konzerviranja kao što su sušenje, zamrzavanje, čuvanje u salamuri i drugi slični postupci čija je jedina svrha osigurati da proizvod ostane u dobrom stanju tijekom prijevoza i skladištenja<sup>2</sup>;
  - (b) rastavljanje ili sastavljanje pošiljki;
  - (c) pranje, čišćenje; uklanjanje prašine, hrđe, ulja, boje ili drugih tvari za prekrivanje;
  - (d) glačanje ili prešanje tekstila i predmeta od tekstila;
  - (e) jednostavni postupci bojenja i laštenja;
  - (f) ljuštenje i djelomično ili potpuno mljevenje riže; poliranje i glaziranje žitarica i riže; izbjeljivanje riže;
  - (g) postupci bojenja ili aromatiziranja šećera ili izrade kocki šećera; djelomično ili potpuno mljevenje šećera u krutom obliku;
  - (h) guljenje, uklanjanje koštica i ljuštenje voća, orašastih plodova i povrća;
  - (i) oštrenje, jednostavno meljenje ili jednostavno rezanje;
  - (j) prosijavanje kroz sito i rešetku, sortiranje, razvrstavanje, graduiranje, uparivanje, uključujući sastavljanje setova proizvoda;

---

<sup>2</sup> Postupci kao što su hlađenje, zamrzavanje ili ventiliranje smatraju se nedostatnima u smislu točke (a), dok se postupci kao što su kiseljenje, sušenje ili dimljenje čija je svrha proizvodu dati posebne ili različite značajke ne smatraju nedostatnima.



- (k) jednostavno pakiranje u boce, konzerve, staklene bočice, vreće, sanduke, kutije, pričvršćivanje na kartone ili daske i svi drugi jednostavni postupci pakiranja;
- (l) stavljanje ili tiskanje oznaka, etiketa, logotipa i drugih sličnih razlikovnih obilježja na proizvode ili njihova pakiranja;
- (m) jednostavno miješanje proizvoda, bez obzira na to jesu li različitih vrsta; miješanje šećera s bilo kojim drugim materijalom;
- (n) jednostavno dodavanje vode ili razrjeđivanje vodom ili drugom tvari koja bitno ne mijenja svojstva proizvoda ili dehidracija ili denaturacija proizvoda;
- (o) jednostavno sklapanje dijelova proizvoda kako bi se izradilo cjelovit proizvod ili rastavljanje proizvoda na sastavne dijelove;
- (p) klanje životinja.

2. Za potrebe stavka 1. postupci se smatraju jednostavnima ako za njihovo izvođenje nisu potrebne posebne vještine ni strojevi, aparati ili oprema posebno proizvedena ili ugrađena za te postupke.

#### Članak ORIG.8.: Kvalifikacijska jedinica

1. Za potrebe ovog poglavlja, kvalifikacijska jedinica konkretni je proizvod koji se smatra osnovnom jedinicom pri razvrstavanju proizvoda prema Harmoniziranom sustavu.

2. Ako se pošiljka sastoji od više istovjetnih proizvoda razvrstanih u isti tarifni broj Harmoniziranog sustava, pri primjeni odredaba ovog poglavlja u obzir se uzimaju svi pojedinačni proizvodi.

#### Članak ORIG.9.: Materijali za pakiranje i spremnici za otpremu

Materijali za pakiranje i spremnici za otpremu koji se upotrebljavaju za zaštitu proizvoda tijekom prijevoza ne uzimaju se u obzir pri utvrđivanju podrijetla proizvoda.

#### Članak ORIG.10.: Materijali za pakiranje i spremnici za maloprodaju

Materijali za pakiranje i spremnici u koje je proizvod zapakiran za maloprodaju, ako su razvrstani zajedno s proizvodom, ne uzimaju se u obzir pri utvrđivanju podrijetla proizvoda, osim za potrebe izračuna vrijednosti materijala bez podrijetla ako proizvod podliježe zahtjevu u pogledu maksimalne vrijednosti materijala bez podrijetla u skladu s PRILOGOM ORIG-2. [Pravila o podrijetlu za određene proizvode].

#### Članak ORIG.11.: Pribor, zamjenski dijelovi i alat

1. Smatra se da pribor, zamjenski dijelovi, alat i materijali s uputama ili drugi informativni materijali čine jedan proizvod zajedno s opremom, strojem, uređajem ili vozilom u pitanju ako su:

- (a) razvrstani i isporučuju se zajedno s proizvodom, ali nisu fakturirani odvojeno od proizvoda; i
- (b) vrste, količine i vrijednosti koje su uobičajene za taj proizvod.

2. Pribor, zamjenski dijelovi, alat i materijali s uputama ili drugi informativni materijali iz stavka 1. ne uzimaju se u obzir pri utvrđivanju podrijetla proizvoda, osim za potrebe izračuna vrijednosti materijala bez podrijetla ako proizvod podliježe zahtjevu u pogledu maksimalne vrijednosti materijala bez podrijetla iz PRILOGA ORIG-2. [Pravila o podrijetlu za određene proizvode].

#### Članak ORIG.12.: Setovi

Setovi, kako je utvrđeno Općim pravilom 3. za tumačenje Harmoniziranog sustava, smatraju se proizvodom s podrijetlom iz stranke ako su sve njihove komponente s podrijetlom. Kad se set sastoji od sastavnih dijelova s podrijetlom i sastavnih dijelova bez podrijetla, set u cjelini smatra se proizvodom s podrijetlom iz stranke ako vrijednost sastavnih dijelova bez podrijetla ne prelazi 15 % cijene seta franko tvornica.

#### Članak ORIG.13.: Neutralni elementi

Kako bi se utvrdilo je li određeni proizvod s podrijetlom iz stranke, nije potrebno odrediti podrijetlo sljedećih elemenata, koji su eventualno upotrijebljeni u njegovoj izradi:

- (a) gorivo, energija, katalizatori i otapala;
- (b) postrojenja, oprema, zamjenski dijelovi i materijali koji se upotrebljavaju za održavanje opreme i zgrada;
- (c) strojevi, alat, matrice i kalupi;
- (d) maziva, masti, punila i drugi materijali koji se upotrebljavaju u proizvodnji ili za upravljanje opremom i zgradama;
- (e) rukavice, naočale, obuća, odjeća, sigurnosna oprema i pribor;
- (f) oprema, uređaji i pribor koji se koriste za ispitivanje ili inspekciju proizvoda; i
- (g) drugi materijali korišteni u proizvodnji koji nisu uključeni u proizvod ni namijenjeni za uključivanje u konačni sastav proizvoda.

#### Članak ORIG.14.: Računovodstveno razdvajanje

1. Kako bi zadržali status materijala s podrijetlom ili „zamjenjivih proizvoda“, zamjenjivi materijali s podrijetlom i materijali bez podrijetla fizički se razdvajaju tijekom skladištenja.

2. Za potrebe stavka 1. „zamjenjivi materijali“ ili „zamjenjivi proizvodi“ znači materijali ili proizvodi koji su iste vrste i tržišne kvalitete i imaju ista tehnička i fizička svojstva i koje nije moguće razlikovati za potrebe podrijetla.

3. Neovisno o stavku 1., zamjenjivi materijali s podrijetlom i bez podrijetla mogu se upotrebljavati u proizvodnji proizvoda bez fizičkog razdvajanja tijekom skladištenja ako se primjenjuje metoda računovodstvenog razdvajanja.

4. Neovisno o stavku 1. zamjenjivi materijali s podrijetlom i bez podrijetla razvrstani u poglavlja 10., 15., 27., 28., 29., tarifne brojeve od 32.01 do 32.07 ili tarifne brojeve od 39.01 do 39.14 Harmoniziranog sustava mogu se skladištiti u stranci prije izvoza u drugu stranku bez fizičkog odvajanja pod uvjetom da se primjenjuje metoda računovodstvenog razdvajanja.

5. Metoda računovodstvenog razdvajanja iz stavaka 3. i 4. primjenjuje se u skladu s metodom upravljanja zalihama na temelju općeprihvaćenih računovodstvenih načela u stranki.

6. Metoda računovodstvenog razdvajanja jest svaka metoda kojom se osigurava da u bilo kojem trenutku status materijala ili proizvoda s podrijetlom ne dobije više materijala no što bi to bio slučaj da su materijali ili proizvodi fizički razdvojeni.

7. Stranka može pod uvjetima iz svojih zakona i propisa zahtijevati da je za primjenu metode računovodstvenog razdvajanja potrebno prethodno odobrenje njezinih carinskih tijela. Carinsko tijelo stranke nadzire korištenje takvih odobrenja i može oduzeti odobrenje ako nositelj nepropisno primjenjuje metodu računovodstvenog razdvajanja ili ne ispunjuje druge uvjete iz ovog poglavlja.

#### Članak ORIG.15.: Vraćeni proizvodi

Proizvod s podrijetlom iz stranke koji je iz te stranke izvezen u treću zemlju pa vraćen u tu stranku smatra se proizvodom bez podrijetla, osim ako se carinskim tijelima te stranke može dokazati da je proizvod koji se vraća:

- (a) isti kao izvezeni proizvod; i
- (b) da nije bio podvrgnut nikakvim postupcima osim onima koji su bili potrebni za očuvanje proizvoda u dobrom stanju dok se nalazi u toj trećoj zemlji ili za vrijeme izvoza.

#### Članak ORIG.16.: Neizmijenjenost

1. Proizvod s podrijetlom deklariran za domaću upotrebu u stranci uvoznici nakon izvoza i prije deklariranja za domaću upotrebu ne smije biti izmijenjen ili na bilo koji način preoblikovan ili podvrgnut postupcima osim onima potrebnima za očuvanje u dobrom stanju ili postupcima dodavanja ili stavljanja oznaka, etiketa, plombi ili bilo koje druge dokumentacije radi sukladnosti s posebnim domaćim zahtjevima stranke uvoznice.

2. Proizvod se može uskladištiti ili izložiti u trećoj zemlji pod uvjetom da u toj trećoj zemlji ostane pod carinskim nadzorom.

3. Pošiljke se u trećoj zemlji mogu razdvojiti ako razdvajanje provodi izvoznik ili ako se ono provodi na njegovu odgovornost, pod uvjetom da pošiljke u toj trećoj zemlji ostanu pod carinskim nadzorom.

4. U slučaju dvojbe u ispunjenje zahtjeva iz stavaka od 1. do 3. carinsko tijelo stranke uvoznice može od uvoznika zahtijevati da dostavi dokaz o sukladnosti s tim zahtjevima, bilo kojim sredstvom, uključujući ugovorne prijevozne isprave kao što su teretnice ili činjenične ili konkretne dokaze na temelju označivanja ili numeriranja paketa ili bilo koji dokaz povezan sa samim proizvodom.

#### Članak ORIG.17.: Zabrana povrata ili izuzeća od uvozne carine

Najranije dvije godine od stupanja na snagu ovog Sporazuma, na zahtjev bilo koje stranke, Posebni trgovinski odbor za carinsku suradnju i pravila o podrijetlu preispituje sustave povrata carine i unutarnje proizvodnje stranaka. U tu svrhu, na zahtjev stranke, a najkasnije 60 dana od tog zahtjeva, druga stranka dostavlja stranci koja je podnijela zahtjev dostupne informacije i detaljne statističke podatke o djelovanju njezina sustava povrata carine i unutarnje proizvodnje u razdoblju od stupanja na snagu ovog Sporazuma ili, ako je to kraće, u prethodnih pet godina. Uzimajući u obzir to preispitivanje, Posebni trgovinski odbor za carinsku suradnju i pravila o podrijetlu može Vijeću za

partnerstvo preporučiti izmjenu odredbi ovog poglavlja i njegovih priloga radi uvođenja ograničenja u pogledu povrata carina ili izuzeća od carine.

#### *Odjeljak 2.: Postupci u vezi s podrijetlom*

##### Članak ORIG.18.: Zahtjev za povlašteno tarifno postupanje

1. Stranka uvoznica pri uvozu odobrava povlašteno tarifno postupanje za proizvod s podrijetlom iz druge stranke u smislu ovog poglavlja na temelju uvoznikova zahtjeva za povlašteno tarifno postupanje. Uvoznik je odgovoran za točnost zahtjeva za povlašteno tarifno postupanje te usklađenost sa zahtjevima iz ovog poglavlja.
2. Zahtjev za povlašteno tarifno postupanje podnosi se na temelju:
  - (a) tvrdnji o podrijetlu za proizvod s podrijetlom koju izdaje izvoznik; ili
  - (b) znanja uvoznika da proizvod ima status proizvoda s podrijetlom.
3. Uvoznik koji podnosi zahtjev za povlašteno tarifno postupanje na temelju tvrdnje o podrijetlu iz stavka 2. točke (a) zadržava tvrdnju o podrijetlu te njezin primjerak dostavlja carinskom tijelu stranke uvoznice na njegov zahtjev.

##### Članak ORIG.18.a: Rok za zahtjev za povlašteno tarifno postupanje

1. Zahtjev za povlašteno tarifno postupanje i osnova za taj zahtjev iz članka ORIG.18. [Zahtjev za povlašteno tarifno postupanje] stavka 2. uključuje se u uvoznju carinsku deklaraciju u skladu sa zakonima i propisima stranke uvoznice.
2. Odstupajući od stavka 1. ovog članka, ako uvoznik nije podnio zahtjev za povlašteno tarifno postupanje u trenutku uvoza, stranka uvoznica odobrava povlašteno tarifno postupanje i vraća ili otpušta svaki višak plaćene carine pod uvjetom:
  - (a) da se zahtjev za povlašteno tarifno postupanje podnese u roku od tri godine nakon datuma uvoza ili takvog duljeg razdoblja određenog u zakonima i propisima stranke uvoznice;
  - (b) da uvoznik dostavi osnovu za zahtjev iz članka ORIG.18. [Zahtjev za povlašteno tarifno postupanje] stavka 2.; i
  - (c) proizvod bi se smatrao proizvodom s podrijetlom i ispunjivao bi sve ostale primjenjive zahtjeve u smislu odjeljka 1. [Pravila o podrijetlu] ovog poglavlja da je uvoznik podnio zahtjev u trenutku uvoza.

Ostale uvoznikove obveze na temelju članka ORIG.18. [Zahtjev za povlašteno tarifno postupanje] ostaju nepromijenjene.

#### Članak ORIG.19.: Tvrdnja o podrijetlu

1. Izvoznik proizvoda može izdati tvrdnju o podrijetlu na temelju informacija kojima se dokazuje da je riječ o proizvodu s podrijetlom, uključujući informacije o statusu proizvoda s podrijetlom za materijale koji se upotrebljavaju u proizvodnji proizvoda. Izvoznik je odgovoran za točnost tvrdnje o podrijetlu i navedenih informacija.
2. Tvrdnja o podrijetlu sastavlja se na temelju jedne od jezičnih inačica teksta iz PRILOGA ORIG-4. [Tekst tvrdnje o podrijetlu] na računu ili kojoj drugoj ispravi u kojoj je proizvod s podrijetlom opisan dovoljno detaljno da ga se može identificirati. Za dostavljanje opisa koji je dovoljno detaljan za identificiranje proizvoda s podrijetlom odgovoran je izvoznik. Stranka uvoznica od uvoznika ne smije tražiti da dostavi prijevod tvrdnje o podrijetlu.
3. Tvrdnja o podrijetlu vrijedi 12 mjeseci od datuma sastavljanja ili dulje razdoblje koje je predvidjela stranka uvoznica, ali ne dulje od 24 mjeseca.
4. Tvrdnja o podrijetlu može se primjenjivati na:
  - (a) jednu pošiljku jednog ili više proizvoda uvezenih u stranku; ili
  - (b) višestruke pošiljke istovjetnih proizvoda uvezenih u stranku tijekom razdoblja navedenog u tvrdnji o podrijetlu, koje ne smije biti dulje od 12 mjeseci.
5. Ako se na zahtjev uvoznika u više pošiljki uvoze nesastavljeni ili rastavljeni proizvodi u smislu pravila 2.(a) Općih pravila za tumačenje Harmoniziranog sustava koji su obuhvaćeni odsjecima od XV. do XXI. Harmoniziranog sustava, za te se proizvode može upotrijebiti jedna tvrdnja o podrijetlu u skladu sa zahtjevima koje utvrđuje carinsko tijelo stranke uvoznice.

#### Članak ORIG.20.: Odstupanja

Carinsko tijelo stranke uvoznice ne odbija zahtjev za povlašteno tarifno postupanje zbog manjih pogrešaka ili odstupanja u tvrdnji o podrijetlu ili samo zato što je račun izdan u trećoj zemlji.

#### Članak ORIG.21.: Uvoznikovo znanje

1. Za potrebe zahtjeva za povlašteno tarifno postupanje na temelju članka ORIG.18. [Zahtjev za povlašteno tarifno postupanje] stavka 2. točke (b), uvoznikovo znanje da je proizvod podrijetlom iz stranke izvoznice temelji se na informacijama kojima se dokazuje da proizvod ima status proizvoda s podrijetlom te zadovoljava zahtjeve iz ovog poglavlja.
2. Prije nego što zatraži povlašteno postupanje, u slučaju da uvoznik ne može dobiti informacije iz stavka 1. ovog članka jer ih izvoznik smatra povjerljivima ili iz bilo kojeg drugog razloga, izvoznik može dostaviti tvrdnju o podrijetlu kako bi uvoznik mogao zatražiti povlašteno tarifno postupanje na temelju članka ORIG.18. [Zahtjev za povlašteno tarifno postupanje] stavka 2. točke (a).

### Članak ORIG.22.: Zahtjevi za čuvanje evidencije

1. Uvoznik koji podnosi zahtjev za povlašteno tarifno postupanje za proizvod uvezen u stranku uvoznicu najmanje tri godine od datuma uvoza proizvoda čuva:
  - (a) tvrdnju o podrijetlu koju je izdao izvoznik, ako je zahtjev podnesen na temelju tvrdnje o podrijetlu; ili
  - (b) svu evidenciju kojom se dokazuje da proizvod zadovoljava zahtjeve za dobivanje statusa proizvoda s podrijetlom, ako je zahtjev podnesen na temelju uvoznikova znanja.
2. Izvoznik koji je izdao tvrdnju o podrijetlu dužan je najmanje četiri godine od njezina izdavanja čuvati primjerak tvrdnje o podrijetlu ili svu drugu evidenciju kojom se dokazuje da proizvod ispunjuje zahtjeve za dobivanje statusa proizvoda s podrijetlom.
3. Evidencija koju je potrebno čuvati u skladu s ovim člankom može se čuvati u elektroničkom obliku.

### Članak ORIG.23.: Male pošiljke

1. Odstupajući od članaka od ORIG.18. [Zahtjev za povlašteno tarifno postupanje] do ORIG.21. [Uvoznikovo znanje], pod uvjetom da je za takav proizvod izjavljeno da ispunjuje zahtjeve iz ovog poglavlja i da carinsko tijelo stranke uvoznice ne sumnja u istinitost takve izjave, stranka uvoznica odobrava povlašteno tarifno postupanje za:
  - (a) proizvode koje fizičke osobe šalju u malim paketima fizičkim osobama;
  - (b) proizvode koji su dio osobne prtljage putnika; i
  - (c) za Ujedinjenu Kraljevinu, uz točke (a) i (b), druge pošiljke male vrijednosti.
2. Sljedeći se proizvodi isključuju iz primjene stavka 1. ovog članka:
  - (a) proizvodi čiji je uvoz dio niza uvoznih poslova za koje se razumno može smatrati da su izvršeni odvojeno radi izbjegavanja zahtjeva iz članka ORIG.18. [Zahtjev za povlašteno tarifno postupanje];
  - (b) za Uniju:
    - (i) proizvodi čiji je uvoz trgovinske naravi; uvoz proizvoda koji je povremene naravi i obuhvaća isključivo proizvode za osobnu upotrebu primateljâ ili putnikâ ili njihovih obitelji ne smatra se uvozom trgovačke naravi ako je iz naravi i količine proizvoda očito da se ne uvoze iz komercijalnih razloga; i
    - (ii) proizvodi čija je ukupna vrijednost veća od 500 EUR u slučaju proizvoda koji se šalju u malim paketima ili 1 200 EUR u slučaju proizvoda koji su dio osobne prtljage putnika. Iznosi koje treba koristiti u nacionalnoj valuti predstavljaju protuvrijednost u toj valuti iznosa iskazanih u eurima prvog radnog dana u listopadu. Primjenjuje se devizni tečaj koji za taj dan objavi Europska središnja banka, osim ako Europskoj komisiji do 15. listopada svake godine bude priopćen drukčiji iznos, a primjenjuju se od 1. siječnja sljedeće godine. Europska komisija obavještuje Ujedinjenu Kraljevinu o odgovarajućim

iznosima. Unija može utvrditi druga ograničenja koja će pripočiti Ujedinjenoj Kraljevini;  
i

(c) za Ujedinjenu Kraljevinu, proizvodi čija ukupna vrijednost premašuje ograničenja utvrđena domaćim pravom Ujedinjene Kraljevine. Ujedinjena Kraljevina priopćuje Uniji ta ograničenja.

3. Uvoznik je odgovoran za točnost izjave i usklađenost sa zahtjevima iz ovog poglavlja. Zahtjevi za čuvanje evidencije utvrđeni u članku ORIG.22. [Zahtjevi za čuvanje evidencije] ne primjenjuju se na uvoznika na temelju ovog članka.

#### Članak ORIG.24.: Provjera

1. Carinsko tijelo stranke uvoznice može provjeriti je li riječ o proizvodu s podrijetlom i jesu li ispunjeni drugi zahtjevi iz ovog poglavlja metodama procjene rizika, koje mogu uključivati nasumični odabir. Takve se provjere mogu obaviti pomoću zahtjeva za informacije od uvoznika koji je izdao tvrdnju iz članka ORIG.18. [Zahtjev za povlašteno tarifno postupanje] u trenutku podnošenja uvozne deklaracije, prije ili nakon puštanja proizvoda.

2. Informacije koje se traže u skladu sa stavkom 1. ne obuhvaćaju više od sljedećih elemenata:

(a) tvrdnju o podrijetlu, ako je zahtjev podnesen na temelju tvrdnje o podrijetlu; i

(b) informacije o ispunjenju kriterija podrijetla, i to:

(i) ako je kriterij podrijetla bio da je proizvod dobiven u cijelosti, primjenjiva kategorija (npr. berba, rudarstvo, ribolov i mjesto proizvodnje);

(ii) ako se kriterij podrijetla temeljio na promjeni razvrstavanja u carinsku tarifu, popis svih materijala bez podrijetla, uključujući njihov tarifni broj (u formatu od dvije, četiri ili šest znamenki, ovisno o kriteriju podrijetla);

(iii) ako se kriterij podrijetla temeljio na metodi vrijednosti, vrijednost gotovog proizvoda i vrijednost svih materijala bez podrijetla upotrijebljenih u proizvodnji tog proizvoda;

(iv) ako se kriterij podrijetla temeljio na masi, masa gotovog proizvoda i masa odgovarajućih materijala bez podrijetla upotrijebljenih u gotovom proizvodu;

(v) ako se kriterij podrijetla temeljio na određenom proizvodnom postupku, opis tog konkretnog postupka.

3. Pri dostavi traženih informacija uvoznik može dodati sve druge informacije koje smatra relevantnima za potrebe provjere.

4. Ako se zahtjev za povlašteno tarifno postupanje temelji na tvrdnji o podrijetlu, uvoznik dostavlja tu tvrdnju o podrijetlu, ali može odgovoriti carinskom tijelu stranke uvoznice da ne može dostaviti informacije iz stavka 2. točke (b).

5. Ako se zahtjev za povlašteno tarifno postupanje temelji na uvoznikovu znanju, carinsko tijelo stranke uvoznice koje obavlja provjeru može, nakon što je najprije zatražilo informacije u skladu sa stavkom 1., od uvoznika zatražiti dodatne informacije ako smatra da su one potrebne za provjeru statusa proizvoda s podrijetlom i jesu li ispunjeni drugi zahtjevi iz ovog poglavlja. Carinsko tijelo stranke uvoznice može od uvoznika prema potrebi zatražiti konkretnu dokumentaciju i informacije.

6. Ako carinsko tijelo stranke uvoznice odluči suspendirati odobravanje povlaštenog tarifnog postupanja za dotični proizvod dok se čekaju rezultati provjere, uvozniku se nudi puštanje proizvoda podložno odgovarajućim mjerama predostrožnosti, uključujući jamstva. Svaka suspenzija povlaštenog tarifnog postupanja prestaje što je moguće prije nakon što carinsko tijelo stranke uvoznice utvrdi da dotični proizvod ima status proizvoda s podrijetlom ili da su ispunjeni ostali zahtjevi iz ovog poglavlja.

#### Članak ORIG.25.: Administrativna suradnja

1. Kako bi se osigurala uredna primjena ovog poglavlja, stranke surađuju putem carinskog tijela svake stranke pri provjeri ima li proizvod status proizvoda s podrijetlom i zadovoljava li druge zahtjeve iz ovog poglavlja.

2. Ako se zahtjev za povlašteno tarifno postupanje temeljio na tvrdnji o podrijetlu, carinsko tijelo stranke uvoznice koje obavlja provjeru može, kako je prikladno nakon što je najprije zatražilo informacije u skladu s člankom ORIG.24. [Provjera] stavkom 1. i na temelju odgovora uvoznika, zatražiti i informacije od carinskog tijela stranke izvoznice u roku od dvije godine nakon uvoza proizvoda [ili od trenutka podnošenja zahtjeva u skladu s člankom ORIG.18.a [Rok za zahtjev za povlašteno tarifno postupanje] stavkom 2. točkom (a) ako smatra da su potrebne dodatne informacije za provjeru statusa proizvoda s podrijetlom i jesu li ispunjeni drugi zahtjevi iz ovog poglavlja. Zahtjev za informacije sadržava sljedeće elemente:

- (a) tvrdnju o podrijetlu;
- (b) informacije o identitetu carinskog tijela koje je podnijelo zahtjev;
- (c) naziv izvoznika;
- (d) predmet i opseg provjere; i
- (e) svu relevantnu dokumentaciju.

Osim navedenih informacija carinsko tijelo stranke uvoznice od carinskog tijela stranke izvoznice prema potrebi može zatražiti da dostavi određenu dokumentaciju i informacije.

3. Carinsko tijelo stranke izvoznice može u skladu sa svojim zakonima i propisima zahtijevati dokumentaciju ili provjeru na način da zatraži bilo kakav dokaz ili posjeti prostore izvoznika radi pregleda evidencija i provjere opreme koja se upotrebljava u proizvodnji proizvoda.



4. Ne dovodeći u pitanje stavak 5., carinsko tijelo stranke izvoznice koje je primilo zahtjev iz stavka 2. carinskom tijelu stranke uvoznice dostavlja sljedeće informacije:

- (a) zatraženu dokumentaciju, ako je dostupna;
- (b) mišljenje o statusu proizvoda s podrijetlom za dotični proizvod;
- (c) opis proizvoda koji se provjerava i razvrstavanje u carinsku tarifu relevantno za primjenu ovog poglavlja;
- (d) opis i objašnjenje proizvodnog postupka koji su dostatni za dokazivanje statusa proizvoda s podrijetlom;
- (e) informacije o načinu na koji je provedena provjera proizvoda; i
- (f) prema potrebi, popratni dokumenti.

5. Carinsko tijelo stranke izvoznice carinskom tijelu stranke uvoznice ne dostavlja informacije iz stavka 4. točaka (a), (d) i (f) ako izvoznik te informacije smatra povjerljivima.

6. Svaka stranka obavještuje drugu stranku o podacima za kontakt carinskih tijela i o svakoj izmjeni tih podataka u roku od 30 dana od datuma izmjene.

#### Članak ORIG.26.: Odbijanje povlaštenog tarifnog postupanja

1. Ne dovodeći u pitanje stavak 3., carinsko tijelo stranke uvoznice može odbiti povlašteno tarifno postupanje ako:

- (a) u roku od tri mjeseca od datuma zahtjeva za informacije u skladu s člankom ORIG.24. [Provjera] stavkom 1.:
  - (i) uvoznik nije dostavio odgovor;
  - (ii) nije dostavljena tvrdnja o podrijetlu, ako se zahtjev za povlašteno tarifno postupanje temeljio na tvrdnji o podrijetlu; ili
  - (iii) informacije koje je dostavio uvoznik nisu dostatne za potvrdu da je riječ o proizvodu s podrijetlom, ako se zahtjev za povlašteno tarifno postupanje temeljio na uvoznikovu znanju;
- (b) u roku od tri mjeseca od zahtjeva za informacije u skladu s člankom ORIG.24. [Provjera] stavkom 5.:
  - i. uvoznik nije dostavio odgovor; ili
  - ii. informacije koje je dostavio uvoznik nisu dostatne za potvrdu da je riječ o proizvodu s podrijetlom;

(c) u roku od 10 mjeseci<sup>3</sup> od datuma zahtjeva za informacije na temelju članka ORIG.25. [Administrativna suradnja] stavka 2.:

i. carinsko tijelo stranke izvoznice nije dostavilo odgovor; ili

ii. informacije koje je dostavilo carinsko tijelo stranke izvoznice nisu dostatne za potvrdu da je riječ o proizvodu s podrijetlom.

2. Carinsko tijelo stranke uvoznice može odbiti povlašteno tarifno postupanje za proizvod za koji uvoznik traži povlašteno tarifno postupanje ako uvoznik ne ispuni druge zahtjeve iz ovog poglavlja koji se ne odnose na status proizvoda s podrijetlom.

3. Ako carinsko tijelo stranke uvoznice ima dovoljan razlog za odbijanje odobrenja povlaštenog tarifnog postupanja na temelju stavka 1. ovog članka, u slučajevima kad je carinsko tijelo stranke izvoznice dostavilo mišljenje u skladu s člankom ORIG.25 [Administrativna suradnja] stavkom 4. točkom (b) kojim se potvrđuje status proizvoda s podrijetlom, carinsko tijelo stranke uvoznice mora obavijestiti carinsko tijelo stranke izvoznice o svojoj namjeri da odbije povlašteno tarifno postupanje u roku od dva mjeseca od primitka tog mišljenja.

U slučaju dostave takve obavijesti održava se savjetovanje na zahtjev bilo koje stranke u roku od tri mjeseca od datuma obavijesti. Rok za savjetovanje može se produljiti za svaki slučaj posebno na temelju dogovora carinskih tijela stranaka. Savjetovanje se može održati u skladu s postupkom koji utvrdi Posebni trgovinski odbor za carinsku suradnju i pravila o podrijetlu.

Ako nakon isteka roka za savjetovanje carinsko tijelo stranke uvoznice ne može potvrditi da je riječ o proizvodu s podrijetlom, ono može odbiti povlašteno tarifno postupanje ako za to ima dovoljno razloga te nakon što je uvozniku odobreno pravo na očitovanje. Ako carinsko tijelo stranke izvoznice potvrdi status proizvoda s podrijetlom i opravda takav zaključak, carinsko tijelo stranke uvoznice ne smije odbiti povlašteno tarifno postupanje za proizvod samo na temelju toga što je primijenjen članak ORIG.25. [Administrativna suradnja] stavak 5.

4. U svim slučajevima razlike između uvoznika i carinskog tijela stranke uvoznice rješavaju se u skladu sa zakonodavstvom stranke uvoznice.

#### Članak ORIG.27.: Povjerljivost

1. Svaka stranka u skladu sa svojim zakonima i propisima čuva povjerljivost svih podataka koje joj dostavi druga stranka u skladu s ovim poglavljem i štiti ih od objavljivanja.

2. Ako, neovisno o članku ORIG.25. [Administrativna suradnja] stavku 5., carinsko tijelo stranke izvoznice ili stranke uvoznice od izvoznika dobije povjerljive informacije primjenom članaka ORIG.24. [Provjera] i ORIG.25. [Administrativna suradnja], te se informacije ne smiju objavljivati.

---

<sup>3</sup> Za zahtjeve za informacije u skladu s člankom ORIG.25. [Administrativna suradnja] stavkom 2. upućene carinskom tijelu stranke izvoznice u prva tri mjeseca primjene ovog Sporazuma rok je 12 mjeseci.

3. Svaka stranka osigurava da se povjerljive informacije prikupljene na temelju ovog poglavlja ne upotrebljavaju u druge svrhe osim za primjenu i izvršavanje odluka i utvrđenja u vezi s carinskim pitanjima i pitanjima podrijetla, osim uz dopuštenje osobe ili stranke koja je dostavila te povjerljive informacije.

4. Neovisno o stavku 3., stranka može dopustiti da se informacije prikupljene u skladu s ovim poglavljem upotrebljavaju u upravnim, sudskim ili kvazisudskim postupcima pokrenutima zbog povrede zakonodavstva povezanog s carinama kojim se provodi ovo poglavlje. Stranka unaprijed obavješćuje osobu ili stranku koja je dostavila informacije o takvoj upotrebi.

#### Članak ORIG.28.: Administrativne mjere i sankcije

Stranke su dužne pobrinuti se za djelotvorno izvršenje ovog poglavlja. Svaka stranka osigurava da nadležna tijela mogu uvoditi administrativne mjere i, prema potrebi, sankcije u skladu sa svojim zakonima i propisima protiv svake osobe koja sastavi dokument ili zatraži sastavljanje dokumenta s netočnim informacijama za potrebe dobivanja povlaštenog tarifnog postupanja za proizvod, koja ne ispunjuje zahtjeve iz članka ORIG.22. [Zahtjevi za čuvanje evidencije] ili koja ne dostavi dokaze ili odbije posjet iz članka ORIG.25. [Administrativna suradnja] stavka 3.

#### *Odjeljak 3. Ostale odredbe*

#### Članak ORIG.29.: Ceuta i Melilla

1. Za potrebe ovog poglavlja, u slučaju Unije, pojam „stranka” ne uključuje Ceutu i Melillu.
2. Pri uvozu proizvoda podrijetlom iz Ujedinjene Kraljevine u Ceutu ili Melillu carinsko postupanje u skladu s ovim Sporazumom u svakom je pogledu isto kao s proizvodima podrijetlom iz carinskog područja Unije u skladu s Protokolom 2. uz Akt o pristupanju Kraljevine Španjolske i Portugalske Republike Europskoj uniji. Carinsko postupanje Ujedinjene Kraljevine pri uvozu proizvoda obuhvaćenih ovim Sporazumom koji su podrijetlom iz Ceute i Melille jednako je postupanju s proizvodima koji se uvoze i podrijetlom su iz Unije.
3. Pravila o podrijetlu i postupci u vezi s podrijetlom u okviru ovog poglavlja primjenjuju se mutatis mutandis na proizvode izvezene iz Ujedinjene Kraljevine u Ceutu i Melillu i na proizvode izvezene iz Ceute i Melille u Ujedinjenu Kraljevinu.
4. Ceuta i Melilla smatraju se jedinstvenim područjem.
5. Članak ORIG.4. [Kumulacija podrijetla] primjenjuje se na uvoz i izvoz proizvoda između Unije, Ujedinjene Kraljevine i Ceute i Melille.
6. U polje 3. teksta tvrdnje o podrijetlu izvoznici unose „Ujedinjena Kraljevina” ili „Ceuta i Melilla” ovisno o podrijetlu proizvoda.

7. Za primjenu i provedbu ovog poglavlja u Ceuti i Melilli nadležno je carinsko tijelo Kraljevine Španjolske.

#### Članak ORIG.30.: Prijelazne odredbe za proizvode u provozu ili na skladištenju

Odredbe ovog Sporazum mogu se primjenjivati na proizvode koji su u skladu s odredbama ovog poglavlja i koji su na dan stupanja na snagu ovog Sporazuma u provozu iz stranke izvoznice u stranku uvoznicu ili su pod carinskom kontrolom u stranki uvoznici bez plaćanja uvoznih carina i poreza, pod uvjetom da se carinskom tijelu stranke uvoznice u roku od 12 mjeseci od tog datuma podnese zahtjev za povlašteno tarifno postupanje iz članka ORIG.18. [Zahtjev za povlašteno tarifno postupanje].

#### Članak ORIG.31.: Izmjena ovog poglavlja i njegovih priloga

Vijeće za partnerstvo može izmijeniti ovo poglavlje i njegove priloge.

### Poglavlje 3.: Sanitarne i fitosanitarne mjere

#### Članak SPS.1.: Cilj

Ciljevi ovog poglavlja su:

- (a) zaštititi ljudski, životinjski ili biljni život ili zdravlje na područjima stranaka uz istodobno olakšavanje trgovine između stranaka;
- (b) poticati provedbu Sporazuma o sanitarnim i fitosanitarnim mjerama;
- (c) osigurati da se sanitarnim i fitosanitarnim mjerama stranaka ne stvaraju neopravdane prepreke trgovini;
- (d) promicati veću transparentnost i razumijevanje primjene sanitarnih i fitosanitarnih mjera svake stranke;
- (e) unaprijediti suradnju stranaka u borbi protiv antimikrobne otpornosti, promicanju održivih prehrambenih sustava, zaštiti dobrobiti životinja i elektroničkom certificiranju;
- (f) unaprijediti suradnju u relevantnim međunarodnim organizacijama radi izrade međunarodnih standarda, smjernica i preporuka o zdravlju životinja, sigurnosti hrane i zdravlju bilja; i
- (g) promicati provedbu međunarodnih standarda, smjernica i preporuka u strankama.

#### Članak SPS.2.: Područje primjene

1. Ovo se poglavlje primjenjuje na sve sanitarne i fitosanitarne mjere stranke koje mogu izravno ili neizravno utjecati na trgovinu između stranaka.
2. U ovom se poglavlju utvrđuju i odredbe o suradnji u području dobrobiti životinja, antimikrobne otpornosti i održivih prehrambenih sustava.

### Članak SPS.3.: Definicije

1. Za potrebe ovog poglavlja primjenjuju se sljedeće definicije:
  - (a) definicije iz Priloga A Sporazumu o SPS-u;
  - (b) definicije donesene pod okriljem Komisije za Codex Alimentarius („Codex”);
  - (c) definicije donesene pod okriljem Svjetske organizacije za zdravlje životinja („OIE”); i
  - (d) definicije donesene pod okriljem Međunarodne konvencije o zaštiti bilja („IPPC”);
2. Za potrebe ovog poglavlja:
  - (a) „uvozni uvjeti” znači sve sanitarne i fitosanitarne mjere koje moraju biti ispunjene za uvoz proizvoda; i
  - (b) „zaštićeno područje” za određeni regulirani organizam štetan za bilje znači službeno definirano zemljopisno područje na kojem taj štetni organizam nije prisutan unatoč povoljnim uvjetima i njegovoj prisutnosti u drugim dijelovima područja te stranke i na koje se ne dopušta njegovo unošenje.
3. Posebni trgovinski odbor za sanitarne i fitosanitarne mjere može donijeti druge definicije za potrebe ovog poglavlja uzimajući u obzir pojmovnike i definicije relevantnih međunarodnih organizacija kao što su Codex, OIE i IPPC;
4. U slučaju neusklađenosti definicija koje donese Posebni trgovinski odbor za sanitarne i fitosanitarne mjere ili koje su donesene pod okriljem Codexa, OIE-a, IPPC-a, prednost imaju definicije iz Sporazuma o SPS-u. U slučaju neusklađenosti definicija koje donose Posebni trgovinski odbor za sanitarne i fitosanitarne mjere i definicija iz Codexa, OIE-a ili IPPC-a, prednost imaju definicije iz Codexa, OIE-a ili IPPC-a.

### Članak SPS.4.: Prava i obveze

Stranke ponovno potvrđuju svoja prava i obveze u skladu sa Sporazumom o SPS-u. To obuhvaća pravo na donošenje mjera u skladu s člankom 7. stavkom 5. Sporazuma o SCM-u.

### Članak SPS.5.: Opća načela

1. Stranke primjenjuju sanitarne i fitosanitarne mjere za postizanje odgovarajuće razine zaštite koje se temelje na procjeni rizika u skladu s relevantnim odredbama, uključujući članak 5. Sporazuma o SPS-u.
2. Stranke ne primjenjuju sanitarne i fitosanitarne mjere radi stvaranja neopravdanih prepreka trgovini.
3. Kad je riječ o sanitarnim i fitosanitarnim postupcima i odobrenjima povezanim s trgovinom koji su uspostavljeni na temelju ovog poglavlja, svaka stranka osigurava da ti postupci i povezane sanitarne i fitosanitarne mjere:

- (a) pokrenu se i završe bez nepotrebne odgode;
- (b) ne obuhvaćaju nepotrebne, znanstveno i tehnički neopravdane ili nepotrebno opterećujuće zahtjeve za informacije koji bi mogli odgoditi međusobni pristup tržištima;
- (c) ne primjenjuju se na način koji bi bio proizvoljna ili neopravdana diskriminacija cijelog područja druge stranke ili dijelova područja druge stranke gdje postoje istovjetni ili slični sanitarni i fitosanitarni uvjeti; i
- (d) proporcionalni su utvrđenim rizicima te da se njima trgovina ne ograničava više nego što je potrebno za postizanje odgovarajuće razine zaštite stranke uvoznice.

4. Stranke se ne koriste postupcima iz stavka 3. ni bilo kakvim zahtjevima za dodatne informacije za odgađanje pristupa svojim tržištima bez znanstvenog i tehničkog opravdanja.

5. Svaka stranka osigurava da administrativni postupci koje zahtijeva u okviru uvoznih uvjeta za sigurnost hrane, zdravlje životinja ili zdravlje bilje nisu veće opterećenje ili ne ograničavaju trgovinu više nego što je nužno da se stranka uvoznica dostatno uvjeri da su ti uvjeti ispunjeni. Svaka stranka osigurava da su nepovoljni učinci svih administrativnih postupaka na trgovinu svedeni na minimum te da postupci carinjenja ostanu jednostavni i brzi uz ispunjenje uvjeta stranke uvoznice.

6. Stranka uvoznica ne uvodi dodatne administrativne sustave ili postupke koji nepotrebno ometaju trgovinu.

#### Članak SPS.6.: Službeno certificiranje

1. Ako stranka uvoznica zahtijeva službene certifikate, predloži certifikata:

(a) utvrđuju se u skladu s načelima utvrđenima u međunarodnim standardima Codexa, IPPC-a i OIE-a; i

(b) primjenjuju se za uvoz iz svih dijelova područja stranke izvoznice.

2. Posebni trgovinski odbor za sanitarne i fitosanitarne mjere može dogovoriti posebne slučajeve u kojima bi predloži certifikata iz stavka 1. bili sastavljeni samo za dio ili dijelove područja stranke izvoznice. Stranke promiču primjenu elektroničke potvrde i druge tehnologije za olakšavanje trgovine.

#### Članak SPS.7.: Uvozni uvjeti i postupci

1. Ne dovodeći u pitanje prava i obveze stranaka na temelju Sporazuma o SPS-u i ovog poglavlja, uvozni uvjeti stranke uvoznice dosljedno se primjenjuju na cijelo područje stranke izvoznice.

2. Stranka izvoznica osigurava da proizvodi koji se izvoze u drugu stranku, primjerice životinje i proizvodi životinjskog podrijetla, bilje i biljni proizvodi ili drugi povezani predmeti, ispunjuju sanitarne i fitosanitarne zahtjeve stranke uvoznice.

3. Stranka uvoznica može zahtijevati da uvoz određenih proizvoda podliježe odobrenju. Takvo se odobrenje izdaje ako zahtjev podnese relevantno nadležno tijelo stranke izvoznice koje objektivno dokaže, prihvatljivo stranci uvoznici, da su ispunjeni zahtjevi za odobrenje stranke uvoznice. Relevantno nadležno tijelo stranke izvoznice može podnijeti zahtjev za odobrenje za cijelo područje

stranke izvoznice. Stranka uvoznica takve zahtjeve odobrava na toj osnovi ako ispunjuju zahtjeve za odobrenje stranke uvoznice navedene u ovom stavku.

4. Stranka uvoznica ne uvodi dodatne zahtjeve za odobrenje povrh onih koji se primjenjuju na kraju prijelaznog razdoblja, osim ako je primjena takvih zahtjeva na dodatne proizvode opravdana radi ublažavanja znatnog rizika za zdravlje ljudi, životinja ili bilja.

5. Stranka uvoznica utvrđuje i priopćuje drugoj stranki uvozne uvjete za sve proizvode. Stranka uvoznica osigurava da se njezini uvozni uvjeti primjenjuju proporcionalno i na nediskriminirajući način.

6. Ne dovodeći u pitanje privremene mjere iz članka 5. stavka 7. Sporazuma o SPS-u, za proizvode, ili druge povezane predmete, s fitosanitarnim rizikom uvozni uvjeti ograničavaju se na mjere za zaštitu od reguliranih štetnih organizama stranke uvoznice i primjenjuju se na cijelo područje stranke izvoznice.

7. Neovisno o stavicima 1. i 3., u slučaju zahtjevâ za odobrenje uvoza određenog proizvoda, ako je stranka izvoznica zatražila pregled samo za dio ili određene dijelove svojeg područja (u slučaju Unije, pojedinačne države članice), stranka uvoznica odmah radi na pregledu tog zahtjeva. Ako stranka uvoznica primi zahtjeve za određeni proizvod iz više dijelova stranke izvoznice ili dodatne zahtjeve za već odobreni proizvod, stranka uvoznica ubrzava dovršavanje postupka odobravanja, uzimajući u obzir identičan ili sličan sanitarni i fitosanitarni sustav koji se primjenjuje u različitim dijelovima stranke izvoznice.

8. Svaka stranka osigurava da se svi postupci sanitarne i fitosanitarne kontrole, inspekcije i odobravanja pokrenu i dovrše bez nepotrebne odgode. Zahtjevi u pogledu informacija ograničavaju se na ono što je nužno da se u postupku odobravanja u obzir uzmu već dostupne informacije u stranki uvoznici, kao što su informacije o zakonodavnom okviru i revizijskim izvješćima stranke izvoznice.

9. Osim u propisno opravdanim okolnostima u vezi s njezinom razinom zaštite, svaka stranka ima prijelazno razdoblje između objave bilo kakvih izmjena svojih postupaka odobravanja i njihove primjene kako bi drugoj stranki omogućila da se upozna s takvim promjenama i prilagodi im se. Nijedna stranka ne smije neopravdano produljiti postupak odobravanja zahtjeva podnesenih prije objave izmjena.

10. U vezi s postupcima utvrđenima u stavicima od 3. do 8. poduzimaju se sljedeće radnje:

(a) čim stranka uvoznica pozitivno zaključi svoju procjenu, odmah poduzima sve potrebne zakonodavne i administrativne mjere kako bi omogućila odvijanje trgovine bez nepotrebne odgode;

(b) stranka izvoznica:

(i) dostavlja sve relevantne informacije koje zahtjeva stranka uvoznica; i

(ii) omogućuje stranki uvoznici razuman pristup radi revizije i drugih relevantnih postupaka;

(c) Stranka uvoznica sastavlja popis reguliranih štetnih organizama za proizvode ili druge povezane predmete za koje postoji fitosanitarni rizik. Taj popis mora sadržavati:

- (i) štetne organizme za koje nije poznato da postoje u bilo kojem dijelu njezina područja;
- (ii) štetne organizme za koje je poznato da postoje u nekom dijelu njezina područja i da su pod službenom kontrolom;
- (iii) štetne organizme za koje je poznato da postoje na dijelovima njezina područja i za koje su uspostavljena zaštićena područja ili područja bez štetnih organizama; i
- (iv) nekarantenske štetne organizme za koje je poznato da postoje na njezinu području i koji su pod službenom kontrolom za konkretni sadni materijal.

11. Stranka uvoznica prihvaća pošiljke bez zahtjeva da stranka uvoznica provjeri sukladnost tih pošiljki zemlje izvoznice prije njihova odlaska s područja stranke izvoznice.

12. Stranka može naplaćivati naknade za troškove sanitarnih i fitosanitarnih mjera pri graničnim kontrolama, koje ne smiju biti više od iznosa povrata troškova.

13. Stranka uvoznica ima pravo provoditi provjere pri uvozu proizvoda iz stranke izvoznice radi osiguravanja usklađenosti sa svojim sanitarnim i fitosanitarnim uvoznim zahtjevima.

14. Provjere proizvoda koji se uvoze iz stranke izvoznice temelje se na sanitarnim i fitosanitarnim rizicima povezanim s takvim uvozom. Uvozne provjere obavljaju se samo u mjeri potrebnoj za zaštitu života i zdravlja ljudi, životinja ili biljaka, bez nepotrebne odgode i s minimalnim učinkom na trgovinu između stranaka.

15. Stranka uvoznica na zahtjev stranke izvoznice stavlja na raspolaganje informacije o udjelu proizvoda provjerenih pri uvozu.

16. Ako se uvoznim provjerama utvrdi nesukladnost s relevantnim uvoznim uvjetima, mjere koje stranka uvoznica poduzme moraju se temeljiti na procjeni rizika i ne smiju ograničavati trgovinu više nego što je potrebno da se postigne odgovarajući stupanj sanitarne ili fitosanitarne zaštite stranke.

#### Članak SPS.8. Popisi odobrenih objekata

1. Kad god je to opravdano, stranka uvoznica može voditi popis odobrenih objekata koji ispunjuju njezine uvozne zahtjeve kao uvjet za dopuštenje uvoza proizvoda životinjskog podrijetla iz tih objekata.

2. Osim ako je to opravdano radi smanjenja znatnog rizika za zdravlje ljudi ili životinja, popisi odobrenih objekata obvezni su samo za kategorije proizvoda za koje su bili obvezni na kraju prijelaznog razdoblja.

3. Stranka izvoznica obavješćuje stranku uvoznicu o svojem popisu objekata koji ispunjuju uvjete stranke uvoznice, koji se temelji na jamstvima stranke izvoznice.

4. Stranka uvoznica na zahtjev stranke izvoznice odobrava objekte koji se nalaze na području stranke izvoznice na temelju jamstava stranke izvoznice, bez prethodne inspekcije pojedinačnih objekata.

5. Osim ako stranka uvoznica zatraži dodatne informacije i pod uvjetom da stranka izvoznica pruži jamstva, stranka uvoznica poduzima potrebne zakonodavne ili administrativne mjere, u skladu



sa svojim primjenjivim pravnim postupcima, kojima omogućuje uvoz iz tih objekata bez nepotrebne odgode.

6. Stranka uvoznica javno objavljuje popis odobrenih objekata.

7. Ako stranka uvoznica odluči odbiti zahtjev stranke izvoznice za uvrštavanje objekta na popis odobrenih objekata, o tome odmah obavješćuje stranku izvoznicu i dostavlja odgovor s informacijama o nesukladnostima zbog kojih je objekt odbijen.

#### Članak SPS.9.: Transparentnost i razmjena informacija

1. Svaka stranka nastoji biti transparentna u pogledu sanitarnih i fitosanitarnih mjera koje se primjenjuju na trgovinu i u tu svrhu poduzima sljedeće:

(a) odmah obavješćuje drugu stranku o svim promjenama svojih sanitarnih i fitosanitarnih mjera i postupaka odobravanja, uključujući promjene koje bi mogle utjecati na njezinu sposobnost ispunjenja sanitarnih i fitosanitarnih uvoznih zahtjeva druge stranke za određene proizvode;

(b) radi na poboljšanju međusobnog razumijevanja sanitarnih i fitosanitarnih mjera i njihove primjene;

(c) razmjenjuje informacije o pitanjima razvoja i primjene sanitarnih i fitosanitarnih mjera, među ostalim o napretku u novim dostupnim znanstvenim dokazima, koje utječu ili mogu utjecati na trgovinu između stranaka, da bi negativni trgovinski učinci bili što manji;

(d) na zahtjev druge stranke u roku od 20 radnih dana javlja koji uvjeti vrijede za uvoz određenih proizvoda;

(e) na zahtjev druge stranke u roku od 20 radnih dana javlja u kojoj je fazi postupak za odobrenje.

(f) obavješćuje drugu stranku o znatnim promjenama u strukturi ili organizaciji nadležnog tijela stranke;

(g) na zahtjev, priopćuje rezultate službene kontrole stranke i izvješće o rezultatima provedene kontrole;

(h) na zahtjev, priopćuje rezultate uvozne provjere predviđene u slučaju odbijene ili nesukladne pošiljke; i

(i) na zahtjev, bez nepotrebne odgode priopćuje procjenu rizika ili znanstveno mišljenje stranke koje je relevantno za ovo poglavlje.

2. Ako je stranka informacije iz stavka 1. stavila na raspolaganje u obavijesti u Središnjem registru obavijesti WTO-a ili relevantnom međunarodnom normizacijskom tijelu, u skladu sa svojim relevantnim pravilima, smatra se da su ispunjeni zahtjevi iz stavka 1., kako se primjenjuju na te informacije.

## Članak SPS.10.: Prilagodba regionalnim uvjetima

1. Stranke uvažavaju koncept podjele na područja, uključujući područja bez štetnih organizama ili bolesti, zaštićenih područja i područja s niskom stopom pojavnosti štetnih organizama ili bolesti, i primjenjuju ga u trgovini između stranaka u skladu sa Sporazumom o SPS-u, uključujući Smjernice za bolju praktičnu provedbu članka 6. Sporazuma o SPS-u (WTO/SPS Committee Decision G/SPS/48), i relevantnim preporukama, normama i smjernicama OIE-a i IPPC-a. Posebni trgovinski odbor za sanitarne i fitosanitarne mjere može detaljnije razraditi te postupke uzimajući u obzir sve relevantne sporazume o SPS-u i norme, smjernice ili preporuke OIE-a i IPPC-a.
2. Stranke se mogu dogovoriti i o suradnji u pogledu koncepta kompartimentalizacije iz poglavlja 4.4. i 4.5. Kodeksa OIE-a o zdravlju kopnenih životinja te poglavlja 4.1. i 4.2. Kodeksa OIE-a o zdravlju akvatičnih životinja.
3. Pri utvrđivanju ili nastavku primjene područja iz stavka 1. stranke u obzir uzimaju čimbenike kao što su zemljopisni položaj, ekosustavi, epidemiološki nadzor i djelotvornost sanitarnih i fitosanitarnih kontrola.
4. Ne dovodeći u pitanje stavke 8. i 9., kad je riječ o životinjama i proizvodima životinjskog podrijetla, pri utvrđivanju ili primjeni uvoznih uvjeta na zahtjev stranke izvoznice, stranka uvoznica priznaje područja bez bolesti koja je odredila stranka izvoznica kao temelj za razmatranje mogućnosti da se uvoz dopusti ili nastavi.
5. Stranka izvoznica navodi dijelove svojeg područja iz stavka 4. i, na zahtjev, dostavlja cjelovito objašnjenje i popratne podatke na temelju normi OIE-a, ili na neki drugi način koji odredi Posebni trgovinski odbor za sanitarne i fitosanitarne mjere na temelju spoznaja stečenih radom nadležnih tijela stranke izvoznice.
6. Ne dovodeći u pitanje stavke 8. i 9., kad je riječ o bilju, biljnim proizvodima i drugim povezanim proizvodima, pri utvrđivanju ili primjeni fitosanitarnih uvoznih uvjeta na zahtjev stranke izvoznice, stranka uvoznica priznaje područja bez štetnih organizama, mjesta proizvodnje bez štetnih organizama, proizvodne lokacije bez štetnih organizama, područja s niskom stopom pojavnosti štetnih organizama i zaštićena područja koje je utvrdila stranka izvoznica kao temelj za razmatranje mogućnosti da se uvoz dopusti ili nastavi.
7. Stranka izvoznica navodi svoja područja bez štetnih organizama, mjesta proizvodnje bez štetnih organizama ili proizvodne lokacije bez štetnih organizama i područja s niskom stopom pojavnosti štetnih organizama ili zaštićena područja. Na zahtjev stranke uvoznice stranka izvoznica dostavlja cjelovito objašnjenje i popratne podatke na temelju relevantnih međunarodnih normi za fitosanitarne mjere razvijenih u okviru IPPC-a, ili na neki drugi način koji utvrdi Posebni odbor za sanitarne i fitosanitarne mjere, na temelju spoznaja stečenih radom nadležnih fitosanitarnih tijela stranke izvoznice.
8. Osim ako je to opravdano, popisi odobrenih objekata obvezni su samo za kategorije proizvoda za koje su bili obvezni na kraju prijelaznog razdoblja.
9. Stavak 8. primjenjuje se i na naknadne prilagodbe područja bez bolesti i zaštićenih zona (u slučaju područja bez štetnih organizama u Ujedinjenoj Kraljevini), osim u slučajevima znatnih promjena situacije s obzirom na bolesti ili štetne organizme.

10. Stranke mogu provoditi revizije i provjere u skladu s člankom 11. radi provedbe stavaka od 4. do 9. ovog članka.
11. Stranke uspostavljaju blisku suradnju s ciljem očuvanja povjerenja u postupke u vezi s određivanjem područja bez bolesti ili štetnih organizama, mjesta proizvodnje bez štetnih organizama, proizvodnih lokacija bez štetnih organizama i područja s niskom pojavnosti štetnih organizama te zaštićenih područja radi što manjih poremećaja trgovine.
12. Stranka uvoznica utvrđuje status zdravlja životinja ili bilja stranke izvoznice ili njezinih dijelova na temelju informacija koje je dostavila stranka izvoznica u skladu sa Sporazumom o SPS-u te normama OIE-a i IPPC-a i uzima u obzir sve što je utvrdila stranka izvoznica.
13. Ako stranka uvoznica ne prihvati ono što je stranka izvoznica utvrdila iz stavka 12. ovog članka, stranka uvoznica objektivno obrazlaže i objašnjava stranki izvoznici to odbijanje te, na zahtjev, održava savjetovanje u skladu s člankom SPS.12. stavkom 2.
14. Svaka stranka osigurava da se obveze utvrđene u stavcima od 4. do 9., 12. i 13. izvršavaju bez nepotrebne odgode. Stranka uvoznica ubrzat će priznavanje statusa bolesti ili štetnog organizma ako je taj status ponovno priznat nakon izbijanja bolesti.
15. Ako stranka smatra da određena regija ima poseban status s obzirom na određenu bolest i ispunjuje kriterije utvrđene u poglavlju 1.2. Kodeksa OIE-a o zdravlju kopnenih životinja ili poglavlju 1.2. Kodeksa OIE-a o zdravlju akvatičnih životinja, može zatražiti priznavanje tog statusa. Stranka uvoznica može zatražiti dodatna jamstva u pogledu uvoza živih životinja i proizvoda životinjskog podrijetla koja odgovaraju dogovorenom statusu.

#### Članak SPS.11.: Revizije i provjere

1. Stranka uvoznica može provoditi revizije i provjere sljedećih sustava:
  - (a) cijelog ili dijela sustava inspekcije i certifikacije tijela druge stranke;
  - (b) rezultata kontrola provedenih u sustavu inspekcije i certifikacije stranke izvoznice.
2. Stranke te revizije i provjere provode u skladu s odredbama Sporazuma o SPS-u i pritom uzimaju u obzir relevantne međunarodne norme, smjernice i preporuke Codexa Alimentarius, OIE-a i IPPC-a.
3. Za potrebe takvih revizija i provjera, stranka uvoznica revizije i provjere može provoditi slanjem zahtjeva za informacije stranki izvoznici ili posjetima stranki izvoznici radi revizije ili provjere, koji mogu obuhvaćati:
  - (a) provjeru programa kontrole, u cijelosti ili djelomično, koji provode nadležna tijela, uključujući prema potrebi pregled aktivnosti revizije i inspekcije;
  - (b) kontrole na terenu; i
  - (c) prikupljanje informacija i podataka za procjenu uzroka ponavljanja ili pojave novih problema povezanih s izvozom proizvoda.

4. Stranka uvoznica razmjenjuje sa strankom izvoznicom rezultate i zaključke revizija i provjera provedenih u skladu sa stavkom 1. Stranka uvoznica te rezultate može javno objaviti.

5. Stranke prije početka revizije ili provjere raspravljaju o njezinim ciljevima i opsegu, kriterijima ili zahtjevima prema kojima će se ocjenjivati stranka izvoznica te rasporedu i postupcima za tu reviziju ili provjeru koji se utvrđuju u planu revizije ili provjere. Osim ako se stranke drukčije dogovore, stranka uvoznica dostavlja stranci izvoznici plan revizije ili provjere najmanje 30 dana prije početka te revizije ili provjere.

6. Stranka uvoznica omogućuje stranci izvoznici da se u pisanom obliku očituje o nacrtu izvješća o reviziji ili provjeri. Stranka uvoznica dostavlja stranci izvoznici završno izvješće u pisanom obliku u pravilu u roku od dva mjeseca od datuma primitka tog očitovanja.

7. Svaka stranka snosi vlastite troškove takve revizije ili provjere

#### Članak SPS.12.: Obavješćivanje i savjetovanje

1. Stranka bez nepotrebne odgode obavješćuje drugu stranku o:

(a) znatnoj promjeni statusa u pogledu štetnih organizama ili bolesti;

(b) pojavi nove bolesti životinja;

(c) nalazu od epidemiološke važnosti u pogledu bolesti životinja;

(d) znatnom problemu sigurnosti hrane koji je utvrdila stranka;

(e) svim dodatnim mjerama koje prelaze okvire osnovnih zahtjeva njihovih sanitarnih i fotosanitarnih mjera koje se poduzimaju u svrhu suzbijanja ili iskorjenjivanja bolesti životinja ili zaštite zdravlja ljudi, kao i o svim promjenama u politici prevencije, uključujući politiku cijepljenja;

(f) na zahtjev, rezultatima službene kontrole stranke i izvješću o rezultatima provedene kontrole; i

(g) svim bitnim promjenama funkcija sustava ili baze podataka.

2. U slučaju ozbiljne dvojbe u sigurnost hrane, zdravlja bilja ili životinja ili sanitarne ili fitosanitarne mjere koju je predložila ili provela druga stranka, stranka može zatražiti tehničko savjetovanje s drugom strankom. Stranka koja prima zahtjev trebala bi na njega odgovoriti bez nepotrebne odgode. Svaka stranka nastoji dostaviti potrebne informacije kako bi se izbjeglo narušavanje trgovinske razmjene i, ovisno o slučaju, pronašlo uzajamno prihvatljivo rješenje.

3. Savjetovanja iz stavka 2. mogu se održavati putem telefonske konferencije, videokonferencije ili bilo kojeg drugog komunikacijskog sredstva o kojem se stranke dogovore.

#### Članak SPS.13.: Hitne mjere

1. Ako smatra da postoji ozbiljan rizik za život i zdravlje ljudi, životinja ili bilja, stranka uvoznica može bez prethodne obavijesti poduzeti mjere potrebne za zaštitu života i zdravlja ljudi, životinja ili bilja. Za pošiljke u tranzitu između stranaka, stranka uvoznica razmatra najprikladnije proporcionalno rješenje kako bi se izbjeglo nepotrebno narušavanje trgovinske razmjene.

2. Stranka koja poduzima mjere obavješćuje drugu stranku o hitnoj sanitarnoj i fitosanitarnoj mjeri što prije nakon odluke o provedbi mjere, a najkasnije 24 sata nakon donošenja odluke. Ako stranka zatraži tehničko savjetovanje o hitnoj sanitarnoj ili fitosanitarnoj mjeri, ono se mora održati u roku od 10 dana od obavijesti o hitnoj sanitarnoj ili fitosanitarnoj mjeri. Stranke razmatraju sve informacije dostavljene u okviru tehničkog savjetovanja. Ta se savjetovanja održavaju kako bi se izbjeglo nepotrebno narušavanje trgovinske razmjene. Stranke mogu razmotriti mogućnosti za olakšavanje provedbe ili zamjene mjera.

3. Kad donosi odluku o pošiljci koja se u trenutku donošenja hitne sanitarne ili fitosanitarne mjere prevozi između stranaka radi izbjegavanja nepotrebno narušavanja trgovinske razmjene, stranka uvoznica pravodobno uzima u obzir informacije koje je dostavila stranka izvoznica.

4. Stranka uvoznica osigurava da se hitna mjera poduzeta na temelju razloga iz stavka 1. ovog članka ne provodi bez znanstvenih dokaza ili, ako su znanstveni dokazi nedostatni, da se donese u skladu s člankom 5. stavkom 7. Sporazuma o SPS-u.

#### Članak: SPS.14.: Multilateralni međunarodni forumi

Stranke pristaju surađivati u multilateralnim međunarodnim forumima na izradi međunarodnih norma, smjernica i preporuka u području primjene ovog poglavlja.

#### Članak SPS.15.: Provedba i nadležna tijela

1. Za potrebe provedbe ovog poglavlja svaka stranka uzima u obzir sljedeće:

- (a) odluke Odbora WTO-a za sanitarne i fitosanitarne mjere;
- (b) rad relevantnih međunarodnih normizacijskih tijela;
- (c) znanje i iskustvo u trgovanju sa strankom izvoznicom; i
- (d) informacije koje dostavi druga stranka.

2. Stranke jedna drugoj odmah dostavljaju opis svojih tijela nadležnih za provedbu ovog poglavlja. Stranke jedna drugu obavješćuju o svim bitnim izmjenama tih nadležnih tijela.

3. Svaka stranka osigurava da njezina nadležna tijela imaju resurse potrebne za djelotvornu provedbu ovog poglavlja.

#### Članak SPS.16.: Suradnja u području dobrobiti životinja

1. Stranke priznaju da su životinje čuvstvena bića. Također priznaju vezu između veće dobrobiti životinja i održivih sustava proizvodnje hrane.

2. Stranke se obvezuju surađivati u međunarodnim forumima radi promicanja razvoja najboljih mogućih načina za povećanje dobrobiti životinja i njihove provedbe. Stranke osobito surađuju kako bi učvrstile i proširile područje primjene normi OIE-a u području dobrobiti životinja te njihovu primjenu, osobito u pogledu domaćih životinja.
3. Stranke razmjenjuju informacije, stručno znanje i iskustva u području dobrobiti životinja, osobito o uzgoju, držanju, postupanju, prijevozu i klanju životinja koje se koriste za proizvodnju hrane.
4. Stranke jačaju suradnju u istraživanjima u području dobrobiti životinja koja se bave uzgojem životinja i postupanjem sa životinjama na gospodarstvima, tijekom prijevoza i pri klanju.

#### Članak SPS.17.: Suradnja u području antimikrobne otpornosti

1. Stranke uspostavljaju okvir za dijalog i suradnju s ciljem jačanja borbe protiv razvoja antimikrobne otpornosti.
2. Stranke priznaju da je antimikrobna otpornost ozbiljna prijetnja zdravlju ljudi i životinja. Zloupotrebavanje antimikrobnih sredstava u uzgoju životinja, uključujući neterapijsku upotrebu, može doprinijeti antimikrobnoj otpornosti koja može biti rizična za život ljudi. Stranke priznaju da priroda prijetnje zahtijeva transnacionalni pristup i pristup „Jedno zdravlje”.
3. Stranke nastoje surađivati na međunarodnoj razini u okviru regionalnih ili multilateralnih programa rada za smanjenje nepotrebne upotrebe antibiotika u uzgoju životinja i međunarodni prestanak njihove upotrebe kao promotora rasta u svrhu borbe protiv antimikrobne otpornosti u skladu s pristupom „Jedno zdravlje” i u skladu s Globalnim akcijskim planom.
4. Stranke surađuju na izradi međunarodnih smjernica, normi, preporuka i mjera u relevantnim međunarodnim organizacijama s ciljem promicanja razborite i odgovorne upotrebe antibiotika u uzgoju životinja i veterinarskoj praksi.
5. Dijalog iz stavka 1., među ostalim, obuhvaća:
  - (a) suradnju radi unapređenja postojećih i budućih smjernica, normi, preporuka i mjera koje su u okviru relevantnih međunarodnih organizacija, postojećih i budućih inicijativa i nacionalnih planova izrađene u svrhu promicanja razborite i odgovorne upotrebe antibiotika te se odnose na uzgoj životinja i veterinarsku praksu;
  - (b) suradnju u provedbi preporuka OIE-a, WHO-a i Codexa, osobito kodeksa CAC-RCP61/2005;
  - (c) razmjenu informacija o primjerima dobre regulatorne prakse;
  - (d) promicanje istraživanja, inovacija i razvoja;
  - (e) promicanje multidisciplinarnih pristupa borbi protiv antimikrobne otpornosti, uključujući pristup „Jedno zdravlje” WHO-a, OIE-a i Codexa Alimentarius.

## Članak SPS.18.: Održivi prehrambeni sustavi

Svaka stranka potiče svoje službe za sigurnost hrane te zdravlje životinja i bilja na suradnju s kolegama u drugoj stranki s ciljem promicanja održivih metoda proizvodnje hrane i prehrambenih sustava.

## Članak SPS.19.: Posebni trgovinski odbor za sanitarne i fitosanitarne mjere

Posebni trgovinski odbor za sanitarne i fitosanitarne mjere nadzire provedbu i funkcioniranje ovog poglavlja te ima sljedeće funkcije:

- (a) žurno pojašnjavanje i rješavanje, ako je to moguće, svih pitanja koja stranka postavi u vezi s izradom, donošenjem ili primjenom sanitarnih i fitosanitarnih zahtjeva, normi i preporuka u okviru ovog poglavlja ili Sporazuma o SPS-u;
- (b) raspravljanje o tekućim postupcima izrade novih propisa;
- (c) raspravljanje, što je brže moguće, o bojaznima koje stranka izrazi u pogledu uvoznih sanitarnih i fitosanitarnih uvjeta i postupaka koje primjenjuje druga stranka;
- (d) redovito preispitivanje sanitarnih i fitosanitarnih mjera stranaka, uključujući certifikacijske zahtjeve i postupke granične kontrole te njihovu primjenu, kako bi se olakšala trgovina između stranaka, u skladu s načelima, ciljevima i postupcima utvrđenima u članku 5. Sporazuma o SPS-u. Svaka stranka utvrđuje sve odgovarajuće mjere koje će poduzeti, među ostalim u vezi s učestalošću provjera identiteta i fizičkih provjera, uzimajući u obzir rezultate tog preispitivanja i na temelju kriterija utvrđenih u PRILOGU SPS-1: Kriteriji iz članka SPS.19. točke (d).
- (e) razmjena stajališta, informacija i iskustava o aktivnostima suradnje u području zaštite dobrobiti životinja i borbe protiv antimikrobne otpornosti koje se provode u okviru SPS-a. 16. i 17.;
- (f) razmatranje, na zahtjev stranke, što čini znatnu promjenu situacije s obzirom na bolest iz članka SPS.10. stavka 9.;
- (g) donošenje odluka o:
  - (i) dodavanju definicija iz članka SPS.3. stavka 3.;
  - (ii) definiranju posebnih slučajeva iz članka SPS.6. stavka 2.
  - (iii) definiranju pojedinosti postupaka iz članka SPS.10. stavka 1.
  - (iv) drugim načinima potkrepljivanja objašnjenja iz članka SPS.10. stavaka 5. i 7.

## Poglavlje 4.: Tehničke prepreke trgovini

## Članak TBT.1.: Cilj

Cilj je ovog poglavlja olakšati robnu razmjenu između stranaka sprečavanjem, utvrđivanjem i uklanjanjem nepotrebnih tehničkih prepreka trgovini.

## Članak TBT.2.: Područje primjene

1. Ovo se poglavlje primjenjuje na pripremu, donošenje i primjenu svih normi, tehničkih propisa i postupaka ocjenjivanja sukladnosti koji bi mogli utjecati na robnu razmjenu između stranaka.
2. Ovo se poglavlje ne primjenjuje na:
  - (a) specifikacije nabave koje su pripremila državna tijela za potrebe vlastite proizvodnje ili potrošnje; ili
  - (b) sanitarne i fitosanitarne mjere koje su obuhvaćene područjem primjene poglavlja 3. [Sanitarne i fitosanitarne mjere].
3. Prilozi ovom poglavlju primjenjuju se, u pogledu proizvoda iz njihova područja primjene, kao nadopuna ovom poglavlju. Nijedna odredba iz priloga ovom poglavlju u skladu s kojom se međunarodna norma ili tijelo ili organizacija treba smatrati relevantnim ili priznati kao relevantno ne sprečava da se norma koju je izradilo bilo koje drugo tijelo ili organizacija smatra relevantnom međunarodnom normom u skladu s člankom TBT.4. stavcima 4. i 5.

## Članak TBT.3.: Odnos prema Sporazumu o TBT-u

1. Članci od 2. do 9. i prilozi od 1. do 3. Sporazuma Sporazum o TBT-u ugrađuju se *mutatis mutandis* u ovaj Sporazum i postaju njegov sastavni dio.
2. Pojmovi iz ovog poglavlja i iz priloga ovom poglavlju imaju isto značenje kao u Sporazumu o TBT-u.

## Članak TBT.4.: Tehnički propisi

1. Svaka stranka provodi procjene učinka planiranih tehničkih propisa u skladu sa svojim pravilima i postupcima. U pravilima i postupcima iz ovog stavka i stavka 8. mogu se predvidjeti iznimke.
2. Svaka stranka procjenjuje raspoložive regulatorne i neregulatorne alternative predloženom tehničkom propisu kojima se mogu ostvariti legitimni ciljevi stranke u skladu s člankom 2.2. Sporazuma o TBT-u.
3. Svaka stranka koristi odgovarajuće međunarodne norme kao osnovu za svoje tehničke propise osim ako može dokazati da bi takve međunarodne norme bile nedjelotvorna ili neprikladna sredstva za ostvarenje postavljenih legitimnih ciljeva.
4. Međunarodne norme koje su izradili Međunarodna organizacija za normizaciju (ISO), Međunarodna elektrotehnička komisija (IEC), Međunarodna telekomunikacijska unija (ITU) i Komisija za Codex Alimentarius Komisije (Codex) relevantne su međunarodne norme u smislu članka 2., članka 5. i Priloga 3. Sporazumu o TBT-u.



5. Norma koju su izradile druge međunarodne organizacije mogla bi se također smatrati relevantnom međunarodnom normom u smislu članka 2., članka 5. i Priloga 3. Sporazumu o TBT-u, pod sljedećim uvjetima:

(a) izradilo ju je tijelo za standardizaciju koje nastoji postići konsenzus:

(i) među nacionalnim izaslanstvima uključenih članica WTO-a koja predstavljaju sva nacionalna normizacijska tijela na njihovu državnom području koja su donijela ili se očekuje da će donijeti norme za pitanje na koji se odnosi međunarodna normizacijska aktivnost ili

(ii) među vladinim tijelima uključenih članica WTO-a i

(b) izrađena je u skladu s Odlukom Odbora WTO-a o tehničkim ograničenjima u trgovini o načelima razvoja međunarodnih norma, smjernica i preporuka u vezi s člancima 2. i 5. te Prilogom 3. Sporazumu o TBT-u<sup>4</sup>.

6. Ako stranka ne koristi međunarodne norme kao osnovu za tehnički propis, na zahtjev druge stranke navodi sva znatna odstupanja od relevantne međunarodne norme, obrazlaže zašto su takve norme ocijenjene neprimjerenima ili nedjelotvornima za postavljeni cilj i daje znanstvene ili tehničke dokaze koji su bili temelj takve ocjene.

7. Svaka stranka preispituje svoje tehničke propise kako bi ih što bolje uskladila s relevantnim međunarodnim normama uzimajući u obzir, među ostalim, sve novine u relevantnim međunarodnim normama ili svaku promjenu okolnosti koje su dovele do odstupanja od bilo koje relevantne međunarodne norme.

8. U skladu sa svojim pravilima i postupcima te ne dovodeći u pitanje glavu X. [Dobra regulatorna praksa i regulatorna suradnja], pri izradi glavnog tehničkog propisa koji može znatno utjecati na trgovinu svaka stranka ima postupke koji osobama omogućuju da izraze svoje mišljenje u javnom savjetovanju, osim u slučaju pojave ili opasnosti od pojave izvanrednih problema sigurnosti, zdravlja, okoliša ili nacionalne sigurnosti. Svaka stranka omogućuje osobama druge stranke sudjelovanje u takvom savjetovanju pod uvjetima koji nisu manje povoljni od onih koje primjenjuje na vlastite državljane te objavljuje rezultate tog postupka savjetovanja.

#### Članak TBT.5.: Norme

1. Svaka stranka potiče normizacijska tijela osnovana na njezinu području te regionalna normizacijska tijela kojih su stranka ili normizacijska tijela osnovana na njezinu području članovi na:

(a) sudjelovanje, u okviru svojih resursa, u radu relevantnih međunarodnih normizacijskih tijela na pripremi međunarodnih normi;

(b) primjenu relevantnih međunarodnih normi kao temelja za norme koje razvijaju, osim kad bi te međunarodne norme bile neučinkovite ili neprikladne, na primjer zbog nedovoljnog stupnja zaštite, temeljnih klimatskih ili geografskih čimbenika ili temeljnih tehnoloških problema;

---

<sup>4</sup> G/TBT/9, 13. studenoga 2000., Prilog 4.

- (c) izbjegavanje udvostručavanja ili preklapanja s radom međunarodnih normizacijskih tijela;
- (d) redovito preispitivanje nacionalnih i regionalnih normi čija osnova nisu relevantne međunarodne norme radi njihove veće usklađenosti s odgovarajućim međunarodnim normama;
- (e) suradnju s relevantnim normizacijskim tijelima druge stranke u međunarodnim normizacijskim aktivnostima, među ostalim i suradnjom u međunarodnim normizacijskim tijelima ili na regionalnoj razini;
- (f) olakšavanje bilateralne suradnje s normizacijskim tijelima druge stranke; i
- (g) razmjena informacija među normizacijskim tijelima.

2. Stranke razmjenjuju informacije o:

- (a) svojoj primjeni normi kao potpore tehničkim propisima; i
- (b) svojim normizacijskim postupcima i opsegu u kojem koriste međunarodne, regionalne ili podregionalne norme kao osnovu za svoje nacionalne norme.

3. Ako su u nacrtu tehničkog propisa ili postupku ocjenjivanja sukladnosti norme propisane, ugrađivanjem ili upućivanjem, kao obvezne, ispunjuju se obveze u pogledu transparentnosti utvrđene u članku TBT.7. [Transparentnost] i člancima od 2. do 5. Sporazuma o TBT-u.

#### Članak TBT.6.: Ocjenjivanje sukladnosti

1. Članak TBT.4. [Tehnički propisi] o pripremi, donošenju i primjeni tehničkih propisa primjenjuje se, *mutatis mutandis*, i na postupke ocjenjivanja sukladnosti.

2. Ako zahtijeva ocjenu sukladnosti kao pozitivno jamstvo da je proizvod u skladu s tehničkim propisom, stranka:

- (a) odabire postupke ocjenjivanja sukladnosti koji su proporcionalni uključenim rizicima, utvrđenima procjenom rizika;
- (b) dokazom usklađenosti s tehničkim propisima smatra korištenje dobavljačeve izjave o sukladnosti, tj. izjave o sukladnosti koju je izdao proizvođač na vlastitu odgovornost bez obvezne ocjene od treće strane, kao jamstva sukladnosti među opcijama dokazivanja sukladnosti s tehničkim propisima;
- (c) na zahtjev druge stranke dostavlja informacije o kriterijima odabira postupaka ocjenjivanja sukladnosti za pojedine proizvode.

3. Ako zahtijeva ocjenu sukladnosti od treće strane kao pozitivno jamstvo da je proizvod u skladu s tehničkim propisom, a za tu zadaću nije predvidjela državno tijelo kako je navedeno u stavku 4., stranka:

- (a) koristi akreditaciju, ovisno o slučaju, kao sredstvo za dokazivanje tehničke osposobljenosti pri odobravanju tijela za ocjenjivanje sukladnosti. Ne dovodeći u pitanje svoje pravo na utvrđivanje zahtjeva za tijela za ocjenjivanje sukladnosti, svaka stranka priznaje vrijednu ulogu

koju akreditacija koja se provodi na temelju ovlaštenja dobivenog od države i na nekomercijalnoj osnovi može imati u kvalifikaciji tijela za ocjenjivanje sukladnosti;

- (b) koristi relevantne međunarodne norme za akreditaciju i ocjenjivanje sukladnosti;
- (c) potiče akreditacijska tijela i tijela za ocjenjivanje sukladnosti na svojem području da se pridruže relevantnim aktivnim međunarodnim sporazumima ili dogovorima za usklađivanje ili olakšavanje prihvaćanja rezultata ocjenjivanja sukladnosti;
- (d) ako je za provedbu postupaka ocjenjivanja sukladnosti potrebnih za stavljanje proizvoda na tržište ovlastila dva ili više tijela za ocjenjivanje, gospodarskim subjektima omogućuje odabir među tijelima za ocjenjivanje sukladnosti koje su tijela stranke ovlastila za određeni proizvod ili set proizvoda;
- (e) osigurava da su tijela za ocjenjivanje sukladnosti neovisna o proizvođačima, uvoznicima i gospodarskim subjektima općenito te da među akreditacijskim tijelima i tijelima za ocjenjivanje sukladnosti ne postoji sukob interesa;
- (f) dopušta tijelima za ocjenjivanje sukladnosti da angažiraju podizvođače za obavljanje ispitivanja ili inspekcija u vezi s ocjenjivanjem sukladnosti, uključujući podizvođače koji se nalaze na području druge stranke, i od podizvođača može zahtijevati da ispunjuju iste zahtjeve koje za obavljanje takvih ispitivanja ili inspekcija mora ispunjavati samo tijelo za ocjenjivanje sukladnosti; i
- (g) na jednoj internetskoj stranici objavljuje popis tijela koje je imenovala za obavljanje takvog ocjenjivanja sukladnosti i bitne informacije o tome što je obuhvaćeno imenovanjem svakog takvog tijela.

4. Ništa u ovom članku ne sprečava stranku da zahtijeva da ocjenjivanje sukladnosti za određene proizvode obavljaju njezina određena državna tijela. Ako stranka zahtijeva da ocjenjivanje sukladnosti provode njezina određena državna tijela, ta stranka:

- (a) ograničava naknade za ocjenjivanje sukladnosti na približan trošak pruženih usluga i, na zahtjev podnositelja zahtjeva za ocjenjivanje sukladnosti, objašnjava na koji su način naknade koje naplaćuje za to ocjenjivanje sukladnosti ograničene na približan trošak pruženih usluga; i
- (b) javno objavljuje naknade za ocjenjivanje sukladnosti.

5. Neovisno o stavcima od 2. do 4., svaka stranka prihvaća dobavljačevu izjavu o sukladnosti kao dokaz usklađenosti sa svojim tehničkim propisima za one vrste proizvoda za koje to čini na datum stupanja na snagu ovog Sporazuma.

6. Svaka stranka objavljuje i vodi, u informativne svrhe, popis vrsta proizvoda iz stavka 5. s upućivanjima na primjenjive tehničke propise.

7. Neovisno o stavku 5., svaka stranka može uvesti zahtjeve za obvezno ispitivanje ili certificiranje vrsta proizvoda iz tog stavka koje provodi treća strana, pod uvjetom da su ti zahtjevi opravdani zbog legitimnih ciljeva i proporcionalni svrsi da se stranku uvoznicu dostatno uvjeri u sukladnost proizvoda s primjenjivim tehničkim propisima ili normama, uzimajući u obzir rizike koje bi stvorila nesukladnost.

8. Stranka koja predlaže uvođenje postupaka ocjenjivanja sukladnosti iz stavka 7. o tome u ranoj fazi obavješćuje drugu stranku i uzima u obzir primjedbe druge stranke pri pripremi takvih postupaka ocjenjivanja sukladnosti.

#### Članak TBT.7.: Transparentnost

1. Osim u slučaju pojave ili opasnosti od pojave izvanrednih problema sigurnosti, zdravlja, okoliša ili nacionalne sigurnosti, svaka stranka omogućuje drugoj stranki da dostavi pisane primjedbe na prijavljene predložene tehničke propise i postupke ocjenjivanja sukladnosti u roku od najmanje 60 dana od datuma slanja obavijesti o takvim propisima ili postupcima Središnjem registru obavijesti WTO-a. Stranka u dobroj namjeri razmatra sve razumne zahtjeve za produljenje roka za očitovanje.

2. Svaka stranka uz obavijest dostavlja i elektroničku verziju cijelog dostavljenog teksta. Ako tekst obavijesti nije na jednom od službenih jezika WTO-a, Stranka koja dostavlja obavijest dostavlja i detaljan i sveobuhvatan opis sadržaja mjere u formatu obavijesti WTO-a.

3. Ako stranka primi pisane primjedbe od druge stranke o svojem predloženom tehničkom propisu ili postupku ocjenjivanja sukladnosti; ona:

- (a) na zahtjev druge stranke, raspravlja o pisanim primjedbama uz sudjelovanje svojeg nadležnog regulatornog tijela u vrijeme kad ih je moguće uzeti u obzir; i
- (b) napismeno odgovara na primjedbe najkasnije na dan objave tog tehničkog propisa ili postupka ocjenjivanja sukladnosti.

4. Svaka stranka nastoji objaviti na internetskoj stranici svoje odgovore na primjedbe koje primi nakon obavijesti iz stavka 1. najkasnije na dan objave donesenog tehničkog propisa ili postupka ocjenjivanja sukladnosti.

5. Svaka stranka na zahtjev druge stranke dostavlja informacije o ciljevima, pravnoj osnovi i obrazloženju tehničkog propisa ili postupka ocjenjivanja sukladnosti koji je donijela ili čije je donošenje predložila.

6. Svaka stranka osigurava da se tehnički propisi i postupci ocjenjivanja sukladnosti koje je donijela objave na besplatnim internetskim stranicama.

7. Svaka stranka u obliku dopune izvorne obavijesti WTO-u dostavlja informacije o donošenju i stupanju na snagu tehničkih propisa ili postupaka ocjenjivanja sukladnosti i donesenih konačnih tekstova.

8. Svaka stranka utvrđuje razuman rok od objave tehničkih propisa do njihova stupanja na snagu kako bi se gospodarski subjekti druge stranke imali vremena prilagoditi. „Razuman rok” znači razdoblje od najmanje šest mjeseci, osim ako bi to bilo nedjelotvorno za ispunjenje postavljenih legitimnih ciljeva.

9. Stranka u dobroj namjeri razmatra razuman zahtjev druge stranke, primljen prije isteka razdoblja za davanje primjedbi iz stavka 1., za produljenje razdoblja između donošenja tehničkog propisa i njegova stupanja na snagu, osim ako bi odgoda bila nedjelotvorna za ispunjenje postavljenih legitimnih ciljeva.

10. Svaka stranka osigurava da informacijska točka uspostavljena u skladu s člankom 10. Sporazuma o TBT-u pruža informacije i odgovore na jednom od službenih jezika WTO-a na razumne upite druge stranke ili zainteresiranih osoba druge stranke o donesenim tehničkim propisima i postupcima ocjenjivanja sukladnosti.

#### Članak TBT.8.: Označavanje i obilježavanje

1. Tehničkim propisima stranke moguće je obuhvatiti ili isključivo urediti obvezne zahtjeve za označavanje ili etiketiranje. U takvim se slučajevima na te tehničke propise primjenjuju načela iz članka 2.2. Sporazuma o TBT-u.

2. Ako stranka zahtijeva obvezno označavanje ili etiketiranje proizvoda, primjenjuju se svi sljedeći uvjeti:

- (a) zahtijeva samo informacije koje su relevantne za potrošače ili korisnike proizvoda ili u kojima se navodi da je proizvod sukladan s obveznim tehničkim zahtjevima;
- (b) ne zahtijeva prethodno odobrenje, registraciju ili certifikaciju etiketa ili oznaka proizvoda niti naknadu kao preduvjet za stavljanje na tržište proizvoda koji su inače usklađeni s njezinim obveznim tehničkim zahtjevima, osim ako je to potrebno s obzirom na legitimne ciljeve;
- (c) kad stranka zahtijeva da gospodarski subjekti koriste jedinstveni identifikacijski broj, stranka izdaje takav broj gospodarskim subjektima druge stranke bez nepotrebne odgode i na nediskriminirajućoj osnovi;
- (d) osim ako su informacije navedene u točkama od i. do iii. obmanjujuće, proturječne ili zbunjujuće u odnosu na informacije koje stranka uvoznica zahtijeva o robi, stranka uvoznica dopušta:
  - (i) informacije na drugim jezicima uz onaj koji se zahtijeva u stranki uvoznici robe;
  - (ii) međunarodno prihvaćeni nomenklature, piktogrami, simboli ili grafički prikazi; i
  - (iii) dodatne informacije uz one koje se zahtijevaju u stranki uvoznici robe;
- (e) prihvaća da se etiketiranje, uključujući dodatno etiketiranje ili ispravljanje etiketa, obavlja u carinskim skladištima ili drugim za to određenim prostorima u zemlji uvoza kao alternativa označivanju u zemlji podrijetla, osim ako takvo označavanje zbog sigurnosti ili javnog zdravlja moraju obaviti ovlaštene osobe; i
- (f) nastoji, osim ako smatra da se time ugrožavaju legitimni ciljevi, prihvaćati privremene ili odstranjive etikete ili označavanje ili etiketiranje u pratećoj dokumentaciji, a ne zahtijevati da su oznake ili etikete fizički pričvršćene na proizvod.

## Članak TBT.9.: Suradnja u području nadzora tržišta te sukladnosti i sigurnosti neprehrambenih proizvoda

1. Stranke prepoznaju važnost suradnje u području nadzora tržišta te sukladnosti i sigurnosti neprehrambenih proizvoda za olakšavanje trgovine i zaštitu potrošača i drugih korisnika te važnost izgradnje uzajamnog povjerenja na temelju razmjene informacija.

2. Kako bi se zajamčilo neovisno i nepristrano funkcioniranje nadzora tržišta, stranke osiguravaju:

- (a) odvojenost funkcija nadzora tržišta od funkcija ocjenjivanja sukladnosti; i
- (b) nepostojanje bilo kakvih interesa koji bi utjecali na nepristranost tijela za nadzor tržišta pri kontroli ili nadzoru gospodarskih subjekata.

3. Stranke surađuju i razmjenjuju informacije u području sigurnosti i sukladnosti neprehrambenih proizvoda, što konkretno može obuhvaćati sljedeće:

- (a) nadzor tržišta i aktivnosti i mjere izvršenja;
- (b) metode procjene rizika i ispitivanja proizvoda;
- (c) koordinirane opozive proizvoda ili druge slične mjere;
- (d) znanstvena, tehnička i regulatorna pitanja, u cilju poboljšanja sukladnosti i sigurnosti neprehrambenih proizvoda;
- (e) novonastala pitanja važna za zdravlje i sigurnost;
- (f) aktivnosti povezane s normizacijom;
- (g) razmjene službenika.

4. Vijeće za partnerstvo ulaže sve moguće napore da što prije, a poželjno unutar šest mjeseci od stupanja na snagu ovog Sporazuma, u Prilogu TBT-XX. dogovori aranžman za redovitu razmjenu informacija o sigurnosti neprehrambenih proizvoda i povezanih preventivnih, restriktivnih i korektivnih mjera između Sustava brzog uzbunjivanja za opasne neprehrambene proizvode (RAPEX), ili njegova nasljednika, i baze podataka o nadzoru tržišta i sigurnosti proizvoda uspostavljene Uredbom o općoj sigurnosti proizvoda iz 2005., ili njezina nasljednika.

Aranžmanom se utvrđuju načini na koje:

(a) (a) Unija treba dostavljati Ujedinjenoj Kraljevini odabrane informacije iz svojeg sustava za uzbunjivanje RAPEX, ili njegova nasljednika, iz Direktive 2001/95/EZ Europskog parlamenta i Vijeća od 3. prosinca 2001. o općoj sigurnosti proizvoda, ili njezine nasljednice;

(b) Ujedinjena Kraljevina treba dostavljati Uniji odabrane informacije iz svoje baze podataka o nadzoru tržišta i sigurnosti proizvoda uspostavljene Uredbom o općoj sigurnosti proizvoda iz 2005., ili njezina nasljednika; i

(c) stranke obavješćuju jedna drugu o svim daljnjim radnjama i mjerama poduzetima kao odgovor na razmijenjene informacije.

5. Vijeće za partnerstvo može u Prilogu TBT-ZZ. uspostaviti aranžman za redovitu razmjenu informacija, uključujući razmjenu elektroničkim sredstvima, o mjerama poduzetima za nesukladne neprehrambene proizvode koji nisu obuhvaćeni stavkom 4.

6. Svaka stranka koristi informacije dobivene na temelju stavaka 3., 4. i 5. isključivo u svrhu zaštite potrošača, zdravlja, sigurnosti ili okoliša.

7. Svaka stranka s informacijama dobivenima na temelju stavaka 3., 4. i 5. postupa kao s povjerljivim informacijama.

8. U aranžmanima iz stavaka 4. i 5. navodi se vrsta informacija koje će se razmjenjivati, načini razmjene i primjena pravila o povjerljivosti i zaštiti osobnih podataka. Vijeće za partnerstvo ovlašteno je donositi odluke kako bi utvrdilo ili izmijenilo aranžmane utvrđene u prilogima TBT-XX i TBT-ZZ.

9. Za potrebe ovog članka, „nadzor tržišta” znači aktivnosti koje provode i mjere koje poduzimaju tijela za nadzor tržišta i tijela za izvršenje, uključujući one poduzete u suradnji s gospodarskim subjektima, na temelju postupaka stranke kako bi se toj stranki omogućilo da prati ili rješava pitanja sigurnosti proizvoda i njihove sukladnosti sa zahtjevima utvrđenima u njezinim zakonima i propisima.

10. Svaka stranka osigurava da je svaka mjera koju njezina tijela za nadzor tržišta ili tijela za izvršenje poduzimaju da, zbog nesukladnosti s primjenjivim propisima, povuku ili opozovu sa svojeg tržišta ili zabrane ili ograniče stavljanje na raspolaganje na svojem tržištu proizvoda uvezenog s područja druge stranke proporcionalna, da se navedu točni razlozi na kojima se mjera temelji i da je se bez odgode priopći relevantnom gospodarskom subjektu.

#### Članak TBT.10.: Rasprave o tehničkim pitanjima

1. Ako stranka smatra da bi nacrt ili prijedlog tehničkog propisa ili postupka ocjenjivanja sukladnosti druge stranke mogao znatno utjecati na trgovinu između stranaka, može zahtijevati raspravu o tehničkim pitanjima. Taj zahtjev podnosi se u pisanom obliku drugoj stranki i u njemu se navode:

- (a) mjera o kojoj je riječ;
- (b) odredbe ovog poglavlja ili nekog priloga ovom poglavlju na koje se odnose sporna pitanja; i
- (c) razlozi za zahtjev, uključujući opis spornih pitanja stranke koja podnosi zahtjev u vezi s mjerom.

2. Stranka zahtjev dostavlja putem kontaktne točke druge stranke određene na temelju članka TBT.12. [Kontaktne točke].

3. Stranke se na zahtjev bilo koje stranke sastaju, osobno ili putem videokonferencije ili telekonferencije, radi rasprave o spornim pitanjima iz zahtjeva, u roku od 60 dana od dana podnošenja zahtjeva i nastoje što brže postići rješenje. Ako stranka koja podnosi zahtjev smatra da je riječ o hitnom pitanju, može zatražiti da se sastanak održi u kraćem roku. Stranka koja prima zahtjev razmatra ga u dobroj namjeri.

## Članak TBT.11.: Suradnja

1. Stranke surađuju u području tehničkih propisa, normi i postupaka ocjenjivanja sukladnosti ako je to u njihovu obostranom interesu i ne dovodeći u pitanje autonomiju vlastitog odlučivanja i pravnog poretka. Posebni trgovinski odbor za tehničke prepreke trgovini može razmjenjivati stajališta o aktivnostima suradnje koje se provode na temelju ovog članka ili priloga ovom poglavlju.
2. Za potrebe stavka 1. stranke nastoje utvrditi, razviti i promicati aktivnosti suradnje od zajedničkog interesa. Te se aktivnosti mogu osobito odnositi na:
  - (a) razmjenu informacija, iskustava i podataka povezanih s tehničkim propisima, normama i postupcima ocjenjivanja sukladnosti;
  - (b) osiguranje učinkovite interakcije i suradnje regulatornih tijela stranaka na međunarodnoj, regionalnoj ili nacionalnoj razini;
  - (c) razmjenu informacija, u mjeri u kojoj je to moguće, o međunarodnim sporazumima i dogovorima o tehničkim preprekama u trgovini čije su stranke jedna ili obje stranke ovog Sporazuma; i
  - (d) pokretanje inicijativa za olakšavanje trgovine ili sudjelovanje u njima.
3. Za potrebe ovog članka i odredbi o suradnji u skladu s priložima ovom poglavlju Europska komisija djeluje u ime Europske unije.

## Članak TBT.12.: Kontaktne točke

1. Nakon stupanja na snagu ovog Sporazuma svaka stranka određuje kontaktnu točku za provedbu ovog poglavlja i drugu stranku obavješćuje o podacima za kontakt te kontaktne točke, uključujući informacije o relevantnim službenicima. Stranke jedna drugu odmah obavješćuju o svim izmjenama tih podataka za kontakt.
2. Kontaktna točka dostavlja sve informacije ili objašnjenja o provedbi ovog poglavlja koje zatraži kontaktna točka druge stranke u razumnom roku i, ako je moguće, u roku od 60 dana od datuma primitka zahtjeva.

## Članak TBT.13.: Posebni trgovinski odbor za tehničke prepreke trgovini

Posebni trgovinski odbor za tehničke prepreke trgovini nadzire provedbu i funkcioniranje ovog poglavlja i priloga ovom poglavlju i odmah razjašnjava i rješava, ako je moguće, sva pitanja koja stranka postavi o izradi, donošenju ili primjeni tehničkih propisa, normi i postupaka ocjenjivanja sukladnosti na temelju ovog poglavlja ili Sporazuma o TBT-u.

## Poglavlje 5.: Carina i olakšavanje trgovine

### Članak CUSTMS.1.: Cilj

Ciljevi ovog poglavlja su:



- (a) jačati suradnju između stranaka u području carina, olakšati trgovinu i podupirati ili održavati, prema potrebi, odgovarajuću razinu usklađenosti njihova carinskog zakonodavstva i prakse kako bi se osiguralo da relevantno zakonodavstvo i postupci, a i administrativni kapaciteti relevantnih uprava, ispunjuju ciljeve promicanja olakšavanja trgovine, uz djelotvorne carinske kontrole i djelotvorno izvršenje carinskog zakonodavstva te zakona i propisa o trgovini, odgovarajuću zaštitu sigurnosti i zaštitu građana te poštovanje zabrana i ograničenja te financijskih interesa stranaka;
- (b) jačati administrativnu suradnju između stranaka u području PDV-a i uzajamnu pomoć u poreznim i carinskim potraživanjima;
- (c) zajamčiti da je zakonodavstvo svake stranke nediskriminirajuće i da se carinski postupci moraju temeljiti na primjeni suvremenih metoda i djelotvornih kontrola radi suzbijanja prijevare i promicanje zakonite trgovine; i
- (d) osigurati da legitimni ciljevi javne politike, među ostalim oni koji se odnose na sigurnost i zaštitu te sprečavanje prijevare, ne budu ni na koji način ugroženi.

#### Članak CUSTMS.1a.: Definicije

Za potrebe ovog poglavlja i PRILOGA CUSTMS-1 [Ovlašteni gospodarski subjekti] i Protokola o uzajamnoj administrativnoj pomoći u carinskim pitanjima i Protokola o administrativnoj suradnji i suzbijanju prijevare u području poreza na dodanu vrijednost i o uzajamnoj pomoći pri naplati poreznih i carinskih potraživanja primjenjuju se sljedeće definicije:

- (a) „Sporazum o pregledu robe prije isporuke” znači Sporazum o pregledu robe prije isporuke iz Priloga 1.A Sporazumu o WTO-u;
- (b) „Konvencija ATA i Istanbulska konvencija” znači Carinska konvenciji o karnetu ATA za privremeni uvoz robe, sastavljena u Bruxellesu 6. prosinca 1961. i Konvencija o privremenom uvozu, sastavljena u Istanbulu 26. lipnja 1990.;
- (c) „Konvencija o zajedničkom proвозnom postupku” znači Konvencija od 20. svibnja 1987. o zajedničkom proвозnom postupku;
- (d) „model carinskih podataka WCO-a” znači baza podatkovnih komponenata i elektroničkih predložaka za razmjenu poslovnih podataka i sastavljanje zbirke međunarodnih standarda o podacima i informacijama koji se upotrebljavaju u primjeni regulatorne suradnje i kontrola u globalnoj trgovini, kako ih povremeno objavljuje projektni tim za model podataka WCO-a;
- (e) „carinsko zakonodavstvo” znači sve zakonske ili regulatorne odredbe primjenjive na područjima stranaka kojima se uređuju ulazak ili uvoz, izlazak ili izvoz i proвоз robe te stavljanje robe u drugo carinsko postupanje ili postupak, uključujući mjere zabrane, ograničavanja i kontrole;
- (f) „informacije” znači svi podaci, dokumenti, slike, izvješća, priopćenja ili ovjerene preslike, u bilo kojem formatu, uključujući elektronički, neovisno o tome jesu li obrađene ili analizirane ili nisu;

(g) „osoba” znači svaka osoba kako je definirano u glavi XVII. [OSTALE ODREDBE] članku OTH.1. [Definicije] točki (m)<sup>5</sup>;

(h) „Okvir SAFE” znači Okvir normi za osiguravanje i olakšavanje globalne trgovine donesen na sjednici Svjetske carinske organizacije u lipnju 2005. u Bruxellesu, kako je povremeno ažuriran; i

(i) „Sporazum WTO-a o olakšavanju trgovine” znači Sporazum o olakšavanju trgovine priložen Protokolu o izmjeni Sporazuma o WTO-u (odluka od 27. studenoga 2014.).

#### Članak CUSTMS.2.: Carinska suradnja

1. Relevantna tijela stranaka surađuju u carinskim pitanjima radi potpore ostvarenju ciljeva utvrđenih u članku CUSTMS.1. [Ciljevi], uzimajući u obzir resurse svojih odgovarajućih tijela. Za potrebe ove glave [Robna razmjena] primjenjuje se Konvencija od 20. svibnja 1987. o pojednostavnjenju formalnosti u robnoj razmjeni.

2. Stranke surađuju i u sljedećim područjima:

(a) razmjenjuju informacije o carinskom zakonodavstvu, provedbi carinskog zakonodavstva i carinskih postupaka, posebno u sljedećim područjima:

i. pojednostavnjenje i modernizacija carinskih postupaka;

ii. olakšanje kretanja u tranzitu i pretovara;

iii. odnosi s poslovnom zajednicom; i

iv. sigurnost opskrbnog lanca i upravljanje rizicima.

(b) suradnja na carinskim aspektima osiguravanja i olakšavanja međunarodnog trgovinskog opskrbnog lanca u skladu s Okvirom SAFE;

(c) razmatraju razvoj zajedničkih inicijativa za uvoz, izvoz i druge carinske postupke, uključujući tehničku pomoć, kako bi se osiguralo pružanje djelotvornih usluga poslovnoj zajednici;

(d) jačanje međusobne suradnje u području carina u okviru međunarodnih organizacija kao što su WTO i WCO te razmjena informacija ili održavanje rasprava u cilju postizanja zajedničkih stajališta u tim međunarodnim organizacijama i UNCTAD-u i UNECE-u;

(e) rade na usklađivanju zahtjeva u pogledu podataka za uvoz, izvoz i druge carinske postupke primjenom zajedničkih standarda i podatkovnih elemenata u skladu s modelom carinskih podataka WCO-a;

---

<sup>5</sup> Podrazumijeva se da, posebno za potrebe ovog poglavlja, pojam „osoba” obuhvaća svako udruženje osoba koje nemaju pravni status pravne osobe, ali im je u skladu s primjenjivim pravom priznata sposobnost poduzimanja pravnih radnji.

- (f) jačanje suradnje na poboljšanju tehnika upravljanja rizicima, uključujući razmjenu najboljih primjera iz prakse i, prema potrebi, informacija o rizicima i rezultata nadzora. Ako je relevantno i primjereno, stranke mogu razmotriti i uzajamno priznavanje tehnika upravljanja rizicima, standarda i kontrola povezanih s rizicima te carinskih sigurnosnih mjera kao i izradu kompatibilnih kriterija i standarda rizika, kontrolnih mjera i prioriternih područja kontrole;
- (g) uvođenje uzajamnog priznavanja programa za ovlaštene gospodarske subjekte radi sigurne i lakše trgovinske razmjene;
- (h) poticanje suradnje između carinskih i drugih državnih tijela ili agencija u vezi s programima za ovlaštene gospodarske subjekte, primjerice dogovaranjem najviših standarda, olakšavanjem pristupa koristima i smanjenjem nepotrebnog udvostručavanja;
- (i) izvršenje prava intelektualnog vlasništva od carinskih tijela, uključujući razmjenu informacija i primjera dobre prakse u carinskim postupcima, s posebnim naglaskom na izvršenju prava intelektualnog vlasništva;
- (j) održavanje, ako je potrebno i izvedivo, kompatibilnih carinskih postupaka, uključujući primjenu jedinstvene carinske deklaracije; i
- (k) ako je relevantno i primjereno prema aranžmanima koji će se dogovoriti, razmjena određenih kategorija carinskih informacija, strukturiranom i redovitom komunikacijom između carinskih tijela stranaka, za potrebe unapređenja upravljanja rizicima i djelotvornosti carinskih provjera, osobito o robi koja je podložna riziku u smislu naplate prihoda ili sigurnosti i zaštite, te kojima se olakšava zakonita trgovina; takve razmjene mogu obuhvaćati podatke o izvoznim i uvoznim deklaracijama u trgovini između stranaka, uz mogućnost razmatranja, putem pilot-inicijativa, razvoja interoperabilnih mehanizama kako bi se izbjeglo udvostručavanje pri podnošenju takvih informacija. razmjenom u okviru ove točke ne dovode se u pitanje moguće razmjene informacija između stranaka na temelju Protokola o uzajamnoj administrativnoj pomoći u carinskim pitanjima.

3. Ne dovodeći u pitanje druge oblike suradnje predviđene u ovom Sporazumu, carinska tijela stranaka jedno drugome pružaju uzajamnu administrativnu pomoć u carinskim pitanjima obuhvaćenima ovim poglavljem u skladu s Protokolom o uzajamnoj administrativnoj pomoći u carinskim pitanjima.

4. Svaka razmjena informacija između stranaka na temelju ovog poglavlja podliježe povjerljivosti i zaštiti informacija utvrđenima u članku 12. Protokola o uzajamnoj administrativnoj pomoći u carinskim pitanjima [Razmjena informacija i povjerljivost], *mutatis mutandis*, kao i svim zahtjevima u pogledu povjerljivosti utvrđenima u zakonodavstvu stranaka.

#### Članak CUSTMS.3.: Carinski i drugi propisi i postupci povezani s trgovinom

1. Svaka stranka osigurava da njezine carinske odredbe i postupci:

- (a) budu u skladu s međunarodnim instrumentima i standardima koji se primjenjuju u području carina i trgovine, uključujući Sporazum WTO-a o olakšavanju trgovine, materijalne elemente Revidirane Konvencije iz Kyota o pojednostavljivanju i usklađivanju carinskih postupaka, Međunarodnu konvenciju o usklađenom opisu robe i sustavu kodiranja te Okvir SAFE i model carinskih podataka WCO-a;

- (b) štite i olakšavaju zakonitu trgovinu uzimajući u obzir razvoj trgovinske prakse učinkovitim izvršenjem, među ostalim u slučaju kršenja njezinih zakona i propisa, izbjegavanja plaćanja carina i krijumčarenja te osiguravanjem usklađenosti sa zakonodavnim zahtjevima;
- (c) temelje se na zakonodavstvu koje je proporcionalno i nediskriminirajuće, kojim se izbjegavaju nepotrebna opterećenja za gospodarske subjekte, omogućuje dodatne pogodnosti za subjekte visokog stupnja usklađenosti, uključujući povoljan tretman u pogledu carinskih provjera prije puštanja robe, osiguravaju mjere zaštite od prijevare i nezakonitih ili štetnih aktivnosti, istodobno osiguravajući visoku razinu sigurnosti i zaštite građana, kao i poštovanje zabrana i ograničenja te financijskih interesa stranaka; i
- (d) sadržavaju pravila kojima se osigurava proporcionalna i nediskriminirajuća sankcija za povrede carinskih propisa ili postupovnih zahtjeva te da nema neopravdanih kašnjenja zbog nametanja takvih sankcija.

Svaka stranka trebala bi periodično preispitati svoje zakonodavstvo i carinske postupke. Carinski postupci trebali bi se primjenjivati na predvidljiv, dosljedan i transparentan način.

2. Radi unapređenja načina rada te nediskriminacije, transparentnosti, učinkovitosti, integriteta i odgovornosti za rad, stranke:

- (a) kad god je to moguće, pojednostavnjuju i preispituju zahtjeve i formalnosti za brzo puštanje i carinjenje robe;
- (b) nastoje dodatno pojednostavniti i standardizirati podatke i dokumentaciju koje zahtijevaju carinska tijela ili druge službe; i
- (c) promiču koordinaciju među graničnim službama, kako na unutarnjoj tako i na prekograničnoj razini, radi olakšavanja prekograničnih postupaka i jačanja nadzora, uzimajući u obzir zajednički nadzor granica kad je to moguće i primjereno;

#### Članak CUSTMS.4.: Puštanje robe

1. Svaka stranka donosi ili provodi carinske postupke koji:

- (a) osiguravaju brzo puštanje robe u roku koji nije dulji od vremena potrebnog za potvrdu sukladnosti s njezinim zakonima i propisima;
- (b) omogućuju prethodnu elektroničku dostavu i obradu dokumentacije i svih drugih potrebnih informacija prije dolaska robe radi puštanja robe odmah po dolasku ako analizom rizika nije utvrđen nikakav rizik ili ako nisu planirane nasumične ili druge provjere;
- (c) omogućavaju, prema potrebi i ako su ispunjeni potrebni uvjeti, puštanje robe u slobodni promet na prvoj točki dolaska; i
- (d) omogućuju puštanje robe prije konačnog utvrđivanja carina, poreza, naknada i pristojbi, ako se takvo utvrđivanje ne provodi prije ili po dolasku, ili što je prije moguće nakon dolaska, pod uvjetom da su svi ostali regulatorni zahtjevi ispunjeni.

2. Kao uvjet za takvo puštanje svaka stranka može zahtijevati jamstvo za bilo koji iznos koji još nije utvrđen u obliku preuzete obveze jamca, pologa ili drugog odgovarajućeg instrumenta predviđenog njezinim zakonima i propisima. Takvo jamstvo nije veće od iznosa koji stranka traži za osiguranje plaćanja iznosa dugovanja carina, poreza, pristojbi i naknada za robu pokrivenu jamstvom. Jamstvo se oslobađa kad više nije potrebno.

3. Stranke osiguravaju da carinska i druga tijela nadležna za granične kontrole i postupke koji se odnose na uvoz, izvoz i provoz robe međusobno surađuju i koordiniraju svoje aktivnosti kako bi se olakšala trgovina i ubrzalo puštanje robe.

#### Članak CUSTMS.5.: Pojednostavnjeni carinski postupak

1. Svaka stranka nastoji pojednostavniti svoje zahtjeve i formalnosti za carinske postupke kako bi se skratilo vrijeme i smanjili troškovi tih postupaka za trgovce i gospodarske subjekte, uključujući mala i srednja poduzeća.

2. Svaka stranka donosi ili provodi mjere kojima se trgovcima ili gospodarskim subjektima koji ispunjuju kriterije utvrđene u njihovim zakonima i propisima omogućuju pogodnosti daljnjeg pojednostavnjenja carinskih postupaka. Takve mjere mogu, među ostalim, obuhvaćati:

- (a) carinske deklaracije s manje podataka ili popratnih dokumenata;
- (b) periodične carinske deklaracije radi utvrđivanja i naplate carina i poreza za više postupaka uvoza u određenom razdoblju, nakon puštanja te uvezene robe.
- (c) samoprocjenu i odgođeno plaćanje carina i poreza nakon puštanja te uvezene robe; i
- (d) upotrebu osiguranja sa smanjenim iznosom ili odricanja od osiguranja.

3. Ako stranka odluči donijeti jednu od tih mjera, ta će pojednostavnjenja ponuditi, ako to smatra primjerenim i izvedivim te u skladu sa svojim zakonima i propisima, svim trgovcima koji ispunjuju relevantne kriterije.

#### Članak CUSTMS.6.: Provoz i pretovar

1. Za potrebe članka GOODS.4.a [Sloboda provoza] primjenjuje se Konvencija o zajedničkom proвозnom postupku.

2. Stranke osiguravaju jednostavniju i djelotvornu kontrolu pretovara i kretanja u tranzitu kroz njihova područja.

3. Svaka stranka promiče i provodi regionalne aranžmane o provozu s ciljem olakšavanja trgovine u skladu s Konvencijom o zajedničkom proвозnom postupku.

4. Stranke osiguravaju suradnju i koordinaciju svih uključenih nadležnih tijela i agencija na svojem području kako bi olakšale promet u provozu.

5. Svaka stranka dopušta da se roba namijenjena uvozu kreće unutar njezina područja pod carinskim nadzorom od ulaznog carinskog ureda do drugog carinskog ureda na njezinu području iz kojeg bi roba trebala biti puštena ili carinjena.

#### Članak CUSTMS.7.: Upravljanje rizicima

1. Svaka stranka donosi ili zadržava sustav upravljanja rizicima za carinske provjere s ciljem smanjenja vjerojatnosti i učinka događaja koji bi spriječio pravilnu primjenu carinskog zakonodavstva, ugrozio financijske interese stranaka ili sigurnost i zaštitu stranaka i njihovih građana, zdravlje ljudi, životinja ili biljaka, okoliš ili potrošače.

2. Carinske provjere, osim nasumičnih provjera, ponajprije se temelje na analizi rizika primjenom tehnika elektroničke obrade podataka.

3. Svaka stranka osmišljava i primjenjuje upravljanje rizicima tako da se izbjegne arbitrarna ili neopravdana diskriminacija ili prikriveno ograničavanje međunarodne trgovine.

4. Svaka stranka usmjerava carinske provjere i druge relevantne granične kontrole na visokorizične pošiljke i ubrzava puštanje niskorizičnih pošiljaka. Svaka stranka može i nasumično birati pošiljke za takve kontrole kao dio svojeg upravljanja rizicima.

5. Svaka stranka upravljanje rizicima temelji na procjeni rizika na temelju odgovarajućih kriterija odabira.

#### Članak CUSTMS.8.: Revizija nakon carinjenja

1. U cilju ubrzanja puštanja robe u promet, svaka stranka donosi ili obavlja reviziju nakon carinjenja kako bi osigurala usklađenost s carinskim i drugim povezanim zakonima i propisima.

2. Svaka stranka odabire osobe ili pošiljke za revizije nakon carinjenja na temelju rizika, što može uključivati primjenu odgovarajućih kriterija odabira. Svaka stranka revizije nakon carinjenja provodi na transparentan način. Ako je osoba predmet postupka revizije i ako se dobiju uvjerljivi rezultati, stranka osobu čija je evidencija predmet revizije bez odgode obavješćuje o rezultatima, njezinim pravima i obvezama te obrazloženju rezultata.

3. Informacije dobivene revizijama nakon carinjenja mogu upotrebljavati u daljnjim upravnim ili sudskim postupcima.

4. Stranke, kad god je to izvedivo, koriste rezultate revizije nakon carinjenja za potrebe upravljanja rizicima.

#### Članak CUSTMS.9.: Ovlašteni gospodarski subjekti

1. Svaka stranka održava program partnerstva za subjekte koji ispunjuju određene kriterije u Prilogu CUSTMS-1. [Ovlašteni gospodarski subjekti].

2. Stranke priznaju svoje programe za ovlaštene gospodarske subjekte u skladu s Prilogom CUSTMS-1. [Ovlašteni gospodarski subjekti].

## Članak CUSTMS.10.: Objava i dostupnost informacija

1. Svaka stranka osigurava da njezino carinsko zakonodavstvo i drugi trgovinski zakoni i propisi te opći administrativni postupci i relevantne opće informacije o trgovinskoj razmjeni budu objavljeni i lako dostupni svakoj zainteresiranoj osobi, prema potrebi i na internetu.

2. Svaka stranka odmah objavljuje novi propis i opće postupke u vezi s carinskim pitanjima i pitanjima olakšavanja trgovine, čim to bude moguće prije stupanja na snagu takvog propisa ili postupaka, te odmah objavljuje sve izmjene i tumačenja takvog propisa i postupaka. Takve objave obuhvaćaju:

- (a) relevantne obavijesti administrativne prirode;
- (b) postupke uvoza, izvoza i provoza (uključujući postupke u lukama, zračnim lukama i drugim ulaznim točkama) te potrebne obrasce i dokumente;
- (c) primijenjene carinske i porezne stope bilo koje vrste koje se primjenjuju na uvoz ili izvoz ili u vezi s njima;
- (d) pristojbe i naknade koje određuju državne agencije ili se određuju za njih na uvoz, izvoz ili provoz ili u vezi s njima;
- (e) pravila za klasifikaciju ili vrednovanje proizvoda u carinske svrhe;
- (f) zakone, propise i administrativne odluke o općoj primjeni pravila podrijetla;
- (g) ograničenja ili zabrane uvoza, izvoza ili provoza;
- (h) kaznene odredbe za povrede formalnosti za uvoz, izvoz ili provoz;
- (i) žalbeni postupak;
- (j) sporazume s državom ili državama koji se odnose na uvoz, izvoz ili provoz, ili njihove dijelove;
- (k) postupke upravljanja tarifnim kvotama;
- (l) radno vrijeme i operativne postupke carinskih ureda u lukama i na graničnim prijelazima; i
- (m) kontaktne točke za upite za informacije.

3. Svaka stranka osigurava razuman rok od objave novog ili izmijenjenog zakonodavstva, postupaka te naknada i pristojba i njihovog stupanja na snagu.

4. Svaka stranka putem interneta stavlja na raspolaganje:

- (a) opis svojih postupaka uvoza, izvoza i provoza, uključujući žalbene postupke, s informacijama o praktičnim koracima potrebnima za uvoz, izvoz i provoz;
- (b) obrasce i dokumente koji su potrebni za uvoz, izvoz ili provoz kroz područje te stranke; i

(c) podatke za kontakt informacijskih točaka.

Svaka stranka osigurava da se opisi, obrasci, dokumenti i informacije iz prvog podstavka točaka (a), (b) i (c) ažuriraju.

5. Svaka stranka uspostavlja ili održava jednu ili više informacijskih točaka kako bi u razumnom roku odgovorila na upite državnih tijela, trgovaca i drugih zainteresiranih strana o carinskim i drugim pitanjima povezanim s trgovinom. Stranke ne propisuju pristojbu za odgovaranje na upite.

#### Članak CUSTMS.11.: Prethodne odluke

1. Svaka stranka preko svojeg carinskog tijela na zahtjev gospodarskih subjekata izdaje prethodnu odluku kojom se utvrđuje tretman koji će se primijeniti na dotičnu robu. Takve se odluke izdaju u pisanom ili elektroničkom obliku za određeni rok i sadržavaju sve potrebne informacije u skladu sa zakonodavstvom stranke koja ih izdaje.

2. Prethodna odluka valjana je najmanje tri godine od datuma početka njezine valjanosti, osim ako više nije u skladu sa zakonom ili su se promijenile činjenice ili okolnosti na kojima se prethodna odluka temeljila.

3. Stranka može odbiti izdati prethodnu odluku ako je pitanje postavljeno u zahtjevu predmet upravnog ili sudskog preispitivanja ili ako se zahtjev ne odnosi ni na koju predviđenu primjenu prethodne odluke ili carinskog postupka. Ako odbije donijeti preliminarnu odluku, stranka bez odlaganja pisanim putem obavješćuje podnositelja i navodi relevantne činjenice te osnovu za donošenje odluke.

4. Svaka stranka objavljuje barem:

(a) uvjete za podnošenje zahtjeva za prethodnu odluku, uključujući informacije koje treba dostaviti i njihov oblik;

(b) rok u kojem će objaviti preliminarnu odluku; i

(c) rok valjanosti preliminarne odluke.

5. Ako ukine, izmijeni ili poništi preliminarnu odluku, stranka podnositelju dostavlja pisanu obavijest navodeći relevantne činjenice i osnovu za odluku. Stranka može ukinuti, izmijeniti ili poništiti prethodnu odluku s retroaktivnim učinkom samo ako je odluka donesena na temelju nepotpunih, netočnih, lažnih ili zavaravajućih informacija.

6. Preliminarna odluka stranke obvezujuća je za tu stranku u odnosu na podnositelja koji je zatražio donošenje odluke. Stranka može predvidjeti da je preliminarna odluka obvezujuća za podnositelja.

7. Svaka stranka na pisani zahtjev nositelja omogućuje preispitivanje prethodne odluke ili odluke o njezinoj opozivu, izmjeni ili poništenju.

8. Svaka stranka objavljuje informacije o prethodnim odlukama, uzimajući u obzir potrebu za zaštitom osobnih i poslovno povjerljivih informacija.

9. Prethodne odluke izdaju se u vezi s:



- (a) razvrstavanjem robe u carinsku tarifu;
- (b) podrijetlom robe; i
- (c) svim drugim pitanjima o kojima se stranke dogovore.

#### Članak CUSTMS.12.: Carinski posrednici

Carinskim odredbama i postupcima stranke ne smije se zahtijevati obvezno korištenje carinskih posrednika ili drugih predstavnika. Svaka stranka objavljuje svoje mjere o korištenju carinskih posrednika. Pri izdavanju dozvola carinskim posrednicima svaka stranka primjenjuje transparentna, nediskriminirajuća i proporcionalna pravila.

#### Članak CUSTMS.13.: Pregledi robe prije isporuke

Stranka ne zahtijeva obvezni pregled prije otpreme kako je definirano u Sporazumu WTO-a o pregledu robe prije isporuke ni druge aktivnosti pregleda koje prije carinjenja na odredištu obavljaju privatna trgovačka društva.

#### Članak CUSTMS.14.: Preispitivanje i žalba

1. Svaka stranka osigurava učinkovite, djelotvorne, nediskriminacijske i dostupne postupke kojima se jamči pravo na žalbu protiv administrativnih postupaka, presuda ili odluka carinskih ili drugih nadležnih tijela koje utječu na uvoz ili izvor robe ili na robu u provozu.
2. Postupci iz stavka 1. obuhvaćaju:
  - (a) upravnu žalbu ili preispitivanje pred upravnim tijelom koje je više od službenika ili ureda koji je izdao odluku ili neovisno o njima; i
  - (b) žalbu ili preispitivanje odluke pred sudom.
3. Svaka stranka osigurava da, u slučaju da se odluka o žalbi ili preispitivanju iz stavka 2. točke (a) ne donese u roku utvrđenom u njezinim zakonima i propisima ili se ne donese bez nepotrebne odgode, podnositelj predstavke ima pravo na daljnje traženje pravnog lijeka pred pravosudnim tijelima u skladu sa zakonodavstvom te stranke.
4. Svaka stranka osigurava da se podnositelju predstavke dostavi obrazloženje upravnog rješenja kako bi, prema potrebi, mogao iskoristiti žalbene postupke ili postupke preispitivanja.

#### Članak CUSTMS.15.: Odnosi s poslovnom zajednicom

1. Svaka stranka održava pravodobna i redovita savjetovanja s trgovinskim predstavnicima o zakonodavnim prijedlozima i postupcima povezanim s carinskim i trgovinskim pitanjima. U tu svrhu, svaka stranka održava odgovarajuće savjetovanje između upravnih tijela i poslovne zajednice.
2. Svaka stranka osigurava da njezini carinski i povezani zahtjevi i postupci i dalje odgovaraju potrebama trgovinske zajednice, slijede najbolju praksu te što je moguće manje ograničavaju trgovinsku razmjenu.

## Članak CUSTMS.16.: Privremeni uvoz

1. Za potrebe ovog članka „privremeni uvoz” znači carinski postupak u okviru kojeg se određena roba, uključujući prijevozna sredstva, može unijeti na carinsko područje uz uvjetno oslobođenje od plaćanja uvoznih carina i poreza te bez primjene uvoznih zabrana ili ograničenja gospodarske naravi, pod uvjetom da je roba uvezena u posebne svrhe, namijenjena za ponovni izvoz u određenom roku i da je bez promjena, osim uobičajene amortizacije zbog njezine upotrebe.
2. Svaka stranka odobrava privremeni uvoz, uz potpuno uvjetno oslobođenje od plaćanja uvoznih carina i poreza i bez primjene uvoznih ograničenja ili zabrana gospodarske naravi, kako je predviđeno njezinim zakonima i propisima, za sljedeće vrste robe:
  - (a) roba namijenjena izlaganju ili upotrebi na izložbama, sajmovima, sastancima ili sličnim događanjima (roba namijenjena izlaganju ili predstavljanju na događanju; roba namijenjena za upotrebu u vezi s izlaganjem stranih proizvoda na događaju; oprema, uključujući opremu za usmeno prevođenje, aparati za snimanje zvuka i slike te filmovi obrazovnog, znanstvenog ili kulturnog karaktera namijenjeni za upotrebu na međunarodnim sastancima, konferencijama ili kongresima); proizvodi dobiveni uzgredno tijekom događanja od privremeno uvezene robe, kao rezultat predstavljanja izloženih strojeva ili uređaja;
  - (b) profesionalna oprema (oprema za tisak, za emitiranje zvuka ili televizijsko emitiranje koja je potrebna predstavnicima tiska, organizacija za radiodifuziju ili televizijsko emitiranje koje posjećuju državno područje druge zemlje radi izvješćivanja, prijenosa ili bilježenja materijala za određene programe; kinematografska oprema potrebna osobi koja posjećuje državno područje druge zemlje radi izrade određenog filma ili filmova; sva ostala oprema potrebna za obavljanje poziva, trgovine ili profesije osobe koja posjećuje državno područje druge zemlje radi obavljanja određenog zadatka ako se ne upotrebljava za industrijsku proizvodnju ili pakiranje robe ili (osim za ručni alat) za iskorištavanje prirodnih resursa, izgradnju, popravak ili održavanje zgrada ili zemljane radove i slične projekte; pomoćni uređaji za prethodno navedenu opremu i s njom povezani pribor); sastavni dijelovi uvezeni radi popravka profesionalne opreme za privremeni uvoz;
  - (c) roba uvezena u vezi s nekom komercijalnom djelatnošću, čiji uvoz sam po sebi ne čini komercijalnu djelatnost (pakiranje koje se uvozi puno, a ponovno izvozi prazno ili puno, ili se uvozi prazno, a ponovno izvozi puno; kontejneri, neovisno o tome jesu li napunjeni robom ili nisu, te pribor i oprema za privremeno uvezene kontejnere, koji se uvoze s kontejnerom, ponovno izvoze odvojeno ili s drugim kontejnerom ili se uvoze odvojeno, a ponovno izvoze s kontejnerom i sastavnim dijelovima namijenjenima za popravak kontejnera za koje je odobren privremeni uvoz; palete; uzorci; reklamni filmovi; druga roba uvezena u vezi s nekom komercijalnom djelatnošću);
  - (d) roba uvezena u vezi s proizvodnim postupkom (matrice, blokovi, pločice, kalupi, crteži, nacrti, modeli i ostali slični proizvodi; predmeti za mjerenje, kontrolu i provjeru te drugi slični predmeti; posebni alati i instrumenti koji se uvoze radi upotrebe u proizvodnom postupku); zamjenska sredstva proizvodnje (instrumenti, uređaji i strojevi koje dobavljač ili serviser stavlja na raspolaganje kupcu do isporuke ili popravka slične robe);

- (e) roba koja se uvozi isključivo u obrazovne, znanstvene ili kulturne svrhe (znanstvena oprema, pedagoški materijali, materijali za razonodu pomoraca i sva druga dobra uvezena u vezi s obrazovnim, znanstvenim ili kulturnim aktivnostima); rezervni dijelovi za znanstvenu opremu i pedagoške materijale za koje je odobren privremeni uvoz; alati posebno konstruirani za održavanje, provjeru, profiliranje ili popravak takve opreme;
- (f) osobni predmeti (svi predmeti, novi ili rabljeni, koje putnik može s razlogom trebati za svoju osobnu upotrebu za vrijeme putovanja, uzimajući u obzir sve okolnosti putovanja, ali isključujući svu robu koja se uvozi u komercijalne svrhe); roba uvezena u sportske svrhe (sportska oprema i drugi predmeti koje putnik koristi u sportskim natjecanjima ili prikazivanjima ili za trening koji se odvija na carinskom području privremenog uvoza);
- (g) turistički reklamni materijal (roba uvezena radi poticanja javnosti za posjet drugoj državi, osobito za sudjelovanje na kulturnim, vjerskim, turističkim, sportskim i stručnim skupovima ili predstavljanje u drugoj državi);
- (h) roba uvezena u humanitarne svrhe (medicinska, kirurška i laboratorijska oprema i pošiljke pomoći, kao što su vozila i druga prijevozna sredstva, pokrivači, šatori, montažne kuće ili druga roba koja je prijeko potrebna, prosljeđena kao pomoć ljudima koji su pogođeni prirodnim i sličnim katastrofama); i
- (i) životinje uvezene za posebne namjene (dresura, trening, uzgoj, potkivanje ili vaganje, veterinarsko liječenje, testiranje (na primjer radi kupnje), sudjelovanje na priredbama, izložbama, natjecanjima ili demonstracijama, zabavu (cirkuske životinje itd.), putovanje (uključujući kućne ljubimce putnika), obavljanje funkcija (policijski psi ili konji; psi tragači, psi vodiči slijepih itd.), operacije spašavanja, sezonsko premještanje ili ispaša, obavljanje rada ili prijevoza, medicinske svrhe (dostava zmijskog otrova itd.).

3. Svaka stranka, za privremeni uvoz robe iz stavka 2., bez obzira na njezino podrijetlo, prihvaća karnet, kako je propisan za potrebe Konvencije ATA ili Istanbulske konvencije, izdan i ovjeren u drugoj stranci, za koje jamči udruženje koje je dio međunarodnog jamstvenog lanca i koji su ovjereni od nadležnih tijela i valjani na carinskom području stranke uvoznice.

#### Članak CUSTMS 17. Jedinostveno sučelje

Svaka stranka nastoji uspostaviti sustave s jedinstvenim sučeljem koji trgovcima omogućuju da dokumentaciju ili podatke potrebne za uvoz, izvoz ili provoz robe tijelima ili agencijama dostavljaju preko jedinstvene ulazne točke.

#### Članak CUSTMS 18. Olakšavanje prometa ro-ro

1. Priznajući veliku količinu prelazaka mora i, osobito, veliku količinu prometa ro-ro između svojih carinskih područja, stranke pristaju surađivati kako bi olakšale takav promet te druge alternativne vrste prijevoza.
2. Stranke potvrđuju:
  - (a) pravo svake stranke da u skladu sa svojim pravnim okvirom određuje carinske formalnosti i postupke za promet između stranaka kojima se olakšava trgovina; i

(b) pravo luka, lučkih uprava i operatora da djeluju, u okviru pravnog poretka svojih stranaka, u skladu sa svojim pravilima te operativnim i poslovnim modelima.

3. U tu svrhu stranke:

(a) donose ili zadržavaju postupke kojima se omogućuje dostava uvozne dokumentacije i ostalih potrebnih podataka, uključujući manifeste, kako bi počele s obradom prije dolaska robe u cilju ubrzanja puštanja robe u promet nakon dolaska; i

(b) obvezuju se operatorima olakšati korištenje provoznog postupka, uključujući pojednostavnjenja provoznog postupka kako je predviđeno Konvencijom o zajedničkom provoznom postupku.

4. Stranke su suglasne poticati suradnju među svojim carinskim tijelima na bilateralnim morskim rutama i razmjenjivati informacije o funkcioniranju luka namijenjenih za promet između njih te o primjenjivim pravilima i postupcima. Informacije o mjerama koje su uspostavile i postupcima koje su luke uvele radi olakšanja takvog prometa objavljivat će javno i promicati će upoznavanje operatora s njima.

Članak CUSTMS.19.: Administrativna suradnja u području PDV-a i uzajamna pomoć pri naplati poreza i carina

Nadležna tijela stranaka surađuju kako bi osigurala usklađenje s propisima o PDV-u i naplatu poreznih i carinskih potraživanja u skladu s Protokolom o administrativnoj suradnji i suzbijanju prijevara u području poreza na dodanu vrijednost i o uzajamnoj pomoći pri naplati poreznih i carinskih potraživanja.

Članak CUSTMS. 20.: Posebni trgovinski odbor za carinsku suradnju i pravila o podrijetlu

1. Posebni trgovinski odbor za carinsku suradnju i pravila o podrijetlu:

(a) održava redovita savjetovanja; i

(b) u vezi s preispitivanjem odredaba Priloga CUSTMS-1. [Ovlašteni gospodarski subjekti]:

(i) zajednički potvrđuje članove programa kako bi se utvrdile prednosti i nedostaci u provedbi Priloga CUSTMS-1. [Ovlašteni gospodarski subjekti]; i

(ii) razmjenjuje stajališta o podacima koje treba dijeliti i postupanju s gospodarskim subjektima.

2. Posebni trgovinski odbor za carinsku suradnju i pravila o podrijetlu može donositi odluke ili preporuke o:

(a) razmjeni informacija povezanih s carinom, uzajamnom priznavanju tehnika upravljanja rizikom, standardima i kontrolama rizika, carinskim sigurnosnim mjerama, prethodnim odlukama, zajedničkim pristupima određivanju carinske vrijednosti te o drugim pitanjima povezanim s provedbom ovog poglavlja;

(b) aranžmanima koji se odnose na automatsku razmjenu informacija iz članka 10. [Automatska razmjena informacija] Protokola o uzajamnoj administrativnoj pomoći u carinskim pitanjima i o drugim pitanjima koja se odnose na provedbu tog protokola;

- (c) svim pitanjima u vezi s provedbom Priloga CUSTMS-1. [Ovlašteni gospodarski subjekti]; i
- (d) o postupcima savjetovanja iz članka ORIG.26. [Odbijanje povlaštenog tarifnog postupanja] o svim tehničkim ili administrativnim pitanjima koja se odnose na provedbu poglavlja 2. [Pravila o podrijetlu] ove glave, uključujući napomene za tumačenje čiji je cilj osigurati ujednačeno upravljanje pravilima o podrijetlu.

#### Članak CUSTMS.21.: Izmjene

##### 1. Vijeće za partnerstvo može izmijeniti:

- (a) Prilog CUSTMS-1. [Ovlašteni gospodarski subjekti], Protokol o uzajamnoj administrativnoj pomoći u carinskim pitanjima i popis robe utvrđen u članku 16. [Privremeni uvoz] stavku 2.; i
- (b) Protokol o administrativnoj suradnji i suzbijanju prijevara u području poreza na dodanu vrijednost i o uzajamnoj pomoći pri naplati poreznih i carinskih potraživanja.

2. Posebni trgovinski odbor za administrativnu suradnju u području PDV-a, naplatu poreza i carina može izmijeniti vrijednost iz članka 33. stavka 4. Protokola o administrativnoj suradnji i suzbijanju prijevara u području poreza na dodanu vrijednost i o uzajamnoj pomoći pri naplati poreznih i carinskih potraživanja.

### GLAVA II.: USLUGE I ULAGANJA

#### Poglavlje 1.: Opće odredbe

##### Članak SERVIN.1.1.: Cilj i područje primjene

1. Stranke potvrđuju svoju predanost stvaranju povoljne klime za razvoj trgovine i ulaganja među strankama.
2. Stranke ponovno potvrđuju pravo na regulaciju na svojem području radi ostvarivanja legitimnih ciljeva politike, kao što su zaštita javnog zdravlja, socijalne usluge, javno obrazovanje, sigurnost, okoliš, uključujući klimatske promjene, javni moral, socijalna zaštita i zaštita potrošača, zaštita privatnosti i podataka te promicanje i zaštita kulturne različitosti.
3. Ova se glava ne primjenjuje na mjere koje se odnose na fizičke osobe iz stranke koje traže pristup tržištu rada druge stranke niti na mjere koje se odnose na nacionalnu pripadnost ili državljanstvo, rezidentnost ili trajno zapošljavanje.
4. Ova glava ne sprečava stranku da primjenjuje mjere kojima se regulira ulazak fizičkih osoba na njezino područje ili njihov privremeni boravak na njezinu području, uključujući mjere potrebne za zaštitu integriteta njezinih granica i uredno kretanje fizičkih osoba preko tih granica, pod uvjetom da se te mjere ne primjenjuju na način kojim bi se poništile ili umanjile povlastice na koje druga stranka ima pravo u skladu s uvjetima ove glave. Sama činjenica da se za fizičke osobe određenih zemalja zahtijeva viza, a za druge ne, ne smatra se poništenjem ili umanjnjem povlastica u skladu s ovom glavom.
5. Ova se glava ne primjenjuje na:

- (a) usluge zračnog prijevoza i povezane usluge potpore uslugama zračnog prijevoza<sup>6</sup>, osim:
- (i) usluge popravka i održavanja zrakoplova;
  - (ii) usluge računalnog sustava rezervacija;
  - (iii) zemaljske usluge;
  - (iv) sljedeće usluge koje se pružaju uz upotrebu zrakoplova s posadom, ako su usklađene sa zakonima i propisima stranaka kojima se uređuje ulazak zrakoplova na njihovo područje, odlazak iz njega i let unutar njega: gašenje požara iz zraka, letačko osposobljavanje, zaprašivanje, izmjera, kartiranje, fotografiranje, i druge poljoprivredne, industrijske i inspekcijske usluge iz zraka, i
  - (v) usluge prodaje i stavljanja na tržište usluga zračnog prijevoza;
- (b) audiovizualne usluge;
- (c) nacionalnu pomorsku kabotažu<sup>7</sup>; i
- (d) prijevoz unutarnjim plovnim putovima.

6. Ova se glava ne primjenjuje na mjere stranke u vezi s javnom nabavom robe ili usluga za državne potrebe, a ne radi preprodaje na tržištu ili za isporuku robe ili usluge za komercijalnu prodaju, bez obzira na to je li ta nabava „obuhvaćena nabava” u smislu članka PPROC.2. [Uključivanje određenih odredaba GPA-a i obuhvaćene javne nabave].

7. Osim članka SERVIN.2.6. [Zahtjevi u pogledu rezultata], ova se glava ne primjenjuje na subvencije ili bespovratna sredstva koje pružaju stranke, uključujući kredite, jamstva i osiguranje s državnim jamstvom.

---

<sup>6</sup> usluga zračnog prijevoza ili usluga kojima se podupiru te usluge uključuju, no nisu ograničene na, sljedeće: zračni prijevoz; usluge koje se pružaju upotrebom zrakoplova čija primarna svrha nije prijevoz robe ili putnika, kao što su usluge gašenja požara iz zraka, letačko osposobljavanje, razgledavanje, zaprašivanje, izmjera, kartiranje, fotografiranje, skokovi s padobranom, vuča jedrilice, prijevoz trupaca i građevinskog materijala helikopterom te ostale poljoprivredne, industrijske i inspekcijske usluge iz zraka; usluge najma zrakoplova s posadom; usluge upravljanja zračnom lukom;

<sup>7</sup> Nacionalna pomorska kabotaža obuhvaća: za Uniju, ne dovodeći u pitanje opseg aktivnosti koje se u skladu s mjerodavnim nacionalnim zakonodavstvom mogu smatrati kabotažom, nacionalna pomorska kabotaža obuhvaća prijevoz putnika ili robe između luke ili mjesta u državi članici i druge luke ili mjesta u istoj državi članici, uključujući njezin epikontinentalni pojas, kako je predviđeno Konvencijom Ujedinjenih naroda o pravu mora sastavljenoj u Montego Bayu u Jamajci 10. prosinca 1982. te promet koji započinje i završava u istoj luci ili mjestu u državi članici; za Ujedinjenu Kraljevinu, nacionalna pomorska kabotaža obuhvaća prijevoz putnika ili robe između luke ili mjesta u Ujedinjenoj Kraljevini i druge luke ili mjesta u Ujedinjenoj Kraljevini, uključujući njezin epikontinentalni pojas, kako je predviđeno Konvencijom Ujedinjenih naroda o pravu mora sastavljenoj u Montego Bayu u Jamajci 10. prosinca 1982. te promet koji započinje i završava u istoj luci ili mjestu u Ujedinjenoj Kraljevini.

## Članak SERVIN.1.2.: Definicije

Za potrebe ove glave:

- (a) „aktivnosti koje se obavljaju u okviru izvršavanja javnih ovlasti” znači aktivnosti, uključujući usluge, koje se ne obavljaju na komercijalnoj osnovi niti u tržišnom natjecanju s jednim ili više gospodarskih subjekata<sup>8</sup>;
- (b) „usluge popravka i održavanja zrakoplova” znači aktivnosti na zrakoplovu ili njegovu dijelu za vrijeme kojih je zrakoplov povučen iz prometa i ne uključuju takozvano linijsko održavanje;
- (c) „usluge računalnog sustava rezervacija” znači usluge računalnih sustava koji sadržavaju informacije o redovima letenja zračnih prijevoznika, slobodnim mjestima, cijenama karata i pravilima za izdavanje karata i koji omogućuju rezervaciju ili izdavanje karata;
- (d) „obuhvaćeno poduzeće” znači poduzeće na području stranke koje je u skladu s točkom i. osnovao ulagač iz druge stranke u skladu s primjenjivim pravom, koje postoji na datum stupanja ovog Sporazuma na snagu ili je osnovano nakon tog datuma;
- (e) „prekogranična trgovina uslugama” znači pružanje usluga:
  - (i) iz područja jedne stranke na područje druge stranke; ili
  - (ii) na području jedne stranke korisniku usluge druge stranke;
- (f) „gospodarska djelatnost” znači aktivnosti industrijske, komercijalne i profesionalne naravi ili obrtničke djelatnosti, uključujući pružanje usluga, osim aktivnosti koje se obavljaju u okviru izvršavanja javnih ovlasti;
- (g) „poduzeće” znači pravna osoba, podružnica ili predstavništvo pravne osobe;
- (h) „osnivanje poslovne jedinice” znači utemeljenje ili stjecanje pravne osobe, među ostalim i stjecanjem udjela u kapitalu, ili otvaranje podružnice ili predstavništva na području stranke, s ciljem stvaranja i održanja trajnih gospodarskih veza;
- (i) „zemaljske usluge” znači pružanje, uz naknadu ili na temelju ugovora, sljedećih usluga u zračnoj luci: zastupanje zračnog prijevoznika, upravljanje i nadzor; prihvat i otprema putnika; prihvat i otprema prtljage; usluge na stajanci; ugostiteljske usluge; prihvat i otprema tereta i pošte; opskrba zrakoplova gorivom; čišćenje i opsluživanje zrakoplova; zemaljski prijevoz; letačke operacije, upravljanje letačkim osobljem i planiranje leta; zemaljske usluge ne uključuju: samostalno obavljanje usluga; poslove zaštite; popravak i održavanje zrakoplova; ili upravljanje bitnom centraliziranom infrastrukturom zračne luke ili njezin rad, kao što su oprema za odleđivanje, sustavi za distribuciju goriva, sustavi rukovanja prtljagom i fiksni sustavi za prijevoz unutar zračne luke; usluge popravka i održavanja zrakoplova;
- (j) „ulagač stranke” znači fizička ili pravna osoba iz jedne od stranaka koja želi osnovati, osniva ili je osnovala poduzeće u skladu s točkom (h) na području druge stranke;

---

<sup>8</sup> Podrazumijeva se da pojam „aktivnosti koje se obavljaju u okviru izvršavanja javnih ovlasti”, kad se upotrebljava u odnosu na mjere stranke koje utječu na pružanje usluga, obuhvaća „usluge koja se pružaju u okviru izvršavanja javnih ovlasti” kako su definirane članku SERVIN.1.2. [Definicije] točki (p).

- (k) „pravna osoba stranke”<sup>9</sup> znači:
- (i) za Uniju:
    - (A) pravna osoba koja je osnovana ili ustrojena u skladu s pravom Unije ili njezine države članice i koja na području Unije obavlja znatne poslovne djelatnosti, koje Unija u skladu sa svojom obavijesti WTO-u o Ugovoru o osnivanju Europske zajednice (WT/REG39/1) tumači kao istovjetne pojmu „učinkovite i trajne veze” s gospodarstvom države članice na temelju članka 54. Ugovora o funkcioniranju Europske unije (UFEU); i
    - (B) brodarska društva osnovana izvan Unije koja su pod kontrolom fizičkih osoba iz države članice i čija su plovila registrirana u državi članici i plove pod zastavom države članice;
  - (ii) za Ujedinjenu Kraljevinu:
    - (A) pravna osoba koja je osnovana ili organizirana u skladu s pravom Ujedinjene Kraljevine i koja obavlja bitne poslovne aktivnosti na državnom području Ujedinjene Kraljevine; i
    - (B) brodarska društva osnovana izvan Ujedinjen Kraljevine koja su pod kontrolom fizičkih osoba iz Ujedinjene Kraljevine i čija su plovila registrirana u Ujedinjenoj Kraljevini i plove pod zastavom Ujedinjene Kraljevine;
- (l) „poslovanje” znači vođenje, upravljanje, održavanje, korištenje, uživanje, prodaja ili drugi način raspolaganja poduzećem;
- (m) „stručne kvalifikacije” znači kvalifikacije potvrđene dokazom o formalnoj osposobljenosti, profesionalnom iskustvu ili drugom potvrdom kompetencije;
- (n) „prodaja i marketing usluga zračnog prijevoza” znači mogućnost da dotični zračni prijevoznik slobodno prodaje i stavlja na tržište svoje usluge zračnog prijevoza, uključujući sve aspekte marketinga kao što su istraživanje tržišta, oglašavanje i distribucija, ali ne uključuje određivanje cijena usluga zračnog prijevoza ili primjenjive uvjete;
- (o) „usluga” znači bilo koja usluga u bilo kojem sektoru, osim usluga koje se pružaju u okviru izvršavanja javnih ovlasti;
- (p) „usluge koja se pružaju u okviru izvršavanja javnih ovlasti” znači svaka usluga koja se ne pruža na komercijalnoj osnovi niti u tržišnom natjecanju s jednim ili više pružatelja usluga;
- (q) „pružatelj usluge” znači fizička ili pravna osoba koja želi pružati ili pruža uslugu;

---

<sup>9</sup> Podrazumijeva se da se brodarska društva iz ove točke smatraju pravnim osobama stranke u vezi s njihovim djelatnostima koje se odnose na pružanje usluga pomorskog prijevoza.



- (r) „pružatelj usluge stranke” znači fizička ili pravna osoba stranke koja namjerava pružati ili pruža uslugu;

#### Članak SERVIN.1.3.: Uskraćivanje povlastica

1. Stranka može uskratiti povlastice iz ove glave i iz glave IV. [Kretanje kapitala, plaćanja, prijenosi i privremene zaštitne mjere] ovog naslova ulagaču ili pružatelju usluge druge stranke ili obuhvaćenom poduzeću ako stranka koja uskraćuje povlastice donese ili održava mjere povezane s održavanjem međunarodnog mira i sigurnosti, uključujući zaštitu ljudskih prava:

(a) kojima se zabranjuju transakcije s tim ulagačem, pružateljem usluge ili obuhvaćenim poduzećem; ili

(b) koje bi se prekršilo ili zaobišlo ako bi se tom ulagaču, pružatelju usluge ili obuhvaćenom poduzeću dodijelile povlastice iz ove glave i iz glave IV. [Kretanje kapitala, plaćanja, prijenosi i privremene zaštitne mjere] ovog naslova, uključujući slučajeve u kojima mjere zabranjuju transakcije s fizičkom ili pravnom osobom koja je vlasnik ili kontrolira bilo koju od njih.

2. Podrazumijeva se da se stavak 1. primjenjuje na glavu IV. [Kretanje kapitala, plaćanja, prijenosi i privremene zaštitne mjere] ovog naslova ako se odnosi na usluge ili ulaganja u pogledu kojih su stranci uskraćene povlastice iz ove glave.

#### Članak SERVIN.1.4.: Preispitivanje

1. S ciljem mogućeg poboljšanja odredaba ove glave, a u skladu sa svojim obvezama u okviru međunarodnih sporazuma, stranke preispituju svoj pravni okvir koji se odnosi na trgovinu uslugama i ulaganja, uključujući ovaj Sporazum, u skladu s člankom FINPROV.3.[Preispitivanje].

2. Stranke nastoje, prema potrebi, preispitati nesukladne mjere i rezerve utvrđene u Prilogu SERVIN-1. [Postojeće mjere], Prilog SERVIN-2. [Buduće mjere], Prilogu SERVIN-3. [Poslovni posjetitelji u svrhu osnivanja poslovne jedinice, osobe premještene unutar društva i poslovni posjetitelji u kratkoročnom posjetu] i Prilogu SERVIN-4. [Ugovorni pružatelji usluga i samostalni stručnjaci] i djelatnosti poslovnih posjetitelja u kratkoročnom posjetu utvrđene u Prilogu SERVIN-3. [Poslovni posjetitelji u svrhu osnivanja poslovne jedinice, osobe premještene unutar društva i poslovni posjetitelji u kratkoročnom posjetu], radi postizanja dogovora oko mogućih poboljšanja u obostranom interesu.

3. Ovaj se članak ne primjenjuje na financijske usluge.

#### Poglavlje 2.: Liberalizacija ulaganja

##### Članak SERVIN.2.1.: Područje primjene

Ovo se poglavlje primjenjuje na mjere stranke koje utječu na osnivanje poduzeća radi obavljanja gospodarskih djelatnosti i na poslovanje takvog poduzeća od strane:

(a) ulagača druge stranke;

(b) obuhvaćenih poduzeća; i

(c) za potrebe članka SERVIN.2.6. [Zahtjevi u pogledu rezultata], svakog poduzeća na području stranke koja donosi ili održava mjeru.

## Članak SERVIN.2.2.: Pristup tržištu

U vezi s osnivanjem poduzeća od strane ulagača druge stranke ili obuhvaćenog poduzeća, ili poslovanjem obuhvaćenog poduzeća, stranka ne donosi ni ne zadržava, ni na razini cijelog svojeg područja ni na razini teritorijalnih jedinica, mjere kojima se:

- (a) određuju ograničenja:
- i. broja poduzeća koja mogu obavljati određenu gospodarsku djelatnost, u obliku brojčanih kvota, monopola, isključivih dobavljača ili zahtjeva za ispitivanje gospodarskih potreba;
  - ii. ukupne vrijednosti transakcija ili imovine u obliku brojčanih kvota ili zahtjeva za ispitivanje gospodarskih potreba;
  - iii. ukupnog broja operacija ili ukupne količine proizvodnje, izraženih u određenim brojčanim jedinicama u obliku kvota ili zahtjeva za ispitivanje gospodarskih potreba<sup>10</sup>;  
<sup>11</sup>
  - iv. sudjelovanja stranog kapitala, u obliku najvećeg dopuštenog postotka stranog udjela, ili ukupne vrijednosti pojedinačnog ili skupnog stranog ulaganja; ili
  - v. ukupnog broja fizičkih osoba koje se mogu zaposliti u pojedinom sektoru ili koje poduzeće može zaposliti i koje su potrebne za obavljanje gospodarske djelatnosti i s njome su izravno povezane, u obliku brojčanih kvota ili zahtjeva za ispitivanje gospodarskih potreba; ili
- (b) ograničavaju ili zahtijevaju posebne vrste pravnog subjekta ili zajedničkog pothvata putem kojih poduzetnik iz druge stranke može obavljati gospodarsku djelatnost.

## Članak SERVIN.2.3.: Nacionalni tretman

1. Svaka stranka ulagačima druge stranke i obuhvaćenim poduzećima odobrava tretman koji nije manje povoljan od tretmana koji u sličnim situacijama odobrava vlastitim ulagačima i njihovim poduzećima, u odnosu na poslovanje na svojem području.
2. Tretman koji je stranka odobrila u skladu sa stavkom 1. znači:
  - (a) u odnosu na regionalnu ili lokalnu razinu vlasti Ujedinjene Kraljevine, tretman koji nije manje povoljan od najpovoljnijeg tretmana koji u sličnim situacijama ta razina vlasti odobrava ulagačima Ujedinjene Kraljevine i njihovim poduzećima na svojem području; i i
  - (b) u odnosu na državna tijela države članice ili u državi članici, tretman koji nije manje povoljan od najpovoljnijeg tretmana koji ta državna tijela u sličnim situacijama odobravaju ulagačima te države članice i njihovim poduzećima na svojem području.

---

<sup>10</sup> Člankom SERVIN.2.2. [Pristup tržištu] točkom (a) podtočkama od i. do iii. nisu obuhvaćene mjere poduzete u svrhu ograničenja proizvodnje nekog poljoprivrednog proizvoda.

<sup>11</sup> Člankom SERVIN.2.2. [Pristup tržištu] točkom (a) podtočkom iii. nisu obuhvaćene mjere stranke koja ograničava ulazne vrijednosti za pružanje usluga.

#### Članak SERVIN.2.4.: Tretman najpovlaštenije nacije

1. Svaka stranka ulagačima druge stranke i obuhvaćenim poduzećima odobrava tretman koji nije manje povoljan od tretmana koji u sličnim situacijama odobrava ulagačima treće zemlje i njihovim poduzećima, u odnosu na osnivanje na svojem području.
2. Svaka stranka ulagačima druge stranke i obuhvaćenim poduzećima odobrava tretman koji nije manje povoljan od tretmana koji u sličnim situacijama odobrava ulagačima treće zemlje i njihovim poduzećima, u odnosu na poslovanje na svojem području.
3. Stavci 1. i 2. ne smiju se tumačiti kao obvezivanje stranke da na poduzetnike druge stranke i obuhvaćena poduzeća primijeni tretman koji proizlazi iz:
  - (a) međunarodnog sporazuma o izbjegavanju dvostrukog oporezivanja ili drugih međunarodnih sporazuma ili režima potpuno ili djelomično povezanih s oporezivanjem; ili
  - (b) mjera kojima se predviđa priznavanje, uključujući priznavanje standarda ili kriterija za odobrenje, licenciranje ili certificiranje fizičke osobe ili poduzeća za obavljanje gospodarske djelatnosti, ili priznavanje bonitetnih mjera iz stavka 3. Priloga GATS-u o financijskim uslugama.
4. Podrazumijeva se da se „tretman” iz stavaka 1. i 2. ne odnosi na postupke rješavanja sporova između poduzetnika i države predviđenih u drugim međunarodnim sporazumima.
5. Podrazumijeva se da postojanje materijalnih odredaba u drugim međunarodnim sporazumima koje je stranka sklopila s trećom zemljom ili samo formalno prenošenje tih odredaba u domaće pravo u mjeri u kojoj je to potrebno za njihovo uključivanje u domaći pravni poredak sami po sebi ne čine „tretman” iz stavaka 1. i 2. Mjere stranke u skladu s tim odredbama mogu činiti takav tretman i stoga dovesti do kršenja ovog članka.

#### Članak SERVIN.2.5.: Viša uprava i upravni odbori

Stranka od obuhvaćenog poduzeća ne zahtijeva da izvršnim direktorima, direktorima ili članovima upravnog odbora imenuje osobe određenog državljanstva.

#### Članak SERVIN.2.6.: Zahtjevi u pogledu rezultata

1. Stranka ne uvodi niti izvršava zahtjeve, obveze ili preuzetu odgovornost u pogledu osnivanja ili poslovanja poduzeća na svojem području za sljedeće:
  - (a) izvoz određene količine ili postotka robe ili usluga;
  - (b) postizanje određene razine ili postotka domaćeg sadržaja;
  - (c) kupnju, upotrebu ili dodjelu povlastica robi proizvedenoj ili uslugama pruženima na njezinu području ili kupnju robe ili usluga od fizičkih ili pravnih osoba ili drugih subjekata na njezinu području;
  - (d) bilo kakvo povezivanje obujma ili vrijednosti uvoza s obujmom ili vrijednošću izvoza ili iznosom deviznih priljeva tog poduzeća;

- (e) ograničenje na svojem području prodaje robe ili usluga koje to poduzeće proizvodi ili pruža na način da se ta prodaja na bilo koji način povezuje s obujmom ili vrijednošću njezina izvoza ili deviznih priljeva;
- (f) prijenos tehnologije, proizvodnog postupka ili drugog zaštićenog znanja na fizičku ili pravnu osobu ili bilo koji drugi subjekt na njezinu području<sup>12</sup>;
- (g) isporuku robe ili usluge koju proizvodi ili pruža poduzeće na određeno regionalno ili svjetsko tržište isključivo s područja stranke;
- (h) lociranje sjedišta za određenu regiju svijeta koja je šira od područja stranke ili svjetskog tržišta na njezinu području;
- (i) zapošljavanje određenog broja ili postotka fizičkih osoba te stranke;
- (j) postizanje određene razine ili vrijednosti istraživanja i razvoja na njezinu području;
- (k) ograničenje izvoza ili prodaje za izvoz;
- (l) s obzirom na ugovore o licencijski koji su na snazi u trenutku uvođenja ili izvršenja zahtjeva, obveze ili preuzete odgovornosti, ili buduće ugovore o licencijski koji su dobrovoljno sklopljeni između poduzeća i fizičke ili pravne osobe ili drugog subjekta na njezinu području, ako je zahtjev određen ili izvršen, ili su obveza ili preuzeta odgovornost izvršene tako da se na taj ugovor o licencijski izravno utječe izvršenjem ovlasti nepravosudnih javnih tijela stranke za donošenje:
  - i. stope ili iznosa naknade za licencijski ispod određene razine; ili
  - ii. zadanog trajanja ugovora o licencijski.

Ova točka ne primjenjuje na ugovore o licencijski sklopljene između poduzeća i stranke. Za potrebe ove točke „ugovor o licencijski” znači svaki ugovor koji se odnosi na licenciranje tehnologije, proizvodnog postupka ili drugog zaštićenog znanja.

2. Stranka ne uvjetuje prednosti ili nastavak prednosti u vezi s osnivanjem ili poslovanjem poduzeća na svojem području ispunjenjem bilo kojeg od sljedećih zahtjeva:

- (a) postizanje određene razine ili postotka domaćeg sadržaja;
- (b) kupnju, upotrebu ili dodjelu povlastica robi proizvedenoj ili uslugama pruženima na njezinu području ili kupnju robe ili usluga od fizičkih ili pravnih osoba ili drugog subjekta na njezinu području;
- (c) bilo kakvo povezivanje obujma ili vrijednosti uvoza s obujmom ili vrijednošću izvoza ili iznosom deviznih priljeva tog poduzeća;

---

<sup>12</sup> Podrazumijeva se da se člankom SERVIN.2.6 [Zahtjevi u pogledu rezultata] stavkom 1. točkom (f) ne dovode u pitanje odredbe članka DIGIT.12. [Prijenos izvornog koda ili pristup izvornom kodu].

- (d) ograničenje na svojem području prodaje robe ili usluga koje to poduzeće proizvodi ili pruža na način da se ta prodaja na bilo koji način povezuje s obujmom ili vrijednošću njezina izvoza ili deviznih priljeva; ili
- (e) ograničenje izvoza ili prodaje za izvoz.
3. Ništa u stavku 2. ne tumači se tako da stranku sprečava da uvjetuje prednosti ili nastavak prednosti, u vezi s osnivanjem ili poslovanjem poduzeća na svojem području, ispunjenjem zahtjeva za smještanje proizvodnje, pružanje usluge, osposobljavanje ili zapošljavanje radnika, izgradnju ili proširenje određenih objekata ili istraživanje i razvoj na svojem području.
4. Stavak 1. točke (f) i (l) ne primjenjuju se ako:
- (a) zahtjev se uvodi ili izvršava, ili se preuzeta obveza ili odgovornost izvršava po nalogu suda, upravnog tijela ili tijela za tržišno natjecanje, na temelju prava tržišnog natjecanja stranke, radi sprečavanja ili ispravljanja ograničavanja ili narušavanja tržišnog natjecanja; ili
- (b) stranka odobri upotrebu prava intelektualnog vlasništva u skladu s člankom 31. ili 31.a Sporazuma o TRIPS-u ili donese ili zadrži mjere kojima se zahtijeva otkrivanje podataka ili zaštićenih informacija koje su obuhvaćene područjem primjene ili su u skladu s člankom 39. stavkom 3. Sporazuma o TRIPS-u.
5. Stavak 1. točke od (a) do (c) i stavak 2. točke (a) i (b) ne primjenjuju se na kvalifikacijske zahtjeve za robu ili usluge koji se odnose na sudjelovanje u programima promicanja izvoza i strane pomoći.
6. Podrazumijeva se da ovaj članak ne sprečava izvršenje od strane nadležnih tijela stranke bilo koje obveze koja se preuzima između osoba koje nisu stranka, a koju ta stranka nije izravno ili neizravno uvela ili zahtijevala.
7. Podrazumijeva se da se stavak 2. točke (a) i (b) ne primjenjuju na zahtjeve koje stranka uvoznica uvede u pogledu sadržaja robe koji je potreban da bi roba mogla zadovoljiti uvjete za primjenu povlaštenih tarifa ili povlaštenih kvota.
8. Stavak 1. točka (l) ne primjenjuje se ako sud uvodi ili izvršava zahtjev ili izvršava obvezu ili preuzetu odgovornost kao primjerenu naknadu u skladu sa zakonom o zaštiti autorskog prava stranke.
9. Stranka ne uvodi ni ne izvršava mjere koje nisu u skladu s njezinim obvezama iz Sporazuma o mjerama ulaganja povezanim s trgovinom (TRIM), čak i ako je te mjere ta stranka uvrstila u PRILOG SERVIN-1. [Postojeće mjere] ili PRILOG SERVIN-2. [Buduće mjere].
10. Podrazumijeva se da se ovim člankom od stranke ne zahtijeva da dopusti pružanje određene usluge na prekograničnoj osnovi ako ta stranka donese ili održava ograničenja ili zabrane takvog pružanja usluga koja su u skladu s rezervama, uvjetima ili kvalifikacijama utvrđenima za određeni sektor, podsektor ili djelatnost navedene u PRILOGU SERVIN-1. [Postojeće mjere] ili PRILOGU SERVIN-2. [Buduće mjere].
11. Uvjet za prednosti ili nastavak prednosti iz stavka 2. nije zahtjev, obveza ni preuzeta odgovornost za potrebe stavka 1.

## Članak SERVIN.2.7.: Nesukladne mjere i iznimke

1. Članci SERVIN.2.2. [Pristup tržištu], SERVIN.2.3. [Nacionalni tretman], SERVIN.2.4. [Tretman najpovlaštenije nacije], SERVIN.2.5. [Viša uprava i upravni odbori] i SERVIN.2.6. [Zahtjevi u pogledu rezultata] ne primjenjuju se na:

(a) postojeće nesukladne mjere stranke na razini:

i. za Uniju:

(A) Unije, kako je utvrđeno u Rasporedu Unije u Prilogu SERVIN.1. [Postojeće mjere];

(B) središnje uprave države članice, kako je utvrđeno u Rasporedu Unije u Prilogu SERVIN.1. [Postojeće mjere];

(C) regionalne uprave države članice, kako je utvrđeno u Rasporedu Unije u Prilogu SERVIN.1. [Postojeće mjere]; ili

(D) lokalne uprave, osim one iz točke (C); i

ii. za Ujedinjenu Kraljevinu:

(A) središnje uprave, kako je utvrđeno u Rasporedu Ujedinjene Kraljevine u Prilogu SERVIN.1. [Postojeće mjere];

(B) regionalne uprave, kako je utvrđeno u Rasporedu Ujedinjene Kraljevine u Prilogu SERVIN.1. [Postojeće mjere];

ili

(C) lokalne vlasti;

(b) nastavak primjene ili žurnu obnovu nesukladnih mjera iz točke (a); ili

(c) izmjenu nesukladnih mjera iz ovog stavka točkaka (a) i (b), pod uvjetom da se njome ne smanjuje usklađenost mjere, kakva je bila neposredno prije izmjene, s člancima SERVIN.2.2. [Pristup tržištu], SERVIN.2.3. [Nacionalni tretman], SERVIN.2.4. [Tretman najpovlaštenije nacije], SERVIN.2.5. [Viša uprava i upravni odbori] ili SERVIN.2.6. [Zahtjevi u pogledu rezultata].

2. Članci SERVIN 2.2. [Pristup tržištu], SERVIN 2.3. [Nacionalni tretman], SERVIN 2.4. [Tretman najpovlaštenije nacije], SERVIN 2.5. [Viša uprava i upravni odbori] i SERVIN 2.6. [Zahtjevi u pogledu rezultata] ne primjenjuju se na mjeru stranke koja je sukladna s rezervama, uvjetima ili kvalifikacijama utvrđenima za određeni sektor, podsektor ili djelatnost navedene u Prilogu SERVIN.2. [Buduće mjere].

3. Članci SERVIN.2.3. [Nacionalni tretman] i SERVIN.2.4. [Tretman najpovlaštenije nacije] ne primjenjuju se ni na jednu mjeru koja čini iznimku ili odstupanje od članaka 3. ili 4. Sporazuma o TRIPS-u, kako je izričito predviđeno u člancima od 3. do 5. tog Sporazuma.

4. Podrazumijeva se da se člancima SERVIN.2.3 [Nacionalni tretman] i SERVIN.2.4. [Tretman najpovlaštenije nacije] stranku ne sprečava da propiše zahtjeve u pogledu informacija, među ostalim u statističke svrhe, u vezi s osnivanjem poduzeća ili poslovanjem ulagača druge stranke ili obuhvaćenih poduzeća, pod uvjetom da se time ne izbjegavaju obveze te stranke na temelju tih članaka.

### Poglavlje 3.: Prekogranična trgovina uslugama

#### Članak SERVIN.3.1.: Područje primjene

Ovaj se odjeljak primjenjuje na mjere stranke koje utječu na prekograničnu trgovinu uslugama pružatelja usluga druge stranke.

#### Članak SERVIN.3.2.: Pristup tržištu

Stranka ni na razini cijelog područja ni na razini teritorijalnih jedinica ne smije donositi ni održavati mjere kojima se:

(a) određuju ograničenja:

- i. broja pružatelja usluga koji mogu pružati određenu uslugu, u obliku brojčanih kvota, monopola, isključivih pružatelja usluga ili zahtjeva za ispitivanjem gospodarskih potreba;
- ii. ukupne vrijednosti uslužnih transakcija ili imovine u obliku brojčanih kvota ili zahtjeva za ispitivanje gospodarskih potreba; ili
- iii. ukupnog broja usluga ili ukupne količine pruženih usluga utvrđivanjem određenih brojčanih jedinica u obliku kvota ili zahtjeva za ispitivanje gospodarskih potreba<sup>13</sup>; ili

(b) ograničavaju ili zahtijevaju određene vrste pravnih subjekata ili zajedničkog pothvata putem kojih pružatelj usluga može pružati usluge.

#### Članak SERVIN.3.3.: Lokalna prisutnost

Stranka ne smije zahtijevati od pružatelja usluge druge stranke da, kao uvjet za prekogranično pružanje usluge, zadrži poduzeće ili da ima boravište na njezinu području.

#### Članak SERVIN.3.4.: Nacionalni tretman

1. Svaka stranka odobrava uslugama i pružateljima usluga iz druge stranke tretman koji nije manje povoljan od tretmana koji u sličnim situacijama odobrava vlastitim uslugama i pružateljima usluga.

2. Stranka može ispuniti zahtjev iz stavka 1. tako da uslugama i pružateljima usluga druge stranke odobri formalno jednak tretman ili formalno različit tretman od onoga koji odobrava vlastitim istovrsnim uslugama i pružateljima usluga.

---

<sup>13</sup> Člankom SERVIN.3.2. [Pristup tržištu] točkom (a) podtočkom iii. nisu obuhvaćene mjere stranke koja ograničava ulazne vrijednosti za pružanje usluga.

3. Formalno jednak tretman i formalno različit tretman smatraju se manje povoljnim ako mijenjaju uvjete tržišnog natjecanja u korist usluga ili pružatelja usluga stranke u usporedbi s istovrsnim uslugama ili pružateljima usluga druge stranke.

4. Ništa u ovom članku ne tumači se tako da od bilo koje stranke zahtijeva nadoknadu za bilo koji konkurentski nepovoljan položaj koji je posljedica stranog podrijetla relevantnih usluga ili pružatelja usluga.

#### Članak SERVIN.3.5.: Tretman najpovlaštenije nacije

1. Svaka stranka uslugama i pružateljima usluga druge stranke odobrava tretman koji nije manje povoljan od tretmana koji, u sličnim situacijama, odobrava sličnim uslugama i pružateljima usluga treće zemlje.

2. Stavak 1. ne tumači se tako da stranku obvezuje da na usluge i pružatelje usluga druge stranke proširi povlasticu bilo kojeg tretmana koji proizlazi iz:

- (a) međunarodnog sporazuma o izbjegavanju dvostrukog oporezivanja ili drugih međunarodnih sporazuma ili režima potpuno ili djelomično povezanih s oporezivanjem; ili
- (b) mjera kojima se predviđa priznavanje, uključujući standarde ili kriterije za odobrenje, licenciranje ili certificiranje fizičke osobe ili poduzeća za obavljanje gospodarske djelatnosti, ili bonitetnih mjera iz stavka 3. Priloga GATS-u o financijskim uslugama.

3. Podrazumijeva se da postojanje materijalnih odredaba u drugim međunarodnim sporazumima koje je stranka sklopila s trećom zemljom ili samo formalno prenošenje tih odredaba u domaće pravo u mjeri u kojoj je to potrebno za njihovo uključivanje u domaći pravni poredak sami po sebi ne čine „tretman” iz stavka 1.. Mjere stranke u skladu s tim odredbama mogu činiti takav tretman i stoga dovesti do kršenja ovog članka.

#### Članak SERVIN.3.6.: Nesukladne mjere

1. Članci SERVIN.3.2. [Pristup tržištu], SERVIN.3.3. [Lokalna prisutnost], SERVIN.3.4. [Nacionalni tretman] i SERVIN.3.5. [Tretman najpovlaštenije nacije] ne primjenjuju se na:

(a) postojeće nesukladne mjere stranke na razini:

i. za Uniju:

- (A) Unije, kako je utvrđeno u Rasporedu Unije u Prilogu SERVIN-1. [Postojeće mjere];
- (B) središnje uprave države članice, kako je utvrđeno u Rasporedu Unije u Prilogu SERVIN-1. [Postojeće mjere];
- (C) regionalne uprave države članice, kako je utvrđeno u Rasporedu Unije u Prilogu SERVIN-1. [Postojeće mjere]; ili
- (D) lokalne uprave, osim one iz točke (C); i

ii. za Ujedinjenu Kraljevinu:



- (A) središnje uprave, kako je utvrđeno u Rasporedu Ujedinjene Kraljevine u Prilogu SERVIN-1. [Postojeće mjere];
  - (B) regionalne uprave, kako je utvrđeno u Rasporedu Ujedinjene Kraljevine u Prilogu SERVIN-1. [Postojeće mjere]; ili
  - (C) lokalne vlasti;
- (b) nastavak primjene ili žurnu obnovu nesukladnih mjera iz točke (a); ili
- (c) izmjenu bilo koje nesukladne mjere iz točaka (a) i (b) ovog stavka u mjeri u kojoj se njome ne smanjuje sukladnost mjere, kakva je postojala neposredno prije izmjene, s člancima SERVIN.3.2. [Pristup tržištu], SERVIN.3.3. [Lokalna prisutnost], SERVIN.3.4. [Nacionalni tretman] i SERVIN.3.5. [Tretman najpovlaštenije nacije].
2. Članci 3.2. [Pristup tržištu], SERVIN.3.3. [Lokalna prisutnost], SERVIN.3.4. [Nacionalni tretman] i SERVIN.3.5. [Tretman najpovlaštenije nacije] ne primjenjuju se ni na jednu mjeru stranke koja je u skladu s rezervama, uvjetima ili kvalifikacijama utvrđenima u pogledu sektora, podsektora ili djelatnosti navedenih u Prilogu SERVIN-2. [Buduće mjere].

#### Poglavlje 4.: Ulazak i privremeni boravak fizičkih osoba iz poslovnih razloga

##### Članak SERVIN.4.1.: Područje primjene i definicije

1. Ovo poglavlje primjenjuje se na mjere stranke koje utječu na obavljanje gospodarskih djelatnosti na temelju ulaska i privremenog boravka na njezinu području fizičkih osoba druge stranke koje su poslovni posjetitelji u svrhu osnivanja poslovne jedinice, ugovorni pružatelji usluga, samostalni stručnjaci, osobe premještene unutar društva i poslovni posjetitelji u kratkoročnom posjetu.
2. U mjeri u kojoj u ovom poglavlju nisu preuzete obveze, i dalje se primjenjuju svi zahtjevi propisani zakonima i propisima stranaka u vezi s ulaskom i privremenim boravkom, uključujući propise o trajanju boravka.
3. Neovisno o odredbama ovog poglavlja, i dalje se primjenjuju svi zahtjevi propisani zakonima i propisima stranaka u vezi s radom i mjerama socijalne sigurnosti, uključujući propise o najnižoj plaći i kolektivnim ugovorima o plaćama.
4. Obveze u pogledu ulaska i privremenog boravka fizičkih osoba u poslovne svrhe ne primjenjuju se ako je namjera ili učinak ulaska ili privremenog boravka umiješati se ili na drugi način utjecati na ishod radnog spora, pregovora s poslodavcem ili na zapošljavanje fizičkih osoba koje sudjeluju u takvom sporu.
5. Za potrebe ovog poglavlja:
  - (a) „poslovni posjetitelji u svrhu osnivanja poslovne jedinice” znači fizičke osobe zaposlene na rukovodećem položaju u pravnoj osobi iz stranke i:
    - i. koje su odgovorne za osnivanje poduzeća te pravne osobe na području druge stranke;

- ii. koje ne nude, ne pružaju usluge niti se bave gospodarskom djelatnošću osim one koja je potrebna radi osnivanja tog poduzeća; i
  - iii. ne primaju naknadu iz izvora u stranci domaćinu;
- (b) „ugovorni pružatelji usluga” znači fizičke osobe zaposlene u pravnoj osobi iz stranke (na drugi način osim posredovanjem agencije za privremeno zapošljavanje i usluge ustupanja radnika), koja nije osnovana na području druge stranke i u dobroj je vjeri sklopila ugovor, na najviše 12 mjeseci, o pružanju usluga s krajnjim potrošačem u drugoj stranci kojim se zahtijeva privremena prisutnost njezinih zaposlenika koji:
- i. u razdoblju od najmanje godinu dana neposredno prije dana podnošenja zahtjeva za ulazak i privremeni boravak nudili su istu vrstu usluga kao i zaposlenici pravne osobe;
  - ii. na taj dan imaju najmanje tri godine stručnog iskustva stečenog nakon punoljetnosti u sektoru djelatnosti koja je predmet ugovora, sveučilišnu diplomu ili dokaz o kvalifikaciji kojim se dokazuje jednakovrijedno znanje i stručne kvalifikacije koje su zakonski propisane za obavljanje te djelatnosti u drugoj stranci<sup>14</sup>; i
  - iii. ne primaju naknadu iz izvora u stranci domaćinu;
- (c) „samostalni stručnjaci” znači fizičke osobe koje se bave pružanjem usluge i imaju poslovni nastan kao samozaposlene osobe na području stranke i:
- i. koje nemaju poslovni nastan na području druge stranke;
  - ii. koje su sklopile ugovor u dobroj vjeri (osim preko agencije za usluge posredovanja u zapošljavanju i angažiranju osoblja) o pružanju usluga krajnjem potrošaču u drugoj stranci na razdoblje od najviše 12 mjeseci, a tim se ugovorom zahtijeva njihova privremena prisutnost; i
  - iii. koje na dan podnošenja zahtjeva za ulazak i privremeni boravak imaju najmanje šest godina stručnog iskustva stečenog u relevantnoj djelatnosti, sveučilišnu diplomu ili dokaz o kvalifikaciji kojim se dokazuju jednakovrijedno znanje i stručne kvalifikacije koje su zakonski propisane za obavljanje te djelatnosti u drugoj stranci<sup>15</sup>;
- (d) „osobe premještene unutar društva” znali fizičke osobe:
- i. koje su u razdoblju koje neposredno prethodi danu premještaja unutar društva bile zaposlene u pravnoj osobi stranke ili su u njoj bile partneri najmanje godinu dana u slučaju direktora i stručnjaka te najmanje šest mjeseci u slučaju pripravnika;
  - ii. koje u trenutku podnošenja zahtjeva borave izvan područja druge stranke;

---

<sup>14</sup> Ako diploma ili dokaz o kvalifikaciji nisu stečeni u stranci u kojoj se pruža usluga, ta stranka može ocijeniti jesu li ta diploma ili dokaz o kvalifikaciji jednakovrijedni sveučilišnoj diplomi koja je propisana na njezinu području.

<sup>15</sup> Ako diploma ili dokaz o kvalifikaciji nisu stečeni u stranci u kojoj se pruža usluga, ta stranka može ocijeniti jesu li ta diploma ili dokaz o kvalifikaciji jednakovrijedni sveučilišnoj diplomi koja je propisana na njezinu području.

- iii. koje se privremeno premještaju u poduzeće pravne osobe na području druge stranke koje je član iste grupacije kao i pravna osoba iz koje dolaze, uključujući njezino predstavništvo, društvo kći, podružnicu ili glavno društvo<sup>16</sup>; i
  - iv. koje pripadaju u jednu od sljedećih kategorija:
    - (A) direktori<sup>17</sup>;
    - (B) stručnjaci; ili
    - (C) pripravnici;
  - (e) „direktor” znači fizička osoba na rukovodećem položaju koja prvenstveno vodi upravljanje poduzećem u drugoj stranci, pod općim nadzorom ili smjernicama u prvom redu upravnog odbora ili dioničara poduzeća ili drugog jednakovrijednog tijela i čije odgovornosti uključuju:
    - i. vođenje poduzeća, njegova odjela ili službe;
    - ii. nadziranje i kontrolu rada drugog nadzornog, stručnog ili rukovodećeg osoblja; i
    - iii. ovlast za preporučivanje zapošljavanja, otpuštanja ili sličnog u vezi s osobljem;
  - (f) „stručnjak” znači fizička osoba koja posjeduje specijalizirano znanje ključno za područja djelatnosti i tehnike poduzeća ili upravljanje poduzećem, što se ocjenjuje uzimajući u obzir ne samo znanje specifično za poduzeće nego i ima li ta osoba visoki stupanj stručnih kvalifikacija, među ostalim odgovarajuće stručno iskustvo na vrsti posla ili u djelatnosti koja zahtijeva posebno tehničko znanje, uključujući moguće članstvo u ovlaštenoj strukovnoj udruzi; i
  - (g) „pripravnik” znači fizička osoba sa sveučilišnom diplomom koja je privremeno premještena radi razvoja karijere ili osposobljavanja u području poslovnih tehnika ili metoda i koja tijekom razdoblja premještaja prima plaću<sup>18</sup>.
6. Ugovor o uslugama iz stavka 5. točaka (b) i (c) mora biti u skladu s pravnim propisima stranke u kojoj se ugovor izvršava.

---

<sup>16</sup> Od direktora i stručnjaka može se zahtijevati da dokažu da posjeduju stručne kvalifikacije i iskustvo koji su potrebni u pravnoj osobi u koju su premješteni.

<sup>17</sup> Podrazumijeva se da iako direktori ne obavljaju izravno zadaće povezane sa stvarnim pružanjem usluga, to ih ne sprečava da u okviru izvršavanja svojih prethodno opisanih dužnosti obavljaju zadaće koje mogu biti potrebne za pružanje usluga.

<sup>18</sup> Od poduzeća primatelja može se zahtijevati da dostavi na prethodno odobrenje program osposobljavanja kojim je obuhvaćeno trajanje boravka kako bi se dokazalo da je svrha privremenog boravka osposobljavanje. Za AT, CZ, DE, FR, ES, HU i LT osposobljavanje mora biti povezano sa stečenom sveučilišnom diplomom.

Članak SERVIN.4.2.: Osobe premještene unutar društva i poslovni posjetitelji u svrhu osnivanja poslovne jedinice

1. U skladu s relevantnim uvjetima i kvalifikacijama navedenima u Prilogu SERVIN-3. [Poslovni posjetitelji u svrhu osnivanja poslovne jedinice, osobe premještene unutar društva i poslovni posjetitelji u kratkoročnom posjetu]:

(a) svaka stranka dopušta:

- i. ulazak i privremeni boravak osoba premještenih unutar društva;
- ii. ulazak i privremeni boravak poslovnih posjetitelja u svrhu osnivanja poslovne jedinice bez traženja radne dozvole ili drugog prethodnog postupka odobravanja slične namjere; i
- iii. zapošljavanje na svojem području osoba premještenih unutar društva iz druge stranke;

(b) stranka ne zadržava niti donosi ograničenja, u obliku brojčanih kvota ili ispitivanja gospodarskih potreba, u pogledu ukupnog broja fizičkih osoba kojima je u određenom sektoru dopušten ulazak kao poslovnim posjetiteljima u svrhu osnivanja poslovne jedinice odnosno koje ulagač druge stranke može zaposliti kao osobe premještene unutar društva, bilo prema teritorijalnoj potpodjeli ili za cijelo svoje područje; i

(c) svaka stranka osobama premještenima unutar društva i poslovnim posjetiteljima u svrhu osnivanja poslovne jedinice druge stranke odobrava tijekom njihova privremenog boravka na njezinu području, tretman koji nije manje povoljan od tretmana koji u sličnim situacijama odobrava vlastitim fizičkim osobama.

2. Dopušteno trajanje privremenog boravka iznosi najviše tri godine za direktore i stručnjake, najviše godinu dana za pripravnike i najviše 90 dana u bilo kojem šestomjesečnom razdoblju za poslovne posjetitelje u svrhu osnivanja poslovne jedinice.

Članak SERVIN.4.3.: Poslovni posjetitelji u kratkoročnom posjetu

1. U skladu s relevantnim uvjetima i kvalifikacijama navedenima u Prilogu SERVIN-3. [Poslovni posjetitelji u svrhu osnivanja poslovne jedinice, osobe premještene unutar društva i poslovni posjetitelji u kratkoročnom posjetu], stranka dopušta ulazak i privremeni boravak poslovnih posjetitelja u kratkoročnom posjetu iz druge stranke u svrhu obavljanja djelatnosti navedenih u Prilogu SERVIN-3. [Poslovni posjetitelji u svrhu osnivanja poslovne jedinice, osobe premještene unutar društva i poslovni posjetitelji u kratkoročnom posjetu], pod sljedećim uvjetima:

(a) poslovni posjetitelji u kratkoročnom posjetu ne prodaju svoju robu niti pružaju usluge široj javnosti;

(b) poslovni posjetitelji u kratkoročnom posjetu ne primaju u svoje ime naknadu iz stranke u kojoj privremeno borave; i

(c) poslovni posjetitelji u kratkoročnom posjetu ne pružaju uslugu u okviru ugovora sklopljenog između pravne osobe koja nema poslovnu jedinicu na području stranke u kojoj privremeno borave i tamošnjeg potrošača, osim kako je predviđeno u Prilogu SERVIN-3. [Poslovni posjetitelji u svrhu osnivanja poslovne jedinice, osobe premještene unutar društva i poslovni posjetitelji u kratkoročnom posjetu].

2. Osim ako je drukčije navedeno u Prilogu SERVIN-3. [Poslovni posjetitelji u svrhu osnivanja poslovne jedinice, osobe premještene unutar društva i poslovni posjetitelji u kratkoročnom posjetu], stranka dopušta ulazak poslovnim posjetiteljima u kratkoročnom posjetu bez zahtijevanja radne dozvole, ispitivanja gospodarskih potreba ili drugog prethodnog postupka odobrenja slične namjene.

3. Ako su poslovni posjetitelji u kratkoročnom posjetu jedne stranke bave pružanjem usluge potrošaču na području stranke na kojem privremeno borave u skladu s Prilogom SERVIN-3. [Poslovni posjetitelji u svrhu osnivanja poslovne jedinice, osobe premještene unutar društva i poslovni posjetitelji u kratkoročnom posjetu] ove glave, ta stranka im u pogledu pružanja te usluge odobrava tretman koji nije manje povoljan od tretmana koji u sličnim situacijama odobrava vlastitim pružateljima usluga.

4. Dopušteno trajanje privremenog boravka iznosi najviše 90 dana u bilo kojem razdoblju od šest mjeseci.

#### Članak SERVIN.4.4.: Ugovorni pružatelji usluga i samostalni stručnjaci

1. U sektorima, podsektorima i djelatnostima navedenima u Prilogu SERVIN-4. [Ugovorni pružatelji usluga i samostalni stručnjaci] i podložno u njemu navedenim relevantnim uvjetima i kvalifikacijama:

- (a) stranka dopušta ulazak i privremeni boravak na svojem području ugovornih pružatelja usluga i samostalnih stručnjaka;
- (b) stranka ne donosi niti zadržava ograničenja, u obliku brojčanih kvota ili ispitivanja gospodarskih potreba, u pogledu ukupnog broja ugovornih pružatelja usluga i samostalnih stručnjaka iz druge stranke kojima je dopušten ulazak i privremeni boravak; i
- (c) svaka stranka ugovornim pružateljima usluga i samostalnim stručnjacima iz druge stranke u vezi s pružanjem njihovih usluga na svojem području odobrava tretman koji nije manje povoljan od tretmana koji u sličnim situacijama odobrava vlastitim pružateljima usluga.

2. Pristup odobren u skladu s ovim člankom odnosi se samo na uslugu koja je predmet ugovora i na temelju njega ne ostvaruje pravo na upotrebu zvanja iz stranke u kojoj se usluga pruža;

3. Broj osoba obuhvaćenih ugovorom o uslugama ne smije biti veći nego što je potrebno za izvršenje ugovora, u skladu s pravnim propisima stranke u kojoj se usluga pruža.

4. Dopušteno trajanje privremenog boravka iznosi ukupno 12 mjeseci ili razdoblje trajanja ugovora, ovisno o tome što je kraće.

#### Članak SERVIN.4.5.: Nesukladne mjere

U mjeri u kojoj relevantna mjera utječe na privremeni boravak fizičkih osoba u poslovne svrhe, članak SERVIN.4.2. [Osobe premještene unutar društva i poslovni posjetitelji u svrhu osnivanja poslovne jedinice] stavak 1. točke (b) i (c), članak SERVIN.4.3. [Poslovni posjetitelj u kratkoročnom posjetu] stavak 3. i članak SERVIN.4.4. [Ugovorni pružatelji usluga i samostalni stručnjaci] stavak 1. točke (b) i (c) ne primjenjuju se na:

(a) postojeće nesukladne mjere stranke na razini:

- i. za Uniju:

- (A) Unije, kako je utvrđeno u Rasporedu Unije u Prilogu SERVIN-1. [Postojeće mjere];
  - (B) središnje uprave države članice, kako je utvrđeno u Rasporedu Unije u Prilogu SERVIN-1. [Postojeće mjere];
  - (C) regionalne uprave države članice, kako je utvrđeno u Rasporedu Unije u Prilogu SERVIN-1. [Postojeće mjere]; ili
  - (D) lokalne uprave, osim one iz točke (C); i
- ii. za Ujedinjenu Kraljevinu:
- (A) središnje uprave, kako je utvrđeno u Rasporedu Ujedinjene Kraljevine u Prilogu SERVIN-1. [Postojeće mjere];
  - (B) regionalne uprave, kako je utvrđeno u Rasporedu Ujedinjene Kraljevine u Prilogu SERVIN-1. [Postojeće mjere]; ili
  - (C) lokalne vlasti;
- (b) nastavak primjene ili žurnu obnovu nesukladnih mjera iz točke (a);
- (c) izmjenu bilo koje nesukladne mjere iz točaka (a) i (b) ovog članka u mjeri u kojoj se njome ne smanjuje sukladnost mjere, kakva je postojala neposredno prije izmjene, s člankom SERVIN.4.2. [Osobe premještene unutar društva i poslovni posjetitelji u svrhu osnivanja poslovne jedinice] stavkom 1. točkama (b) i (c), člankom SERVIN.4.3. [Poslovni posjetitelj u kratkoročnom posjetu] stavkom 3. i člankom SERVIN.4.4. [Ugovorni pružatelji usluga i samostalni stručnjaci] stavkom 1. točkama (b) i (c); ili
- (d) svaku mjeru stranke u skladu s uvjetom ili kvalifikacijom koji su utvrđeni u Prilogu SERVIN-2. [Buduće mjere].

#### Članak SERVIN.4.6.: Transparentnost

1. Svaka stranka objavljuje informacije o relevantnim mjerama koje se odnose na ulazak i privremeni boravak fizičkih osoba iz druge stranke navedenih u članku SERVIN.4.1. [Područje primjene i definicije] stavku 1.
2. Informacije iz stavka 1. uključuju, u mjeri u kojoj je to moguće, sljedeće informacije relevantne za ulazak i privremeni boravak fizičkih osoba:
  - (a) kategorije vize, dozvola ili bilo koje slične vrste odobrenja ulaska ili privremenog boravka;
  - (b) obveznu dokumentaciju i uvjete koje je potrebno ispuniti;
  - (c) način i mogućnosti podnošenja zahtjeva, npr. preko konzularnog ureda ili putem interneta;
  - (d) troškove podnošenja zahtjeva i okvirno trajanje obrade zahtjeva;
  - (e) maksimalnu duljinu privremenog boravka na temelju svake vrste odobrenja navedenog u točki (a);

- (f) uvjete dostupnog produljenja ili obnove;
- (g) pravila o uzdržavanim osobama u pratnji;
- (h) dostupne postupke preispitivanja ili žalbe; i
- (i) relevantne propise opće primjene koji se odnose na ulazak i privremeni boravak fizičkih osoba u poslovne svrhe.

3. U pogledu informacija iz stavaka 1. i 2., svaka stranka nastoji odmah obavijestiti drugu stranku o uvođenju bilo kojih novih zahtjeva i postupaka ili o izmjenama bilo kojih zahtjeva i postupaka koji utječu na učinkovito podnošenje zahtjeva za ulazak, privremeni boravak i, ako je primjenjivo, dozvolu za rad u prvoj stranci.

## Poglavlje 5.: Regulatorni okvir

### *Odjeljak 1.: Domaći propisi*

#### Članak SERVIN.5.1.: Područje primjene i definicije

1. Ovaj se odjeljak primjenjuje na mjere stranaka koje se odnose na zahtjeve i postupke za izdavanje dozvola i za kvalifikacije te na formalnosti i tehničke standarde koji utječu na:

- (a) prekograničnu trgovinu uslugama;
- (b) osnivanje ili poslovanje; ili
- (c) pružanje usluge na temelju prisutnosti fizičke osobe iz stranke na području druge stranke kako je utvrđeno u članku SERVIN.4.1. [Područje primjene i definicije].

U pogledu mjera koje se odnose na tehničke standarde, ovaj se odjeljak primjenjuje samo na mjere koje utječu na trgovinu uslugama. Za potrebe ovog odjeljka pojam „tehnički standardi” ne obuhvaća regulatorne ili provedbene tehničke standarde za financijske usluge.

2. Ovaj se odjeljak ne primjenjuje na zahtjeve i postupke za izdavanje dozvola, zahtjeve i postupke za kvalifikacije te na formalnosti i tehničke standarde na temelju mjere:

- (a) koja nije u skladu s člankom SERVIN.2.2. [Pristup tržištu] ili 2.3. [Nacionalni tretman], i na koju se upućuje u članku SERVIN.2.7. [Nesukladne mjere i iznimke] stavku 1. točkama od (a) do (c) , ili s člankom SERVIN.3.2. [Pristup tržištu], člankom SERVIN.3.3. [Lokalna prisutnost] ili člankom SERVIN.3.4. [Nacionalni tretman] i na koju se upućuje u članku SERVIN.3.6. [Nesukladne mjere] stavku 1. točkama od (a) do (c) ili s člankom SERVIN 4.2. [Osobe premještene unutar društva i poslovni posjetitelji u svrhu osnivanja poslovne jedinice] stavkom 1. ili člankom SERVIN 4.3. [Poslovni posjetitelj u kratkoročnom posjetu] stavkom 3. ili s člankom SERVIN 4.4. [Ugovorni pružatelji usluga i samostalni stručnjaci] stavkom 1. i na koju se upućuje u članku SERVIN 4.5. [Nesukladne mjere] stavku 1.; ili
- (b) u članku SERVIN.2.7. [Nesukladne mjere i iznimke] stavku 2. ili članku SERVIN.3.6. [Nesukladne mjere] stavku 2..

3. Za potrebe ovog odjeljka:

- (a) „odobrenje za rad” znači dozvola za obavljanje djelatnosti iz stavka 1. točaka od (a) do (c), koja je rezultat postupka koji fizička ili pravna osoba mora poštovati i time dokazati da ispunjuje zahtjeve postupka izdavanja dozvola, zahtjeve u pogledu kvalifikacija, tehničke standarde ili formalnosti za potrebe dobivanja, zadržavanja ili obnove te dozvole; i
- (b) „nadležno tijelo” znači tijelo središnje, regionalne ili lokalne uprave ili nevladino tijelo koje izvršava ovlasti koje mu je delegirala središnja, regionalna ili lokalna uprava ili tijelo i koje ima pravo odlučivati o odobrenju iz točke (a);

#### Članak SERVIN.5.2.: Podnošenje zahtjeva

Svaka stranka, u mjeri u kojoj je to izvedivo, izbjegava od podnositelja zahtjeva zahtijevati da se obrati više od jednom nadležnom tijelu za svaki zahtjev za odobrenje. Ako je djelatnost za koju se traži odobrenje u nadležnosti više nadležnih tijela, može se zahtijevati više zahtjeva za odobrenje.

#### Članak SERVIN.5.3.: Vremenski okviri za podnošenje zahtjeva

Ako stranka zahtijeva odobrenje, ona osigurava da njezina nadležna tijela, u mjeri u kojoj je to izvedivo, dopuste podnošenje zahtjeva u bilo kojem trenutku tijekom godine. Ako postoji određeni vremenski okvir za podnošenje zahtjeva za odobrenje, stranka osigurava da nadležna tijela dopuste razuman rok za podnošenje zahtjeva.

#### Članak SERVIN.5.4.: Elektronički zahtjevi i prihvaćanje preslika

Ako stranka zahtijeva odobrenje, ona osigurava da njezina nadležna tijela:

- (a) u mjeri u kojoj je to moguće osiguraju da se zahtjevi ispune elektroničkim putem, uključujući zahtjeve s područja druge stranke; i
- (b) umjesto izvornih dokumenata prihvaćaju preslike dokumenata ovjerene u skladu s domaćim pravom stranke, osim ako nadležna tijela zahtijevaju izvorne dokumente radi zaštite cjelovitosti postupka izdavanja odobrenja.

#### Članak SERVIN.5.5.: Obrada zahtjeva

1. Ako stranka zahtijeva odobrenje, ona osigurava da njezina nadležna tijela:

- (a) obrađuju zahtjeve tijekom cijele godine. Ako to nije moguće, tu informaciju treba objaviti unaprijed, u mjeri u kojoj je to izvedivo;
- (b) u mjeri u kojoj je to izvedivo, navedu okvirne rokove za obradu zahtjeva. Taj okvir mora biti razuman, u mjeri u kojoj je to izvedivo;
- (c) podnositelju zahtjeva bez nepotrebne odgode dostave informacije o statusu zahtjeva ako on to zatraži;
- (d) u mjeri u kojoj je to izvedivo i bez nepotrebne odgode utvrđuju cjelovitost zahtjeva za obradu u skladu s domaćim zakonima i propisima stranke;



- (e) ako zahtjev smatraju potpunim za potrebe obrade u skladu s domaćim zakonima i propisima stranke,<sup>19</sup> u razumnom roku nakon podnošenja zahtjeva osiguravaju da:
- i. obrada zahtjeva bude dovršena; i
  - ii. podnositelj zahtjeva bude obaviješten o odluci o njegovu zahtjevu, u mjeri u kojoj je to moguće pisanim putem<sup>20</sup>;
- (f) ako zahtjev smatraju nepotpunim za potrebe obrade u skladu s domaćim zakonima i propisima stranke, u razumnom roku i u mjeri u kojoj je to izvedivo:
- i. obavijeste podnositelja zahtjeva da je zahtjev nepotpun;
  - ii. ako podnositelj zahtjeva to zatraži, navedu dodatne informacije koje su potrebne za dopunu zahtjeva ili na drugi način ukažu na razloge zbog kojih se zahtjev smatra nepotpunim; i
  - iii. podnositelju zahtjeva omogućće da dostavi dodatne informacije potrebne za dopunu zahtjeva<sup>21</sup>;
- međutim, ako ništa od navedenog nije izvedivo i ako je zahtjev odbijen zbog nepotpunosti, nadležna tijela podnositelja zahtjeva o tome obavješćuju u razumnom roku; i
- (g) ako je zahtjev odbijen, obavješćuju podnositelja zahtjeva, bilo na vlastitu inicijativu ili ako to zatraži podnositelj zahtjeva, o razlozima odbijanja i roku za podnošenje žalbe na tu odluku i, ako je primjenjivo, o postupcima za ponovno podnošenje zahtjeva; podnositelju zahtjeva ne smije se onemogućiti podnošenje drugog zahtjeva samo na temelju prethodno odbijenog zahtjeva.

2. Stranke osiguravaju da njihova nadležna tijela izdaju odobrenje čim se na temelju odgovarajućeg razmatranja utvrdi da podnositelj zahtjeva ispunjuje uvjete za njegovo dobivanje.

3. Stranke osiguravaju da odobrenje nakon izdavanja stupi na snagu bez nepotrebne odgode, podložno primjenjivim uvjetima<sup>22</sup>.

---

<sup>19</sup> Radi pronalaska ravnoteže između ograničenja s obzirom na resurse i mogućeg opterećenja za poduzeća, u slučajevima u kojima je to razumno učiniti, nadležna tijela mogu zatražiti da se sve informacije podnesu u posebnom formatu kako bih ih smatrala „potpunima za potrebe obrade“.

<sup>20</sup> Nadležna tijela mogu ispuniti zahtjev iz podtočke ii. tako da podnositelja zahtjeva unaprijed obavijeste pisanim putem, uključujući putem objavljivanja mjere, o tome da izostanak odgovora nakon isteka određenog razdoblja od dana podnošenja zahtjeva znači prihvaćanje zahtjeva. Izraz „pisanim putem“ trebalo bi tumačiti tako da uključuje elektronički oblik.

<sup>21</sup> Takva „mogućnost“ ne zahtijeva da nadležno tijelo produlji rokove.

<sup>22</sup> Nadležna tijela nisu odgovorna za kašnjenja zbog razloga koji nisu u njihovoj nadležnosti.

## Članak SERVIN.5.6.: Pristojbe

1. Svaka stranka dužna je za sve gospodarske djelatnosti, osim financijskih usluga, osigurati da pristojbe za odobrenje koje naplaćuju njezina nadležna tijela budu razumne i transparentne te da same po sebi ne ograničavaju pružanje relevantne usluge ili obavljanje bilo koje druge gospodarske djelatnosti. Uzimajući u obzir troškove i administrativno opterećenje, svaka se stranka potiče da prihvati plaćanje pristojbi za odobrenje elektroničkim putem.
2. U pogledu pristojbi koje naplaćuju za odobrenje u području financijskih usluga, svaka stranka osigurava da njezina nadležna tijela podnositeljima zahtjeva dostave popis pristojbi ili informacije o tome kako se utvrđuju iznosi pristojbi te da pristojbe ne koriste kao sredstvo izbjegavanja preuzetih obveza stranke.
3. Pristojbe za izdavanje odobrenja ne uključuju pristojbe za iskorištavanje prirodnih resursa, plaćanja za dražbe, natječaje ili druga nediskriminirajuća sredstva za dodjelu koncesija ili obvezne doprinose za pružanje univerzalne usluge.

## Članak SERVIN.5.7.: Ocjena kvalifikacija

Ako stranka zahtijeva pristupanje ispitu kako bi ocijenila kvalifikacije podnositelja zahtjeva za odobrenje, dužna je osigurati da njezina nadležna tijela takve ispite zakazuju razumno često i da podnositeljima zahtjeva daju razuman rok da zatraže takav ispit. Svaka stranka u mjeri u kojoj je to izvedivo prihvaća zahtjeve u elektroničkom obliku za takve ispite i razmatra upotrebu elektroničkih sredstava u drugim aspektima ispitnih postupaka.

## Članak SERVIN.5.8.: Objavljivanje i dostupne informacije

1. Ako stranka zahtijeva odobrenje, dužna je odmah objaviti informacije koje su potrebne osobama koje obavljaju ili žele obavljati djelatnosti iz članka SERVIN.5.1. [Područje primjene i definicije] stavka 1. za koje je potrebno odobrenje za rad kako bi se zadovoljili zahtjevi, formalnosti, tehnički standardi i postupci za dobivanje, zadržavanje, izmjenu i produljenje takvog odobrenja. Te informacije uključuju sljedeće, ako postoji:
  - (a) zahtjeve i postupke za izdavanje dozvola i u pogledu kvalifikacija i formalnosti;
  - (b) podatke za kontakt relevantnih nadležnih tijela;
  - (c) naknade za odobrenja;
  - (d) primjenjive tehničke standarde;
  - (e) žalbene postupke ili postupke preispitivanja odluka o zahtjevima;
  - (f) postupke za praćenje ili izvršavanje sukladnosti s uvjetima dozvola ili kvalifikacija;
  - (g) mogućnosti za uključivanje javnosti, primjerice putem saslušanja ili iznošenja primjedbi; i
  - (h) okvirne rokove za obradu zahtjeva.

Za potrebe ovog odjeljka, „objaviti” znači uvrstiti u službenu publikaciju, kao što je službeni list, ili na službene internetske stranice. Stranke objedinjuju elektroničke publikacije na jedinstvenom internetskom portalu ili na drugi način osiguravaju da ih nadležna tijela učine lako dostupnima alternativnim elektroničkim sredstvima.

2. Svaka stranka od svojih nadležnih tijela zahtijeva da, u mjeri u kojoj je to izvedivo, odgovore na svaki zahtjev za informacije ili pomoć.

#### Članak SERVIN.5.9.: Tehnički standardi

Svaka stranka potiče svoja nadležna tijela da donose tehničke standarde koji su razvijeni primjenom otvorenih i transparentnih postupaka te potiče svako tijelo imenovano za izradu tehničkih standarda, uključujući relevantne međunarodne organizacije, da pritom primjenjuje otvorene i transparentne postupke.

#### Članak SERVIN.5.10.: Uvjeti za odobrenje

1. Svaka stranka osigurava da se mjere koje se odnose na odobrenje temelje na kriterijima koji sprečavaju nadležna tijela u izvršavanju njihovih ovlasti procjene na proizvoljan način i mogu uključivati, među ostalim, nadležnost i mogućnost pružanja usluge ili bilo koje druge gospodarske djelatnosti, uključujući u skladu s regulatornim zahtjevima stranke, kao što su zahtjevi u pogledu zdravlja i okoliša. Kako bi se izbjegla sumnja, stranke razumiju da pri donošenju odluka nadležno tijelo može uravnotežiti kriterije.

2. Kriteriji iz stavka 1. moraju biti:

- (a) jasni i nedvosmisleni;
- (b) objektivni i transparentni;
- (c) prethodno utvrđeni;
- (d) unaprijed objavljeni;
- (e) nepristrani; i
- (f) lako dostupni.

3. Ako stranka donosi ili zadržava mjeru koja se odnosi na odobrenje, dužna je osigurati da:

- (a) nadležno tijelo obrađuje zahtjeve te donosi i primjenjuje svoje odluke objektivno i nepristrano, neovisno o nezakonitom utjecaju bilo koje osobe koja obavlja gospodarsku djelatnost za koju je potrebno odobrenje; i
- (b) sami postupci ne sprečavaju ispunjenje zahtjeva.

#### Članak SERVIN.5.11.: Ograničen broj dozvola

Ako je broj dozvola dostupnih za određenu djelatnost ograničen zbog nestašice dostupnih prirodnih resursa ili tehničkog kapaciteta, svaka stranka primjenjuje postupak odabira potencijalnih kandidata kojim se u potpunosti jamče nepristranost i transparentnost, osobito uključujući primjereno obavješćivanje javnosti o pokretanju, provedbi i ishodu postupka. Stranka pri utvrđivanju pravila za

postupak odabira može uzeti u obzir legitimne ciljeve politike, uključujući pitanja zdravlja, sigurnosti, zaštite okoliša i očuvanja kulturne baštine.

## *Odjeljak 2.: Odredbe opće primjene*

### Članak SERVIN.5.12.: Postupci preispitivanja upravnih odluka

Stranka je dužna imati pravosudna, arbitražna ili upravna tijela ili postupke kojima se, na zahtjev pogođenog ulagača ili pružatelja usluga iz druge stranke, osigurava brzo preispitivanje upravnih odluka koje utječu na osnivanje ili poslovanje, prekograničnu trgovinu uslugama ili pružanje usluge na temelju prisutnosti fizičke osobe iz stranke na području druge stranke te, ako je to opravdano, pružaju odgovarajuća pravna sredstva protiv tih odluka. Za potrebe ovog odjeljka „upravna odluka” znači odluka ili mjera s pravnim učinkom koja se u pojedinačnom slučaju primjenjuje na određenu osobu, robu ili uslugu, a obuhvaća upravnu odluku koja nije donesena ili takvu mjeru koja nije provedena ako je tako propisano pravom stranke. Ako takvi postupci nisu neovisni o tijelu nadležnom za donošenje upravne odluke, stranka osigurava da se postupcima stvarno osigura objektivno i nepristrano preispitivanje.

### Članak SERVIN.5.13.: Stručne kvalifikacije

1. Ništa u ovom poglavlju ne sprečava stranku da od fizičkih osoba zahtijeva posjedovanje potrebnih stručnih kvalifikacija koje su za dotični sektor djelatnosti utvrđene na području na kojem se djelatnost obavlja<sup>23</sup>.
2. Stručna tijela koja su relevantna za dotični sektor djelatnosti na njihovim područjima mogu izraditi i Vijeću za partnerstvo dostaviti zajedničke preporuke o priznavanju stručnih kvalifikacija. Takve zajedničke preporuke potkrepljuju se dokazima o:
  - (a) gospodarskoj vrijednosti predviđenog aranžmana o priznavanju stručnih kvalifikacija; i
  - (b) usklađenosti režima, kao što je stupanj usklađenosti zahtjeva koje svaka stranka primjenjuje na odobravanje, izdavanje dozvola, poslovanje i potvrđivanje.
3. Nakon primitka zajedničke preporuke Vijeće za partnerstvo u razumnom roku preispituje njezinu usklađenost s ovom glavom. Vijeće za partnerstvo nakon takvog preispitivanja može izraditi i donijeti dogovor o uvjetima za priznavanje stručnih kvalifikacija u obliku odluke priložene ovom Sporazumu, koja se smatra sastavnim dijelom ove glave<sup>24</sup>.

---

<sup>23</sup> Podrazumijeva se da se ovaj članak neće tumačiti kao da sprečava pregovaranje i sklapanje jednog ili više sporazuma između stranaka o priznavanju stručnih kvalifikacija u skladu s uvjetima i zahtjevima koji se razlikuju od onih koji su predviđeni u ovom članku.

<sup>24</sup> Podrazumijeva se da takvi dogovori ne dovode do automatskog priznavanja kvalifikacija, već se njima utvrđuju, u obostranom interesu stranaka, uvjeti za odobrenje priznavanja.

4. Dogovorom iz stavka 3. utvrđuju se uvjeti za priznavanje stručnih kvalifikacija stečenih u Uniji i stručnih kvalifikacija stečenih u Ujedinjenoj Kraljevini u vezi s djelatnošću obuhvaćenom ovom glavom i prvim naslovom glavom III. [Digitalna trgovina].

5. Smjernice za aranžmane o priznavanju stručnih kvalifikacija utvrđene u Prilogu SERVIN-6. [Smjernice za aranžmane o priznavanju stručnih kvalifikacija] uzimaju se u obzir pri izradi zajedničkih preporuka iz stavka 2. ovog članka, a Vijeće za partnerstvo ih uzima u obzir pri procjeni da li da donese takav dogovor, kako je navedeno u stavku 3. ovog članka.

### *Odjeljak 3. Usluge dostave*

#### Članak SERVIN.5.14.: Područje primjene i definicije

1. Ovaj se odjeljak primjenjuje na mjere stranke koje utječu na pružanje usluga dostave, uz poglavlja 1., 2., 3. i 4. ove glave, te na odjeljke 1. i 2. ovog poglavlja.

2. Za potrebe ovog odjeljka:

- (a) „usluge dostave” znači poštanske usluge, kurirske usluge, usluge ekspresne dostave ili usluge ubrzane pošte koje uključuju sljedeće djelatnosti: prikupljanje, razvrstavanje, prijevoz i dostava poštanskih pošiljaka;
- (b) „usluge ekspresne dostave” znači prikupljanje, razvrstavanje, prijevoz i dostava poštanskih pošiljaka, uz veću brzinu i pouzdanost, te mogu uključivati elemente dodane vrijednosti kao što su preuzimanje na adresi pošiljatelja, osobna dostava primatelju, praćenje, mogućnost mijenjanja odredišta i primatelja tijekom prijevoza ili potvrda primitka;
- (c) „usluge ubrzane pošte” znači usluge međunarodne ubrzane dostave koje se pružaju preko Kooperative EMS-a, dobrovoljnog udruženja imenovanih poštanskih operatera u okviru Svjetske poštanske unije (UPU);
- (d) „dozvola” znači odobrenje koje regulatorno tijelo stranke može zahtijevati od pojedinačnog pružatelja kako bi on mogao nuditi poštanske ili kurirske usluge;
- (e) „poštanska pošiljka” znači pošiljka mase do 31,5 kg adresirana u konačnom obliku u kojem će je uručiti bilo koja vrsta javnog ili privatnog pružatelja usluga dostave, a može uključivati pismo, paket, novine ili katalog;
- (f) „poštanski monopol” znači isključivo pravo pružanja određenih usluga dostave na području stranke ili nekom njezinu dijelu u skladu s pravom te stranke; i
- (g) „univerzalna usluga” znači trajno pružanje usluga dostave određene kvalitete na cjelokupnom području stranke ili u nekoj teritorijalnoj jedinici tog područja, po pristupačnim cijenama za sve korisnike.

#### Članak SERVIN.5.15.: Univerzalna usluga

1. Svaka stranka ima pravo definirati vrstu obveze univerzalne usluge koju želi zadržati te odlučiti o njezinu području primjene i provedbi. Sve obveze univerzalne usluge provode se na transparentan, nediskriminirajući i neutralan način za sve pružatelje usluga koji podliježu toj obvezi.

2. Ako stranka zahtijeva da se usluge dolazne ubrzane pošte pružaju na temelju univerzalnih usluga, ona tim uslugama ne smije odobriti povlašteni tretman u odnosu na druge usluge međunarodne ubrzane dostave.

#### Članak SERVIN.5.16.: Financiranje univerzalne usluge

Stranka ne smije uvesti naknade ili druge pristojbe na pružanje usluge dostave koja nije univerzalna usluga kako bi se financiralo pružanje univerzalne usluge. Ovaj se članak ne primjenjuje na opće primjenjive porezne mjere ili upravne pristojbe.

#### Članak SERVIN.5.17.: Sprečavanje narušavanja tržišnog natjecanja

Svaka stranka osigurava da pružatelji usluga dostave koji podliježu obvezi univerzalne usluge ili poštanski monopoli svojim postupanjem ne narušavaju tržišno natjecanje, npr.:

- (a) korištenjem prihoda od pružanja usluge koja podliježe obvezi pružanja univerzalne usluge ili iz poštanskog monopola za unakrsno subvencioniranje pružanja usluge ubrzane dostave ili bilo koje usluge dostave koja ne podliježe obvezi univerzalne usluge; ili
- (b) neopravdanim različitim tretmanom potrošača u pogledu tarifa ili drugih uvjeta za pružanje usluge koja podliježe obvezi univerzalne usluge ili za koju postoji poštanski monopol.

#### Članak SERVIN.5.18.: Dozvole

1. Ako stranka zahtijeva dozvolu za pružanje usluga dostave, ona objavljuje:

- (a) sve zahtjeve za izdavanja dozvola i uobičajeni rok potreban za donošenje odluke o zahtjevu za izdavanje dozvole; i
- (b) uvjete dozvola.

2. Postupci, obveze i zahtjevi za dozvolu transparentni su, nediskriminirajući i utemeljeni na objektivnim kriterijima.

3. Ako nadležno tijelo odbije zahtjev za dozvolu, ono pisanim putem obavješćuje podnositelja zahtjeva o razlozima odbijanja. Svaka stranka utvrđuje žalbeni postupak pred neovisnim tijelom koji je dostupan podnositeljima zahtjeva čiji je zahtjev odbijen. To tijelo može biti sud.

#### Članak SERVIN.5.19.: Neovisnost regulatornog tijela

1. Svaka stranka osniva ili zadržava regulatorno tijelo koje je pravno odvojeno i funkcionalno nezavisno od bilo kojeg pružatelja usluga dostave. Ako stranka posjeduje ili kontrolira pružatelja usluga dostave, ona osigurava djelotvorno strukturno razdvajanje regulatorne funkcije od djelatnosti povezanih s vlasništvom ili kontrolom.

2. Regulatorna tijela svoje zadaće obavljaju transparentno i pravodobno te raspolažu odgovarajućim financijskim i ljudskim resursima za izvršavanje zadaće koja im je dodijeljena. Njihove odluke nepristrane su u odnosu na sve sudionike na tržištu.

### *Odjeljak 4.: Telekomunikacijske usluge*

## Članak SERVIN.5.20.: Područje primjene

Ovaj se odjeljak primjenjuje na mjere stranke koje utječu na pružanje telekomunikacijskih usluga, uz poglavlja 1., 2., 3. i 4. ove glave, te na odjeljke 1 i 2 ovog poglavlja.

## Članak SERVIN.5.21.: Definicije

Za potrebe ovog odjeljka:

- (a) „povezana infrastruktura” znači povezane usluge, fizička infrastruktura i drugi objekti ili elementi povezani s telekomunikacijskom mrežom ili telekomunikacijskom uslugom koja omogućuje ili olakšava pružanje usluga putem te mreže ili usluge ili za to ima potencijala;
- (b) „krajnji korisnik” znači krajnji potrošač ili pretplatnik javne telekomunikacijske usluge, uključujući pružatelja usluga koji nije pružatelj javnih telekomunikacijskih usluga;
- (c) „osnovna infrastruktura” znači infrastruktura javne telekomunikacijske mreže ili javne telekomunikacijske usluge koja:
  - i. isključivo ili pretežno osigurava jedan pružatelj ili ograničen broj pružatelja; i
  - ii. za pružanje usluge nije ih moguće ekonomski ili tehnički nadomjestiti;
- (d) „međupovezanost” znači povezivanje javnih telekomunikacijskih mreža koje koriste isti ili različiti pružatelji telekomunikacijskih mreža ili telekomunikacijskih usluga kako bi se korisnicima jednog pružatelja omogućilo da komuniciraju s korisnicima istog ili nekog drugog pružatelja, bez obzira na to pružaju li te usluge dotični pružatelji usluga ili bilo koji drugi pružatelj usluga koji ima pristup mreži;
- (e) „usluga međunarodnog mobilnog roaminga” znači komercijalna usluga mobilne telefonije koja se pruža na temelju trgovačkog ugovora između pružatelja javnih telekomunikacijskih usluga koja krajnjem korisniku omogućuje da se koristi svojim domaćim mobilnim telefonom ili drugim uređajem za usluge poziva, podatkovnog prometa ili slanja poruka dok je izvan područja na kojem je smještena njegova domaća javna telekomunikacijska mreža.
- (f) „usluga pristupa internetu” znači javno dostupna elektronička komunikacijska usluga kojom se omogućuje pristup internetu te time povezivanje s gotovo svim krajnjim točkama interneta, bez obzira na mrežnu tehnologiju i terminalnu opremu koja se upotrebljava;
- (g) „zakupljeni vodovi” znači telekomunikacijske usluge ili infrastruktura, uključujući virtualne, kojima se izdvaja kapacitet za namjensku upotrebu ili dostupnost korisniku između dviju ili više određenih točaka;
- (h) „glavni pružatelj” znači pružatelj telekomunikacijskih mreža ili telekomunikacijskih usluga koji može bitno utjecati na uvjete sudjelovanja, s obzirom na cijenu i ponudu, na relevantnom tržištu za javne telekomunikacijske mreže ili telekomunikacijske usluge zbog kontrole nad osnovnom infrastrukturom ili korištenja svojeg položaja na tom tržištu;
- (i) „element mreže” znači uređaj ili oprema koja se koristi za pružanje telekomunikacijske usluge, uključujući značajke, funkcije i kapacitete koje taj uređaj ili oprema omogućuju;

- (j) „prenosivost broja” znači mogućnost da pretplatnici na zahtjev prilikom prelaska na istu kategoriju pružatelja javnih telekomunikacijskih usluga na istoj lokaciji fiksne mreže zadrže iste telefonske brojeve, bez narušavanja kvalitete, pouzdanosti ili pristupačnosti;
- (k) „javna telekomunikacijska mreža” znači svaka telekomunikacijska mreža koja u potpunosti ili uglavnom služi za pružanje javnih telekomunikacijskih usluga i koja omogućuje prijenos informacija između priključnih točaka mreže;
- (l) „javna telekomunikacijska usluga” znači svaka telekomunikacijska usluga koja se nudi javnosti;
- (m) „pretplatnik” znači svaka fizička ili pravna osoba koja je stranka ugovora s pružateljem javnih telekomunikacijskih usluga o pružanju takvih usluga;
- (n) „telekomunikacije” znače prijenos i prijam signala bilo kojim elektromagnetskim sredstvom;
- (o) „telekomunikacijska mreža” znači sustavi prijenosa i, ako je primjenjivo, oprema za komutiranje ili usmjeravanje te druga sredstva, uključujući elemente mreže koji nisu aktivni, koji omogućuju prijenos signala žičanim, radijskim, optičkim ili drugim elektromagnetskim sredstvima;
- (p) „telekomunikacijsko regulatorno tijelo” znači tijelo ili tijela koja je stranka zadužila za regulaciju telekomunikacijskih mreža i telekomunikacijskih usluga obuhvaćenih ovim odjeljkom;
- (q) „telekomunikacijska usluga” znači usluga koja se u potpunosti ili uglavnom sastoji od prijenosa i primanja signala, uključujući radiodifuzijske signale, telekomunikacijskim mrežama, uključujući mreže za radiodifuziju, ali ne uključuje uslugu pružanja sadržaja ili izvršavanja uredničke kontrole nad sadržajem prenesenim putem telekomunikacijskih mreža i telekomunikacijskih usluga;
- (r) „univerzalna usluga” znači minimalan skup usluga određene kvalitete koji mora biti dostupan svim korisnicima ili skupu korisnika na području stranke ili nekom njezinu dijelu, bez obzira na njihov geografski položaj i po pristupačnoj cijeni; i
- (s) „korisnik” znači svaka fizička ili pravna osoba koja koristi javnu telekomunikacijsku uslugu.

#### Članak SERVIN.5.22.: Telekomunikacijsko regulatorno tijelo

1. Svaka stranka osniva ili zadržava telekomunikacijsko regulatorno tijelo:
  - (a) koje je pravno odvojeno i funkcionalno nezavisno od bilo kojeg pružatelja telekomunikacijskih mreža, telekomunikacijskih usluga ili telekomunikacijske opreme;
  - (b) koje primjenjuje postupke i donosi odluke nepristrane u odnosu na sve sudionike na tržištu;
  - (c) koje djeluje neovisno i ne traži ni ne prima upute od bilo kojeg drugog tijela u vezi s obavljanjem zadaća koje su zakonski dodijeljene radi izvršenja obveza utvrđenih u člancima SERVIN.5.24. [Međupovezanost], SERVIN.5.25. [Pristup i korištenje], SERVIN.5.26. [Rješavanje sporova u području telekomunikacija], SERVIN.5.28. [Međupovezanost s glavnim pružateljima] i SERVIN.5.29. [Pristup osnovnoj infrastrukturi glavnih pružatelja];



- (d) koje ima regulatorne ovlasti kao i odgovarajuće financijske i ljudske resurse za obavljanje zadaća iz točke (c);
- (e) koje ima ovlasti osigurati da mu, na njegov zahtjev, pružatelji telekomunikacijskih mreža ili telekomunikacijskih usluga odmah dostave sve informacije<sup>25</sup>, uključujući financijske, koje su mu potrebne za izvršavanje zadaća iz točke (c); i
- (f) koje izvršava svoje ovlasti transparentno i pravodobno.

2. Svaka stranka osigurava da se zadaće dodijeljene telekomunikacijskom regulatornom tijelu objavljuju u lako dostupnom i jasnom obliku, posebno ako te zadaće nisu dodijeljene samo jednom tijelu.

3. Stranka koja zadrži vlasništvo ili kontrolu nad pružateljima elektroničkih komunikacijskih mreža ili usluga osigurava djelotvorno strukturno razdvajanje regulatorne funkcije od djelatnosti povezanih s vlasništvom ili kontrolom.

4. Svaka stranka osigurava da korisnik ili pružatelj telekomunikacijskih mreža ili telekomunikacijskih usluga na kojeg se odnosi odluka telekomunikacijskog regulatornog tijela ima pravo žalbe pred žalbenim tijelom, koje je nezavisno od regulatornog tijela i drugih uključenih strana. Odluka ostaje na snazi do ishoda žalbe, osim ako su odobrene privremene mjere u skladu s pravom stranke.

#### Članak SERVIN.5.23.: Odobrenje za pružanje telekomunikacijskih mreža i usluga

1. Svaka stranka dopušta pružanje telekomunikacijskih mreža ili telekomunikacijskih usluga bez prethodnog službenog odobrenja.

2. Svaka stranka objavljuje sve kriterije, primjenjive postupke i uvjete pod kojima je pružateljima usluga dopušteno pružanje telekomunikacijskih mreža ili telekomunikacijskih usluga.

3. Svi kriteriji za odobrenje i primjenjivi postupci moraju biti što jednostavniji, objektivni, transparentni, nediskriminirajući i proporcionalni. Sve obveze i uvjeti propisani ili povezani s odobrenjem moraju biti nediskriminirajući, transparentni i proporcionalni te se odnositi na usluge ili mreže koje se pružaju.

4. Svaka stranka osigurava da podnositelj zahtjeva za odobrenje primi pisanim putem razloge za odbijanje ili opoziv odobrenja odnosno za nametanje posebnih uvjeta za pružatelja. U takvim slučajevima podnositelj zahtjeva ima pravo žalbe pred žalbenim tijelom.

---

<sup>25</sup> Sa zatraženim informacijama postupa se u skladu sa zahtjevima povjerljivosti.

5. Administrativne naknade koje se naplaćuju pružateljima objektivne su, transparentne, nediskriminirajuće i proporcionalne administrativnim troškovima koji su opravdano nastali pri upravljanju, nadzoru i izvršenju obveza utvrđenih u ovom odjeljku<sup>26</sup>.

#### Članak SERVIN.5.24.: Međupovezanost

Svaka stranka osigurava da pružatelj javnih telekomunikacijskih mreža ili javnih telekomunikacijskih usluga ima pravo i obvezu, ako to zatraži drugi pružatelj javnih telekomunikacijskih mreža ili javnih telekomunikacijskih usluga, pregovarati o međupovezanosti u svrhu pružanja javnih telekomunikacijskih mreža ili javnih telekomunikacijskih usluga.

#### Članak SERVIN.5.25.: Pristup i korištenje

1. Svaka stranka osigurava da se svakom obuhvaćenom poduzeću ili pružatelju usluga iz druge stranke odobri pristup javnim telekomunikacijskim mrežama ili javnim telekomunikacijskim uslugama i njihovo korištenje pod razumnim i nediskriminirajućim<sup>27</sup> uvjetima. Ta se obveza među ostalim primjenjuje na stavke od 2. do 5.

2. Svaka stranka osigurava da obuhvaćena poduzeća ili pružatelji usluga iz druge stranke imaju pristup bilo kojoj javnoj telekomunikacijskoj mreži ili javnoj telekomunikacijskoj usluzi koja se nudi unutar ili preko njezinih granica odnosno da je mogu koristiti, uključujući privatne zakupljene vodove, i u tu svrhu osiguravaju, podložno stavku 5., da se takvim poduzećima i pružateljima dopušta:

- (a) kupnja ili zakup te spajanje terminalne ili druge opreme koja ima sučelje s mrežom i koja je nužna za pružanje njihovih usluga;
- (b) međupovezivanje privatnih zakupljenih ili vlasničkih vodova s javnim telekomunikacijskim mrežama ili s vodovima koji su u zakupu ili vlasništvu drugog obuhvaćenog poduzeća ili pružatelja usluga; i
- (c) primjena operativnih protokola po vlastitom izboru u njihovu poslovanju, uz one koji su nužni za osiguranje dostupnosti telekomunikacijskih usluga široj javnosti.

3. Svaka stranka obuhvaćenim poduzećima ili pružateljima usluga iz druge stranke osigurava mogućnost korištenja javnih telekomunikacijskih mreža i javnih telekomunikacijskih usluga za prijenos informacija unutar i preko njezinih granica, uključujući za komunikacije unutar njihovih korporacija, te za pristup informacijama u bazama podataka ili na drugi način pohranjenima u strojno čitljivom obliku na području bilo koje od stranaka.

4. Neovisno o stavku 3., stranka može poduzeti potrebne mjere kako bi zajamčila sigurnost i povjerljivost komunikacija, uz uvjet da se takve mjere ne primjenjuju na način koji bi činio prikriveno

---

<sup>26</sup> Te administrativne naknade ne uključuju plaćanja za prava upotrebe ograničenih resursa i obvezne doprinose za pružanje univerzalne usluge.

<sup>27</sup> Za potrebe ovog članka, „nediskriminirajući” znači tretman najpovlaštenije nacije i nacionalni tretman, kako su definirani u člancima SERVIN.2.3. [Nacionalni tretman], SERVIN.3.3. [Lokalna prisutnost], SERVIN.2.4. [Tretman najpovlaštenije nacije] i SERVIN.3.4. [Nacionalni tretman], kao i pod uvjetima koji nisu nepovoljniji od onih koji se dodjeljuju bilo kojem drugom korisniku sličnih javnih telekomunikacijskih mreža ili usluga u sličnim situacijama.

ograničavanje trgovine uslugama ili sredstvo proizvoljne ili neopravdane diskriminacije odnosno poništenja ili narušavanja povlastica na temelju ove glave.

5. Stranke osiguravaju da se ne nameću uvjeti za pristup i korištenje javne telekomunikacijske mreže ili usluga osim onih koji su nužni kako bi se:

- (a) zaštitila nadležnost pružatelja javnih telekomunikacijskih mreža ili javnih telekomunikacijskih usluga za pružanje javne usluge, posebno njihova sposobnost da svoje usluge općenito učine dostupnima javnosti; ili
- (b) zaštitila tehnička cjelovitost javnih telekomunikacijskih mreža ili usluga.

#### Članak SERVIN.5.26.: Rješavanje sporova u području telekomunikacija

1. Svaka stranka osigurava da, u slučaju spora između pružatelja telekomunikacijskih mreža ili telekomunikacijskih usluga u vezi s pravima i obvezama koji proizlaze iz ovog odjeljka, a na zahtjev jedne od strana u sporu, telekomunikacijsko regulatorno tijelo donese obvezujuću odluku u razumnom roku za rješavanje spora.

2. Odluka regulatornog tijela objavljuje se uzimajući u obzir zahtjeve za povjerljivost poslovanja. Dotičnim stranama dostavlja se cjelovito obrazloženje o razlozima na kojima se odluka temelji i one imaju pravo na žalbu iz članka SERVIN.5.22. [Telekomunikacijsko regulatorno tijelo] stavka 4.

3. Postupak iz stavaka 1. i 2. ne sprečava bilo koju dotičnu stranku da pokrene postupak pred pravosudnim tijelima.

#### Članak SERVIN.5.27.: Mjere zaštite tržišnog natjecanja kod glavnih pružatelja

Svaka stranka uvodi ili zadržava odgovarajuće mjere kako bi se spriječilo protutržišno ponašanje pružatelja javnih telekomunikacijskih mreža ili telekomunikacijskih usluga koji su, samostalno ili zajedno, glavni pružatelj poštanskih usluga na svojem području. Takvo protutržišno ponašanje uključuje posebno:

- (a) unakrsno subvencioniranje s protutržišnim učinkom;
- (b) korištenje informacija, dobivenih od konkurenata, što ima za posljedicu povredu tržišnog natjecanja; i
- (c) uskraćivanje drugim pružateljima usluga pravodobnih tehničkih informacija o osnovnoj infrastrukturi i komercijalno relevantnih informacija koje su im potrebne za pružanje usluga.

#### Članak SERVIN.5.28.: Međupovezanost s glavnim pružateljima

1. Svaka stranka osigurava da glavni pružatelji javnih telekomunikacijskih mreža ili javnih telekomunikacijskih usluga omogućuju međupovezanost u bilo kojoj tehnički izvedivoj točki u mreži. Takva se međupovezanost ostvaruje:

- (a) pod nediskriminirajućim uvjetima (uključujući u pogledu tehničkih standarda, specifikacija, kvalitete i održavanja) i cijenama te kvalitetom koja nije lošija od kvalitete vlastitih sličnih usluga tog glavnog pružatelja usluga ili sličnih usluga koje pruža nepovezanim pružateljima, ili svojim društvima kćerima ili drugim povezanim društvima;

- (b) pravovremeno, pod uvjetima (uključujući u pogledu tehničkih standarda, specifikacija, kvalitete i održavanja) koji su transparentni, razumni i kojima se uzima u obzir ekonomska izvedivost te koji su dovoljno nevezani da pružatelj usluge ne mora plaćati za dijelove mreže ili infrastrukturu koja mu nije potrebna za pružanje usluge; i
  - (c) na zahtjev, u drugim točkama pored priključnih točki mreže koje nude većini korisnika, po cijenama koje odražavaju trošak izgradnje potrebne dodatne infrastrukture.
2. Postupci koji se primjenjuju na glavnog pružatelja usluge u vezi s međupovezivanjem javno su dostupni.
  3. Glavni pružatelji usluga prema potrebi objavljuju svoje sporazume o međupovezanosti ili svoje referentne ponude za pružanje međupovezanosti.

#### Članak SERVIN.5.29.: Pristup osnovnoj infrastrukturi glavnih pružatelja

Svaka stranka osigurava da glavni pružatelji na njezinu području svoju osnovnu infrastrukturu stave na raspolaganje pružateljima telekomunikacijskih mreža ili telekomunikacijskih usluga pod razumnim, transparentnim i nediskriminirajućim uvjetima u svrhu pružanja javnih telekomunikacijskih usluga, osim ako to nije nužno za postizanje učinkovitog tržišnog natjecanja na temelju prikupljenih činjenica i ocjenjivanja tržišta koje je provelo telekomunikacijsko regulatorno tijelo. Osnovna infrastruktura glavnog pružatelja može uključivati elemente mreže, usluge zakupljenih vodova i pripadajuću infrastrukturu.

#### Članak SERVIN.5.30.: Ograničeni resursi

1. Svaka stranka osigurava da se dodjela i odobrenje prava na upotrebu ograničenih resursa, uključujući radiofrekvencijski spektar, brojeve i pravo puta, provode na otvoren, objektivan, pravodoban, transparentan, nediskriminirajući i proporcionalan način, uzimajući u obzir ciljeve od općeg interesa. Postupci, uvjeti i obveze povezani s pravima upotrebe temelje se na objektivnim, transparentnim, nediskriminirajućim i proporcionalnim kriterijima.
2. Trenutačna upotreba dodijeljenih frekvencijskih pojaseva objavljuje se, no nije potrebno dati detaljan opis radiofrekvencijskog spektra dodijeljenog za određene državne potrebe.
3. Stranke se pri dodjeli spektra za komercijalnu upotrebu mogu osloniti na pristupe temeljene na tržištu, kao što su postupci nadmetanja.
4. Stranke razumiju da mjere stranke kojima se dodjeljuje i raspodjeljuje spektar i upravlja frekvencijom nisu same po sebi neusklađene s člancima SERVIN.2.2. [Pristup tržištu] i SERVIN.3.2. [Pristup tržištu]. Svaka stranka zadržava pravo na uspostavu i primjenu mjera upravljanja spektrom i frekvencijama koje mogu dovesti do ograničenja broja pružatelja telekomunikacijskih usluga, pod uvjetom da to čini na način koji je u skladu s ovim Sporazumom. To uključuje mogućnost dodjele frekvencijskih pojaseva uzimajući u obzir postojeće i buduće potrebe i dostupnost spektra.

#### Članak SERVIN.5.31.: Univerzalna usluga

1. Svaka stranka ima pravo definirati vrstu obveza univerzalne usluge koju želi zadržati te odlučiti o njezinu području primjene i provedbi.

2. Svaka stranka upravlja obvezama univerzalne usluge na proporcionalan, transparentan, objektivan i nediskriminirajući način koji je neutralan u odnosu na tržišno natjecanje i ne opterećuje više nego što je nužno za tu vrstu univerzalne usluge kako ju je definirala stranka.

3. Svaka stranka osigurava da su postupci za određivanje pružatelja univerzalne usluge otvoreni svim pružateljima javnih telekomunikacijskih mreža ili javnih telekomunikacijskih usluga. Pružatelji se određuju učinkovitim, transparentnim i nediskriminirajućim mehanizmom.

4. Ako stranka odluči isplatiti naknadu pružateljima univerzalne usluge, ona osigurava da takva naknada ne premašuje neto trošak koji proizlazi iz obveze pružanja univerzalne usluge.

#### Članak SERVIN.5.32.: Prenosivost broja

Svaka stranka osigurava da pružatelji javnih telekomunikacijskih usluga osiguravaju prenosivost broja pod razumnim uvjetima.

#### Članak SERVIN.5.33.: Otvoreni pristup internetu

1. Svaka stranka osigurava da, u skladu s njezinim zakonima i propisima, pružatelji usluga pristupa internetu korisnicima tih usluga omogućuju:

(a) pristup informacijama i sadržajima, njihovu distribuciju te korištenje i pružanje aplikacija i usluga po vlastitom izboru, podložno nediskriminirajućem, razumnom, transparentnom i proporcionalnom upravljanju mrežom; i

(b) korištenje uređaja po vlastitom izboru, pod uvjetom da takvi uređaji ne ugrožavaju sigurnost drugih uređaja, mreže ili usluga koje se pružaju na mreži.

2. Podrazumijeva se da ništa u ovom članku ne sprečava stranke da donesu mjere s ciljem zaštite javne sigurnosti s obzirom na korisnike na internetu.

#### Članak SERVIN.5.34.: Povjerljivost informacija

1. Svaka stranka osigurava da pružatelji koji dobiju informacije od drugog pružatelja u postupku pregovaranja o aranžmanima na temelju članka SERVIN.5.24. [Međupovezanost], SERVIN.5.25. [Pristup i korištenje], SERVIN.5.28. [Međupovezanost s glavnim pružateljima] i SERVIN.5.29. [Pristup osnovnoj infrastrukturi glavnih pružatelja] te informacije koriste isključivo u svrhu za koju su dostavljene i u svakom trenutku poštuju povjerljivost prenesenih ili pohranjenih informacija.

2. Svaka stranka osigurava povjerljivost komunikacija i povezanih podataka o prometu koji se prenose tijekom korištenja javnih telekomunikacijskih mreža ili javnih telekomunikacijskih usluga, uz zahtjev da mjere koje se primjenjuju u tu svrhu nisu sredstvo proizvoljne ili neopravdane diskriminacije ili prikriveno ograničavanje trgovine uslugama.

#### Članak SERVIN.5.35.: Strani udjeli

U pogledu pružanja telekomunikacijskih mreža ili telekomunikacijskih usluga preko poslovne jedinice i neovisno o članku SERVIN.2.7. [Nesukladne mjere i iznimke], stranka ne smije uvesti zahtjeve u pogledu zajedničkog pothvata niti ograničiti sudjelovanje stranog kapitala u smislu ograničenja najvećeg postotka stranog udjela ili ukupne vrijednosti pojedinačnog ili skupnog stranog ulaganja.

## Članak SERVIN.5.36.: Međunarodni mobilni roaming<sup>28</sup>

1. Stanke nastoje surađivati na promicanju transparentnih i razumnih cijena usluga međunarodnog mobilnog roaminga radi poticanja rasta trgovine između stranaka i povećanja dobrobiti potrošača.
2. Stranke mogu odlučiti poduzeti korake za poboljšanje transparentnosti i tržišnog natjecanja s obzirom na cijene međunarodnog mobilnog roaminga i tehnološke alternative uslugama roaminga, kao što su:
  - (a) osiguravanje da informacije o maloprodajnim cijenama budu lako dostupne krajnjim korisnicima; i
  - (b) smanjenje na najmanju moguću mjeru prepreka za upotrebu tehnoloških alternativa roamingu, pri čemu korisnici, kad dolaze na područje stranke s područja druge stranke, mogu pristupiti telekomunikacijskim uslugama koristeći se uređajem po vlastitu izboru.
3. Svaka stranka potiče pružatelje javnih telekomunikacijskih usluga na svojem području da objave informacije o maloprodajnim cijenama usluga međunarodnog mobilnog roaminga za pozive, podatkovni promet i tekstovne poruke ponuđene njihovim krajnjim korisnicima kad putuju na područje druge stranke.
4. Ničime u ovom članku ne zahtijeva se od stranke da regulira cijene ili uvjete usluga međunarodnog mobilnog roaminga.

### *Odjeljak 5.: Financijske usluge*

#### Članak SERVIN.5.37. Područje primjene

1. Ovaj se odjeljak primjenjuje na mjere stranke koje utječu na pružanje financijskih usluga, uz poglavlja 1., 2., 3. i 4. ove glave, te na odjeljke 1 i 2 ovog poglavlja.
2. Za potrebe ovog odjeljka pojam „aktivnosti koje se obavljaju u okviru izvršavanja javnih ovlasti” iz članka SERVIN.1.2. [Definicije] točke (g) znači sljedeće<sup>29</sup>:
  - (a) poslovi koje obavlja središnja banka ili monetarno tijelo ili drugi javni subjekt u provođenju monetarne ili tečajne politike;
  - (b) djelatnosti koji čine dio zakonskog sustava socijalne sigurnosti ili javnih mirovinskih fondova; i
  - (c) drugi poslovi koje obavlja javni subjekt za račun stranke ili uz njezino jamstvo ili koristeći se financijskim sredstvima stranke ili njezinih javnih subjekata.

---

<sup>28</sup> Ovaj se članak ne primjenjuje na usluge roaminga unutar Europske unije, koje su komercijalne usluge mobilne telefonije koje se pružaju na temelju trgovačkog ugovora između pružatelja javnih telekomunikacijskih usluga i koje krajnjem korisniku omogućuju da se putem svojeg domaćeg mobilnog telefona ili drugog uređaja koristi uslugama poziva, podatkovnog prometa ili slanja poruka u državi članici izvan one u kojoj je smještena domaća javna telekomunikacijska mreža tog krajnjeg korisnika.

<sup>29</sup> Podrazumijeva se da se ta izmjene primjenjuje na „usluge koje se pružaju u okviru izvršavanja javnih ovlasti” iz članka SERVIN.1.2. [Definicije] točke (o) jer se primjenjuje na „aktivnosti koje se obavljaju u okviru izvršavanja javnih ovlasti” iz članka SERVIN.1.2. [Definicije] točke (f).

3. Za potrebe primjene članka SERVIN.1.2. [Definicije] točke (g) na ovaj odjeljak, ako stranka dopušta da bilo koji od poslova iz stavka 2. točaka (b) ili (c) ovog članka njezini pružatelji financijskih usluga obavljaju u konkurentskom odnosu s javnim subjektom ili pružateljem financijskih usluga, „aktivnosti koje se obavljaju u okviru izvršavanja javnih ovlasti” ne uključuju te djelatnosti.

4. Članak SERVIN.1.2. [Definicije] točka (a) ne primjenjuje se na usluge obuhvaćene ovim odjeljkom.

#### Članak SERVIN.5.38.: Definicije

Za potrebe ove glave:

(a) „financijska usluga” znači svaka usluga financijske prirode koje nudi pružatelj financijskih usluga stranke i obuhvaća sljedeće aktivnosti:

i. osiguranje i usluge povezane s osiguranjem:

(A) izravno osiguranje (uključujući suosiguranje):

(aa) životno osiguranje;

(bb) neživotno osiguranje;

(B) reosiguranje i retrocesija;

(C) posredovanje u osiguranju, kao što su posredništvo i zastupanje; i

(D) pomoćne usluge povezane s osiguranjem, kao što su usluge savjetovanja, aktuarske usluge, usluge procjene rizika i usluge obrade odštetnih zahtjeva;

ii. bankarske i druge financijske usluge (osim osiguranja):

(A) primanje depozita i drugih povratnih sredstava od građanstva;

(B) sve vrste zajmova, uključujući potrošačke kredite, hipotekarne kredite, faktoring i financiranje komercijalnih transakcija;

(C) financijski leasing;

(D) sve usluge plaćanja i prijenosa novca, uključujući kreditne, platne i debitne kartice, putničke čekove i bankovne mjenice;

(E) jamstva i obveze;

(F) trgovanje za vlastiti račun ili za račun klijenta, na burzi, vanburzovnom tržištu ili na neki drugi način:

(aa) instrumentima tržišta novca (uključujući čekove, mjenice, certifikate o depozitu);

(bb) devizama;

- (cc) izvedenicama, uključujući, ali ne ograničavajući se na budućnosnice i opcije;
  - (dd) tečajnim i kamatnim instrumentima, uključujući proizvode kao što su ugovori o razmjeni i terminski ugovori o kamatnoj stopi;
  - (ee) prenosivim vrijednosnim papirima; i
  - (ff) drugim prenosivim instrumentima i financijskim sredstvima, uključujući plemenite metale;
- (G) udio u izdanju svih vrsta vrijednosnih papira, uključujući jamstvo otkupa i plasman u svojstvu agenta (bilo javna ili privatna izdanja) i pružanje usluga povezanih s takvim izdanjima;
  - (H) brokerski novčani poslovi;
  - (I) upravljanje imovinom, kao što je upravljanje gotovinom ili portfeljem, svi oblici upravljanja zajedničkim ulaganjima, upravljanje mirovinskim fondovima, usluge skrbništva, usluge pohrane i fiducijarne usluge;
  - (J) usluge namire i klirinške usluge za financijsku imovinu, uključujući vrijednosne papire, financijske izvedenice i druge prenosive instrumente;
  - (K) pružanje i prijenos financijskih informacija te obrada financijskih podataka i s njima povezane programske opreme; i
  - (L) savjetodavne, posredničke i druge pomoćne financijske usluge za sve djelatnosti navedene u točkama od (A) do (K), uključujući procjenu boniteta i analizu, istraživanja i savjetovanje u vezi s ulaganjem i portfeljima, savjetovanje o stjecanju i restrukturiranju te strategiji trgovačkih društava;
- (b) „pružatelj financijskih usluga” znači fizička ili pravna osoba stranke koja želi pružati ili pruža financijske usluge, ali ne uključuje javni subjekt;
  - (c) „nova financijska usluga” znači usluga financijske prirode, uključujući usluge u vezi s postojećim i novim proizvodima ili načinom pružanja tih proizvoda, koju ne pruža niti jedan pružatelj financijskih usluga na području jedne stranke, ali se ona pruža na području druge stranke;
  - (d) „javni subjekt” znači:
    - i. vlada, središnja banka ili monetarno tijelo stranke ili subjekt u vlasništvu ili pod nadzorom stranke, koji se pretežno bavi obavljanjem javnih funkcija ili djelatnosti u javne svrhe, što ne obuhvaća subjekte koji se pretežno bave pružanjem financijskih usluga uz tržišne uvjete; ili
    - ii. privatni subjekt, koji obavlja funkcije koje inače obavlja središnja banka ili monetarno tijelo kad obavlja te funkcije;
  - (e) „samoregulatorna organizacija” znači nevladino tijelo, burza ili tržište vrijednosnih papira ili budućnosnica, klirinška agencija, druga organizacija ili udruženje, koje izvršava regulatorne ili



nadzorne ovlasti nad pružateljima financijskih usluga na temelju propisa ili delegiranja središnje, regionalne ili lokalne uprave ili tijela, ovisno o slučaju.

#### Članak SERVIN.5.39.: Bonitetno izuzeće

1. Ništa u ovom Sporazumu ne sprečava stranku da donese ili provodi mjere iz bonitetnih razloga<sup>30</sup>, kao što su:
  - (a) zaštita ulagača, deponenata, osiguranika ili osoba prema kojima pružatelj financijskih usluga ima fiducijarnu obvezu; ili
  - (b) osiguravanje integriteta i stabilnosti financijskog sustava stranke.
2. Ako takve mjere nisu u skladu s odredbama ovog Sporazuma, ne koriste se kao sredstvo za izbjegavanje opredjeljenja ili obveza stranke na temelju Sporazuma.

#### Članak SERVIN.5.40.: Povjerljive informacije

Ne dovodeći u pitanje treći dio [Izvršavanje zakonodavstva i pravosudna suradnja u kaznenim stvarima], ništa u ovom Sporazumu ne tumači se kao zahtjev stranci da objavi informacije o poslovima i računima pojedinačnih klijenata ili povjerljive ili zaštićene informacije u posjedu javnih subjekata.

#### Članak SERVIN.5.41.: Međunarodni standardi

Stranke čine sve što je u njihovoj moći kako bi osigurale da se međunarodno dogovoreni standardi u sektoru financijskih usluga za uređenje i nadzor, za borbu protiv pranja novca i financiranja terorizma te za borbu protiv utaje i izbjegavanja poreza provode i primjenjuju na njihovu području. Takvi međunarodno dogovoreni standardi su, među ostalim, oni koje su donijeli: skupina G-20, Odbor za financijsku stabilnost, Bazelski odbor za nadzor banaka, a posebno njegovo „temeljno načelo učinkovitog nadzora banaka”, Međunarodno udruženje osiguravateljskih nadzornih tijela, posebno njegova „temeljna načela osiguranja”, Međunarodna organizacija nadzornih tijela za vrijednosne papire, a posebno njezini „ciljevi i načela regulacije vrijednosnih papira”, Radna skupine za financijske mjere i Globalni forum o transparentnosti i razmjeni informacija u porezne svrhe Organizacije za gospodarsku suradnju i razvoj.

#### Članak SERVIN.5.42.: Financijske usluge koje su nove na području stranke

1. Svaka stranka pružatelju financijskih usluga druge stranke osnovanom na njezinom području dopušta pružanje novih financijskih usluga koje bi stranka, na temelju domaćeg prava i u sličnim okolnostima, dopustila da ih pružaju njezini pružatelji financijskih usluga, pod uvjetom da uvođenje nove financijske usluge ne zahtijeva novi propis ili mijenjanje postojećeg propisa. To se ne primjenjuje na podružnice druge stranke osnovane na području jedne od stranaka.
2. Stranka može odrediti institucionalni i pravni oblik pružanja usluge te zahtijevati odobrenje za njezino pružanje. Ako je takvo odobrenje propisano, odluka se donosi u razumnom vremenskom roku, a odobrenje može biti odbijeno samo zbog bonitetnih razloga.

---

<sup>30</sup> Podrazumijeva se da to ne sprečava stranku da donese ili zadrži mjere iz bonitetnih razloga povezane s podružnicama koje su na njezinom području osnovale pravne osobe druge stranke.

#### Članak SERVIN.5.43.: Samoregulatorne organizacije

Ako stranka zahtijeva članstvo ili sudjelovanje u nekoj samoregulatornoj organizaciji, ili pristup toj organizaciji, kako bi pružatelji financijskih usluga iz druge stranke mogli pružati financijske usluge na njezinu području, stranka osigurava da ta samoregulatorna organizacija poštuje obveze iz članaka SERVIN.2.3. [Nacionalni tretman], SERVIN.2.4. [Tretman najpovlaštenije nacije] i SERVIN.3.4. [Nacionalni tretman] i SERVIN.3.5. [Tretman najpovlaštenije nacije].

#### Članak SERVIN.5.44.: Klirinški i platni sustavi

U skladu s uvjetima nacionalnog tretmana, svaka stranka pružateljima financijskih usluga druge stranke s poslovnim nastanom na njezinu području odobrava pristup platnim i klirinškim sustavima kojima upravljaju javni subjekti te službenim instrumentima financiranja i refinanciranja koji su dostupni u okviru redovitog poslovanja. Ovim se člankom ne omogućuje pristup sredstvima zajmodavca stranke u krajnjoj nuždi.

#### *Odjeljak 6.: Usluge međunarodnog pomorskog prijevoza*

#### Članak SERVIN.5.45.: Područje primjene i definicije

1. Ovaj se odjeljak primjenjuje na mjere stranke koje utječu na pružanje usluga međunarodnog pomorskog prijevoza, uz poglavlja 1., 2., 3. i 4. te odjeljak 1. ovog poglavlja.
2. Za potrebe ovog odjeljka i poglavlja 1., 2., 3. i 4. ove glave:
  - (a) „usluge međunarodnog pomorskog prometa” znači prijevoz putnika ili tereta pomorskim plovilima između luke jedne stranke i luke druge stranke ili treće zemlje, ili između luka država članica, uključujući izravno ugovaranje s pružateljima drugih usluga prijevoza, radi prijevoza od vrata do vrata ili multimodalnog prijevoza na temelju jedne prijevozne isprave, ali ne uključuje pravo pružanja takvih drugih usluga prijevoza;
  - (b) „prijevoz od vrata do vrata ili multimodalni prijevoz” znači međunarodni prijevoz tereta na temelju jedne prijevozne isprave pri kojemu se upotrebljava više prijevoznih sredstava i koji uključuje međunarodnu dionicu na moru;
  - (c) „međunarodni teret” znači teret koji se prevozi između luke jedne stranke i luke druge stranke ili treće zemlje, ili između luka država članica;
  - (d) „pomoćne pomorske usluge” znači usluge utovara i istovara pomorskog tereta, usluge carinjenja, usluge kontejnerske stanice i terminala, usluge pomorskih agencija i usluge otpreme tereta i usluge pohrane i skladištenja;
  - (e) „usluge utovara i istovara pomorskog tereta” znači djelatnosti koje obavljaju trgovačka društva za utovar i istovar plovila, uključujući trgovačka društva za upravljanje terminalima, ali isključujući neposredne djelatnosti lučkih radnika ako je ta radna snaga organizirana neovisno o trgovačkim društvima za utovar i istovar plovila ili trgovačkim društvima za upravljanje terminalima; obuhvaćene djelatnosti uključuju organizaciju i nadzor:
    - i. utovara tereta na brod ili istovara tereta s broda;
    - ii. privezivanja ili odvezivanja tereta; i

- iii. prihvata ili isporuke i čuvanja tereta prije otpreme ili nakon istovara;
- (f) „usluge carinjenja” znači poslovi obavljanja carinskih formalnosti za drugu stranku povezanih s uvozom, izvozom ili provozom tereta, bez obzira na to pruža li te usluge pružatelj usluga u okviru svoje osnovne ili sporedne djelatnosti;
- (g) „usluge kontejnerske stanice i terminala” znači poslovi skladištenja kontejnera, punjenja, pražnjenja ili popravka i pripreme za prijevoz, u luci ili na kopnu;
- (h) „usluge pomorskih agencija” znači poslovi zastupanja u svojstvu agenta, na određenom geografskom području, poslovnih interesa jednog ili više brodara ili brodarskih društava za sljedeće potrebe:
  - i. marketing i prodaju usluga pomorskog prijevoza i srodnih usluga, od izrade ponude do izdavanja računa i teretnica u ime brodarka ili društava, dobavu i preprodaju potrebnih srodnih usluga, pripremu dokumentacije i pružanje poslovnih informacija; i
  - ii. organiziranje, u ime brodarka ili društava, pristajanja brodova ili preuzimanja tereta kad je to potrebno;
- (i) „usluge razvoza” znači, ne dovodeći u pitanje opseg djelatnosti koje se mogu smatrati kabotažom prema relevantnom nacionalnom zakonodavstvu, prethodni i daljnji prijevoz međunarodnog tereta morem, uključujući tereta u kontejnerima, općeg tereta i suhog ili tekućeg rasutog tereta, između luka koje se nalaze na području stranke, pod uvjetom da je takav međunarodni teret na putu prema odredištu, ili da dolazi iz otpremne luke, izvan područja te stranke;
- (j) „pomorske usluge otpreme tereta” znači poslovi organiziranja i praćenja otpreme u ime otpremnika dobavljanjem usluga prijevoza i povezanih usluga, pripremom dokumentacije i dostavom poslovnih informacija;
- (k) „lučke usluge” znači usluge koje unutar područja morske luke ili plovnog puta do takvog područja pruža upravljačko tijelo luke, njegovi podizvođači ili drugi pružatelji usluga da bi se olakšao prijevoz tereta ili putnika; i
- (l) „usluge pohrane i skladištenja” znači usluge skladištenja smrznute ili rashlađene robe, usluge skladištenja tekućina ili plinova u rasutom stanju i druge usluge skladištenja.

#### Članak SERVIN.5.46.: Obveze

1. Ne dovodeći u pitanje nesukladne mjere ili druge mjere iz članaka SERVIN.2.7. [Nesukladne mjere i iznimke] i SERVIN.3.6. [Nesukladne mjere], svaka stranka poštuje načelo neograničenog pristupa međunarodnim pomorskim tržištima i trgovini na komercijalnoj i nediskriminirajućoj osnovi:

- (a) brodovima koji plove pod zastavom druge stranke ili kojima upravljaju pružatelji usluga druge stranke odobrava tretman koji nije manje povoljan od onoga koji odobrava svojim brodovima s obzirom na, među ostalim:
- i. pristup lukama;
  - ii. korištenje lučke infrastrukture;
  - iii. korištenje pomoćnih pomorskih usluga; i
  - iv. carinske objekte i dodjelu vezova i uređaja za utovar i istovar; uključujući povezane naknade i pristojbe;
- (b) stavlja na raspolaganje pružateljima usluga međunarodnog pomorskog prijevoza iz druge stranke, pod razumnim i ne manje povoljnim uvjetima od onih koji se primjenjuju na njezine pružatelje usluga ili plovila odnosno na plovila ili pružatelje usluga treće zemlje (uključujući naknade i pristojbe, specifikacije i kvalitetu usluge koja se pruža), sljedeće lučke usluge: peljarenje, tegljenje i pomoć pri tegljenju, opskrbu hranom, gorivom i vodom, prikupljanje otpada i zbrinjavanje balastnih voda, usluge lučke kapetanije, pomoć pri navigaciji, usluge hitnih popravaka, sidrenje, usluge privezivanja i odvezivanja, operativne obalne usluge nužne za operativnost broda, uključujući komunikacije, opskrbu vodom i električnom energijom;
- (c) dopušta pružateljima usluga međunarodnog pomorskog prijevoza iz druge stranke, prema potrebi uz odobrenje nadležnog tijela, da premještaju vlastite ili zakupljene prazne kontejnere koji se ne prevoze kao teret uz plaćanje između luka Ujedinjene Kraljevine ili između luka države članice; i
- (d) dopušta pružateljima usluga međunarodnog pomorskog prijevoza iz druge stranke da pružaju usluge razvoza između luka Ujedinjene Kraljevine ili između luka države članice, prema potrebi podložno odobrenju nadležnog tijela.
2. Pri primjeni načela iz stavka 1., stranka:
- (a) ne smije uključiti dogovore o raspodjeli tereta u buduće sporazume s trećim zemljama o uslugama međunarodnog pomorskog prometa, uključujući prijevoz suhog i tekućeg rasutog tereta i linijski promet, a ako takvi dogovori o raspodjeli tereta postoje u ranijim sporazumima, otkazuje ih u razumnom roku;
  - (b) ne smije donijeti ili zadržati mjere kojima se zahtijeva da se sav međunarodni teret ili njegov dio prevozi isključivo plovilima registriranim u toj stranci ili plovilima u vlasništvu ili pod kontrolom državljana te stranke;
  - (c) ukida i suzdržava se od uvođenja jednostranih mjera ili administrativnih, tehničkih i drugih prepreka koje bi mogle činiti prikriveno ograničavanje ili imati diskriminirajuće učinke na slobodno pružanje usluga međunarodnog pomorskog prometa; i
  - (d) ne smije spriječiti pružatelje usluga međunarodnog pomorskog prijevoza druge stranke da s drugim pružateljima usluga prijevoza izravno ugovaraju usluge prijevoza od vrata do vrata ili multimodalnog prijevoza.

#### *Odjeljak 7.: Pravne usluge*

#### Članak SERVIN.5.47.: Područje primjene

1. Ovaj se odjeljak primjenjuje na mjere stranke koje utječu na pružanje određenih pravnih usluga, uz poglavlja 1., 2., 3. i 4. ove glave, te na odjeljke 1. i 2. ovog poglavlja.
2. Ništa u ovom odjeljku ne utječe na pravo stranke da na nediskriminirajući način regulira i nadzire pružanje određenih pravnih usluga na svojem državnom području.

#### Članak SERVIN.5.48.: Definicije

Za potrebe ovog odjeljka:

- (a) „određene pravne usluge” znači pravne usluge u vezi s pravom matične jurisdikcije i međunarodnim pravom, isključujući pravo Unije;
- (b) „matična jurisdikcija” znači jurisdikcija (ili dio jurisdikcije) države članice ili Ujedinjene Kraljevine u kojoj je odvjetnik stekao stručni naziv matične jurisdikcije ili, u slučaju odvjetnika koji je stekao stručni naziv matične jurisdikcije u više od jedne jurisdikcije, bilo koja od tih jurisdikcija;
- (c) „pravo matične jurisdikcije” znači pravo matične jurisdikcije odvjetnika<sup>31</sup>;
- (d) „stručni naziv matične jurisdikcije” znači:
  - i. za odvjetnika iz Unije, stručni naziv stečen u državi članici kojim se ovlašćuje za pružanje pravnih usluga u toj državi članici; ili
  - ii. za odvjetnika iz Ujedinjene Kraljevine, naziv odvjetnika („advocate”, „barrister” ili „solicitor”) kojim se ovlašćuje za pružanje pravnih usluga u bilo kojem dijelu jurisdikcije Ujedinjene Kraljevine;
- (e) „odvjetnik” znači:
  - i. fizička osoba iz Unije koji je u državi članici ovlaštena za pružanje pravnih usluga pod stručnim nazivom matične jurisdikcije; ili
  - ii. fizička osoba iz Ujedinjene Kraljevine koja je u bilo kojem dijelu jurisdikcije Ujedinjene Kraljevine ovlaštena za pružanje pravnih usluga pod stručnim nazivom matične jurisdikcije;
- (f) „odvjetnik druge stranke” znači:
  - i. ako je „druga stranka” Unija, odvjetnik iz točke (e) podtočke i.; ili
  - ii. ako je „druga stranka” Ujedinjena Kraljevina, odvjetnik iz točke (e) podtočke ii.; i
- (g) „pravne usluge” znači sljedeće usluge:
  - i. usluge pravnog savjetovanja; i
  - ii. usluge pravne arbitraže, mirenja i posredovanja (ali isključujući takve usluge kada ih pružaju fizičke osobe kako su utvrđene u članku 4.1. [Područje primjene i definicije]<sup>32</sup>.

---

<sup>31</sup> Podrazumijeva se za potrebe ove glave da je pravo Europske unije dio prava matične jurisdikcije odvjetnika iz članka SERVIN 5.48. [Definicije] točke (e) podtočke i.

<sup>32</sup> „Usluge pravne arbitraže, mirenja i posredovanja” znači pripremu dokumentacije koja se dostavlja arbitru, miritelju ili posredniku te pripremu za svjedočenje i svjedočenje pred njima u svim sporovima koji uključuju primjenu i tumačenje prava. Ne obuhvaća usluge pravne arbitraže, mirenja i posredovanja u sporovima koji ne uključuju primjenu i tumačenje prava, koje pripadaju uslugama povezanim sa savjetovanjem u vezi s upravljanjem. Ne obuhvaća ni obnašanje dužnosti arbitra, miritelja ili posrednika. Kao podkategorija, usluge

„Pravne usluge” ne obuhvaćaju pravno zastupanje pred upravnim agencijama, sudovima i drugim pravno osnovanim službenim sudovima stranke, usluge pravnog savjetovanja i izdavanja pravnih potvrda, dokumentacije i ovjeravanja koje pružaju pravници kojima su povjerene javne funkcije, primjerice bilježnici, „huissiers de justice” ili drugi „officiers publics et ministériels”, te usluge koje pružaju sudski izvršitelji koje imenuje vlada službenim aktom.

#### Članak SERVIN.5.49.: Obveze

1. Stranka dopušta odvjetniku druge stranke da na njezinu državnom području pruža određene pravne usluge pod stručnim nazivom stečenim u matičnoj jurisdikciji tog odvjetnika u skladu s člancima SERVIN 2.2. [Pristup tržištu], SERVIN 2.3. [Nacionalni tretman], SERVIN 3.2. [Pristup tržištu], SERVIN 3.4. [Nacionalni tretman] i SERVIN 4.4. [Ugovorni pružatelji usluga i samostalni stručnjaci].
2. Ako stranka (jurisdikcija domaćin) zahtijeva registraciju na svojem državnom području da bi odvjetnik druge stranke mogao pružati određene pravne usluge u skladu sa stavkom 1., zahtjevi i postupak za takvu registraciju ne smiju:
  - (a) biti manje povoljni od onih koji se primjenjuju na fizičku osobu iz treće zemlje koja pruža pravne usluge u vezi s pravom treće zemlje ili međunarodnim javnim pravom u skladu s profesionalnim nazivom te osobe iz treće zemlje na državnom području jurisdikcije države domaćina; i
  - (b) biti jednaki ili jednakovrijedni bilo kojem zahtjevu za rekvalifikaciju ili prihvaćanje u pravnu struku jurisdikcije države domaćina.
3. Stavak 4. primjenjuje se na pružanje određenih pravnih usluga na temelju stavka 1. preko poslovne jedinice.
4. Stranka dopušta pravnoj osobi druge stranke osnivanje podružnice na njezinu državnom području preko koje se pružaju određene pravne usluge<sup>33</sup> na temelju stavka 1., u skladu s uvjetima iz poglavlja 2. [Liberalizacija trgovine] ove glave i podložno uvjetima utvrđenima u tom poglavlju. Time se ne dovodi u pitanje zahtjev da određeni postotak dioničara, vlasnika, partnera ili direktora pravne osobe mora biti kvalificiran ili se baviti određenim zanimanjem kao što su odvjetnici ili računovođe.

#### Članak SERVIN.5.50.: Nesukladne mjere

1. Članak 5.49. [Obveze] ne primjenjuje se na:
  - (a) postojeće nesukladne mjere stranke na razini:
    - i. za Uniju:
      - (A) Unije, kako je utvrđeno u Rasporedu Unije u Prilogu SERVIN-1. [Postojeće mjere];
      - (B) središnje uprave države članice, kako je utvrđeno u Rasporedu Unije u Prilogu SERVIN-1. [Postojeće mjere];
      - (C) regionalne uprave države članice, kako je utvrđeno u Rasporedu Unije u Prilogu SERVIN-1. [Postojeće mjere]; ili
      - (D) lokalne uprave, osim one iz točke (C); i

---

međunarodne pravne arbitraže, mirenja i posredovanja odnose se na iste usluge ako su u spor uključene stranke iz dvije zemlje ili više njih.

<sup>33</sup> Podrazumijeva se da za potrebe ovog stavka „određene pravne usluge” znači, za usluge pružene u Uniji, pravne usluge u vezi s pravom Ujedinjene Kraljevine ili nekim njegovim dijelom i javnim međunarodnim pravom (isključujući pravo Unije), a za usluge pružene u Ujedinjenoj Kraljevini, pravne usluge u vezi s pravom država članica (isključujući pravo Unije) i javnim međunarodnim pravom (isključujući pravo Unije).

ii. za Ujedinjenu Kraljevinu:

- (A) središnje uprave, kako je utvrđeno u Rasporedu Ujedinjene Kraljevine u Prilogu SERVIN-1. [Postojeće mjere];
- (B) regionalne uprave, kako je utvrđeno u Rasporedu Ujedinjene Kraljevine u Prilogu SERVIN-1. [Postojeće mjere]; ili
- (C) lokalne vlasti;

(b) nastavak primjene ili žurnu obnovu nesukladnih mjera iz točke (a); ili

(c) izmjenu bilo koje nesukladne mjere iz točaka (a) i (b) u mjeri u kojoj se njome ne smanjuje sukladnost mjere, kakva je postojala neposredno prije izmjene, s člankom SERVIN 5.49. [Obveze].

2. Članci SERVIN.5.49. [Obveze] ne primjenjuje se ni na jednu mjeru stranke koja je u skladu s rezervama, uvjetima ili kvalifikacijama utvrđenima u pogledu sektora, podsektora ili djelatnosti navedenih u Prilogu SERVIN-2. [Buduće mjere].

3. Ovaj se odjeljak primjenjuje ne dovodeći u pitanje Prilog SERVIN-4 [Ugovorni pružatelji usluga i samostalni stručnjaci].

### GLAVA III. DIGITALNA TRGOVINA

#### Poglavlje 1.: Opće odredbe

##### Članak DIGIT.1. Cilj

Cilj je ove glave olakšati digitalnu trgovinu, ukloniti neopravdane prepreke trgovini elektroničkim putem i osigurati otvoreno, sigurno i pouzdano internetsko okruženje za poduzeća i potrošače.

##### Članak DIGIT.2. Područje primjene

1. Ova glava primjenjuje se na mjere stranke koje utječu na trgovinu elektroničkim putem.
2. Ova se glava ne primjenjuje na audiovizualne usluge.

##### Članak DIGIT.3. Pravo na regulaciju

Stranke ponovno potvrđuju pravo na regulaciju na svojem području radi ostvarivanja legitimnih ciljeva politike, kao što su zaštita javnog zdravlja, socijalne usluge, javno obrazovanje, sigurnost, okoliš i klimatske promjene, javni moral, socijalna zaštita i zaštita potrošača, zaštita privatnosti i podataka te promicanje i zaštita kulturne različitosti.

##### Članak DIGIT.4. Iznimke

Podrazumijeva se da ništa u ovoj glavi ne sprečava stranke da donesu ili zadrže mjere u skladu s člankom EXC.1. [Opće iznimke], člankom EXC.4. [Sigurnosne iznimke] i člankom SERVIN.5.39. [Bonitetno izuzeće] iz razloga javnog interesa koji su u njima navedeni.

##### Članak DIGIT.5. Definicije

1. Na ovu glavu primjenjuju se definicije iz glave II. [Usluge i ulaganja] članka SERVIN.1.2. [Definicije] ovog naslova.
2. Za potrebe ove glave:

- (a) „potrošač” znači svaka fizička osoba koja javnu telekomunikacijsku uslugu ne koristi u profesionalne svrhe;
- (b) „izravna marketinška komunikacija” znači svaki oblik komercijalnog oglašavanja kojim fizička ili pravna osoba marketinške poruke šalje izravno korisniku putem javne telekomunikacijske usluge i obuhvaća barem elektroničku poštu i tekstovne i multimedijske poruke (SMS i MMS);
- (c) „elektronička autentikacija” znači elektronički postupak kojim se omogućuje potvrda:
  - (i) elektroničke identifikacije fizičke ili pravne osobe ili
  - (ii) podrijetla i cjelovitosti podataka u elektroničkom obliku;
- (d) „usluga elektroničke preporučene dostave” znači usluga koja omogućava prijenos podataka među trećim stranama pomoću elektroničkih sredstava i pruža dokaz o postupanju s prenesenim podacima, uključujući dokaz o slanju i primanju podataka, čime se preneseni podaci štite od rizika gubitka, krađe, oštećenja ili bilo kakvih neovlaštenih preinaka;
- (e) „elektronički pečat” znači podaci u elektroničkom obliku koje koristi pravna osoba i koji su pridruženi ili logički povezani s drugim podacima u elektroničkom obliku radi osiguravanja izvornosti i cjelovitosti tih podataka;
- (f) „elektronički potpis” znači podaci u elektroničkom obliku koji su pridruženi ili logički povezani s drugim podacima u elektroničkom obliku i:
  - (i) koje fizička osoba koristi za izražavanje svoje suglasnosti s podacima u elektroničkom obliku na koje se odnosi; i
  - (ii) koji su povezani s podacima u elektroničkom obliku na koje se odnose tako da to omogućuje otkrivanje svih naknadnih izmjena podataka;
- (g) „elektronički vremenski žig” znači podaci u elektroničkom obliku koji povezuju druge podatke u elektroničkom obliku s određenim vremenom i na taj način dokazuju da su ti podaci postojali u to vrijeme;
- (h) „elektronička usluga povjerenja” znači elektronička usluga koja se sastoji od:
  - (i) izrade, verifikacije i validacije elektroničkih potpisa, elektroničkih pečata ili elektroničkih vremenskih žigova, usluge elektroničke preporučene dostave i certifikata koji se odnose na te usluge;
  - (ii) izrade, verifikacije i validacije certifikata za autentikaciju mrežnih stranica; ili
  - (iii) čuvanja elektroničkih potpisa, pečata ili certifikata koji se odnose na te usluge;
- (i) „vladini podaci” znači podaci koji su u vlasništvu ili koje posjeduje bilo koja razina vlasti i nevladina tijela pri izvršenju ovlasti koje im je dodijelila bilo koja razina vlasti;
- (j) „javna telekomunikacijska usluga” znači svaka telekomunikacijska usluga koja se nudi javnosti;
- (k) „korisnik” znači svaka fizička ili pravna osoba koja koristi javnu telekomunikacijsku uslugu.



## Poglavlje 2.: Prijenos podataka i zaštita osobnih podataka

### Članak DIGIT.6. Prekogranični prijenos podataka

1. Stranke su predane osiguravanju prekograničnog prijenosa podataka kako bi se olakšala trgovina u digitalnom gospodarstvu. U tu svrhu stranka ne ograničava prekogranični prijenos podataka među strankama tako što:

- (a) zahtijeva upotrebu računalne opreme ili elemenata mreže na području stranke za obradu, među ostalim nametanjem upotrebe računalne opreme ili elemenata mreže koji su certificirani ili odobreni na području stranke;
- (b) zahtijeva lokalizaciju podataka na području stranke radi pohrane ili obrade;
- (c) zabranjuje pohranu ili obradu na području druge stranke; ili
- (d) uvjetuje prekogranični prijenos podataka upotrebom računalne opreme ili elemenata mreže na području stranaka ili lokalizacijom na području stranaka.

2. Stranke preispituju provedbu ove odredbe i ocjenjuju njezino funkcioniranje u roku od tri godine od datuma stupanja na snagu ovog Sporazuma. Stranka može u bilo kojem trenutku drugoj stranci predložiti da preispita popis ograničenja navedenih u stavku 1. Takav se zahtjev razmatra s razumijevanjem.

### Članak DIGIT.7. Zaštita osobnih podataka i privatnosti

1. Svaka stranka priznaje da pojedinci imaju pravo na zaštitu osobnih podataka i privatnosti i da visoki standardi u tom pogledu doprinose povjerenju u digitalno gospodarstvo i u razvoj trgovine.

2. Ništa u ovom Sporazumu ne sprečava stranku da donese ili zadrži mjere o zaštiti osobnih podataka i privatnosti, uključujući u pogledu prekograničnih prijenosa podataka, pod uvjetom da su pravom stranke predviđene mjere za omogućavanje prijenosa u skladu s uvjetima koji se općenito primjenjuju<sup>34</sup> na zaštitu prenesenih podataka.

3. Svaka stranka obavješćuje drugu stranku o svakoj mjeri iz stavka 2. koju donese ili zadrži.

## Poglavlje 3.: Posebne odredbe

### Članak DIGIT.8. Carine na elektroničke prijenose

1. Elektronički prijenos smatra se pružanjem usluge u smislu glave II. [Usluge i ulaganja] ovog naslova.

2. Stranke ne uvode carine na elektroničke prijenose.

---

<sup>34</sup> Podrazumijeva se da se „uvjeti koji se općenito primjenjuju” odnose na objektivno utvrđene uvjete koji se primjenjuju horizontalno na neutvrđen broj gospodarskih subjekata i stoga obuhvaćaju velik broj situacija i slučajeva.

## Članak DIGIT.9. Zabrana prethodnog odobrenja

1. Stranka za pružanje usluge elektroničkim putem ne smije zahtijevati prethodno odobrenje isključivo na temelju toga što se usluga pruža na internetu niti donijeti ili zadržati bilo koji drugi zahtjev s istovrijednim učinkom.

Usluga se pruža na internetu ako se pruža elektroničkim putem i bez istovremene prisutnosti stranaka.

2. Stavak 1. ne primjenjuje se na telekomunikacijske usluge, usluge radiodifuzije, usluge igara na sreću, usluge pravnog zastupanja ili usluge javnih bilježnika odnosno istovrsnih struka u mjeri u kojoj one uključuju izravnu i konkretnu povezanost s izvršavanjem javnih ovlasti.

## Članak DIGIT.10.: Sklapanje ugovora elektroničkim putem

1. Svaka stranka osigurava da se ugovori mogu sklapati elektroničkim putem i da se njezinim pravom ne stvaraju prepreke korištenju elektroničkih ugovora niti dovodi do lišavanja ugovora pravnog učinka i valjanosti isključivo na temelju toga što je ugovor sklopljen elektroničkim putem.

2. Stavak 1. ne primjenjuje se na sljedeće:

- (a) usluge radiodifuzije;
- (b) usluge igara na sreću;
- (c) usluge pravnog zastupanja;
- (d) usluge javnih bilježnika ili jednakovrijednih profesija u kojima postoji izravna i konkretna povezanost s izvršavanjem javnih ovlasti;
- (e) ugovore koji zahtijevaju osobnu prisutnost;
- (f) ugovore kojima se uspostavljaju ili prenose prava na nekretnine;
- (g) ugovore za koje je propisano sudjelovanje sudova, tijela javne vlasti ili struka koja izvršavaju javne ovlasti;
- (h) ugovore o jamstvu i ugovore o vrijednosnim papirima koji se koriste kao kolateral od osoba koje djeluju izvan okvira svojeg zanimanja, posla ili struke; ili
- (i) ugovore koji su uređeni obiteljskim pravom ili pravom nasljeđivanja.

## Članak DIGIT.11. Elektronička autentikacija i elektroničke usluge povjerenja

1. Stranka ne smije osporavati pravni učinak ni dopuštenost kao dokaza u sudskim postupcima elektroničkog dokumenta, elektroničkog potpisa, elektroničkog pečata, elektroničkog vremenskog žiga ili podataka poslanih i primljenih putem usluge elektroničke preporučene dostave, samo na temelju toga što su u elektroničkom obliku.
2. Stranka ne smije donijeti niti zadržati mjere kojima bi se:
  - (a) sudionicima u elektroničkoj transakciji zabranilo međusobno utvrđivanje odgovarajućih metoda elektroničke autentifikacije za njihovu transakciju; ili
  - (b) sudionicima u elektroničkoj transakciji uskratila mogućnost da pred sudskim ili upravnim tijelima dokažu da je korištenje elektroničke autentifikacije ili elektroničke usluge povjerenja u toj transakciji u skladu sa svim mjerodavnim pravnim zahtjevima.
3. Neovisno o stavku 2., stranka za određenu kategoriju transakcija može zahtijevati da je metodu elektroničke autentifikacije ili usluge povjerenja certificiralo tijelo akreditirano u skladu s njezinim propisima ili da ona ispunjuje određene standarde učinkovitosti koji su objektivni, transparentni i nediskriminirajući te se odnose samo na posebne značajke te kategorije transakcija.

## Članak DIGIT.12.: Prijenos izvornog koda ili pristup izvornom kodu

1. Stranka ne smije zahtijevati prijenos izvornog koda softvera u vlasništvu fizičke ili pravne osobe iz druge stranke ili pristup tom kodu.
2. Podrazumijeva se:
  - (a) da se opće iznimke, sigurnosne iznimke i bonitetno izuzeće iz članka DIGIT.4. [Iznimke] primjenjuju na mjere koje stranka donese ili zadrži u kontekstu postupka certificiranja; i
  - (b) da se stavak 1. ovog članka ne primjenjuje na dobrovoljni prijenos izvornog koda odnosno odobravanje pristupa izvornom kodu na komercijalnoj osnovi koji izvodi odnosno daje fizička ili pravna osoba iz druge stranke, primjerice u kontekstu transakcije javne nabave ili ugovora o kojem se slobodno pregovara.
3. Ništa u ovom članku ne utječe na:
  - (a) zahtjev po nalogu suda, upravnog tijela ili tijela za tržišno natjecanje, na temelju prava tržišnog natjecanja stranke, da se spriječi ili ispravi ograničenje ili narušavanje tržišnog natjecanja;
  - (b) zahtjev regulatornog tijela na temelju zakona ili propisa stranke povezan sa zaštitom javne sigurnosti u pogledu korisnika na internetu, podložno zaštitnim mjerama protiv neovlaštenog otkrivanja;
  - (c) zaštitu i izvršavanje prava intelektualnog vlasništva; i
  - (d) pravo stranke da poduzme mjere u skladu s člankom III. GPA-a, kako je ugrađen u glavu VI. [Javna nabava] članak PPROC.2. [Uključivanje određenih odredaba GPA-a i obuhvaćene javne nabave] ovog naslova.

### Članak DIGIT.13. Povjerenje potrošača na internetu

1. Priznajući važnost jačanja povjerenja potrošača u digitalnu trgovinu, svaka stranka donosi ili zadržava mjere za učinkovitu zaštitu potrošača koji sudjeluju u transakcijama elektroničke trgovine, uključujući, ali ne ograničavajući se na mjere kojima se:
  - (a) zabranjuju prijevarne i obmanjujuće poslovne prakse;
  - (b) zahtijeva da dobavljači robe i pružatelji usluga postupaju u dobroj vjeri i u skladu s poštenom poslovnom praksom, među ostalim zabranom naplaćivanja potrošačima robe i usluga koje nisu zatražili;
  - (c) zahtijeva da dobavljači robe i pružatelji usluga, čak i kad posluju preko posrednih pružatelja usluga, potrošačima pružaju jasne i detaljne informacije o svojem identitetu i podacima za kontakt, transakciji o kojoj je riječ, uključujući glavne značajke robe ili usluga i punu cijenu sa svim primjenjivim pristojbama, i o relevantnim pravima potrošača (u slučaju posrednih pružatelja usluga to uključuje da dobavljačima robe i pružateljima usluga omoguće pružanje takvih informacija); i
  - (d) potrošačima omogućuje pristup pravnoj zaštiti u slučaju povrede njihovih prava, uključujući pravo na pravni lijek ako su roba ili usluge plaćeni, ali nisu isporučeni ili pruženi kako je dogovoreno.
2. Stranke priznaju važnost dodjele odgovarajućih izvršnih ovlasti svojim agencijama za zaštitu potrošača ili drugim relevantnim tijelima te važnost suradnje među tim agencijama kako bi se zaštitili potrošači i povećalo povjerenje potrošača na internetu.

### Članak DIGIT.14. Neželjena izravna marketinška komunikacija

1. Svaka stranka osigurava učinkovitu zaštitu potrošača od neželjene izravne marketinške komunikacije.
2. Svaka stranka osigurava da se izravna marketinška komunikacija ne koristi za korisnike koji su fizičke osobe, osim ako su dali svoj pristanak za takvu komunikaciju u skladu s propisima svake stranke.
3. Neovisno o stavku 2., stranka dopušta da fizičke ili pravne osobe koje su, u skladu s uvjetima utvrđenima u pravu te stranke, prikupile korisnikove podatke za kontakt u kontekstu isporuke robe ili usluga tom korisniku izravnom marketinškom komunikacijom oglašavaju svoju sličnu robu ili usluge.
4. Svaka stranka osigurava da je izravna marketinška komunikacija jasno prepoznatljiva kao takva, da jasno otkriva u čije se ime odvija i da sadržava potrebne informacije koje primateljima omogućuju da besplatno i u bilo kojem trenutku zatraže njezin prestanak.
5. Svaka stranka korisnicima osigurava pristup pravnom lijeku protiv pružatelja izravne marketinške komunikacije koji ne poštuju mjere donesene ili zadržane u skladu sa stavicama od 1. do 4.

## Članak DIGIT.15. Otvoreni vladini podaci

1. Stranke prepoznaju da olakšavanje javnog pristupa vladinim podacima i upotrebe vladinih podataka doprinosi poticanju gospodarskog i socijalnog razvoja, konkurentnosti, produktivnosti i inovacija.
2. Ako stranka odluči staviti vladine podatke na raspolaganje javnosti, ona nastoji osigurati, u mjeri u kojoj je to izvedivo, da podaci:
  - (a) budu u formatu koji omogućuje jednostavno pretraživanje, dohvaćanje, upotrebu, ponovnu upotrebu i preraspodjelu;
  - (b) budu u strojno čitljivom i prostorno osposobljenom formatu;
  - (c) sadržavaju opisne, što standardnije, metapodatke;
  - (d) budu dostupni putem pouzdanih, korisnicima prilagođenih i slobodno dostupnih sučelja za programiranje aplikacija;
  - (e) redovito se ažuriraju;
  - (f) ne podliježu uvjetima upotrebe koji su diskriminacijski ili kojima se nepotrebno ograničava ponovna upotreba; i
  - (g) budu stavljeni na raspolaganje za ponovnu upotrebu uz potpuno poštovanje pravila stranaka o zaštiti osobnih podataka.
3. Stranke nastoje surađivati kako bi utvrdile načine na koje svaka stranka može proširiti pristup vladinim podacima koje je stranka objavila i upotrebu takvih podataka, s ciljem poboljšanja i stvaranja poslovnih prilika izvan njihove upotrebe u javnom sektoru.

## Članak DIGIT.16. Suradnja u regulatornim pitanjima povezanim s digitalnom trgovinom

1. Stranke razmjenjuju informacije o regulatornim pitanjima u kontekstu digitalne trgovine, koje obuhvaćaju sljedeće:
  - (a) priznavanje i olakšavanje interoperabilnih elektroničkih usluga povjerenja i autentikacije;
  - (b) obradu izravnih marketinških komunikacija;
  - (c) zaštitu potrošača; i
  - (d) sva druga pitanja važna za razvoj digitalne trgovine, uključujući tehnologije u nastajanju.
2. Stavak 1. ne primjenjuje se na pravila i zaštitne mjere stranke u pogledu zaštite osobnih podataka i privatnosti, uključujući prekogranični prijenos osobnih podataka.

## Članak DIGIT.17. – Dogovor o računalnim uslugama

1. Stranke su suglasne da se za potrebe liberalizacije trgovine uslugama i ulaganja u skladu s glavom II. [Usluge i ulaganja] ovog naslova sljedeće usluge smatraju računalnim i povezanim uslugama, bez obzira na to pružaju li se putem mreže ili ne, uključujući internet:

- (a) savjetovanje, prilagodba, izrada strategija, analiza, planiranje, izrada specifikacija, dizajn, razvoj, instalacija, provedba, integracija, ispitivanje, uklanjanje grešaka, ažuriranje, podrška, tehnička pomoć ili upravljanje računalima ili računalnim sustavima ili za računala ili računalne sustave;
- (b) računalni programi definirani kao nizovi naredbi koji su potrebni za rad i komuniciranje samih računala ili unutar računala, kao i savjetovanje, izrada strategija, analiza, planiranje, izrada specifikacija, dizajn, razvoj, instalacija, provedba, integracija, ispitivanje, uklanjanje grešaka, ažuriranje, prilagodba, održavanje, podrška, tehnička pomoć, upravljanje računalnim programima ili upotreba i upravljanje računalnih programa ili za računalne programe;
- (c) obrada podataka, pohrana podataka, iznajmljivanje diskovnog prostora na poslužitelju ili usluge baze podataka;
- (d) usluge održavanja i popravka uredskih strojeva i opreme, uključujući računala; i
- (e) usluge osposobljavanja osoblja klijenata povezane s računalnim programima, računalima ili računalnim sustavima koje nisu razvrstane u drugu skupinu usluga.

Podrazumijeva se da se usluge koje su omogućene računalnim i povezanim uslugama, osim onih navedenih u stavku 1., po sebi ne smatraju računalnim i povezanim uslugama.

#### *GLAVA IV.: KRETANJE KAPITALA, PLAĆANJA, PRIJENOSI I PRIVREMENE ZAŠTITNE MJERE*

##### Članak CAP.1.: Ciljevi

Cilj je ove glave omogućiti slobodno kretanje kapitala i plaćanja povezanih s transakcijama koje će se liberalizirati na temelju ovog Sporazuma.

##### Članak CAP.2.: Tekući račun

Svaka stranka omogućuje, u slobodnoj konvertibilnoj valuti i u skladu sa Statutom Međunarodnog monetarnog fonda, ako je primjenjivo, sva plaćanja i prijenose u pogledu transakcija na tekući račun bilance plaćanja obuhvaćenih područjem primjene ovog Sporazuma.

##### Članak CAP.3.: Kretanje kapitala

1. Svaka stranka u pogledu transakcija na kapitalnom računu i financijskom računu bilance plaćanja omogućuje slobodno kretanje kapitala u svrhu liberalizacije ulaganja i drugih transakcija kako je utvrđeno u glavi II. [Usluge i ulaganja] ovog naslova.
2. Stranke se međusobno savjetuju u okviru Posebnog trgovinskog odbora za usluge, ulaganja i digitalnu trgovinu kako bi olakšale međusobno kretanje kapitala radi promicanja trgovine i ulaganja.

##### Članak CAP.4.: Mjere koje utječu na kretanje kapitala, plaćanja ili prijenose

1. Članci CAP.2. [Tekući račun] i CAP.3. [Kretanje kapitala] ne smiju se tumačiti kao da sprečavaju stranku da primjenjuje svoje zakone i propise koji se odnose na:

- (a) stečaj, nesolventnost ili zaštitu prava vjerovnika;

- (b) izdavanje vrijednosnih papira, budućnosnica, opcija ili drugih izvedenih financijskih instrumenata te trgovanje njima;
  - (c) financijsko izvještavanje ili vođenje evidencije o kretanju kapitala, plaćanjima ili prijenosima ako su potrebni za pomoć tijelima za izvršavanje zakonodavstva ili financijskim regulatornim tijelima;
  - (d) kaznena ili kažnjiva djela, prijevartnu ili zavaravajuću praksu;
  - (e) osiguravanje usklađenosti s rješenjima ili presudama donesenima u sudskim ili upravnim postupcima; ili
  - (f) socijalnu sigurnost, državne mirovinske programe ili obvezne programe štednje.
2. Zakoni i propisi iz stavka 1. ne primjenjuju se na nepravičan, proizvoljan ili diskriminirajući način niti na neki drugi način čine prikriveno ograničavanje kretanja kapitala, plaćanja ili prijenosa.

#### Članak CAP.5.: Privremene zaštitne mjere

1. U iznimnim okolnostima ozbiljnih poteškoća u funkcioniranju Unijine ekonomske i monetarne unije ili rizika od takvih poteškoća, Unija može donijeti ili zadržati, u trajanju od najdulje šest mjeseci, zaštitne mjere u pogledu kretanja kapitala, plaćanja ili prijenosa.
2. Mjere iz stavka 1. ograničavaju se na ono što je nužno potrebno.

#### Članak CAP.6.: Ograničenja u slučaju poteškoća s platnom bilancom i poteškoća s vanjskim financiranjem

1. Ako ima ozbiljnih poteškoća s bilancom plaćanja ili vanjskim financijskim položajem ili postoji prijetnja od takvih poteškoća, stranka može donijeti ili zadržati zaštitne mjere u pogledu kretanja kapitala, plaćanja ili prijenosa<sup>35</sup>.
2. Mjere iz stavka 1.:
- (a) koje su u skladu sa Statutom Međunarodnog monetarnog fonda;
  - (b) ne prelaze ograničenja potrebna za svladavanje okolnosti opisanih u stavku 1.;
  - (c) privremene su te se, kad se situacija navedena u stavku 1. poboljša, postupno ukidaju;
  - (d) takve su da se njima izbjegava nanošenje nepotrebne štete komercijalnim, gospodarskim i financijskim interesima druge stranke; i
  - (e) nediskriminirajuće su u usporedbi s trećim zemljama u sličnim situacijama.
3. U slučaju trgovine robom svaka stranka može donijeti ili zadržati ograničavajuće mjere radi zaštite svojeg vanjskog financijskog položaja ili svoje bilance plaćanja. Te su mjere u skladu s GATT-

---

<sup>35</sup> Podrazumijeva se da ozbiljne poteškoće s bilancom plaćanja ili vanjskim financijskim položajem ili prijetnja od takvih poteškoća, mogu, među ostalim čimbenicima, biti prouzročene ozbiljnim poteškoćama povezanim s monetarnom ili tečajnom politikom ili prijetnjom od takvih poteškoća.

om iz 1994. te Dogovorom o odredbama o bilanci plaćanja Općeg sporazuma o carinama i trgovini iz 1994.

4. U slučaju trgovine uslugama, svaka stranka može donijeti ili zadržati ograničavajuće mjere radi zaštite svojeg vanjskog financijskog položaja ili svoje bilance plaćanja. Te su mjere u skladu s člankom XII. GATS-a.

5. Stranka koja zadržava ili je donijela mjere iz stavaka 1. i 2. o njima odmah obavješćuje drugu stranku.

6. Ako stranka donese ili zadrži ograničenja u skladu s ovim člankom, stranke odmah održavaju savjetovanja u okviru Posebnog trgovinskog odbora za usluge, ulaganja i digitalnu trgovinu, osim ako se savjetovanja održavaju u drugim forumima. U okviru savjetovanja ocjenjuju se poteškoće s bilancom plaćanja ili vanjskim financijskim položajem koje su dovele do dotičnih mjera, uzimajući u obzir čimbenike kao što su:

(a) vrsta i opseg poteškoća;

(b) vanjsko gospodarsko i trgovinsko okruženje; i

(c) alternativne korektivne mjere koje su eventualno dostupne.

7. Tijekom savjetovanja u skladu sa stavkom 6. ocjenjuje se usklađenost ograničavajućih mjera sa stavcima 1. i 2. Prihvaćaju se svi relevantni nalazi Međunarodnog monetarnog fonda statističke ili činjenične prirode, a u zaključcima se uzima u obzir ocjena bilance plaćanja koju je izradio Međunarodni monetarni fond i vanjski financijski položaj dotične stranke.

## *GLAVA V.: INTELEKTUALNO VLASNIŠTVO*

### *Poglavlje 1.: Opće odredbe*

#### *Članak IP.1.: Ciljevi*

Ciljevi ove glave su:

(a) olakšati proizvodnju, pružanje i komercijalizaciju inovativnih i kreativnih proizvoda i usluga među strankama smanjenjem poremećaja i prepreka takvoj trgovini te time doprinijeti održivijem i uključivijem gospodarstvu; i

(b) postići odgovarajuću i djelotvornu razinu zaštite i izvršavanja prava intelektualnog vlasništva.

#### *Članak IP.2.: Područje primjene*

1. Ovom glavom dopunjuju se i dodatno preciziraju prava i obveze svake stranke na temelju Sporazuma o TRIPS-u i drugih međunarodnih ugovora u području intelektualnog vlasništva kojih su stranke.

2. Ova glava ne sprečava ni jednu stranku da uvede širu zaštitu i izvršavanje prava intelektualnog vlasništva od onih koja se zahtijevaju ovom glavom, pod uvjetom da takva zaštita i izvršavanje nisu u suprotnosti s ovom glavom.



### Članak IP.3.: Definicije

Za potrebe ove glave, primjenjuju se sljedeće definicije:

- (a) „Pariška konvencija” znači Pariška konvencija za zaštitu industrijskog vlasništva od 20. ožujka 1883., kako je zadnje revidirana u Stockholmu 14. srpnja 1967.;
- (b) „Bernska konvencija” znači Bernska konvencija za zaštitu književnih i umjetničkih djela od 9. rujna 1886., kako je zadnje revidirana u Parizu 24. srpnja 1971. i izmijenjena 28. rujna 1979.;
- (c) „Rimska konvencija” znači Međunarodna konvencije za zaštitu umjetnika izvođača, proizvođača fonograma i organizacija za radiodifuziju koja je sastavljena u Rimu 26. listopada 1961.;
- (d) „WIPO” znači Svjetska organizacija za intelektualno vlasništvo;
- (e) „prava intelektualnog vlasništva” znači sve kategorije intelektualnog vlasništva iz članka od IP.7. [Autori] do IP.37. [Zaštita oplemenjivačkih prava na biljnu sortu] ove glave ili dijela II. odjeljaka od 1. do 7. Sporazuma o TRIPS-u. Zaštita intelektualnog vlasništva uključuje zaštitu od nepoštenog tržišnog natjecanja iz članka 10.b Pariške konvencije;
- (f) „državljanin” znači, u odnosu na relevantno pravo intelektualnog vlasništva, osoba iz stranke ispunjuje kriterije prihvatljivosti za zaštitu predviđenu Sporazumom o TRIPS-u i multilateralnim sporazumima koji su zaključeni i provode se pod okriljem WIPO-a, kojih je stranka ugovorna stranka.

### Članak IP.4.: Međunarodni sporazumi

1. Stranke potvrđuju svoju predanost poštovanju međunarodnih sporazuma čije su potpisnice:
  - (a) Sporazum o TRIPS-u;
  - (b) Rimska konvencija;
  - (c) Bernska konvencija;
  - (d) Ugovor o autorskom pravu Svjetske organizacije za intelektualno vlasništvo (WIPO), donesen u Ženevi 20. prosinca 1996.;
  - (e) Ugovor o izvedbama i fonogramima Svjetske organizacije za intelektualno vlasništvo (WIPO), donesen u Ženevi 20. prosinca 1996.;
  - (f) Protokol koji se odnosi na Madridski sporazum o međunarodnoj registraciji žigova, donesen u Madridu 27. lipnja 1989., kako je zadnje izmijenjen 12. studenoga 2007.;
  - (g) Ugovor o pravu žiga, donesen u Ženevi 27. listopada 1994.;
  - (h) Ugovor iz Marakeša za olakšavanje pristupa objavljenim djelima slijepim i slabovidnim te osobama koje imaju druge smetnje pri čitanju otisnutog teksta, donesen u Marakešu 27. lipnja 2013.;
  - (i) Ženevski akt Haškog sporazuma o međunarodnoj registraciji industrijskog dizajna, donesen u Ženevi 2. srpnja 1999.

2. Svaka stranka ulaže sve razumne napore kako bi ratificirala sljedeće međunarodne sporazume ili im pristupila:

- (a) Pekinški ugovor o audiovizualnim izvedbama, donesen u Pekingu 24. lipnja 2012.;
- (b) Singapurski ugovor o pravu žiga, donesen u Singapuru 27. ožujka 2006.

#### Članak IP.5.: Iscrpljenje

Ova glava ne utječe na slobodu stranaka da utvrde primjenjuje li se iscrpljenje prava intelektualnog vlasništva i pod kojim uvjetima.

#### Članak IP.6.: Nacionalni tretman

1. Kad je riječ o svim kategorijama intelektualnog vlasništva obuhvaćenima ovim poglavljem, svaka stranka državljanima druge stranke odobrava tretman koji nije manje povoljan od onog koji odobrava svojim državljanima u pogledu zaštite intelektualnog vlasništva koja podliježe iznimkama koje su već predviđene u Pariškoj konvenciji, Bernskoj konvenciji, Rimskoj konvenciji i Ugovoru o intelektualnom vlasništvu s obzirom na integrirane sklopove, donesenom u Washingtonu 26. svibnja 1989. Kad je riječ o izvođačima, proizvođačima fonograma i organizacijama za radiodifuziju, ta se obveza primjenjuje samo u pogledu pravâ predviđenih u okviru ovog Sporazuma.

2. Za potrebe stavka 1. ovog članka „zaštita” uključuje pitanja koja utječu na raspoloživost, stjecanje, područje primjene, održavanje i izvršavanje prava intelektualnog vlasništva kao i pitanja koja utječu na korištenje prava intelektualnog vlasništva posebno navedena u ovoj glavi, uključujući mjere za sprečavanje izbjegavanja djelotvornih tehnoloških mjera iz članka IP.16. [Zaštita tehnoloških mjera] i mjere koje se odnose na informacije o upravljanju pravima iz članka IP.17. [Obveze u vezi s informacijama o upravljanju pravima].

3. Stranka može iskoristiti iznimke dopuštene u skladu sa stavkom 1. u vezi sa svojim sudskim i upravnim postupcima, uključujući to da od državljanina druge stranke zahtijeva da odredi adresu za dostavu na njezinu području ili da imenuje zastupnika na njezinu području ako takve iznimke:

- (a) potrebne su za osiguravanje sukladnosti sa zakonima ili propisima stranke koji nisu u suprotnosti s ovom glavom; ili
- (b) ne primjenjuju se na način koji bi činio prikriveno ograničavanje trgovine.

4. Stavak 1. ne primjenjuje se na postupke utvrđene u multilateralnim sporazumima sklopljenima pod okriljem WIPO-a koji se odnose na stjecanje ili održavanje prava intelektualnog vlasništva.

### Poglavlje 2.: Norme u području prava intelektualnog vlasništva

#### *Odjeljak 1.: Autorsko pravo i srodna prava*

#### Članak IP.7.: Autori

Svaka stranka autorima osigurava isključivo pravo da odobre ili zabrane:

- (a) izravno ili neizravno, privremeno ili trajno reproduciranje njihovih djela bilo kojim sredstvom i u bilo kojem obliku, u cijelosti ili djelomično;

- (b) svaki oblik javne distribucije izvornika njihovih djela ili njegovih umnoženih primjeraka prodajom ili na drugi način;
- (c) svako priopćivanje njihovih djela javnosti, žično ili bežično, uključujući stavljanje njihovih djela na raspolaganje javnosti na takav način da im svatko može pristupiti s mjesta i u vrijeme koje sam odabere;
- (d) komercijalno iznajmljivanje izvornika ili umnoženih primjeraka njihovih djela javnosti; svaka stranka može predvidjeti da se ova točka ne primjenjuje na zgrade ili djela primijenjene umjetnosti.

#### Članak IP.8.: Izvođači

Svaka stranka izvođačima osigurava isključivo pravo da odobre ili zabrane:

- (a) snimke vlastitih izvedbi;
- (b) izravno ili neizravno, privremeno ili trajno, reproduciranje njihovih izvedbi bilo kojim sredstvom i u bilo kojem obliku, u cijelosti ili djelomično;
- (c) stavljanje snimki njihovih izvedbi na raspolaganje javnosti, prodajom ili na drugi način;
- (d) stavljanje na raspolaganje javnosti snimki njihovih izvedbi, žično ili bežično, tako da im svatko može pristupiti s mjesta i u vrijeme koje sam odabere;
- (e) bežično radiodifuzijsko emitiranje i priopćavanje javnosti njihovih izvedbi, osim ako već sama izvedba predstavlja radiodifuzijsko emitiranje ili se izvedba reproducira sa snimke;
- (f) komercijalno iznajmljivanje snimki njihovih izvedbi javnosti.

#### Članak IP.9.: Proizvođači fonograma

Svaka stranka proizvođačima fonograma osigurava isključivo pravo da odobre ili zabrane:

- (a) izravno ili neizravno, privremeno ili trajno, reproduciranje njihovih fonograma bilo kojim sredstvom i u bilo kojem obliku, u cijelosti ili djelomično;
- (b) distribuciju njihovih fonograma javnosti, prodajom ili na drugi način, uključujući umnožene primjerke;
- (c) stavljanje njihovih fonograma na raspolaganje javnosti, žično ili bežično, tako da im svatko može pristupiti s mjesta i u vrijeme koje sam odabere;
- (d) komercijalno iznajmljivanje njihovih fonograma javnosti.

#### Članak IP.10.: Organizacije za radiodifuziju

Svaka stranka organizacijama za radiodifuziju osigurava isključivo pravo da odobre ili zabrane:

- (a) snimanje njihovih programa, neovisno o tome je li riječ o žičnom ili bežičnom radiodifuzijskom emitiranju, uključujući kabelom ili satelitom;

- (b) izravno ili neizravno, privremeno ili trajno reproduciranje snimki njihovih programa bilo kojim sredstvom i u bilo kojem obliku, u cijelosti ili djelomično, neovisno o tome emitiraju li se ti programi žično ili bežično, uključujući kabelom ili satelitom;
- (c) stavljanje na raspolaganje javnosti snimki njihovih programa, neovisno o tome je li riječ o žičnom ili bežičnom radiodifuzijskom emitiranju, uključujući kabelom ili satelitom, tako da im svatko može pristupiti s mjesta i u vrijeme koje sam odabere;
- (d) stavljanje na raspolaganje javnosti, prodajom ili na drugi način, snimki njihovih programa uključujući njihove umnožene primjerke, neovisno o tome je li riječ o žičnom ili bežičnom radiodifuzijskom emitiranju, uključujući kabelom ili satelitom;
- (e) ponovno bežično radiodifuzijsko emitiranje njihovih programa i priopćavanja njihovih programa javnosti ako se to priopćavanje odvija na javno dostupnim mjestima uz plaćanje ulaznice.

#### Članak IP.11.: Radiodifuzijsko emitiranje i priopćavanje javnosti fonograma objavljenih u komercijalne svrhe

1. Svaka stranka propisuje pravo kako bi se osiguralo da korisnik plaća jedinstvenu primjerenu naknadu izvođačima i proizvođačima fonograma ako se fonogram objavljen u komercijalne svrhe ili umnoženi primjerak takva fonograma upotrebljava za bežično radiodifuzijsko emitiranje ili priopćavanje javnosti.
2. Svaka stranka osigurava da relevantni izvođači i proizvođači fonograma dijele jedinstvenu primjerenu naknadu. Stranke mogu donijeti zakonodavni akt koji, u nedostatku sporazuma između izvođača i proizvođača fonograma, utvrđuje uvjete pod kojima izvođači i proizvođači fonograma dijele jedinstvenu primjerenu naknadu.
3. Svaka stranka može izvođačima i proizvođačima fonograma dodijeliti opsežnija prava u pogledu radiodifuzijskog emitiranja i priopćavanja javnosti fonograma objavljenih u komercijalne svrhe.

#### Članak IP.12.: Rok trajanja zaštite

1. Prava autora djela traju doživotno i 70 godina nakon njegove smrti, bez obzira na dan na koji je djelo zakonito stavljeno na raspolaganje javnosti.
2. Za potrebe provedbe stavka 1. svaka stranka može predvidjeti posebna pravila za izračun trajanja zaštite glazbene kompozicije s riječima, djela zajedničkog autorstva te kinematografskih ili audiovizualnih djela. Svaka stranka može predvidjeti posebna pravila za izračun trajanja zaštite anonimnih ili pseudonimnih djela.
3. Prava radiodifuzijskih organizacija prestaju istekom 50 godina od prvog radiodifuzijskog emitiranja, bez obzira je li to radiodifuzijsko emitiranje preneseno žično ili bežično, uključujući putem kabela ili satelita.
4. Prava izvođača za njihove izvedbe osim na fonogramima prestaju važiti 50 godina nakon datuma snimke izvedbe ili, ako su zakonito objavljeni ili zakonito priopćeni javnosti tijekom tog vremena, 50 godina od prve takve objave ili priopćavanja javnosti, ovisno o tome što nastupi ranije.

5. Prava izvođača za njihove izvedbe na fonogramima prestaju važiti 50 godina nakon datuma snimke izvedbe ili, ako su zakonito objavljeni ili zakonito priopćeni javnosti tijekom tog vremena, 70 godina od takve objave ili priopćenja, ovisno o tome što nastupi ranije.

6. Prava proizvođača fonograma prestaju važiti 50 godina nakon snimke ili, ako je tijekom tog vremena zakonito objavljen javnosti, 70 godina od takve objave. Ako nema zakonite objave, a fonogram je zakonito priopćen javnosti tijekom tog razdoblja, trajanje zaštite je 70 godina od takvog priopćenja. Svaka stranka može predvidjeti djelotvorne mjere kako bi osigurala da izvođači i proizvođači fonograma pravedno dijele dobit ostvarenu tijekom 20 godina zaštite nakon isteka 50 godina.

7. Rokovi utvrđeni u ovom članku računaju se od prvog dana siječnja godine koja slijedi nakon godine događaja koji je doveo do njihova nastanka.

8. Svaka stranka može predvidjeti dulje trajanje zaštite od onih predviđenih ovim člankom.

#### Članak IP.13.: Pravo slijeđenja

1. Svaka stranka u korist autora izvornog umjetničkog djela određuje pravo slijeđenja, koje se definira kao neotuđivo pravo, kojeg se nije moguće odreći, čak ni unaprijed, na udio u prodajnoj cijeni ostvarenoj svakom preprodajom tog djela koja uslijedi nakon što ga autor proda prvi put.

2. Pravo iz stavka 1. primjenjuje se na sve radnje preprodaje u koje su kao prodavatelji, kupci ili posrednici uključene osobe koje se profesionalno bave trgovinom umjetninama, na primjer javne dražbe, umjetničke galerije i, općenito, svi trgovci umjetninama.

3. Svaka stranka može odrediti da se pravo iz stavka 1. ne primjenjuje na radnje preprodaje ako je prodavatelj stekao djelo izravno od autora u razdoblju kraćem od tri godine prije te preprodaje i ako prodajna cijena nije veća od određenog minimalnog iznosa.

4. Postupak naplate naknade i njihovih iznosa utvrđuje se zakonodavstvom svake stranke.

#### Članak IP.14.: Kolektivno upravljanje pravima

1. Stranke promiču suradnju između svojih organizacija za kolektivno ostvarivanje prava u svrhu promicanja raspoloživosti djela i drugih zaštićenih sadržaja na svojim područjima i prijenosa prihoda od prava za korištenje takvih djela ili drugih zaštićenih sadržaja između odgovarajućih organizacija za kolektivno ostvarivanje prava.

2. Stranke promiču transparentnost organizacija za kolektivno ostvarivanje prava, posebno u pogledu prihoda od prava koje prikupljaju, odbitaka koje primjenjuju na prihode od prava koje prikupljaju, korištenja prikupljenih prihoda od prava, politike raspodjele i njihova repertoara.

3. Stranke nastoje olakšati dogovore između svojih organizacija za kolektivno ostvarivanje prava o nediskriminirajućem postupanju prema nositeljima prava kojima te organizacije upravljaju na temelju sporazuma o zastupanju.

4. Stranke surađuju kako bi poduprle organizacije za kolektivno ostvarivanje prava sa sjedištem na njihovu području, koje na temelju sporazuma o zastupanju zastupaju drugu organizaciju za kolektivno ostvarivanje prava sa sjedištem na području druge stranke kako bi osigurala da točno, redovito i savjesno isplaćuju iznose koje duguju organizacijama za kolektivno ostvarivanje prava koje

zastupaju te da ih informiraju o iznosu prihoda od prava prikupljenih u njihovo ime i svim odbicima od tog prihoda.

#### Članak IP.15. Iznimke i ograničenja

Svaka stranka ograničenja ili iznimke od prava utvrđenih u člancima od IP.7. [Autori] do IP.11. [Radiodifuzijsko emitiranje i priopćivanje javnosti fonograma objavljenih u komercijalne svrhe] primjenjuje samo na određene posebne slučajeve koji nisu u suprotnosti s uobičajenim iskorištavanjem djela ili drugog sadržaja i koji neopravdano ne dovode u pitanje zakonite interese nositelja prava.

#### Članak IP.16.: Zaštita tehnoloških mjera

1. Svaka stranka osigurava odgovarajuću pravnu zaštitu protiv izbjegavanja djelotvornih tehnoloških mjera od strane osobe koja je svjesna ili ima opravdane razloge biti svjesna da provodi izbjegavanje mjera kako bi ostvarila taj cilj. Svaka stranka može predvidjeti poseban režim pravne zaštite tehnoloških mjera koje se upotrebljavaju za zaštitu računalnih programa.

2. Svaka stranka osigurava odgovarajuću pravnu zaštitu protiv proizvodnje, uvoza, distribucije, prodaje, iznajmljivanja, oglašavanja u svrhu prodaje ili iznajmljivanja, ili posjedovanja uređaja, proizvoda ili komponenata u komercijalne svrhe ili pružanja usluga koji:

- (a) se promiču, oglašavaju ili stavljaju na tržište za potrebe izbjegavanja;
- (b) imaju samo ograničenu komercijalnu svrhu ili ograničenu uporabu koja nije izbjegavanje; ili
- (c) su ponajprije osmišljeni, proizvedeni, prilagođeni ili se izvode s ciljem omogućivanja ili olakšavanja izbjegavanja djelotvornih tehnoloških mjera.

3. Za potrebe ovog odjeljka pojam „tehničke mjere” znači svaka tehnologija, uređaj ili komponenta koja je, pri uobičajenom radu, namijenjena sprečavanju ili ograničavanju radnji, u pogledu djela ili drugih predmeta zaštite, koje nije odobrio nositelj autorskog prava ili srodnog prava kako je predviđeno ovim odjeljkom. Tehnološke mjere smatraju se „djelotvornima” ako nositelji prava kontroliraju upotrebu zaštićenog djela ili drugog sadržaja primjenom postupka nadzora pristupa ili postupka zaštite, poput kodiranja, premetanja ili druge transformacije djela ili drugog sadržaja ili primjernom mehanizma nadzora umnožavanja kojima se postiže cilj zaštite.

4. Neovisno o pravnoj zaštiti predviđenoj u stavku 1. ovog članka, svaka stranka može prema potrebi poduzeti odgovarajuće mjere kako bi osigurala da odgovarajuća pravna zaštita od izbjegavanja djelotvornih tehnoloških mjera utvrđenih u skladu s ovim člankom ne sprečava korisnike iznimaka ili ograničenja utvrđenih u skladu s člankom IP.15. [Iznimke i ograničenja] da uživaju takve iznimke ili ograničenja.

## Članak IP.17.: Obveze u vezi s informacijama o upravljanju pravima

1. Svaka stranka osigurava odgovarajuću pravnu zaštitu protiv svake osobe koja svjesno i neovlašteno obavlja jednu od sljedećih radnji:

- (a) uklanjanje ili izmjena bilo kakvih elektroničkih informacija o upravljanju pravima;
- (b) distribuciju, uvoz za distribuciju, radiodifuzijsko emitiranje, priopćivanje javnosti i stavljanje na raspolaganje javnosti djela i drugog sadržaja zaštićenog prema ovom odjeljku s kojeg su neovlašteno uklonjene ili izmijenjene elektroničke informacije o upravljanju pravima;

ako je ta osoba svjesna ili ima opravdane razloge biti svjesna da takvim djelovanjem potiče, omogućuje, olakšava ili prikriva povredu autorskog prava ili srodnog prava predviđenog pravom stranke.

2. Za potrebe ovog članka, „informacije o upravljanju pravima” znači sve informacije od nositelja prava koje identificiraju djelo ili drugi sadržaj iz ovog članka, autora ili bilo kojeg drugog nositelja prava ili informacije o uvjetima korištenja djela ili drugog sadržaja te svi brojevi ili kodovi koji predstavljaju takve informacije.

3. Stavak 2. primjenjuje se ako je bilo koja od navedenih informacija povezana s umnoženim primjerkom djela ili drugog sadržaja iz ovog članka ili ako se pojavljuje u vezi s priopćavanjem javnosti tog djela ili drugog sadržaja.

### *Odjeljak 2.: Žigovi*

#### Članak IP.18.: Klasifikacija žigova

Svaka stranka održava sustav klasifikacije žigova koji je u skladu s Nicanskim sporazumom o međunarodnoj klasifikaciji proizvoda i usluga radi registracije žigova od 15. lipnja 1957., kako je revidiran i izmijenjen.

#### Članak IP.19.: Znakovi od kojih se žig može sastojati

Žig se može sastojati od bilo kakvih znakova, osobito riječi, uključujući osobna imena, ili od crteža, slova, brojki, boja, oblika proizvoda ili pakiranja proizvoda, ili zvukova, pod uvjetom da su takvi znakovi prikladni za:

- (a) razlikovanje proizvoda ili usluga jednoga poduzeća od proizvoda ili usluga drugih poduzeća; i
- (b) prikazivanje u registru žigova svake stranke tako da nadležnim tijelima i javnosti omogućuje određivanje točnog i jasnog predmeta zaštite koja je pružena njegovu nositelju.

#### Članak IP.20.: Prava koja proizlaze iz žiga

1. Svaka stranka osigurava da registracija žiga nositelju daje isključiva prava u tom žigu. Nositelj žiga ima pravo spriječiti sve treće strane da bez njegova pristanka u tijeku trgovine upotrebljavaju:

- (a) svaki znak koji je istovjetan njegovu žigu u odnosu na proizvode ili usluge koji su istovjetni onima za koje je žig registriran;

(b) svaki znak kod kojeg, zbog istovjetnosti s registriranim žigom odnosno sličnosti njemu i istovjetnosti s robom ili uslugama obuhvaćenima tim žigom i tim znakom odnosno sličnosti toj robi ili uslugama, postoji vjerojatnost dovođenja javnosti u zabludu, što uključuje vjerojatnost dovođenja u vezu tog znaka i registriranog žiga.

2. Nositelj registriranog žiga usto ima pravo na sprečavanje svih trećih strana da, u kontekstu trgovačke djelatnosti, u stranku u kojoj je žig registriran unesu robu koja na tom području nije puštena u slobodan promet, ako ta roba, uključujući pakiranje, dolazi iz drugih zemalja ili druge stranke i bez odobrenja nosi žig koji je jednak žigu registriranom za tu robu ili koji se u svojim ključnim aspektima ne može razlikovati od tog žiga.

3. Pravo nositelja žiga u skladu sa stavkom 2. prestaje važiti ako deklarant ili držatelj proizvoda tijekom postupka za utvrđivanje počinjenja povrede registriranog žiga dokaže da nositelj registriranog žiga nije ovlašten zabraniti stavljanje proizvoda na tržište u zemlji krajnjeg odredišta.

#### Članak IP.21.: Postupak registracije

1. Svaka stranka osigurava sustav za registraciju žigova u kojem se svaka pravomoćna negativna odluka koju donese nadležno tijelo za žigove, uključujući djelomično odbijanje registracije, dostavlja pisanim putem relevantnoj stranci, propisno obrazložena i uz mogućnost ulaganja žalbe.

2. Svaka stranka trećim stranama pruža mogućnost da ulože prigovor na prijavu žiga ili, prema potrebi, registraciju žiga. Takvi postupci prigovora su kontradiktorni.

3. Svaka stranka osigurava javno dostupnu elektroničku bazu podataka o prijavama žigova i registracijama žigova.

4. Svaka stranka ulaže sve napore kako bi osigurala sustav za elektroničko podnošenje zahtjeva, te za obradu, registraciju i održavanje, žigova.

#### Članak IP.22.: Dobro poznati žigovi

U svrhu provedbe zaštite dobro poznatih žigova u skladu s člankom 6.a Pariške konvencije i člankom 16. stavcima 2. i 3. Sporazuma o TRIPS-u svaka stranka primjenjuje Zajedničku preporuku o zaštiti dobro poznatih žigova koju su donijele Skupština Pariške unije za zaštitu industrijskog vlasništva i Opća skupština WIPO-a na 34. seriji zasjedanja skupština država članica WIPO-a od 20. do 29. rujna 1999.

#### Članak IP.23.: Iznimke od prava koja proizlaze iz žiga

1. Svaka stranka određuje ograničene iznimke od prava koja proizlaze iz žiga, kao što je prikladna upotreba opisnih izraza, uključujući oznake zemljopisnog podrijetla, i može odrediti druge ograničene iznimke, pod uvjetom da se u takvim iznimkama uzimaju u obzir legitimni interesi nositelja žiga i trećih strana.

2. Žig ne daje nositelju pravo da trećoj strani u trgovačkom prometu zabrani uporabu:

(a) imena ili adrese treće strane ako je ta treća strana fizička osoba;

(b) podataka koji se odnose na vrstu, kakvoću, količinu, namjenu, vrijednost, zemljopisno podrijetlo, vrijeme proizvodnje proizvoda ili pružanja usluge ili karakteristike proizvoda ili usluga; ili



- (c) žiga u svrhu prepoznavanja ili upućivanja na proizvode ili usluge kao one koji pripadaju nositelju tog žiga, osobito ako je upotreba žiga nužna za označivanje predviđene namjene proizvoda ili usluge, osobito ako je riječ o dodatnim ili rezervnim dijelovima,

pod uvjetom da ih treća strana upotrebljava u skladu s poštenom praksom u industrijskoj ili trgovačkoj djelatnosti.

3. Žig ne daje nositelju žiga pravo da trećoj strani u trgovačkom prometu zabrani upotrebu ranijeg prava koje se odnosi samo na određeni lokalitet ako je to pravo priznato u skladu s pravom stranke i koristi se u granicama područja na kojem je priznato.

#### Članak IP.24.: Razlozi za opoziv

1. Stranke propisuju da žig može biti opozvan ako ga u neprekinutom razdoblju od pet godina nositelj žiga ili druga osoba uz njegovu suglasnost nije stvarno upotrebljavala na odgovarajućem području stranke u odnosu na robu ili usluge za koje je žig registriran, a ne postoje opravdani razlozi za tu neupotrebu.

2. Stranke propisuju i da žig može biti opozvan ako ga nositelj žiga ili druga osoba uz njegovu suglasnost u razdoblju od pet godina od datuma dovršetka postupka registracije nije stvarno upotrebljavala na odgovarajućem području u odnosu na robu ili usluge za koje je registriran, a ne postoje opravdani razlozi za tu neupotrebu.

3. Nitko ne može zahtijevati da se prava nositelja žiga opozovu ako je u razdoblju između isteka petogodišnjeg razdoblja i podnošenja zahtjeva za opoziv započela ili se nastavila stvarna upotreba žiga. Početak ili nastavak upotrebe u razdoblju od tri mjeseca koje prethodi podnošenju zahtjeva za opoziv, a koje je započelo najranije nakon isteka neprekinutoga petogodišnjeg razdoblja neupotrebe, ne uzima se u obzir ako su pripreme za početak ili nastavak upotrebe počele tek nakon što je nositelj saznao da zahtjev za opoziv može biti podnesen.

4. Žig se može opozvati ako nakon dana registracije:

- (a) zbog činjenja ili nečinjenja nositelja postane uobičajeni naziv u trgovini za proizvod ili uslugu za koje je registriran;
- (b) zbog upotrebe od strane nositelja ili uz njegovu suglasnost, a u odnosu na proizvode ili usluge za koje je registriran, može javnost dovesti u zabludu, posebno u pogledu vrste, kakvoće ili zemljopisnog podrijetla tih proizvoda ili usluga.

#### Članak IP.25.: Pravo zabrane pripremnih radnji povezanih s upotrebom pakiranja ili drugih sredstava

Ako postoji rizik da bi se pakiranje, naljepnice, etikete, sigurnosna obilježja ili oznake ili obilježja ili oznake autentičnosti, ili bilo koja druga sredstva na kojima je žig istaknut moglo upotrebljavati u vezi s proizvodima ili uslugama te da bi se takvom upotrebom počinila povreda prava nositelja žiga, nositelj tog žiga ima pravo zabraniti sljedeće radnje poduzete tijekom poslovanja u trgovačkom prometu:

- (a) isticanje znaka istovjetnog ili sličnog žigu na pakiranju, naljepnicama, etiketama, sigurnosnim obilježjima ili oznakama ili obilježjima ili oznakama autentičnosti ili na bilo kojim drugim sredstvima na kojima žig može biti istaknut; ili

- (b) nuđenje ili stavljanje na tržište, ili skladištenje u te svrhe, ili uvoz ili izvoz, pakiranja, naljepnica, etiketa, sigurnosnih obilježja ili oznaka ili obilježja ili oznaka autentičnosti ili bilo kojih drugih sredstava na kojima je žig istaknut.

#### Članak IP.26.: Prijave u zloj vjeri

Žig se može proglasiti ništavim ako je podnositelj podnio prijavu za registraciju žiga u zloj vjeri. Svaka stranka može odrediti da se takav žig ne registrira.

#### *Odjeljak 3. Dizajn*

#### Članak IP.27.: Zaštita registriranih dizajna

1. Svaka stranka osigurava zaštitu neovisno stvorenih dizajna koji su novi i originalni. Ta se zaštita osigurava registracijom te njihovim nositeljima dodjeljuje isključiva prava u skladu s odredbama ovog pododjeljka.

Za potrebe ovog članka stranka može smatrati da je dizajn koji ima individualni karakter originalan.

2. Nositelj registriranog dizajna ima pravo barem spriječiti treće strane koje nemaju njegovu suglasnost da proizvode, ponude na prodaju, prodaju, uvoze, izvoze ili skladište proizvod koji nosi i u koji je ugrađen zaštićeni dizajn ili upotrebljavaju proizvode koji nose ili u koje je ugrađen zaštićeni dizajn ako se takve radnje poduzimaju u komercijalne svrhe.

3. Dizajn koji je primijenjen na proizvod ili ugrađen u proizvod koji je sastavni dio složenog proizvoda smatra se da je nov i originalan samo:

- (a) ako sastavni dio, nakon što je ugrađen u složeni proizvod, ostaje vidljiv pri uobičajenoj uporabi tog proizvoda; i
- (b) u mjeri u kojoj ta vidljiva obilježja sastavnog dijela sama po sebi ispunjavaju uvjete novosti i izvornosti.

4. Za potrebe stavka 3. točke (a) „uobičajena upotreba” znači upotreba krajnjeg korisnika, osim održavanja, servisiranja ili popravaka.

## Članak IP.28.: Trajanje zaštite

Dostupna zaštita registriranih dizajna, uključujući produljenja registriranih dizajna, traje ukupno 25 godina od dana podnošenja prijave za dizajn<sup>36</sup>.

## Članak IP.29.: Zaštita neregistriranih dizajna

1. Svaka stranka nositelju neregistriranog dizajna daje pravo svaku treću stranu koja nema njegovu suglasnost spriječiti da upotrebljava neregistrirani dizajn samo ako sporna upotreba proizlazi iz neovlaštenog umnožavanja neregistriranog dizajna na njezinu području<sup>37</sup>. Takva upotreba uključuje barem ponudu na prodaju, stavljanje na tržište, uvoz ili izvoz proizvoda.

2. Dostupna zaštita za neregistrirani dizajn traje najmanje tri godine od dana prvog stavljanja dizajna na raspolaganje javnosti na području dotične stranke.

## Članak IP.30.: Iznimke i isključenja

1. Svaka stranka može propisati ograničene iznimke od zaštite dizajna, pod uvjetom da takve iznimke nisu neopravdano u suprotnosti s uobičajenim iskorištavanjem zaštićenih dizajna i da se njima ne dovode neopravdano u pitanje legitimni interesi nositelja zaštićenog dizajna, uzimajući u obzir legitimne interese trećih strana.

2. Zaštita ne obuhvaća dizajne na koje utječu isključivo tehničke ili funkcionalne potrebe. Pravo dizajna ne proizlazi iz obilježja izgleda proizvoda koja je nužno reproducirati u istom obliku i dimenzijama da bi se proizvod u koji je dizajn ugrađen ili na koji se primjenjuje mogao mehanički spojiti s drugim proizvodom odnosno smjestiti u ili uz drugi proizvod ili oko njega, kako bi svaki od tih proizvoda mogao ispunjavati svoju funkciju.

3. Odstupajući od stavka 2., u skladu s uvjetima utvrđenima u članku IP.27. [Zaštita registriranih dizajna] stavku 1. pravo dizajna postoji na dizajnu čija je svrha omogućiti višestruko sklapanje ili povezivanje međusobno zamjenjivih proizvoda unutar modularnog sustava.

## Članak IP.31.: Odnos prema autorskom pravu

Svaka stranka osigurava da dizajni, uključujući neregistrirane dizajne, budu prihvatljivi i za zaštitu u okviru autorskog prava te stranke od dana na koji je dizajn stvoren ili utvrđen u bilo kojem obliku. Svaka stranka određuje opseg takve zaštite i uvjete pod kojima se ona pruža, uključujući stupanj zahtijevane originalnosti.

## *Odjeljak 4.: Patenti*

---

<sup>36</sup> Svaka stranka može odrediti odgovarajući dan podnošenja prijave u skladu sa svojim zakonodavstvom.

<sup>37</sup> Ovaj se odjeljak ne primjenjuje na zaštitu koja je u Ujedinjenoj Kraljevini poznata pod nazivom pravo na dizajn.

## Članak IP.32.: Patenti i javno zdravlje

1. Stranke priznaju važnost Deklaracije iz Dohe o Sporazumu o TRIPS-u i javnom zdravlju, koja je donesena na ministarskoj konferenciji WTO-a 14. studenoga 2001. („Deklaracija iz Dohe”). Stranke pri tumačenju i provedbi prava i obveza iz ovog odjeljka osiguravaju usklađenost s Deklaracijom iz Dohe.
2. Stranke provode članak 31.a Sporazuma o TRIPS-u, kao i Prilog Sporazumu o TRIPS-u i Dodatak Prilogu Sporazumu o TRIPS-u.

## Članak IP.33.: Produljenje trajanja patentne zaštite lijekova i sredstava za zaštitu bilja

1. Stranke priznaju da lijekovi i sredstva za zaštitu bilja<sup>38</sup> koji su na njihovim područjima zaštićeni patentom mogu podlijegati upravnom postupku odobravanja prije stavljanja istih na njihova tržišta. Stranke priznaju da razdoblje koje protekne između podnošenja prijave za patent i prvog odobrenja za stavljanje proizvoda na tržište, kako je u tu svrhu propisano mjerodavnim zakonodavstvom, može skratiti razdoblje djelotvorne patentne zaštite.
2. Svaka stranka osigurava daljnju zaštitu, u skladu sa svojim zakonima i propisima, za proizvod koji je zaštićen patentom i koji je bio predmet upravnog postupka odobravanja iz stavka 1. kako bi se nositelju patenta nadoknadilo smanjenje učinkovite patentne zaštite. Uvjeti za pružanje takve daljnje zaštite, uključujući njezinu duljinu, utvrđuju se u skladu sa zakonima i propisima stranaka.
3. Za potrebe ove glave, „lijek” znači:
  - (a) svaka tvar ili kombinacija tvari prikazana sa svojstvima liječenja ili sprečavanja bolesti kod ljudi ili životinja; ili
  - (b) svaka tvar ili kombinacija tvari koja se može upotrijebiti ili primijeniti na ljudima ili životinjama u svrhu obnavljanja, ispravljanja ili prilagodbe fizioloških funkcija farmakološkim, imunološkim ili metaboličkim djelovanjem ili za postavljanje medicinske dijagnoze.

## Odjeljak 5.: Zaštita neobjavljenih informacija

### Članak IP.34.: Zaštita poslovne tajne

1. Svaka stranka propisuje odgovarajuće građanske sudske postupke i pravna sredstva na temelju kojih svaki nositelj poslovne tajne može spriječiti pribavljanje, upotrebu ili otkrivanje poslovne tajne, i ostvariti pravnu zaštitu u tom pogledu, kad je ono u suprotnosti s poštenim poslovnim praksama.
2. Za potrebe ovog odjeljka:
  - (a) „poslovna tajna” znači informacije koje ispunjuju sve sljedeće zahtjeve:
    - i. tajne su u smislu da nisu, u svojoj ukupnosti ili u točnoj strukturi i sklopu svojih sastavnih dijelova, općenito poznate ni lako dostupne osobama iz krugova koji se obično bave dotičnom vrstom informacija;

---

<sup>38</sup> Za potrebe ove glave pojam „sredstvo za zaštitu bilja” definira se za svaku stranku odnosnim zakonodavstvom stranaka.

- ii. imaju komercijalnu vrijednost zbog toga što su tajne; i
  - iii. u odnosu na njih je osoba koja te informacije zakonito kontrolira poduzela u tim okolnostima razumne korake kako bi sačuvala njihovu tajnost;
- (b) „nositelj poslovne tajne” znači svaka fizička ili pravna osoba koja zakonito kontrolira poslovnu tajnu.
3. Za potrebe ovog odjeljka smatra se da su barem sljedeći oblici postupanja u suprotnosti s poštenim poslovnim praksama:
- (a) pribavljanje poslovne tajne bez suglasnosti nositelja poslovne tajne kada je poslovna tajna pribavljena s pomoću neovlaštenog pristupa, prisvajanja ili umnožavanja bilo kojih dokumenata, predmeta, materijala, stvari ili elektroničkih spisa koje zakonito kontrolira nositelj poslovne tajne i koji sadržavaju poslovnu tajnu ili iz kojih se poslovna tajna može izvesti;
  - (b) upotreba ili otkrivanje poslovne tajne ako to bez suglasnosti nositelja poslovne tajne učini osoba za koju je utvrđeno da ispunjuje bilo koji od sljedećih uvjeta:
    - i. da je pribavila poslovnu tajnu na način iz točke (a);
    - ii. da čini povredu sporazuma o povjerljivosti ili bilo koje druge obveze o čuvanju poslovne tajne; ili
    - iii. krši ugovornu ili bilo koju drugu obvezu kojom se ograničava korištenje poslovne tajne;
  - (c) pribavljanje, upotreba ili otkrivanje poslovne tajne smatra se nezakonitim i kad je osoba u trenutku pribavljanja, upotrebe ili otkrivanja znala, ili je u tim okolnostima trebala znati, da je poslovna tajna pribavljena izravno ili neizravno od druge osobe koja je nezakonito upotrebljavala ili otkrila poslovnu tajnu u smislu točke (b).
4. Ništa u ovom odjeljku ne tumači se na način da se od stranke zahtijeva da bilo koji od sljedećih oblika postupanja smatra protivnim poštenim poslovnim praksama:
- (a) neovisno otkriće ili stvaranje;
  - (b) obrnuti inženjering proizvoda koji je stavljen na raspolaganje javnosti ili koji je zakonski u posjedu stjecatelja informacija, ako stjecatelj informacija nije zakonski obavezan ograničiti pribavljanje poslovne tajne;
  - (c) pribavljanje, upotreba ili otkrivanje poslovne tajne koje se zahtijeva ili dopušta pravom svake stranke;
  - (d) ostvarivanje prava radnikâ ili predstavnikâ radnikâ na informiranje i savjetovanje u skladu s pravom i propisima te stranke.
5. Ništa u ovom odjeljku ne tumači se tako da utječe na ostvarivanje slobode izražavanja i informiranja, uključujući slobodu i pluralizam medija, kako su zaštićeni u svakoj stranci, ograničava mobilnost zaposlenika ili utječe na autonomiju socijalnih partnera i njihovo pravo sklapanja kolektivnih ugovora, u skladu sa zakonima i propisima stranaka.

Članak IP.35.: Zaštita podataka dostavljenih radi pribavljanja odobrenja za stavljanje lijeka na tržište

1. Svaka stranka povjerljive poslovne informacije dostavljene radi dobivanja odobrenja za stavljanje na tržište lijekova („odobrenje za stavljanje na tržište“) štiti od otkrivanja trećim stranama, osim ako se poduzimaju koraci za zaštitu podataka od nepoštene komercijalne upotrebe ili ako je otkrivanje potrebno zbog prevladavajućeg javnog interesa.
2. Svaka stranka osigurava da, tijekom ograničenog razdoblja koje se treba odrediti njezinim domaćim pravom i u skladu sa svim uvjetima utvrđenima u njezinu domaćem pravu, tijelo odgovorno za izdavanje odobrenja za stavljanje u promet ne prihvaća naknadne zahtjeve za odobrenje za stavljanje u promet koji se oslanjaju na rezultate pretkliničkih ili kliničkih ispitivanja podnesenih tom tijelu u zahtjevu za prvo odobrenje za stavljanje u promet, bez izričite suglasnosti nositelja prvog odobrenja za stavljanje u promet, osim ako je predviđeno drukčije međunarodnim sporazumima u kojima su obje stranke stranke.
3. Svaka stranka osigurava i da se, u ograničenom razdoblju određenom u skladu s njezinim domaćim pravom i u skladu sa svim uvjetima utvrđenima u njezinu domaćem pravu, lijek koji je to tijelo naknadno odobrilo na temelju rezultata pretkliničkih i kliničkih ispitivanja iz stavka 2. ne stavlja na tržište bez izričite suglasnosti nositelja prvog odobrenja za stavljanje na tržište, osim ako je drukčije predviđeno međunarodnim sporazumima u kojima su obje stranke stranke.
4. Ovim se člankom ne dovode u pitanje dodatna razdoblja zaštite koja svaka stranka može utvrditi u svojem pravu.

Članak IP.36.: Zaštita podataka dostavljenih radi dobivanja odobrenja za stavljanje na tržište sredstava za zaštitu bilja ili biocidnih proizvoda

1. Svaka stranka priznaje privremeno pravo nositelja izvješća o ispitivanju ili studiji koje je prvi put podneseno radi dobivanja odobrenja za stavljanje na tržište i koje se odnosi na sigurnost i djelotvornost aktivne tvari, sredstva za zaštitu bilja ili biocidnog proizvoda. Tijekom tog razdoblja izvješće o ispitivanju ili studiji ne smije se upotrebljavati u korist bilo koje druge osobe koja želi dobiti odobrenje za stavljanje na tržište aktivne tvari, sredstva za zaštitu bilja ili biocidnog proizvoda, osim ako se dokaže izričita suglasnost prvog nositelja. Za potrebe ovog članka to se pravo naziva zaštitom podataka.
2. Izvješće o ispitivanju ili studiji podneseno radi dobivanja odobrenja za stavljanje na tržište aktivne tvari ili sredstva za zaštitu bilja trebalo bi ispunjavati sljedeće uvjete:
  - (a) biti potrebno za odobrenje ili izmjenu odobrenja kako bi se dopustila upotreba na drugim usjevima; i
  - (b) biti potvrđeno kao sukladno s načelima dobre laboratorijske prakse ili dobre eksperimentalne prakse.
3. Razdoblje zaštite podataka traje najmanje 10 godina otkad relevantno tijelo na području stranke izda prvo odobrenje.
4. Svaka stranka osigurava da javna tijela nadležna za izdavanje odobrenja za stavljanje na tržište informacije iz stavaka 1. i 2. neće upotrebljavati u korist nekog naknadnog podnositelja zahtjeva za naknadno odobrenje za stavljanje na tržište, bez obzira na to jesu li te informacije stavljene na raspolaganje javnosti.

5. Svaka stranka utvrđuje pravila za izbjegavanje dupliciranja ispitivanja na kralježnjacima.

*Odjeljak 6.: Biljne sorte*

Članak IP.37.: Zaštita oplemenjivačkih prava na biljnu sortu

Svaka stranka štiti oplemenjivačka prava na biljne sorte u skladu s Međunarodnom konvencijom za zaštitu novih biljnih sorti (UPOV) kako je zadnje revidirana u Ženevi 19. ožujka 1991. Stranke surađuju na promicanju i izvršavanju tih prava.

Poglavlje 3.: Izvršavanje prava intelektualnog vlasništva

*Odjeljak 1.: Opće odredbe*

Članak IP.38.: Opće obveze

1. Svaka stranka osigurava sljedeće dopunske mjere, postupke i pravna sredstva koji su potrebni da se osigura izvršavanje prava intelektualnog vlasništva.

Za potrebe odjeljaka 1., 2. i 4. ovog poglavlja, pojam „prava intelektualnog vlasništva” ne uključuje prava obuhvaćena poglavljem 2. [Zaštita neobjavljenih informacija] odjeljkom 5.

2. Mjere, postupci i pravna sredstva iz stavka 1.:
- (a) pravedni su i ravnopravni;
  - (b) nisu nepotrebno složeni ili skupi te ne uključuju nerazumne rokove ili neopravdana kašnjenja;
  - (c) učinkoviti su, proporcionalni i odvraćajući;
  - (d) moraju se primjenjivati na način kojim se izbjegava stvaranje prepreka legitimnoj trgovini i osiguravaju zaštitne mjere protiv njihove zlouporabe.

Članak IP.39.: Osobe ovlaštene za podnošenje zahtjeva za primjenu mjera, postupaka i pravnih sredstava

Svaka stranka prepoznaje da sljedeće osobe imaju pravo zatražiti primjenu mjera, postupaka i pravnih sredstava iz ovog poglavlja odjeljaka 2. i 4.:

- (a) nositelji prava intelektualnog vlasništva u skladu s primjenjivim pravom stranke;
- (b) sve ostale osobe koje su ovlaštene koristiti ta prava, a posebno nositelje licencije, u mjeri u kojoj je to dopušteno i u skladu s odredbama zakonodavstva stranke; i

- (c) savezi i udruženja<sup>39</sup>, u mjeri u kojoj je to dopušteno i u skladu s pravom stranke.

## *Odjeljak 2.: Izvršenje u građanskim i upravnim stvarima*

### Članak IP.40.: Mjere očuvanja dokaza

1. Svaka stranka osigurava da, čak i prije početka postupka o meritumu, nadležna pravosudna tijela mogu, na zahtjev stranke koja je predočila razumno dostupne dokaze dostatne za potporu svojih tvrdnji da je njezino pravo intelektualnog vlasništva povrijeđeno ili će biti povrijeđeno, naložiti hitne i djelotvorne privremene mjere radi očuvanja relevantnih dokaza u vezi s navodnom povredom, podložno odgovarajućim zaštitnim mjerama i zaštiti povjerljivih informacija.
2. Te mjere mogu uključivati detaljan opis, uz moguće uzimanje uzoraka, ili fizičku zapljenu robe kojom je navodno počinjena povreda te, u odgovarajućim slučajevima, materijala i sredstava upotrijebljenih za proizvodnju i/ili distribuciju te robe i pripadajuće dokumentacije.

### Članak IP.41.: Dokazi

1. Svaka stranka poduzima potrebne mjere kako bi nadležna pravosudna tijela mogla, na zahtjev stranke koja je predočila razumno dostupne dokaze dostatne za potporu svojih tvrdnji i koja je, kako bi potkrijepila te tvrdnje, navela dokaze koji su pod kontrolom protivne stranke, naložiti protivnoj stranci da predoči te dokaze, podložno zaštiti povjerljivih informacija.
2. Svaka stranka usto poduzima potrebne mjere kako bi nadležna pravosudna tijela prema potrebi mogla u slučajevima povrede prava intelektualnog vlasništva počinjene na komercijalnoj osnovi, pod istim uvjetima kao u stavku 1., naložiti dostavu bankovnih, financijskih ili poslovnih dokumenata pod kontrolom protivne stranke, podložno zaštiti povjerljivih informacija.

### Članak IP.42.: Pravo na informacije

1. Svaka stranka osigurava da, u građanskom postupku koji se odnosi na povredu prava intelektualnog vlasništva te kao odgovor na opravdani i proporcionalni zahtjev podnositelja zahtjeva, nadležna pravosudna tijela mogu počinitelju povrede ili bilo kojoj drugoj osobi naložiti da dostavi informacije o podrijetlu i distribucijskim mrežama proizvoda ili usluga kojima se čini povreda prava intelektualnoga vlasništva.
2. Za potrebe stavka 1. „bilo koja druga osoba” znači osoba:
  - (a) za koju se utvrdi da u komercijalno relevantnom opsegu posjeduje robu kojom se čini povreda;
  - (b) za koju se utvrdi da se u komercijalno relevantnom opsegu koristi uslugama kojima se čini povreda;
  - (c) za koju se utvrdi da u komercijalno relevantnom opsegu pruža usluge koje se koriste u djelatnostima kojima se čini povreda; ili

---

<sup>39</sup> Podrazumijeva se, u mjeri u kojoj je to dopušteno pravom stranke, da pojam „savezi i udruženja” uključuje barem tijela za kolektivno ostvarivanje prava i stručna tijela za obranu prava kojima je uobičajeno priznato pravo da zastupaju nositelje prava intelektualnog vlasništva.



- (d) koju je osoba iz točaka (a), (b) ili (c) ovog stavka navela kao osobu koja je sudjelovala u proizvodnji, izradi ili distribuciji robe ili pružanju usluga.
3. Informacije iz stavka 1., prema potrebi, sadržavaju:
- (a) imena ili nazive te adrese proizvođača, izrađivača, distributera, dobavljača i drugih prethodnih posjednika robe ili usluga, kao i trgovaca na veliko i malo kojima su bile namijenjene;
  - (b) informacije o proizvedenim, izrađenim, dostavljenim, primljenim ili naručenim količinama, kao i o cijeni koja je postignuta za predmetnu robu ili usluge.
4. Stavci 1. i 2. primjenjuju se ne dovodeći u pitanje druge zakone stranke kojima se:
- (a) nositelju prava dodjeljuju prava na detaljnije informacije;
  - (b) uređuje korištenje u građanskom ili kaznenom postupku informacija dostavljenih na temelju ovog članka;
  - (c) uređuje odgovornost za zloupotrebu prava na informacije;
  - (d) daje mogućnost odbijanja pružanja informacija koje bi osobu iz stavka 1. prisililo da prizna svoje sudjelovanje ili sudjelovanje njezinih bliskih srodnika u povredi prava intelektualnoga vlasništva;
  - (e) kojima se uređuje zaštita povjerljivosti izvora informacija ili obrade osobnih podataka.

#### Članak IP.43.: Privremene mjere i mjere opreza

1. Svaka stranka osigurava da njezina pravosudna tijela mogu, na zahtjev podnositelja, protiv navodnog počinitelja povrede odrediti prethodnu zabranu radi sprečavanja predstojeće povrede prava intelektualnog vlasništva ili privremeno i prema potrebi zabraniti nastavak navodne povrede tog prava, uz plaćanje novčane kazne ako je to predviđeno domaćim pravom, ili taj nastavak uvjetovati pružanjem jamstava namijenjenog osiguranju naknade štete nositelju prava. Prethodna se zabrana može pod istim uvjetima odrediti i protiv posrednika čije usluge koristi treća osoba s ciljem povrede prava intelektualnog vlasništva.
2. Svaka stranka osigurava da njezina pravosudna tijela mogu, na zahtjev podnositelja, naložiti privremeno oduzimanje ili predaju robe za koju postoji sumnja da se njome čini povreda prava intelektualnog vlasništva kako bi se spriječio ulazak te robe u trgovinske kanale ili kretanje njima.
3. U slučaju navodne povrede koja je počinjena u komercijalno relevantnom opsegu, stranke osiguravaju da, ako podnositelj zahtjeva dokaže postojanje okolnosti koje bi mogle ugroziti naknadu štete, pravosudna tijela mogu naložiti preventivno privremeno oduzimanje pokretne i nepokretne imovine navodnog počinitelja povrede, uključujući blokadu bankovnih računa i druge imovine te osobe. Nadležna tijela mogu u tu svrhu naložiti dostavu bankovnih, financijskih ili poslovnih dokumenata ili odgovarajući pristup relevantnim informacijama.
4. U pogledu mjera iz stavaka 1., 2. i 3., svaka stranka osigurava da su sudska tijela ovlaštena od podnositelja zahtjeva zahtijevati predočenje razumno dostupnih dokaza kako bi se s dovoljnom sigurnošću mogla uvjeriti da je podnositelj zahtjeva nositelj prava i da je pravo podnositelja zahtjeva povrijeđeno ili da je takva povreda predstoji.

#### Članak IP.44.: Korektivne mjere

1. Svaka stranka osigurava da nadležna pravosudna tijela mogu, na zahtjev podnositelja, ne dovodeći u pitanje naknadu štete nositelju prava zbog povrede i bez ikakve naknade, naložiti uništenje robe za koju su utvrdila da se njome čini povreda prava intelektualnog vlasništva ili barem konačno uklanjanje te robe iz trgovinskih kanala. Prema potrebi, pravosudna tijela mogu naložiti i uništenje materijala i sredstava koji se uglavnom upotrebljavaju pri izradi ili proizvodnji te robe.
2. Pravosudna tijela svake stranke imaju ovlasti naložiti provedbu tih mjera o trošku počinitelja povrede, osim u slučaju pozivanja na posebne razloge da se to ne učini.

#### Članak IP.45.: Nalozi

Svaka stranka osigurava da, u slučaju donošenja sudske odluke u kojoj je utvrđena povreda prava intelektualnog vlasništva, pravosudna tijela mogu protiv počinitelja povrede izdati nalog kojim se zabranjuje nastavak povrede. Svaka stranka usto osigurava da pravosudna tijela mogu izdati sudski nalog protiv posrednikâ čije usluge koristi treća strana za povredu prava intelektualnog vlasništva.

#### Članak IP.46.: Alternativne mjere

Svaka stranka može propisati da, u odgovarajućim slučajevima i na zahtjev osobe protiv koje se mogu odrediti mjere utvrđene u člancima IP.44. [Korektivne mjere] ili IP.45. [Nalozi], pravosudna tijela mogu umjesto primjene mjera utvrđenih u ta dva članka naložiti plaćanje novčane naknade oštećenoj stranci, ako dotična osoba nije postupala s namjerom ili nehajem, ako bi izvršenje dotičnih mjera toj osobi prouzročilo nerazmjernu štetu i ako se novčana naknada oštećenoj stranci čini, prema razumnoj procjeni, zadovoljavajućom.

#### Članak IP.47.: Naknada štete

1. Svaka stranka osigurava da pravosudna tijela, na zahtjev oštećene stranke, počinitelju povrede koji je bio svjestan ili je imao osnovanih razloga biti svjestan da sudjeluje u počinjenju povrede nalože da nositelju prava isplati naknadu koja odgovara stvarnoj šteti koju je pretrpio kao posljedicu povrede.
2. Svaka stranka osigurava da pri određivanju naknade štete pravosudna tijela:
  - (a) uzimaju u obzir sve primjerene aspekte, kao što su negativne gospodarske posljedice, uključujući i izgublenu dobit, koje je pretrpjela oštećena stranka, svaku nepoštenu dobit koju je ostvario počinitelj povrede i, u relevantnim slučajevima, elemente koji nisu gospodarski čimbenici, kao što je moralna šteta koju je povreda nanijela nositelju prava; ili
  - (b) kao alternativu točki (a), mogu, u odgovarajućim slučajevima, odrediti naknadu štete kao paušalni iznos na temelju elemenata kao što je najmanji iznos tantijema ili naknada koje bi počinitelj povrede morao platiti da je zatražio odobrenje za korištenje dotičnog prava intelektualnog vlasništva.
3. Ako počinitelj nije bio svjestan, ili nije imao osnovanih razloga biti svjestan da sudjeluje u počinjenju povrede, stranke mogu propisati da sudska tijela mogu naložiti povrat dobiti ili isplatu naknade štete, koja može biti unaprijed utvrđena.

#### Članak IP.48.: Sudski troškovi

Svaka stranka osigurava da opravdane i proporcionalne sudske troškove i druge izdatke stranke koja je dobila spor, u načelu, snosi stranka koja je izgubila spor, osim ako bi to bilo protivno načelu pravičnosti.

#### Članak IP.49.: Objava odluka pravosudnih tijela

U postupcima koji su pokrenuti zbog povrede prava intelektualnog vlasništva, svaka stranka osigurava da pravosudna tijela mogu naložiti, na zahtjev podnositelja i o trošku počinitelja povrede, primjerene mjere za širenje informacija o odluci, uključujući izlaganje odluke i njezinu objavu u cijelosti ili djelomično.

#### Članak IP.50.: Pretpostavka autorstva ili vlasništva

U svrhu primjene mjera, postupaka i pravnih sredstava utvrđenih u poglavlju 3. [Izvršavanje prava intelektualnog vlasništva]:

- (a) kako bi se autor književnog ili umjetničkog djela, u nedostatku suprotnih dokaza, takvim smatrao i kako bi, slijedom toga, bio ovlašten pokrenuti postupak zbog povrede, dostatno je da je njegovo ime navedeno na djelu na uobičajeni način; i
- (b) točka (a) primjenjuje se *mutatis mutandis* na nositelje autorskom pravu srodnih prava u odnosu na njihove predmete zaštite.

#### Članak IP.51.: Upravni postupci

U mjeri u kojoj je moguće naložiti građanskopravno sredstvo o meritumu predmeta kao rezultat upravnih postupaka, takvi su postupci u skladu s načelima koja su materijalno istovrijedna načelima iz ovog odjeljka.

#### *Odjeljak 3.: Građanski sudski postupci i pravna sredstva za poslovne tajne*

#### Članak IP.52.: Građanski sudski postupci i pravna sredstva za poslovne tajne

1. Svaka stranka osigurava da nijednoj osobi koja sudjeluje u građanskim sudskim postupcima iz članka IP.34. [Opseg zaštite poslovne tajne] stavka 1. ili ima pristup dokumentima uključenima u te pravne postupke nije dopuštena upotreba ili otkrivanje nijedne poslovne tajne ili navodne poslovne tajne koju su nadležna pravosudna tijela utvrdila kao povjerljivu, a na propisno obrazložen zahtjev zainteresirane strane, i za koju je osoba saznala na temelju takvog sudjelovanja ili pristupa.
2. Svaka stranka osigurava da obveza iz stavka 1. ostane na snazi nakon završetka građanskog sudskog postupka, u trajanju koje je primjereno.

3. U građanskim sudskim postupcima iz članka IP.34. [Opseg zaštite poslovne tajne] stavka 1. svaka stranka osigurava da njezina pravosudna tijela imaju barem sljedeće ovlasti:

- (a) odrediti privremene mjere, u skladu sa zakonima i propisima stranke, kako bi se prekinula i zabranila upotreba ili otkrivanje poslovne tajne na način koji je u suprotnosti s poštenim poslovnim praksama;
- (b) odrediti mjere, u skladu sa zakonima i propisima stranke, kojima se nalaže prestanak ili, ovisno o slučaju, zabrana upotrebe ili otkrivanja poslovne tajne na način koji je u suprotnosti s poštenim poslovnim praksama;
- (c) odrediti, u skladu sa zakonima i propisima stranke, da svaka osoba koja je pribavila, upotrebljavala ili otkrila poslovnu tajnu na način koji je u suprotnosti s poštenim poslovnim praksama i koja je bila ili je trebala biti svjesna da pribavlja, upotrebljava ili otkriva poslovnu tajnu na način koji je suprotan poštenim poslovnim praksama, mora nositelju poslovne tajne isplatiti naknadu štete koja odgovara stvarnoj šteti pretrpljenoj zbog takvog pribavljanja, upotrebe ili otkrivanja poslovne tajne;
- (d) poduzeti posebne mjere potrebne za očuvanje povjerljivosti bilo koje poslovne tajne ili navodne poslovne tajne koja se upotrebljava ili na koju se upućuje u postupcima iz članka IP.34. [Opseg zaštite poslovne tajne] stavka 1. Takve posebne mjere u skladu sa zakonima i propisima svake stranke, među ostalim i pravom na obranu, mogu obuhvaćati mogućnost ograničavanja pristupa određenim dokumentima u cijelosti ili djelomično; ograničavanja pristupa raspravama i zapisniku ili transkriptu s tih rasprava; stavljanja na raspolaganje verzije sudske odluke koja nije povjerljiva i u kojoj su odlomci koji sadržavaju poslovne tajne uklonjeni ili redigirani.
- (e) nametnuti sankcije svakoj osobi koja sudjeluje u sudskom postupku i koja ne poštuje ili odbija poštovati sudske naloge o zaštiti poslovne tajne ili navodne poslovne tajne.

4. Svaka stranka osigurava da se zahtjev za mjeru, postupke ili pravna sredstva predviđena ovim člankom odbaci ako je navodno pribavljanje, korištenje ili otkrivanje poslovne tajne u suprotnosti s poštenim poslovnim praksama provedeno u skladu s njezinim zakonima i propisima:

- (a) radi otkrivanja povrede, prijestupa ili nezakonite aktivnosti u svrhu zaštite općeg javnog interesa;
- (b) u slučaju kad poslovnu tajnu zaposlenici otkriju svojim predstavnicima u okviru i nužno u svrhu zakonitog izvršavanja dužnosti tih predstavnika;
- (c) radi zaštita legitimnog interesa priznatog zakonima i propisima te stranke.

#### *Odjeljak 4.: Izvršavanje na granicama*

## Članak IP.53.: Mjere na granicama

1. U pogledu robe pod carinskim nadzorom, svaka stranka donosi ili održava postupke u skladu s kojima nositelj prava može podnijeti zahtjev nadležnom tijelu<sup>40</sup> da suspendira puštanje sumnjive robe ili istu zadrži. Za potrebe ovog odjeljka, „sumnjiva roba” znači roba za koju postoji sumnja da povređuje žigove, autorsko pravo i srodna prava, oznake zemljopisnog podrijetla, patente, korisne modele, industrijski dizajn, topografije integriranih krugova i oplemenjivačka prava na biljnu sortu.
2. Svaka stranka uspostavlja elektroničke sustave carinskih tijela za upravljanje odobrenim ili evidentiranim zahtjevima.
3. Svaka stranka osigurava da njezina nadležna tijela ne naplaćuju naknadu za pokrivanje administrativnih troškova koji proizlaze iz obrade zahtjeva ili evidencije.
4. Svaka stranka osigurava da njezina nadležna tijela u razumnom roku donose odluke o odobravanju ili evidentiranju zahtjeva.
5. Svaka stranka omogućuje da se zahtjevi iz stavka 1. primjenjuju na višestruke pošiljke.
6. S obzirom na robu pod carinskim nadzorom, svaka stranka osigurava da njezina carinska tijela mogu na vlastitu inicijativu suspendirati puštanje sumnjive robe ili istu zadržati.
7. Svaka stranka osigurava da njezina carinska tijela upotrebljavaju analizu rizika za utvrđivanje sumnjive robe.
8. Svaka stranka može svoje carinsko tijelo ovlastiti da nositelju prava na zahtjev pruži informacije o robi, uključujući njezin opis i njezinu stvarnu ili procijenjenu količinu, i, ako je poznato, ime i adresu pošiljatelja, uvoznika, izvoznika ili primatelja te zemlju podrijetla ili izvora robe čije je puštanje u promet suspendirano ili koja je zadržana.
9. Svaka stranka uspostavlja postupke koji omogućuju uništenje sumnjive robe, bez potrebe za prethodnim upravnim ili sudskim postupkom za formalno utvrđivanje povrede, ako se dotične osobe slažu s uništenjem ili mu se ne protive. Ako sumnjiva roba nije uništena, svaka stranka osigurava, osim u iznimnim okolnostima, da se tom robom raspolaze izvan trgovinskih kanala na način kojim će se izbjeći nanošenje štete nositelju prava.
10. Svaka stranka uspostavlja postupke koji omogućuju brzo uništenje krivotvorenih žigova i piratske robe poslana u poštanskim ili brzim kurirskim pošiljkama.
11. Svaka stranka osigurava da, ako to zatraže carinska tijela, nositelj odobrenog ili evidentiranog zahtjeva bude obvezan nadoknaditi troškove carinskih tijela ili drugih stranaka koje djeluju u ime carinskih tijela od trenutka zadržavanja ili suspenzije puštanja robe, uključujući skladištenje, rukovanje i sve troškove povezane s uništenjem ili odlaganjem robe.
12. Stranke nemaju obvezu primjenjivati ovaj članak na uvoz robe koju je na tržište u drugoj zemlji stavio nositelj prava ili koja je na to tržište stavljena uz njegovu suglasnost. Stranka može isključiti iz primjene ovog članka nekomercijalnu robu koja se nalazi u osobnoj prtljazi putnika.

---

<sup>40</sup> Za Europsku uniju nadležno tijelo znači carinska tijela.

13. Svaka stranka svojim carinskim tijelima omogućuje održavanje redovitog dijaloga i promicanje suradnje s relevantnim dionicima i drugim tijelima uključenima u izvršavanje prava intelektualnog vlasništva.

14. Stranke surađuju u vezi s međunarodnom trgovinom sumnjivom robom. Stranke osobito, što je više moguće, razmjenjuju relevantne informacije o trgovini sumnjivom robom koja utječe na drugu stranku.

15. Ne dovodeći u pitanje druge oblike suradnje, Protokol o uzajamnoj administrativnoj pomoći u carinskim pitanjima primjenjuje se u pogledu povreda zakonodavstva o pravima intelektualnog vlasništva za čije su izvršavanje carinska tijela stranke nadležna u skladu s ovim člankom.

#### Članak IP.54.: Usklađenost s odredbama GATT-a iz 1994. i Sporazuma o TRIPS-u

Pri izvršenju carinskih mjera na granici radi izvršavanja prava intelektualnog vlasništva, bez obzira je li obuhvaćeno ovim odjeljkom, stranke osiguravaju usklađenost s njihovim obvezama u okviru GATT-a iz 1994. i Sporazuma o TRIPS-u, a posebno s člankom V. GATT-a iz 1994. te člankom 41. i dijelom III. odjeljkom 4. Sporazuma o TRIPS-u.

#### Poglavlje 4.: Ostale odredbe

##### Članak IP.55.: Suradnja

1. Stranke su suglasne surađivati radi pružanja potpore provedbi obveza preuzetih na temelju ove glave.
2. Područja suradnje uključuju, ali nisu ograničena na sljedeće aktivnosti:
  - (a) razmjenu informacija o pravnom okviru u vezi s pravima intelektualnoga vlasništva i odgovarajućim pravilima o zaštiti i provedbi;
  - (b) razmjenu iskustava o napretku zakonodavstva, izvršenju prava intelektualnog vlasništva i izvršavanju carinskih, policijskih, upravnih i pravosudnih tijela na središnjoj i lokalnoj razini;
  - (c) koordinaciju, uključujući koordinaciju s drugim zemljama, radi sprečavanja izvoza krivotvorene robe;
  - (d) tehničku pomoć, izgradnju kapaciteta, razmjenu i osposobljavanje osoblja;
  - (e) zaštitu i obranu prava intelektualnog vlasništva i širenje informacija o tome, među ostalim, u poslovnim krugovima i civilnom društvu;
  - (f) jačanje javne svijesti potrošača i nositelja prava;
  - (g) jačanje institucionalne suradnje, posebno između ureda za intelektualno vlasništvo stranaka;
  - (h) edukaciju i promicanje svijesti šire javnosti o politikama koje se odnose na zaštitu i izvršavanje prava intelektualnog vlasništva;
  - (i) promicanje zaštite i izvršavanja prava intelektualnog vlasništva javno-privatnom suradnjom koja uključuje mala i srednja poduzeća;

- (j) formuliranje djelotvornih strategija za utvrđivanje ključnih ciljnih skupina i osmišljavanje komunikacijskih programa za jačanje svijesti potrošača i medija o učincima povreda intelektualnog vlasništva, uključujući zdravstvene i sigurnosne rizike te vezu s organiziranim kriminalom.

3. Stranke izravno ili preko Posebnog trgovinskog odbora za intelektualno vlasništvo održavaju kontakt o svim pitanjima povezanim s provedbom i funkcioniranjem ove glave.

#### Članak IP.56.: Dobrovoljne inicijative dionika

Svaka stranka nastoji olakšati provedbu dobrovoljnih inicijativa dionika za smanjenje povreda prava intelektualnog vlasništva, uključujući na internetu i na drugim tržištima, usmjerene na konkretne probleme i pronalazak praktičnih rješenja koja su realistična, uravnotežena proporcionalna i pravična za sve zainteresirane strane, među ostalim na sljedeće načine:

- (a) svaka stranka nastoji okupiti zainteresirane strane na svojem području radi lakše provedbe dobrovoljnih inicijativa za pronalazak rješenja i pomirenja razlika u pogledu zaštite i izvršenja prava intelektualnog vlasništva i smanjenja povreda;
- (b) stranke nastoje razmjenjivati informacije o mjerama za olakšavanje dobrovoljnih inicijativa dionika na svojim područjima; i
- (c) stranke nastoje promicati otvoreni dijalog i suradnju među dionicima stranaka te poticati dionike stranaka da zajednički pronađu rješenja i pomire razlike u pogledu zaštite i izvršavanja prava intelektualnog vlasništva i smanjenja povreda.

#### Članak IP.57.: Preispitivanje oznaka zemljopisnog podrijetla

Uzimajući u obzir odgovarajuće odredbe bilo kojeg prethodnog bilateralnog sporazuma između Ujedinjene Kraljevine, s jedne strane, i Europske unije i Europske zajednice za atomsku energiju, s druge strane, stranke mogu zajednički uložiti razumne napore kako bi dogovorile pravila za zaštitu i učinkovitu provedbu svojih oznaka zemljopisnog podrijetla na nacionalnoj razini.

### GLAVA VI.: JAVNA NABAVA

#### Poglavlje 1.: Područje primjene

##### Članak PPROC.1.: Cilj

Cilj je ove glave zajamčiti ponuditeljima svake stranke pristup većim mogućnostima sudjelovanja u postupcima javne nabave i povećati transparentnost postupaka javne nabave.

## Članak PPROC.2.: Uključivanje određenih odredaba GPA-a i obuhvaćene javne nabave

1. U ovu se glavu ugrađuju odredbe GPA-a koje su navedene u Prilogu PPROC-1. odjeljku A, uključujući priloge svake stranke Dodatku I. GPA-u.
2. Za potrebe ove glave „obuhvaćena javna nabava” znači javna nabava na koju se primjenjuje članak II. GPA-a i javna nabava navedena u Prilogu PPROC-1. odjeljku B.
3. U pogledu obuhvaćene javne nabave, svaka stranka primjenjuje *mutatis mutandis* odredbe GPA-a navedene u Prilogu PPROC-1. odjeljku A na ponuditelje, robu ili usluge druge stranke.

### Poglavlje 2.: Dodatna pravila za obuhvaćenu javnu nabavu

## Članak PPROC.3.: Upotreba elektroničkih sredstava u javnoj nabavi

1. Svaka stranka osigurava da njezini naručitelji provode obuhvaćenu javnu nabavu u najvećoj mogućoj mjeri elektroničkim sredstvima.
2. Smatra se da naručitelj provodi obuhvaćenu javnu nabavu elektroničkim sredstvima ako koristi elektronička sredstva informiranja i komunikacije za:
  - (a) objavu obavijesti i natječajne dokumentacije u postupcima javne nabave; i
  - (b) podnošenje zahtjeva za sudjelovanje i ponude.
3. Osim u posebnim situacijama, takva elektronička sredstva informiranja i komunikacije moraju biti nediskriminirajuća, opće dostupna i interoperabilna s proizvodima informacijske i komunikacijske tehnologije u općoj upotrebi i ne smiju ograničavati pristup postupku javne nabave.
4. Svaka stranka osigurava da njezini naručitelji primaju i obrađuju elektroničke račune u skladu s njezinim zakonodavstvom.

## Članak PPROC.4.: Elektroničke publikacije

Kad je riječ o obuhvaćenoj javnoj nabavi, sve obavijesti o javnoj nabavi, uključujući obavijesti o planiranoj javnoj nabavi, sažete obavijesti, obavijesti o planiranoj javnoj nabavi i obavijesti o dodjeli ugovora, moraju biti izravno dostupne elektroničkim putem, bez naknade, putem jedinstvene pristupne točke na internetu.

## Članak PPROC.5.: Popratni dokazi

Svaka stranka osigurava da u trenutku podnošenja zahtjeva za sudjelovanje ili u trenutku podnošenja ponuda naručitelji ne zahtijevaju od ponuditelja da dostave sve ili dio popratnih dokaza kojima dokazuju da nisu u nekoj od situacija u kojima se ponuditelj može isključiti i da ispunjuju uvjete za sudjelovanje, osim ako je to potrebno kako bi se osiguralo pravilno provođenje javne nabave.

## Članak PPROC.6.: Uvjeti sudjelovanja

Svaka stranka osigurava da, ako njezini naručitelji kao uvjet za sudjelovanje u obuhvaćenoj javnoj nabavi zahtijevaju od ponuditelja da dokaže prethodno iskustvo, oni ne zahtijevaju da je ponuditelj takvo iskustvo stekao na području te stranke.



#### Članak PPROC.7.: Sustavi za registraciju i kvalifikacijski postupci

Stranka koja održava sustav registracije ponuditelja osigurava da zainteresirani dobavljači mogu zatražiti registraciju u svakom trenutku. Svakog zainteresiranog ponuditelja koji je podnio zahtjev u razumnom se roku obavješćuje o odluci o prihvaćanju ili odbijanju tog zahtjeva.

#### Članak PPROC.8.: Nadmetanje po pozivu

Svaka stranka osigurava da, ako naručitelj koristi postupak nadmetanja po pozivu, naručitelj upućuje pozive za dostavu ponuda nizu ponuditelja koji je dostatan za osiguravanje istinskog tržišnog natjecanja bez utjecaja na operativnu učinkovitost sustava javne nabave.

#### Članak PPROC.9.: Neuobičajeno niske cijene

U skladu s člankom XV. stavkom 6. GPA-a, ako naručitelj primi ponudu s cijenom koja je neuobičajeno niža od cijena u ostalim dostavljenim ponudama, on može s ponuditeljem provjeriti jesu li u cijenu uključene dodijeljene subvencije.

#### Članak PPROC.10.: Ekološka, socijalna i radna razmatranja

Svaka stranka osigurava da naručitelji mogu tijekom cijelog postupka javne nabave uzimati u obzir okolišna, radna i socijalna razmatranja, pod uvjetom da su ta razmatranja u skladu s pravilima utvrđenima u poglavljima 1. i 2. i da su navedena u obavijesti o predviđenom postupku javne nabave ili u drugoj obavijesti koja se upotrebljava kao obavijest o predviđenom postupku javne nabave ili u natječajnoj dokumentaciji.

#### Članak PPROC.11.: Domaći postupci preispitivanja

1. Ako stranka imenuje nepristrano upravno tijelo na temelju članka XVIII. stavka 4. GPA-a, ta stranka osigurava sljedeće:

- (a) da su članovi imenovanog tijela neovisni, nepristrani i da tijekom obnašanja dužnosti ne podliježu vanjskom utjecaju.
- (b) da članovi imenovanog tijela ne mogu biti razriješeni protiv svoje volje tijekom razdoblja obnašanja dužnosti, osim ako se njihovo razrješenje zahtijeva odredbama o imenovanom tijelu; i
- (c) da predsjednik ili još barem jedan član imenovanog tijela ima pravne i stručne kvalifikacije jednakovrijedne onima koje se traže za suce, odvjetnike ili druge pravne stručnjake koji su kvalificirani u skladu sa zakonima i propisima stranke.

2. Svaka stranka donosi ili zadržava postupke kojima se predviđaju hitne privremene mjere koje osiguravaju da dobavljač može nastaviti sudjelovati u postupku javne nabave. Posljedica takvih privremenih mjera predviđenih u članku XVIII. stavku 7. točki (a) GPA-a može biti suspenzija postupka javne nabave ili, ako je ugovor sklopio naručitelj i ako je stranka tako predvidjela, suspenzija izvršavanja ugovora. Postupcima se može predvidjeti da se pri donošenju odluke o tome treba li primijeniti takve mjere mogu uzeti u obzir prevladavajuće negativne posljedice za dotične interese, uključujući javni interes. Opravdani razlog za nedjelovanje dostavlja se u pisanom obliku.

3. Ako je zainteresirani ili uključeni dobavljač podnio prigovor imenovanom tijelu iz stavka 1., svaka stranka u načelu osigurava da naručitelj ne sklapa ugovor dok to tijelo ne donese odluku ili da

preporuku o prigovoru u pogledu privremenih mjera, korektivnih mjera ili nadoknade nastaloga gubitka ili štete, kako je navedeno u stavcima 2., 5. i 6. i u skladu sa svojim pravilima, propisima i postupcima. Svaka stranka može predvidjeti da se u neizbježnim i valjano opravdanim okolnostima ugovor ipak može sklopiti.

4. Svaka stranka može predvidjeti:

- (a) razdoblje mirovanja od donošenja odluke o dodjeli ugovora do sklapanja ugovora kako bi dobavljači čija ponuda nije prihvaćena imali dovoljno vremena ocijeniti je li prikladno pokrenuti postupak preispitivanja; ili
- (b) dovoljno dugo razdoblje kako bi zainteresirani dobavljač mogao podnijeti prigovor, što bi moglo činiti osnovu za suspenziju izvršenja ugovora.

5. Korektivne mjere na temelju članka XVIII. stavka 7. točke (b) GPA-a mogu uključivati jedno ili više od sljedećeg:

- (a) uklanjanje diskriminirajućih tehničkih, ekonomskih ili financijskih specifikacija u pozivu na podnošenje ponuda, ugovornoj dokumentaciji ili drugim dokumentima koji se odnose na natječajni postupak i obavljanje novih postupaka javne nabave;
- (b) ponavljanje postupka javne nabave bez izmjene uvjeta;
- (c) ukidanje odluke o dodjeli ugovora i donošenje nove odluke o dodjeli ugovora;
- (d) otkazivanje ugovora ili proglašenje ugovora nevažećim; ili
- (e) donošenje drugih mjera radi ispravljanja kršenja poglavlja 1. i 2., na primjer naloga za plaćanje određenog iznosa dok se kršenje učinkovito ne ispravi.

6. U skladu s člankom XVIII. stavkom 7. točkom (b) GPA-a svaka stranka može predvidjeti dodjelu nadoknade nastaloga gubitka ili štete. U tom smislu, ako tijelo stranke zaduženo za preispitivanje nije sud, a dobavljač smatra da je došlo do kršenja domaćih zakona i drugih propisa kojima se provode obveze na temelju poglavlja 1. i 2., dobavljač može uputiti predmet sudu, među ostalim radi traženja nadoknade, u skladu sa sudskim postupcima stranke.

7. Svaka stranka donosi ili zadržava potrebne postupke kojima se djelotvorno provode odluke ili preporuke tijela za preispitivanje ili kojima se djelotvorno izvršavaju odluke tijela za sudsko preispitivanje.

### Poglavlje 3.: Nacionalni tretman izvan obuhvaćene javne nabave

## Članak PPROC.12.: Definicije

1. Za potrebe ovog poglavlja tretman koji je odobrila stranka u skladu s ovim poglavljem znači:
  - (a) u odnosu na Ujedinjenu Kraljevinu, tretman koji nije nepovoljniji od najpovoljnijeg tretmana koji se u sličnim situacijama odobrava ponuditeljima iz Ujedinjene Kraljevine; i
  - (b) u odnosu na državu članicu, tretman koji nije nepovoljniji od najpovoljnijeg tretmana koji se u sličnim situacijama u toj državi članici odobrava ponuditeljima iz te države članice.
2. Za potrebe ovog poglavlja ponuditelj iz stranke, koji je pravna osoba, znači:
  - (a) za Uniju, pravna osoba koja je osnovana ili ustrojena na temelju prava Unije ili njezine države članice i koja na području Unije obavlja znatne poslovne djelatnosti, koje Unija u skladu sa svojom obavijesti WTO-u o Ugovoru o osnivanju Europske zajednice (WT/REG39/1) tumači kao istovjetne pojmu „učinkovite i trajne veze” s gospodarstvom države članice iz članka 54. Ugovora o funkcioniranju Europske unije; i
  - (b) za Ujedinjenu Kraljevinu, pravna osoba koja je osnovana ili organizirana u skladu s pravom Ujedinjene Kraljevine i koja obavlja bitne poslovne aktivnosti na državnom području Ujedinjene Kraljevine.

## Članak PPROC.13.: Nacionalni tretman lokalnih ponuditelja

1. U pogledu javne nabave, mjera stranke ne smije dovesti do toga da ponuditelji iz druge stranke koji na njezinu području imaju poslovnu jedinicu na temelju osnivanja, stjecanja ili održavanja pravne osobe imaju tretman koji je manje povoljan od tretmana koji ta stranka odobrava vlastitim sličnim ponuditeljima<sup>41</sup>.
2. Primjena obveze nacionalnog tretmana iz ovog članka i dalje podliježe sigurnosnim i općim iznimkama kako su definirane u članku III. GPA-a, čak i ako javna nabava nije obuhvaćena javna nabava u skladu s ovom glavom.

## Poglavlje 4.: Ostale odredbe

### Članak PPROC.14.: Izmjene i ispravci obveza u pogledu pristupa tržištu

Svaka stranka može izmijeniti ili ispraviti svoje obveze u vezi s pristupom tržištu u svojem pododjeljku odjeljka B Priloga PPROC-1., u skladu s postupcima utvrđenima u člancima od PPROC.15. [Izmjene] do PPROC.18. [Izmjena odjeljka Priloga PPROC-1.].

### Članak PPROC.15.: Izmjene

1. Stranka koja namjerava izmijeniti neki pododjeljak odjeljka B Priloga PPROC-1. dužna je:
  - (a) obavijestiti o tome drugu stranku pisanim putem; i

---

<sup>41</sup> Podrazumijeva se da primjena obveze nacionalnog tretmana iz ovog članka podliježe iznimkama iz bilješke 3. u bilješkama iz pododjeljka B.1 i B.2 PRILOGA PPROC-1 [Javna nabava].

(b) u obavijest uključiti prijedlog primjerenih kompenzacijskih prilagodbi za drugu stranku kako bi se razina obveza u pogledu pristupa tržištu zadržala na razini usporedivoj s onom prije izmjene.

2. Neovisno o stavku 1. točki (b), stranka nije dužna drugoj stranci osigurati kompenzacijske prilagodbe ako je predloženom izmjenom obuhvaćen naručitelj nad kojim je stranka stvarno uklonila svoju kontrolu ili utjecaj u odnosu na obuhvaćenu javnu nabavu.

Pretpostavlja se da je kontrola ili utjecaj stranke nad obuhvaćenom javnom nabavom naručitelja stvarno uklonjena ako je naručitelj izložen tržišnom natjecanju na tržištima kojima pristup nije ograničen.

3. Druga stranka može uložiti prigovor na izmjenu iz stavka 1. točke (a) ako osporava:

(a) da je kompenzacijska prilagodba predložena u skladu sa stavkom 1. točkom (b) primjerena za održavanje usporedive razine uzajamno dogovorenih obveza u pogledu pristupa tržištu; ili

(b) da izmjena obuhvaća naručitelja nad kojim je stranka stvarno uklonila svoju kontrolu ili utjecaj kako je utvrđeno u stavku 2.

Druga stranka podnosi prigovor pisanim putem u roku od 45 dana od primitka obavijesti iz stavka 1. točke (a) ili se smatra da je prihvatila kompenzacijsku prilagodbu ili izmjenu, uključujući za potrebe šestog dijela [Rješavanje sporova i horizontalne odredbe] glave I. [Rješavanje sporova].

#### Članak PPROC.16.: Ispravci

1. Stranka koja namjerava unijeti ispravak u neki pododjeljak odjeljka B Priloga PPROC-1. o tome pisanim putem obavješćuje drugu stranku.

Sljedeće izmjene nekog pododjeljka odjeljka B Priloga PPROC-1. smatraju se ispravkom, pod uvjetom da ne utječu na uzajamno dogovorene obveze u pogledu pristupa tržištu utvrđene u ovoj glavi:

(a) promjena imena naručitelja;

(b) spajanje dvaju ili više naručitelja navedenih u tom pododjeljku; i

(c) razdvajanje naručitelja navedenog u tom pododjeljku na dva ili više naručitelja, koji se dodaju na popis naručitelja u istom pododjeljku.

2. Stranka može obavijestiti drugu stranku o prigovoru na predloženu izmjenu u roku od 45 dana od primitka obavijesti. Stranka koja podnosi prigovor navodi razloge zbog kojih predloženi ispravak ne smatra izmjenom utvrđenom u stavku 1. te opisuje učinak predloženog ispravka na uzajamno dogovorene obveze u pogledu pristupa tržištu utvrđene u ovoj glavi. Ako se takav prigovor ne podnese pisanim putem u roku od 45 dana od primitka obavijesti, smatra se da je stranka pristala na predloženi ispravak.

#### Članak PPROC.17.: Savjetovanje i rješavanje sporova

Ako stranka uloži prigovor na predloženu izmjenu ili predložene kompenzacijske prilagodbe iz članka PPROC.15. [Izmjene] ili na predloženi ispravak iz članka PPROC.16. [Ispravci], stranke taj problem nastoje riješiti savjetovanjem. Ako se u roku od 60 dana od primitka prigovora ne postigne dogovor, stranka koja želi izmijeniti ili ispraviti svoj pododjeljak odjeljka B Priloga PPROC-1. može zatražiti rješavanje tog spora u skladu sa šestim dijelom [Rješavanje sporova i horizontalne odredbe] glavom I. [Rješavanje sporova] ovog Sporazuma kako bi se utvrdilo je li taj prigovor opravdan.

#### Članak PPROC.18.: Izmjena odjeljka B Priloga PPROC-1.

Ako se stranka ne protivi izmjeni u skladu s člankom PPROC.15. [Izmjene] stavkom 3. odnosno ispravku u skladu s člankom PPROC.16. [Ispravci] stavkom 2. ili ako su stranke izmjene odnosno ispravke dogovorile na savjetovanju iz članka PPROC.17. [Savjetovanje i rješavanje sporova] ili ako je spor pravomoćno riješen u skladu sa šestim dijelom [Rješavanje sporova i horizontalne odredbe] glavom I. [Rješavanje sporova] ovog Sporazuma, Vijeće za partnerstvo izmjenjuje relevantni pododjeljak odjeljka B Priloga PPROC-1. kako bi se u obzir uzele odgovarajuće izmjene odnosno ispravci ili kompenzacijske prilagodbe.

#### Članak PPROC.19.: Suradnja

1. Stranke prepoznaju koristi koje mogu proizaći iz suradnje na međunarodnom promicanju uzajamne liberalizacije tržišta javne nabave.
2. Stranke jedna drugoj stavljaju na raspolaganje godišnje statističke podatke o obuhvaćenoj javnoj nabavi, podložno tehničkoj dostupnosti.

### *GLAVA VII.: MALA I SREDNJA PODUZEĆA*

#### Članak SME.1.: Cilj

Cilj je ove glave omogućiti malim i srednjim poduzećima da što bolje iskoriste prednosti prvog naslova [Trgovina].

#### Članak SME.2.: Razmjena informacija

1. Svaka stranka uspostavlja ili zadržava javno dostupne internetske stranice za mala i srednja poduzeća s informacijama o prvom naslovu [Trgovina], uključujući:
  - (a) sažetak prvog naslova [Trgovina];
  - (b) opis odredaba iz prvog naslova [Trgovina] koje svaka stranka smatra relevantnima za mala i srednja poduzeća obiju stranaka; i
  - (c) sve dodatne informacije koje svaka stranka smatra potencijalno korisnima za mala i srednja poduzeća zainteresirana za prednosti iz prvog naslova [Trgovina].
2. Svaka stranka na internetske stranice iz stavka 1. uključuje poveznicu na:
  - (a) tekst prvog naslova [Trgovina];

- (b) odgovarajuće internetske stranice druge stranke; i
- (c) internetske stranice svojih tijela koje stranka smatra izvorom korisnih informacija za osobe zainteresirane za trgovanje i poslovanje na njezinu području.

3. Svaka stranka na internetske stranice iz stavka 1. uključuje poveznicu na internetske stranice svojih tijela s informacijama o:

- (a) carinskim zakonima i propisima, postupcima uvoza, izvoza i provoza te relevantnim obrascima, dokumentima i drugim potrebnim informacijama;
- (b) zakonima, propisima i postupcima o pravu intelektualnog vlasništva, uključujući oznake zemljopisnog podrijetla;
- (c) tehničkim zakonima i propisima, uključujući, prema potrebi, obvezne postupke ocjenjivanja sukladnosti te poveznice na popise tijela za ocjenjivanje sukladnosti ako je propisana obveza ocjenjivanja sukladnosti treće strane, kako je predviđeno u ovom naslovu glavi I. [Trgovina robom] poglavlju 4. [Tehničke prepreke trgovini];
- (d) zakonima i propisima o sanitarnim i fitosanitarnim mjerama koje se odnose na uvoz i izvoz, kako je predviđeno u ovom naslovu glavi I. [Trgovina robom] poglavlju 3. [Sanitarna i fitosanitarna pitanja];
- (e) zakonima i propisima o javnoj nabavi, jedinstvenoj internetskoj pristupnoj točki za obavijesti o javnoj nabavi, kako je predviđeno u ovom naslovu glavi VI. [Javna nabava] i drugim relevantnim odredbama iz te glave;
- (f) postupcima registracije trgovačkog društva; i
- (g) drugim informacijama koje stranka smatra potencijalno korisnima za mala i srednja poduzeća.

4. Svaka stranka na internetske stranice iz stavka 1. uključuje poveznicu na bazu podataka koju je moguće elektronički pretraživati po oznaci carinske nomenklature i koja uključuje sljedeće informacije o pristupu njezinu tržištu:

- (a) u vezi s carinskim mjerama i informacijama:
  - i. carinske stope i kvote, uključujući najpovlašteniju naciju, stope za zemlje koje nisu najpovlaštenija nacija te povlaštene stope i carinske kvote;
  - ii. trošarine;
  - iii. poreze (porez na dodanu vrijednost/porez na promet);
  - iv. carinske i druge naknade, uključujući druge naknade specifične za proizvode;
  - v. pravila o podrijetlu, kako je utvrđeno u ovom naslovu glavi I. [Trgovina robom] poglavlju 2. [Pravila o podrijetlu];
  - vi. povrat, odgoda plaćanja i drugi oblici olakšica kojima se smanjuju ili vraćaju carine ili izuzima od plaćanja carina;
  - vii. kriteriji na temelju kojih se određuje carinska vrijednost robe; i

- viii. druge carinske mjere;
- (b) u vezi s necarinskim mjerama koje se odnose na carinsku nomenklaturu:
- i. informacije potrebne za postupak uvoza; i
  - ii. informacije o necarinskim mjerama.

5. Svaka stranka redovito ili na zahtjev druge stranke ažurira informacije i poveznice iz stavaka od 1. do 4. koje održava na svojim internetskim stranicama kako bi zajamčila ažurnost i točnost tih informacija i poveznica.

6. Svaka stranka informacije i poveznice iz stavaka od 1. do 4. prikazuje na odgovarajući način kako bi bile korisne malim i srednjim poduzećima. Svaka stranka nastoji objaviti informacije na engleskom jeziku.

7. Osobama iz obiju stranaka ne naplaćuje se naknada za pristup informacijama koje se objavljuju na temelju članaka od 1. do 4.

#### Članak SME.3.: Kontaktne točke za mala i srednja poduzeća

1. Nakon stupanja ovog Sporazuma na snagu, svaka stranka imenuje kontaktnu točku koja će obavljati funkcije navedene u ovom članku i drugu stranku obavješćuje o njezinim podacima za kontakt. Stranke jedna drugu odmah obavješćuju o svim izmjenama tih podataka za kontakt.

2. Kontaktne točke stranaka za mala i srednja poduzeća:

- (a) nastoje osigurati da se pri provedbi prvog naslova [Trgovina] vodi računa o potrebama malih i srednjih poduzeća te da mala i srednja poduzeća obiju stranaka mogu iskoristiti prednosti prvog naslova [Trgovina];
- (b) razmatraju načine za jačanje suradnje između stranaka na pitanjima koja su važna za mala i srednja poduzeća kako bi se povećale mogućnosti trgovine i ulaganja za ta poduzeća;
- (c) osiguravaju da informacije iz članka SME.2. [Razmjena informacija] budu ažurne, točne i relevantne za mala i srednja poduzeća. Stranke preko kontaktne točke za mala i srednja poduzeća mogu predložiti da se dodatne informacije koje druga stranka može uvrstiti na svoje internetske stranice održavaju u skladu s člankom SME.2. [Razmjena informacija];
- (d) ispituju sva pitanja relevantna za mala i srednja poduzeća u vezi s provedbom prvog naslova [Trgovina], uključujući:
  - i. razmjenu informacija kako bi se Vijeću za partnerstvo olakšalo izvršenje njegove zadaće praćenja i provedbe aspekata prvog naslova [Trgovina] koji se odnose na mala i srednja poduzeća;

- ii. pružanje pomoći posebnim odborima, zajedničkim radnim skupinama i kontaktnim točkama koji se osnivaju ovim Sporazumom pri razmatranju tema važnih za mala i srednja poduzeća;
  - (e) Vijeću za partnerstvo zajednički ili samostalno podnose periodična izvješća o svojim aktivnostima; i
  - (f) razmatraju druge teme koje se na temelju ovog Sporazuma odnose na mala i srednja poduzeća o kojima se stranke dogovore.
3. Kontaktne točke stranaka za mala i srednja poduzeća u svojem radu koriste komunikacijska sredstva o kojima se stranke dogovore, a koja mogu uključivati elektroničku poštu, videokonferencije i drugo. Prema potrebi se mogu i sastajati.
4. Kontaktne točke za mala i srednja poduzeća mogu u svojem radu surađivati sa stručnjacima i vanjskim organizacijama, ovisno o slučaju.

#### Članak SME.4.: Odnos prema šestom dijelu

Šesti dio [Rješavanje sporova i horizontalne odredbe] glava I. [Rješavanje sporova] ne primjenjuje se na ovu glavu.

### GLAVA VIII.: ENERGETIKA

#### Poglavlje 1.: Opće odredbe

##### Članak ENER.1. Ciljevi

Cilj je ove glave olakšati trgovinu i ulaganja među strankama u područjima energenata i sirovina te poduprijeti sigurnosti opskrbe i okolišnu održivost, posebno doprinosom borbi protiv klimatskih promjena u tim područjima.

##### Članak ENER.2. Definicije

1. Za potrebe ove glave, primjenjuju se sljedeće definicije:
- (a) „Agencija za suradnju energetske regulatora” znači agencija koja je osnovana u skladu s Uredbom (EU) 2019/942 Europskog parlamenta i Vijeća od 5. lipnja 2019. o osnivanju Agencije Europske unije za suradnju energetske regulatora<sup>42</sup>.
  - (b) „odobrenje” znači dopuštenje, dozvola, koncesija ili sličan administrativni ili ugovorni instrument kojim nadležno tijelo stranke subjektu daje pravo obavljanja određene gospodarske djelatnosti na državnom te stranke;
  - (c) „uravnoteženje” znači:

---

<sup>42</sup> SL L 158, 14.6.2019., str. 22.



- (i) kad je riječ o sustavima za električnu energiju, sve aktivnosti i postupci, u svim vremenskim planovima, kojima operatori prijenosnih sustava za električnu energiju kontinuirano osiguravaju održavanje frekvencije sustava unutar unaprijed definiranog raspona stabilnosti i usklađenost s količinom rezervi koje su potrebne s obzirom na traženu kvalitetu;
  - (ii) kad je riječ o sustavima za plin, aktivnosti koje su poduzimaju operatori prijenosnog sustava za plin kako bi promijenili dotok plina u prijenosnu mrežu ili njegovo otjecanje iz nje, isključujući aktivnosti u vezi s plinom koji nije obračunat kao preuzet iz sustava i plinom koji operater prijenosnog sustava koristi za rad sustava;
- (d) „distribucija” znači:
- (i) u odnosu na električnu energiju znači prijenos električne energije visokonaponskim, srednjenaponskim ili niskonaponskim distribucijskim sustavima radi njezine isporuke kupcima, ali ne uključuje opskrbu;
  - (ii) u odnosu na plin znači prijenos prirodnog plina kroz lokalne ili regionalne mreže plinovoda radi isporuke plina kupcima, ali ne uključuje opskrbu;
- (e) „operator distribucijskog sustava” znači fizička ili pravna osoba odgovorna za rad, održavanje i, ako je potrebno, razvoj distribucijskog sustava za električnu energiju ili plin na određenom području i, prema potrebi, njegovo međusobno povezivanje s drugim sustavima te za osiguranje dugoročne sposobnosti sustava da zadovolji razumnu potražnju za distribucijom električne energije ili plina;
- (f) „interkonekcijski elektroenergetski vod” znači prijenosni vod:
- (i) između stranaka, isključujući sve takve vodove koji se u cijelosti nalaze na jedinstvenom tržištu električne energije u Irskoj i Sjevernoj Irskoj;
  - (ii) između Velike Britanije i jedinstvenog tržišta električne energije u Irskoj i Sjevernoj Irskoj koje je izvan područja primjene točke i.;
- (g) „energenti” znači proizvodi iz kojih se proizvodi energija navedeni odgovarajućom oznakom Harmoniziranog sustava (HS) u Prilogu ENER-1.;
- (h) „subjekt” znači fizička osoba, pravna osoba ili poduzeće odnosno grupa poduzeća;
- (i) „interkonekcijski plinovod” znači prijenosni vod koji prelazi ili premošćuje granicu između stranaka;
- (j) „proizvodnja” znači proizvodnja električne energije;
- (k) „ugljikovodici” znači roba navedena pod odgovarajućom oznakom HS u Prilogu ENER-1.;
- (l) „interkonekcijska točka”, kada je riječ o plinu, znači fizička ili virtualna točka koja povezuje ulazno-izlazne sustave Unije i Ujedinjene Kraljevine ili povezuje ulazno-izlazni sustav s interkonekcijskim vodom, u mjeri u kojoj te točke podliježu postupcima rezervacija korisnika mreže;

- (m) „sirovine” znači roba navedena pod odgovarajućim poglavljem HS-a u Prilogu ENER-1.;
- (n) „energija iz obnovljivih izvora” znači energija, među ostalim električna energija, iz obnovljivih nefosilnih izvora;
- (o) „standardni kapacitetni proizvod” znači, u odnosu na plin, određena količina transportnog kapaciteta u određenom vremenskom razdoblju na određenoj interkonekcijskoj točki;
- (p) „prijenos” znači:
  - (i) u odnosu na električnu energiju, prijenos električne energije vrlo visokim i visokim naponskim sustavom radi njezine isporuke kupcima ili distributerima, ali ne uključuje opskrbu;
  - (ii) kad je riječ o plinu, prijenos prirodnog plina s ciljem njegove isporuke kupcima, putem mreže koja uglavnom sadržava visokotlačne plinovode, osim mreže proizvodnih plinovoda i dijela visokotlačnih plinovoda koji se prvenstveno koristi u kontekstu lokalne distribucije prirodnog plina radi njegove isporuke kupcima, ali ne uključuje opskrbu;
- (q) „operator prijenosnog sustava” znači fizička ili pravna osoba koja obavlja funkciju prijenosa ili je odgovorna za rad, održavanje i, ako je potrebno, razvoj prijenosnog sustava za električnu energiju ili plin na određenom području te, prema potrebi, njegovo povezivanje s drugim sustavima, kao i za osiguranje dugoročne sposobnosti sustava da zadovolji razumnu potražnju za prijenosom plina ili električne energije, ovisno o slučaju;
- (r) „mreža proizvodnih plinovoda” znači svaki plinovod ili mreža plinovoda koji rade ili su izgrađeni kao dio projekta proizvodnje nafte ili plina ili se koriste za dovođenje prirodnog plina iz jednog ili više takvih projekata u postrojenje za preradu ili terminal ili obalni terminal.

2. Za potrebe ove glave upućivanja na „nediskriminirajuće” i „nediskriminaciju” znače tretman najpovlaštenije nacije kako je definiran u člancima SERVIN.2.4 [Tretman najpovlaštenije nacije] i 3.5.[Tretman najpovlaštenije nacije] i nacionalni tretman kako je definiran u člancima SERVIN. 2.3. [Nacionalni tretman] i 3.4. [Nacionalni tretman], kao i tretman u skladu s uvjetima koji nisu manje povoljni od tretmana odobrenog bilo kojem drugom sličnom subjektu u sličnim situacijama.

#### Članak ENER.3. Odnos s drugim glavama

1. Glava II. poglavlje 2. [Liberalizacija trgovine] i poglavlje 3. [Prekogranična trgovina uslugama] primjenjuju se na energente i sirovine. U slučaju nedosljednosti između ove glave i glave II. [Usluge i ulaganja] te priloga od SERVIN-1. do SERVIN-6., prednost ima glava II. [Usluge i ulaganja] i prilozi od SERVIN-1. do SERVIN-6.

2. Za potrebe članka GOODS.4A [Sloboda provoza], ako stranka održava ili provodi sustav virtualne trgovine prirodnim plinom ili električnom energijom cjevovodima ili elektroenergetskim mrežama, što znači sustav koji ne zahtijeva fizičku identifikaciju tranzitnog prirodnog plina ili električne energije, nego se temelji na sustavu netiranja ulaznih i izlaznih količina, smatra se da rute koje su najprikladnije za međunarodni provoz kako je navedeno u tom članku uključuju takvo virtualno trgovanje.

3 Pri primjeni glave XI. [Jednaki uvjeti za otvoreno i pošteno tržišno natjecanje i održivi razvoj] poglavlja 3. [Kontrola subvencija] primjenjuje se i Prilog ENER-2. Glava XI. [Jednaki uvjeti za otvoreno i pošteno tržišno natjecanje i održivi razvoj] poglavlje 3. [Kontrola subvencija] primjenjuje se i na Prilog ENER-2. Glava XI. [Jednaki uvjeti za otvoreno i pošteno tržišno natjecanje i održivi razvoj] poglavlje 3. članak 3.13. [Rješavanje sporova] primjenjuje se na sporove koji nastaju između stranaka u vezi s tumačenjem i primjenom Priloga ENER-2.

#### Članak ENER.4. Načela

Svaka stranka zadržava pravo da donosi, zadržava i izvršava mjere potrebne za ostvarivanje legitimnih ciljeva javne politike, kao što je osiguravanje opskrbe energentima i sirovinama, zaštita društva i okoliša, uključujući borbu protiv klimatskih promjena, zaštita javnog zdravlja i potrošača te promicanje sigurnosti i zaštite, u skladu s odredbama ovog Sporazuma.

#### Poglavlje 2.: Električna energija i plin

##### *Odjeljak 1.: Tržišno natjecanje na tržištima električne energije i plina*

#### Članak ENER.5. Tržišno natjecanje i nediskriminacija

1. U cilju osiguravanja poštenog tržišnog natjecanja svaka stranka dužna je pobrinuti se za to je da njezin regulatorni okvir za proizvodnju, prienos i distribuciju ili opskrbu električne energije ili prirodnog plina nediskriminirajući u pogledu pravila, naknada i tretmana.
2. Svaka stranka osigurava da kupci na svojim maloprodajnim tržištima mogu slobodno odabrati ili prijeći na opskrbljivača električne energije ili prirodnog plina, u skladu s primjenjivim zakonima i propisima.
3. Ne dovodeći u pitanje pravo svake stranke da utvrdi zahtjeve u pogledu kvalitete, odredbe ovog poglavlja koje se odnose na prirodni plin primjenjuju se i na bioplin i plin iz biomase ili druge vrste plina, u mjeri u kojoj se takav plin tehnički izvedivo i sigurno može utisnuti u sustav prirodnog plina i prenositi tim sustavom.
4. Ovaj članak ne primjenjuje se na prekograničnu trgovinu te ne dovodi u pitanje pravo svake stranke na pravno uređivanje radi ostvarivanja legitimnih ciljeva javne politike na temelju objektivnih i nediskriminirajućih kriterija.

#### Članak ENER.6. Odredbe o veleprodajnim tržištima električne energije i plina

1. Svaka stranka osigurava da pravila o veleprodajnim cijenama električne energije i prirodnog plina odražavaju stvarnu ponudu i potražnju. U tom cilju svaka stranka osigurava da se pravilima na veleprodajnim tržištima električne energije i prirodnog plina:
  - (a) potiče slobodno određivanje cijena;
  - (b) ne postavljaju nikakva tehnička ograničenja za određivanje cijena kojima se ograničava trgovina;

- (c) omogućuje učinkovito dispečiranje sredstava za proizvodnju električne energije, skladištenje energije i upravljanje potrošnjom te učinkovita upotreba elektroenergetskog sustava;
  - (d) omogućuje učinkovita uporaba sustava prirodnog plina; i
  - (e) omogućuje integracija električne energije iz obnovljivih izvora te osigurava učinkovit i siguran rad i razvoj elektroenergetskog sustava.
2. Svaka stranka osigurava da su tržišta uravnoteženja organizirana tako da osiguravaju:
- (a) nediskriminaciju među sudionicima i nediskriminirajući pristup sudionicima;
  - (b) transparentno definiranje usluga;
  - (c) nabavu usluga na transparentan, tržišno utemeljen način, uzimajući u obzir pojavu novih tehnologija; i
  - (d) da se proizvođačima energije iz obnovljivih izvora pri javnoj nabavi proizvoda i usluga odobravaju razumni i nediskriminirajući uvjeti.

Stranka može odlučiti da neće primjenjivati točku (c) ako na tržištu usluga uravnoteženja postoji nedostatak tržišnog natjecanja.

3. Svaka stranka osigurava da je svaki mehanizam za razvoj kapaciteta na tržištima električne energije jasno definiran, transparentan, proporcionalan i nediskriminirajući. Nijedna stranka nije dužna na svojim tržištima električne energije dopustiti sudjelovanje kapaciteta koji se nalazi na području druge stranke u bilo kojem mehanizmu za razvoj kapaciteta.

4. Svaka stranka ocjenjuje potrebne mjere za olakšavanje integracije plina iz obnovljivih izvora.

5. Ovaj članak ne dovodi u pitanje pravo svake stranke na pravno uređivanje radi postizanja legitimnih ciljeva javne politike na temelju objektivnih i nediskriminirajućih kriterija.

#### Članak ENER.7. Zabrana zlouporabe tržišta na veleprodajnim tržištima električne energije i plina

1. Svaka stranka zabranjuje manipuliranje tržištem i trgovanje na temelju povlaštenih informacija na veleprodajnim tržištima električne energije i prirodnog plina, uključujući izvanburzovna tržišta, burze električne energije i prirodnog plina, tržišta za trgovanje električnom energijom i prirodnim plinom kapacitetima, uslugama uravnoteženja i pomoćnim uslugama u svim vremenskim okvirima, među ostalim terminska tržišta, tržišta dan unaprijed i unutarnevna tržišta.

2. Svaka stranka prati aktivnosti trgovanja na tim tržištima radi otkrivanja i sprečavanja trgovanja na temelju povlaštenih informacija i manipuliranja tržištem.

3. Stranke surađuju, uključujući u skladu s člankom ENER.20. [Suradnja regulatornih tijela], radi otkrivanja i sprečavanja trgovanja na temelju povlaštenih informacija i manipuliranja tržištem te, prema potrebi, mogu razmjenjivati informacije, među ostalim o aktivnostima praćenja tržišta i izvršenja.

#### Članak ENER.8. Pristup treće strane mrežama za prijenos i distribuciju

1. Svaka stranka osigurava provedbu sustava za pristup treće strane svojim prijenosnim i distribucijskim mrežama na temelju objavljenih tarifa koje se primjenjuju objektivno i bez diskriminacije.

2. Ne dovodeći u pitanje članak ENER.4. [Načela], svaka stranka osigurava da operatori prijenosnih i distribucijskih sustava na njezinu području odobre pristup svojim sustavima poduzećima na tržištu te stranke, u razumnom roku od dana podnošenja zahtjeva za pristup.

Svaka stranka osigurava da operatori prijenosnih sustava proizvođačima energije iz obnovljivih izvora pri priključivanju na elektroenergetsku mrežu i njezinom korištenju odobravaju razumne i nediskriminirajuće uvjete.

Operator prijenosnog ili distribucijskog sustava može odbiti pristup ako ne raspolaže nužnim kapacitetima. Razlozi takvog odbijanja moraju biti valjano obrazloženi.

3. Ne dovodeći u pitanje legitimne ciljeve javne politike, svaka stranka osigurava da naknade koje operatori prijenosnih i distribucijskih sustava na tržištu te stranke naplaćuju za pristup i priključivanje mrežama ili njihovo korištenje te, ako je primjereno, naknade za povezana jačanja mreže odražavaju troškove i da su transparentne. Svaka stranka osigurava objavljivanje odredaba, uvjeta, tarifa i svih informacija koje mogu biti potrebne za učinkovito ostvarivanje prava pristupa prijenosnim i distribucijskim sustavima i njihovog korištenja.

4. Svaka stranka osigurava da se tarife i naknade iz stavaka 1. i 3. primjenjuju na nediskriminirajući način u odnosu na subjekte na tržištu te stranke.

#### Članak ENER.9. Upravljanje sustavom i razdvajanje operatora mreža za prijenos

1. Svaka stranka osigurava da operatori prijenosnih sustava posluju na transparentan i nediskriminirajući način.

2. Svaka stranka provodi aranžmane za operatore prijenosnih sustava kojima se učinkovito uklanjaju sukobi interesa koji proizlaze iz toga što ista osoba ima kontrolu nad operatorom prijenosnog sustava te nad proizvođačem ili dobavljačem.

#### Članak ENER.10. Ciljevi javne politike za pristup treće strane i razdvajanje vlasništva

1. Ako je to potrebno za ostvarenje legitimnog cilja javne politike te na temelju objektivnih kriterija, svaka stranka može odlučiti da članci ENER.8. [Pristup treće strane mrežama za prijenos i distribuciju] i ENER.9. [Upravljanje sustavom i razdvajanje operatora mreža za prijenos] neće primjenjivati na sljedeće:

- (a) tržišta i sustave u nastajanju ili izolirana tržišta i sustave;
- (b) infrastrukturu koja ispunjuje uvjete utvrđene u Prilogu ENER-3.

2. Ako je to potrebno za ispunjenje legitimnog cilja javne politike te na temelju objektivnih kriterija, svaka stranka može odlučiti da se članci ENER.5 [Tržišno natjecanje i nediskriminacija] i ENER.6 [Odredbe o veleprodajnim tržištima električne energije i plina] neće primjenjivati na sljedeće:

- (a) mala ili izolirana tržišta i sustave za električnu energiju;
- (b) mala ili izolirana tržišta i sustave za prirodni plin ili tržišta i sustave za plin u nastajanju.

#### Članak ENER.11. Postojeća izuzeća za interkonekcijske vodove

Svaka stranka osigurava da se izuzeća koja su odobrena za interkonekcijske vodove između Unije i Ujedinjene Kraljevine u skladu s člankom 63. Uredbe (EU) 2019/943 Europskog parlamenta i Vijeća<sup>43</sup> i s pravom kojim se članak 36. Direktive 2009/73/EZ Europskog parlamenta i Vijeća<sup>44</sup> prenosi na njezinu području nadležnosti, a čije odredbe se nastavljaju i po isteku prijelaznog razdoblja, nastavljaju primjenjivati u skladu s njezinim pravom i uvjetima koji su primjenjuju.

#### Članak ENER.12. Neovisno regulatorno tijelo

1. Svaka strana osigurava imenovanje i održavanje operativno neovisnog regulatornog tijela ili tijela za električnu energiju i plin koje ima sljedeće ovlasti i zadaće:

- (a) određivanje ili odobravanje tarifa, naknada ili uvjeta za pristup mrežama iz članka ENER.8. [Pristup treće strane mrežama za prijenos i distribuciju] ili metodologija na kojima se temelje;
- (b) osiguravanje usklađenosti s aranžmanima iz članka ENER.9. [Upravljanje sustavom i razdvajanje mrežnih operatora] i ENER.10. [Ciljevi javne politike, pristup treće strane i razdvajanje vlasništva];
- (c) izdavanje obvezujućih odluka barem u vezi s točkama (a) i (b);
- (d) određivanje učinkovitih pravnih lijekova.

2. Pri obavljanju tih dužnosti i izvršavanju tih ovlasti neovisno regulatorno tijelo ili tijela djeluju nepristrano i transparentno.

#### *Odjeljak 2.: Trgovanje putem interkonekcijskih vodova*

---

<sup>43</sup> Uredba (EU) 2019/943 Europskog parlamenta i Vijeća od 5. lipnja 2019. o unutarnjem tržištu električne energije (SL L 158, 14.6.2019., str. 54.).

<sup>44</sup> Direktiva 2009/73/EZ Europskog parlamenta i Vijeća od 13. srpnja 2009. o zajedničkim pravilima za unutarnje tržište prirodnog plina (SL L 211, 14.8.2009., str. 94.).

### Članak ENER.13. Učinkovita upotreba interkonekcijskih elektroenergetskih vodova

1. U cilju osiguravanja učinkovite upotrebe interkonekcijskih elektroenergetskih vodova i smanjenja prepreka trgovini između Europske unije i Ujedinjene Kraljevine svaka stranka osigurava sljedeće:

- (a) da su dodjela kapaciteta i upravljanje zagušenjima na interkonekcijskim elektroenergetskim vodovima utemeljeni na tržišnim razlozima, transparentni i nediskriminirajući;
- (b) da je dostupan najveći kapacitet interkonekcijskih elektroenergetskih vodova, uz poštovanje:
  - (i) potrebe za osiguranjem sigurnog rada; i
  - (ii) najučinkovitije upotrebe sustava;
- (c) da se kapacitet interkonekcijskih elektroenergetskih vodova može ograničiti samo u izvanrednim situacijama i da je svako takvo ograničavanje nediskriminirajuće;
- (d) da se informacije o izračunu kapaciteta objavljuju za potporu ciljevima ovog članka;
- (e) da za upotrebu interkonekcijskih elektroenergetskih vodova nema naknada za pojedinačne transakcije ni rezervnih cijena;
- (f) da dodjelu kapaciteta i upravljanje zagušenjem na svim interkonekcijskim elektroenergetskim vodovima koordiniraju dotični operatori prijenosnih sustava Unije i operatori prijenosnih sustava Ujedinjene Kraljevine. Ta koordinacija uključuje razvoj aranžmana za postizanje snažnih i učinkovitih ishoda za sve relevantne vremenske okvire, tj. za terminske, dan unaprijed, unutarodnevnne i uravnoteženje; i
- (g) da aranžmani za dodjelu kapaciteta i upravljanje zagušenjem doprinose poticajnim uvjetima za razvoj gospodarski učinkovitih interkonekcijskih elektroenergetskih vodova i ulaganju u njih.

2. Koordinacija i aranžmani iz 1. stavka točke (f) ne uključuju niti podrazumijevaju sudjelovanje operatora prijenosnih sustava Ujedinjene Kraljevine u postupcima Unije za dodjelu kapaciteta i upravljanje zagušenjem.

3. Svaka stranka poduzima potrebne korake kako bi što prije osigurala sklapanje višestranog sporazuma o naknadi troškova prenošenja na svojoj mreži prekograničnih tokova električne energije između:

- (a) operatora prijenosnih sustava koji sudjeluju u mehanizmu naknade između operatora prijenosnih sustava koji je utvrđen Uredbom Komisije (EU) br. 838/2010<sup>45</sup>; i

---

<sup>45</sup> Uredba Komisije (EU) br. 838/2010 od 23. rujna 2010. o utvrđivanju smjernica koje se odnose na mehanizam naknade između operatora prijenosnih sustava i zajednički regulatorni pristup naplati prijensa (SL L 250, 24.9.2010., str. 5.).

- (b) operatora prijenosnih sustava iz Ujedinjene Kraljevine.
- 4. Višestranim sporazumom iz stavka 3. nastoji se osigurati:
  - (a) da operatori prijenosnih sustava iz Ujedinjene Kraljevine uživaju jednaki tretman kao operatori prijenosnog sustava u zemlji koja sudjeluje u mehanizmu naknade između operatora prijenosnih sustava;
  - (b) da tretman operatora prijenosnih sustava iz Ujedinjene Kraljevine nije povoljniji od tretmana koji bi se primjenjivao na operatora prijenosnog sustava koji sudjeluje u mehanizmu naknade između operatora prijenosnih sustava.
- 5. Neovisno o stavku 1. točki (e), sve dok se ne sklopi višestrani sporazum iz stavka 3., na planirani uvoz i izvoz između Unije i Ujedinjene Kraljevine može se naplaćivati naknada za upotrebu prijenosnog sustava.

#### Članak 14.: Mehanizmi trgovanja električnom energijom u svim vremenskim okvirima

- 1. Kada je riječ o dodjeli kapaciteta i upravljanje zagušenjima u fazi dan unaprijed, prioritet Posebnog odbora za energetiku poduzimanje je potrebnih koraka u skladu s člankom ENER.19. [Suradnja između operatora prijenosnih sustava] kako bi se osiguralo da operatori prijenosnih sustava u određenom vremenskom roku izrade rješenja kojima se utvrđuju tehnički postupci u skladu s Prilogom ENER-4.
- 2. Ako ne preporuča strankama provedbu takvih tehničkih postupaka u skladu s člankom ENER.19. [Suradnja između operatora prijenosnih sustava] stavkom 4., Posebni odbor za energetiku po potrebi donosi odluke i daje preporuke za dodjelu kapaciteta interkonekcijskih elektroenergetskih vodova u vremenskom okviru tržišta dan unaprijed u skladu s Prilogom ENER-4.
- 3. Posebni odbor za energetiku preispituje aranžmane za sve vremenske okvire, a posebno za uravnoteženje i unutardnevne, te može preporučiti da svaka stranka od svojih operatora prijenosnih sustava zatraži da pripreme tehničke postupke u skladu s člankom ENER.19. [Suradnja između operatora prijenosnih sustava] radi poboljšanja aranžmana za određeni vremenski okvir.
- 4. Posebni odbor za energetiku preispituje ispunjavaju li tehnički postupci pripremljeni u skladu sa stavkom 1. zahtjeve iz Priloga ENER-4 i odmah rješava sve utvrđene probleme.

#### Članak ENER.15. Učinkovita upotreba interkonekcijskih plinovoda

- 1. U cilju osiguravanja učinkovite upotrebe interkonekcijskih plinovoda između Europske unije i Ujedinjene Kraljevine svaka stranka osigurava sljedeće:
  - (a) da je dostupan najveći kapacitet interkonekcijskih plinovoda, uz poštovanje načela nediskriminacije i uzimajući u obzir:
    - (i) potrebu za osiguranjem sigurnog rada i
    - (ii) najučinkovitije upotrebe sustava;



- (b) da su mehanizmi za dodjelu kapaciteta i postupci za upravljanje zagušenjima na interkonekcijskim plinovodima tržišno su utemeljeni, transparentni i nediskriminirajući te da se za dodjelu kapaciteta na interkonekcijskim točkama općenito koriste dražbe;
2. Svaka stranka poduzima potrebne mjere kako bi osigurala da:
- (a) operatori prijenosnih sustava nastoje zajednički ponuditi standardne kapacitetne proizvode koji se sastoje od odgovarajućeg ulaznog i izlaznog kapaciteta na obje strane interkonekcijske točke;
  - (b) operatori prijenosnih sustava koordiniraju postupke koji se odnose na korištenje interkonekcijskih plinovoda između dotičnih operatora prijenosnih sustava Unije i operatora prijenosnih sustava Ujedinjene Kraljevine.
3. Koordinacija iz stavka 2. točke (b) ne uključuje niti podrazumijeva sudjelovanje operatora prijenosnih sustava iz Ujedinjene Kraljevine u postupcima Unije za upotrebu interkonekcijskih plinovoda.

### *Odjeljak 3. Razvoj mreže i sigurnost opskrbe*

#### Članak ENER.16. Razvoj mreže

1. Stranke surađuju kako bi olakšale pravovremeni razvoj i interoperabilnost energetske infrastrukture koja povezuje njihova područja.
2. Svaka stranka osigurava sastavljanje, objavu i redovito ažuriranje planova razvoja mreže za prijenosne sustave za električnu energiju i plin.

#### Članak ENER.17. Suradnja u području sigurnosti opskrbe

1. Stranke surađuju u području sigurnosti opskrbe električnom energijom i plinom.
2. Stranke pravodobno razmjenjuju informacije o rizicima utvrđenima u skladu s člankom ENER.18. [Planovi pripravnosti na rizike i planovi za izvanredne situacije].
3. Stranke razmjenjuju planove iz članka ENER.18. [Planovi pripravnosti na rizike i planovi za izvanredne situacije]. Za Uniju ti planovi mogu biti na razini država članica ili regionalnoj razini.
4. Stranke se bez nepotrebne odgode međusobno obavješćuju ako postoje pouzdane informacije o mogućem poremećaju ili krizi u vezi s opskrbom električnom energijom ili prirodnim plinom te o planiranim ili poduzetim mjerama.
5. Stranke se odmah međusobno obavješćuju u slučaju stvarnog poremećaja ili krize radi mogućih koordiniranih mjera za ublažavanje i povrat u prvobitno stanje.

6. Stranke razmjenjuju primjere najbolje prakse za kratkoročne i sezonske procjene adekvatnosti.

7. Stranke razvijaju odgovarajuće okvire za suradnju u području sigurnosti opskrbe električnom energijom i prirodnim plinom.

#### Članak ENER.18. Planovi pripravnosti na rizike i planovi za izvanredne situacije

1. Svaka stranka procjenjuje sve rizike koji utječu na sigurnost opskrbe električnom energijom ili prirodnim plinom, uključujući vjerojatnost i utjecaj takvih rizika te prekogranične rizike.

2. Svaka stranka donosi i redovito ažurira planove za rješavanje utvrđenih rizika koji utječu na sigurnost opskrbe električnom energijom ili plinom. Takvi planovi sadržavaju mjere potrebne za uklanjanje ili ublažavanje vjerojatnosti i učinka rizika utvrđenih u stavku 1. i mjere nužne za pripremu i ublažavanje utjecaja krize opskrbe električnom energijom ili prirodnim plinom.

3. Mjere sadržane u planovima iz stavka 2.:

- (a) jasno su definirane, transparentne, proporcionalne, nediskriminirajuće i provjerljive;
- (b) ne narušavaju u znatnoj mjeri trgovinu između stranaka; i
- (c) ne ugrožavaju sigurnost opskrbe druge stranke električnom energijom ili prirodnim plinom.

U slučaju krize stranke aktiviraju netržišne mjere samo kao krajnju mjeru.

#### *Odjeljak 4.: Tehnička suradnja*

#### Članak ENER.19. Suradnja između operatora prijenosnih sustava

1. Svaka stranka osigurava da operatori prijenosnih sustava razvijaju radne aranžmane koji su učinkoviti i uključivi kako bi se poduprle zadaće planiranja i operativni zadaci povezani s ispunjenjem ciljeva ove glave, uključujući, kada to preporučí Posebni odbor za energetiku, pripremu tehničkih postupaka za učinkovitu provedbu odredaba:

- (a) članka ENER.13. [Učinkovita upotreba interkonekcijskih elektroenergetskih vodova];
- (b) članka ENER.14. [Mehanizmi trgovanja električnom energijom u svim vremenskim okvirima];
- (c) članka ENER.15. [Učinkovita upotreba interkonekcijskih plinovoda];
- (d) članka ENER.16. [Razvoj mreže]; i
- (e) članka ENER.17. [Suradnja u području sigurnosti opskrbe].

Radni aranžmani iz prvog podstavka uključuju okvir za suradnju između Europske mreže operatora prijenosnih sustava za električnu energiju osnovane u skladu s Uredbom (EU) 2019/943 („ENTSO-E”) i Europske mreže operatora prijenosnih sustava za plin osnovane u skladu s Uredbom (EZ) br.

2009/715 Europskog parlamenta i Vijeća<sup>46</sup> („ENTSOG”), s jedne strane, i operatora prijenosnih sustava za električnu energiju i plin Ujedinjene Kraljevine, s druge strane. Ti okviri obuhvaćaju barem sljedeća područja:

- (a) tržišta električne energije i plina;
- (b) pristup mrežama;
- (c) sigurnost opskrbe električnom energijom i plinom;
- (d) energija iz izvora na moru;
- (e) planiranje infrastrukture;
- (f) učinkovita upotreba interkonekcijskih elektroenergetskih vodova i interkonekcijskih plinovoda;  
i
- (g) dekarbonizacija plina i kvaliteta plina.

Posebni odbor za energetiku dogovara smjernice o radnim aranžmanima i okvirima za suradnju radi njihova prosljeđivanja operatorima prijenosnih sustava što je prije moguće.

Okvir za suradnju iz drugog podstavka ne uključuje niti podrazumijeva dodjelu statusa operatorima prijenosnih sustava za električnu energiju i plin iz Ujedinjene Kraljevine koji je usporediv s članstvom u mrežama ENTSO-E ili ENTSOG.

2. Posebni odbor za energetiku može preporučiti da svaka stranka od operatora prijenosnih sustava zatraži pripremu tehničkih postupaka iz stavka 1. prvog podstavka.

3. Svaka stranka osigurava da njezini operatori prijenosnih sustava u vezi s tehničkim postupcima zatraže mišljenja Agencije za suradnju energetske regulatora i regulatornog tijela Ujedinjene Kraljevine imenovanog u skladu s člankom ENER.12. [Neovisno regulatorno tijelo] ako dođe do neslaganja i u svakom slučaju prije finalizacije tih tehničkih postupaka. Operatori prijenosnih sustava stranaka ta mišljenja, zajedno s nacrtom tehničkih postupaka, dostavljaju Posebnom odboru za energetiku.

4. Posebni odbor za energetiku preispituje nacrt tehničkih postupaka i može preporučiti strankama da takve postupke provedu u svojim domaćim aranžmanima, uzimajući u obzir mišljenja Agencije za suradnju energetske regulatora i regulatornog tijela Ujedinjene Kraljevine imenovanog u skladu s člankom ENER.12. [Neovisno regulatorno tijelo]. Posebni odbor za energetiku prati učinkovitu provedbu takvih tehničkih postupaka i može preporučiti njihovo ažuriranje.

---

<sup>46</sup> Uredba (EZ) br. 715/2009 Europskog parlamenta i Vijeća od 13. srpnja 2009. o uvjetima za pristup mrežama za transport prirodnog plina i o stavljanju izvan snage Uredbe (EZ) br. 1775/2005 (SL L 211, 14.8.2009., str. 36.).

## Članak ENER.20. Suradnja regulatornih tijela

1. Stranke osiguravaju da Agencija za suradnju energetske regulatora i regulatorno tijelo Ujedinjene Kraljevine imenovano u skladu s člankom ENER.12. [Neovisno regulatorno tijelo] ostvare kontakt i sklope administrativne aranžmane što je moguće prije kako bi se olakšalo postizanje ciljeva ovog Sporazuma. Kontakti i administrativni aranžmani obuhvaćaju najmanje sljedeća područja:

- (a) tržišta električne energije i plina;
- (b) pristup mrežama;
- (c) sprečavanje zlouporabe tržišta na veleprodajnim tržištima električne energije i plina;
- (d) sigurnost opskrbe električnom energijom i plinom;
- (e) planiranje infrastrukture;
- (f) energija iz izvora na moru;
- (g) učinkovita upotreba interkonekcijskih elektroenergetskih vodova i interkonekcijskih plinovoda;
- (h) suradnja između operatora prijenosnih sustava; i
- (i) dekarbonizacija plina i kvaliteta plina.

Posebni odbor za energetiku dogovara smjernice o administrativnim aranžmanima i okvirima za suradnju radi njihova prosljeđivanja regulatornim tijelima što je prije moguće.

2. Administrativni aranžmani iz prvog stavka ne uključuju niti podrazumijevaju dodjelu statusa regulatornom tijelu Ujedinjene Kraljevine imenovanom u skladu s člankom ENER.12. [Neovisno regulatorno tijelo] koji je usporediv sa sudjelovanjem u Agenciji za suradnju energetske regulatora.

## Poglavlje 3.: Sigurna i održiva energija

### Članak ENER.21.: Energija iz obnovljivih izvora i energetska učinkovitost

1. Svaka stranka promiče energetska učinkovitost i upotrebu energije iz obnovljivih izvora.

Svaka stranka osigurava da su pravila o izdavanju dozvola ili istovrijedne mjere koji se primjenjuju na energiju iz obnovljivih izvora nužna i proporcionalna.

2. Unija ponovno potvrđuje cilj udjela bruto potrošnje konačne energije iz obnovljivih izvora 2030., kako je utvrđeno u Direktivi (EU) 2018/2001 Europskog parlamenta i Vijeća<sup>47</sup>.

---

<sup>47</sup> Direktiva (EU) 2018/2001 Europskog parlamenta i Vijeća od 11. prosinca 2018. o promicanju uporabe energije iz obnovljivih izvora (SL L 328, 21.12.2018., str. 82.).

Unija ponovno potvrđuje svoje ciljeve energetske učinkovitosti za 2030., kako je utvrđeno u Direktivi (EU) 2012/27 Europskog parlamenta i Vijeća<sup>48</sup>.

3. Ujedinjena Kraljevina ponovno potvrđuje:
  - (a) svoju ambiciju bruto potrošnje konačne energije iz obnovljivih izvora 2030., kako je utvrđeno u njezinom Nacionalnom energetske i klimatskom planu;
  - (b) svoju ambiciju apsolutne razine potrošnje primarne energije i konačne energije 2030., kako je utvrđeno u njezinom Nacionalnom energetske i klimatskom planu.
4. Stranke se međusobno obavješćuju o pitanjima iz stavaka 2. i 3.

#### Članak ENER.22.: Potpora za energiju iz obnovljivih izvora

1. Svaka stranka osigurava da se potporom za električnu energiju iz obnovljivih izvora olakšava integracija električne energije iz obnovljivih izvora u tržište električne energije.
2. Biogoriva, tekuća biogoriva i biomasa podupiru se kao energija iz obnovljivih izvora samo ako ispunjavaju stroge kriterije održivosti i uštede emisija stakleničkih plinova, koji podliježu provjeri.
3. Svaka stranka jasno definira sve tehničke specifikacije koje moraju ispunjavati oprema i sustavi za energiju iz obnovljivih izvora kako bi imali pravo na potporu iz programa potpore. U takvim tehničkim specifikacijama uzima se u obzir suradnja razvijena u skladu s člankom ENER.25. [Suradnja u području normi], člankom TBT.4. [Tehnički propisi] i člankom TBT.5. [Norme].

#### Članak ENER.23. Suradnja na razvoju energije iz obnovljivih izvora na moru

1. Stranke surađuju na razvoju energije iz obnovljivih izvora na moru razmjenom primjera najbolje prakse i, prema potrebi, olakšavanjem razvoja posebnih projekata.
2. Naslanjajući se na Energetska suradnja zemalja na Sjevernom moru, stranke omogućuju stvaranje posebnog foruma za tehničke rasprave između Europske komisije, ministarstava i javnih tijela država članica, ministarstava i javnih tijela Ujedinjene Kraljevine, operatora prijenosnih sustava, industrije energije iz obnovljivih izvora na moru i dionika u širem smislu, u vezi s razvojem odobalne mreže i velikim potencijalom energije iz obnovljivih izvora regije Sjevernog mora. Ta suradnja uključuje najmanje sljedeća područja:

---

<sup>48</sup> Direktiva 2012/27/EU Europskog parlamenta i Vijeća od 25. listopada 2012. o energetske učinkovitosti, SL L 315, 14.11.2012., str. 1.

- (a) hibridni i zajednički projekti;
- (b) prostorno planiranje morskog područja;
- (c) okvir za potporu i financiranje;
- (d) najbolje prakse planiranja kopnenih i odobalnih mreža;
- (e) razmjenjivanje informacija o novim tehnologijama; i
- (f) razmjena najboljih praksi u odnosu na relevantna pravila, propise i tehničke standarde.

#### Članak ENER.24. Odobalni rizik i sigurnost

1. Stranke surađuju i razmjenjuju informacije radi održavanja visoke razine sigurnosti i zaštite okoliša za sve odobalne naftne i plinske djelatnosti.
2. Stranke poduzimaju odgovarajuće mjere kako bi spriječile velike nesreće pri odobalnim naftnim i plinskim djelatnostima te ograničile posljedice takvih nesreća.
3. Stranke promiču razmjenu najboljih praksi među svojim tijelima nadležnima za sigurnost i zaštitu okoliša u odobalnim naftnim i plinskim djelatnostima. Pravno uređivanje sigurnosti i zaštite okoliša za odobalne naftne i plinske djelatnosti neovisno je od svih funkcija povezanih s izdavanjem dozvola za odobalne naftne i plinske djelatnosti.

#### Članak ENER.25.: Suradnja u području normi

U skladu s člancima TBT.5. [Norme] i TBT.11. [Suradnja] stranke promiču suradnju između regulatora i tijela za normizaciju na svojim područjima kako bi olakšale razvoj međunarodnih normi u području energetske učinkovitosti i obnovljivih izvora energije radi doprinosa održivoj energetskoj i klimatskoj politici.

#### Članak ENER.26. Istraživanje, razvoj i inovacije

Stranke promiču istraživanje, razvoj i inovacije u područjima energetske učinkovitosti i obnovljivih izvora energije.

#### Poglavlje 4.: Energenti i sirovine

#### Članak ENER.27.: Izvozne cijene

Stranka ne smije, uz pomoć mjera kao što su dozvole ili zahtjevi u pogledu minimalne cijene, uvesti višu cijenu za izvoz energenata ili sirovina u drugu stranku od cijene koju naplaćuje za te energente ili sirovine kada su namijenjeni domaćem tržištu.

#### Članak ENER.28. Regulirane cijene

Ako stranka odluči regulirati cijenu domaće opskrbe potrošača električnom energijom ili prirodnim plinom, ona to može učiniti samo radi postizanja cilja javne politike i samo određivanjem regulirane cijene koja je jasno definirana, transparentna, nediskriminirajuća i proporcionalna.

#### Članak ENER.29.: Odobrenje za istraživanje i proizvodnju ugljikovodika te proizvodnju električne energije

1. Ako stranka zahtijeva ishođenje odobrenja za istraživanje ili proizvodnju ugljikovodika ili električne energije, ta stranka dodjeljuje takva odobrenja na temelju objektivnih i nediskriminirajućih kriterija, koji su sastavljeni i objavljeni prije početka roka za podnošenje zahtjeva u skladu s općim uvjetima i postupcima utvrđenima u glavi II. [Usluge i ulaganja] poglavlju 5. [Regulatorni okvir] odjeljku 1. [Domaći propisi].

2. Neovisno o stavku 1. ovog članka i članku ENER.3. [Odnos s drugim glavama], svaka stranka može dodijeliti odobrenja za istraživanje ili proizvodnju ugljikovodika bez ispunjenja uvjeta i postupaka povezanih s objavljivanjem iz članka SERVIN 5.8. [Objava i dostupne informacije], na temelju propisno opravdanih izuzeća predviđenih u primjenjivom zakonodavstvu.

3. Financijski doprinosi ili doprinosi u naravi koji se zahtijevaju od subjekata kojima je dodijeljeno odobrenje ne smiju utjecati na njihove postupke upravljanja i odlučivanja.

4. Svaka stranka osigurava da podnositelj zahtjeva za odobrenje u vezi sa svakom odlukom o odobrenju ima pravo podnijeti žalbu tijelu koje je nadređeno tijelu koje je donijelo odluku ili neovisno o njemu odnosno od njega zatražiti preispitivanje odluke o odobrenju. Svaka stranka osigurava da podnositelj zahtjeva za odobrenje bude upoznat s razlozima za upravnu odluku kako bi mu se omogućilo da se prema potrebi koristi postupcima žalbe ili preispitivanja. Primjenjiva pravila za žalbu ili preispitivanje moraju se objaviti.

#### Članak ENER.30. Sigurnost i cjelovitost energetske opreme i infrastrukture

Ova glava ne tumači se kao da se njome stranku sprečava da donese privremene mjere koje su potrebne za zaštitu sigurnosti i očuvanje cjelovitosti energetske opreme ili infrastrukture, pod uvjetom da se te mjere ne primjenjuju na način koji bi predstavljao prikriveno ograničenje trgovine ili ulaganja između stranaka.

#### Poglavlje 5.: Završne odredbe

### Članak ENER.31.: Učinkovita provedba i izmjene

1. Vijeće za partnerstvo može izmijeniti Prilog ENER-1. i Prilog ENER-3. Vijeće za partnerstvo može prema potrebi ažurirati Prilog ENER-2. kako bi osiguralo djelovanje tog priloga tijekom vremena.
2. Posebni odbor za energetiku može izmijeniti Prilog ENER-4.
3. Posebni odbor za energetiku prema potrebi daje preporuke kako bi se osigurala učinkovita provedba poglavlja ove glave za koja je nadležan.

### Članak ENER.32.: Dijalog

Stranke uspostavljaju redoviti dijalog kako bi se olakšalo postizanje ciljeva ove glave.

### Članak ENER.33.: Prestanak ove glave

1. Ova se glava prestaje primjenjivati 30. lipnja 2026.
2. Neovisno o stavku 1., između 1. srpnja 2026. i 31. prosinca 2026. Vijeće za partnerstvo može odlučiti da će se ova glava primjenjivati do 31. ožujka 2027. Između 1. travnja 2027. i 31. prosinca 2027., kao i u bilo kojem trenutku svake sljedeće godine, Vijeće za partnerstvo može odlučiti da će se ova glava primjenjivati do 31. ožujka sljedeće godine.
3. Ovaj članak primjenjuje se ne dovodeći u pitanje članke FISH.17. [Prestanak], FINPROV.8. [Prestanak] i OTH.10. [Prestanak drugog dijela].

## GLAVA IX.: *TRANSPARENTNOST*

### Članak TRNSY.1.: Cilj

1. Prepoznajući mogući utjecaj njihova regulatornog okruženja na međusobnu trgovinu i ulaganja, stranke nastoje osigurati predvidljivo regulatorno okruženje i učinkovite postupke za gospodarske subjekte, posebno za mala i srednja poduzeća.
2. Stranke potvrđuju svoje obveze u pogledu transparentnosti na temelju Sporazuma o WTO-u i odredbe utvrđene u ovoj glavi proizlaze iz tih obveza.

### Članak TRNSY.2.: Definicija

Za potrebe ove glave „upravna odluka” znači odluka ili mjera s pravnim učinkom koja se u pojedinačnom slučaju primjenjuje na određenu osobu, robu ili uslugu, a obuhvaća odluku koja nije donesena ili takvu mjeru koja nije provedena ako je tako propisano pravom stranke.

### Članak TRNSY.3.: Područje primjene

Ova se glava primjenjuje u odnosu na glave od I. do VIII. te glave od X. do XII. i glavu šestu [Ostale odredbe].



#### Članak TRNSY.4.: Objava

1. Svaka stranka osigurava da se njezini zakoni i propisi, postupci i upravne odluke opće primjene odmah objavljuju putem službeno određenog medija i, ako je izvedivo, da se stavljaju na raspolaganje u elektroničkom obliku ili drukčije tako da se o njima svatko može informirati.
2. Svaka stranka obrazlaže, u odgovarajućem opsegu, cilj i temelj mjera iz stavka 1.
3. Svaka stranka osigurava razumno razdoblje između objave i stupanja na snagu svojih zakona i propisa, osim ako to zbog hitnosti nije moguće.

#### Članak TRNSY.5.: Upiti

1. Svaka stranka uspostavlja ili zadržava odgovarajuće i proporcionalne mehanizme za odgovaranje na pitanja koja bilo tko postavi o bilo kojem zakonu ili propisu.
2. Svaka stranka odmah dostavlja informacije i odgovara na pitanja druge stranke o bilo kojem zakonu ili propisu, bilo da je na snazi ili u planu, osim ako je drugom odredbom ovog Sporazuma uspostavljen posebni mehanizam.

#### Članak TRNSY.6.: Upravljanje mjerama opće primjene

1. Svaka stranka primjenjuje svoje zakone, propise, postupke i upravne odluke opće primjene na objektivnan, nepristran i razuman način.
2. Kad se upravni postupak koji se odnosi na osobe, robu ili usluge druge stranke pokrene s obzirom na primjenu zakona ili propisa, svaka stranka:
  - (a) nastoji osobama na koje se upravni postupak izravno odnosi dostaviti prihvatljivu obavijest, u skladu sa svojim zakonima i propisima, o pokretanju postupka, s opisom naravi postupka, izjavu pravnog tijela pred kojim je postupak pokrenut i opći opis svih spornih pitanja; i
  - (b) takvim osobama pruža razumnu mogućnost za iznošenje činjenica i argumenata koji podupiru njihova stajališta prije bilo kakve konačne upravne odluke, u mjeri u kojoj to vrijeme, narav postupka i javni interes dopuštaju.

#### Članak TRNSY.7.: Preispitivanje i žalba

1. Svaka stranka osniva ili zadržava pravosudna, arbitražna ili upravna tijela i postupke radi žurnog preispitivanja i, ako je to opravdano, ispravka upravnih odluka. Svaka stranka osigurava da njezini sudovi provode žalbene postupke ili postupke preispitivanja nepristrano i bez diskriminacije. Ti su sudovi nepristrani i neovisni o tijelu nadležnom za upravno izvršenje.
2. Svaka stranka osigurava da stranke u postupku iz stavka 1. dobiju razumnu mogućnost da potkrijepe ili obrane svoja stajališta.
3. Svaka stranka osigurava, u skladu sa svojim pravom, da se odluka donesena u postupku iz stavka 1. temelji na dokazima i podnescima u spisu ili, prema potrebi, na spisu koji pripremi nadležno upravno tijelo.
4. Svaka stranka osigurava da odluke iz stavka 3. provodi tijelo kojem je povjereno upravno izvršenje, podložno žalbi ili daljnjem preispitivanju kako je predviđeno njezinim pravom.

## Članak TRNSY.8.: Odnos prema drugim glavama

Odredbama utvrđenima u ovoj glavi dopunjuju se posebna pravila o transparentnosti utvrđena u glavama ovog dijela na koje se primjenjuje ova glava.

### *GLAVA X.: DOBRA REGULATORNA PRAKSA I REGULATORNA SURADNJA*

#### Članak GRP.1.: Opća načela

1. Svaka stranka slobodna je odrediti svoj pristup dobroj regulatornoj praksi na temelju ovog Sporazuma na način koji je u skladu s njezinim pravnim okvirom, praksom, postupcima i temeljnim načelima<sup>49</sup> na kojima se temelji njezin regulatorni sustav.
2. Ništa u ovoj glavi ne tumači se kao da se od stranke zahtijeva da:
  - (a) odstupi od domaćih postupaka za pripremu i donošenje regulatornih mjera;
  - (b) poduzme radnje koje bi ugrozile ili ometale pravodobno donošenje regulatornih mjera za ostvarenje njezinih ciljeva javne politike; ili
  - (c) ostvari bilo kakav konkretan regulatorni ishod.
3. Ništa u ovoj glavi ne utječe na pravo stranke da definira ili uredi svoje razine zaštite nastojeći ostvariti svoje ciljeve javnih politika u područjima kao što su:
  - (a) javno zdravlje;
  - (b) život i zdravlje ljudi, životinja ili biljaka te dobrobit životinja;
  - (c) zdravlje i sigurnost na radu;
  - (d) uvjeti rada;
  - (e) okoliš, uključujući klimatske promjene;
  - (f) zaštitu potrošača;
  - (g) socijalna zaštita i socijalna sigurnost;
  - (h) zaštita podataka i kibersigurnost;
  - (i) kulturna raznolikost;
  - (j) integritet i stabilnost financijskog sustava i zaštita ulagača;
  - (k) energetska sigurnost; i
  - (l) suzbijanje pranja novca.

---

<sup>49</sup> U slučaju Unije ta načela obuhvaćaju načelo predostrožnosti.

Podrazumijeva se da se, posebice za potrebe točaka (c) i (d) ovog stavka, nastavljaju primjenjivati različiti modeli poslovnih odnosa, uključujući ulogu i autonomiju socijalnih partnera, kako su uređeni pravom ili nacionalnom praksom stranke, među ostalim i zakonima i praksama u pogledu kolektivnih pregovora i izvršenja kolektivnih sporazuma.

4. Regulatorne mjere nisu prikrivena prepreka trgovini.

#### Članak GRP.2.: Definicije

Za potrebe ove glave:

(a) „regulatorno tijelo” znači:

- (i) za Uniju, Europska komisija; i
- (ii) za Ujedinjenu Kraljevinu, Vlada Njezina Veličanstva Ujedinjene Kraljevine Velike Britanije i Sjeverne Irske te decentralizirane uprave Ujedinjene Kraljevine;

b) „regulatorne mjere” znači:

- (i) za Uniju:
  - (A) uredbe i direktive, u skladu s člankom 288. Ugovora o funkcioniranju Europske unije (UFEU); i
  - (B) provedbeni i delegirani akti, u skladu s člancima 290. i 291. UFEU-a; i
- (ii) za Ujedinjenu Kraljevinu:
  - (A) primarno zakonodavstvo; i
  - (B) sekundarno zakonodavstvo.

#### Članak GRP.3.: Područje primjene

1. Ove se glava primjenjuje na regulatorne mjere koje, prema potrebi, predloži ili izda regulatorno tijelo svake stranke u vezi s bilo kojim pitanjem obuhvaćenim glavama od I. do IX., glavom XI., glavom XII. i šestim naslovom [Ostale odredbe].

2. Članci GRP.12. [Aktivnosti regulatorne suradnje] i GRP.13. [Posebni trgovinski odbor za regulatornu suradnju] primjenjuju se i na druge mjere opće primjene koje predloži ili izda regulatorno tijelo stranke u vezi s bilo kojim pitanjem obuhvaćenim glavama iz stavka 1., a koje su relevantne za aktivnosti regulatorne suradnje, kao što su smjernice, dokumenti o politikama ili preporuke.

3. Ova se glava ne primjenjuje na regulatorna tijela i regulatorne mjere, regulatorne prakse ili pristupe država članica.

4. Sve posebne odredbe u glavama iz stavka 1. imaju prednost nad odredbama ove glave u mjeri potrebnoj za primjenu posebnih odredaba.

#### Članak GRP.4.: Unutarnja koordinacija

Svaka stranka ima uspostavljene postupke ili mehanizme unutarnje koordinacije ili preispitivanja za regulatorne mjere koje priprema njezino regulatorno tijelo. Takvim bi se postupcima ili mehanizmima trebalo, među ostalim, nastojati:

- (a) poticati dobre regulatorne prakse, uključujući praksu iz ove glave;
- (b) otkrivati i izbjegavati nepotrebno udvostručavanje i nedosljedne zahtjeve u regulatornim mjerama stranke;
- (c) ostvariti usklađenost stranke s međunarodnim trgovinskim i ulagačkim obvezama; i
- (d) promicati uvažavanje učinaka regulatornih mjera u pripremi, među ostalim učinka na mala i srednja poduzeća<sup>50</sup>, u skladu sa svojim pravilima i postupcima.

#### Članak GRP.5.: Opis postupaka i mehanizama

Svaka stranka javno objavljuje opise postupaka i mehanizama koje njezino regulatorno tijelo upotrebljava za pripremu, evaluaciju ili preispitivanje regulatornih mjera. Ti se opisi odnose na relevantna pravila, smjernice ili postupke, uključujući one o omogućivanju očitovanja javnosti.

#### Članak GRP.6.: Rano informiranje o planiranim regulatornim mjerama

1. Svaka stranka najmanje jedanput na godinu javno objavljuje, u skladu sa svojim pravilima i postupcima, popis planiranih važnih<sup>51</sup> regulatornih mjera za koje njezino regulatorno tijelo opravdano očekuje da će se predložiti ili donijeti unutar godinu dana. Regulatorno tijelo svake stranke može odrediti što je „važna” regulatorna mjera za potrebe svojih obveza iz ove glave.

2. Svaka bi stranka trebala za svaku važnu regulatornu mjeru s popisa iz stavka 1. što prije javno objaviti:

- (a) kratak opis njezina područja primjene i ciljeva; i
- (b) ako je dostupno, procijenjeno vrijeme za njezino donošenje, uključujući sve mogućnosti za javno savjetovanje.

---

<sup>50</sup> Za Ujedinjenu Kraljevinu, „mala i srednja poduzeća” znači mala poduzeća i mikropoduzeća.

<sup>51</sup> U slučaju Ujedinjene Kraljevine važne regulatorne mjere tumače se kao bitne regulatorne mjere u skladu s definicijom takvih mjera u pravilima i postupcima Ujedinjene Kraljevine.

#### Članak GRP.7.: Javno savjetovanje

1. Pri pripremi važne regulatorne mjere svaka stranka osigurava, u skladu sa svojim pravilima i postupcima, da njezino regulatorno tijelo:

- (a) objavi nacrt regulatornih mjera ili savjetodavne dokumente koji sadržavaju dovoljno pojedinosti o regulatornim mjerama u pripremi kako bi svatko mogao ocijeniti hoće li i na koji način te mjere znatno utjecati na njegove interese;
- (b) svakoj osobi na nediskriminirajućoj osnovi pruža razumne mogućnosti da dostavi primjedbe; i
- (c) uzima u obzir dostavljena očitovanja.

2. Svaka stranka osigurava da njezino regulatorno tijelo upotrebljava elektronička komunikacijska sredstva i nastoji imati internetske usluge, koje su javnosti besplatne, za objavu relevantnih regulatornih mjera ili dokumenata vrste iz stavka 1. točke (a) i primanje očitovanja u vezi s javnim savjetovanjima.

3. Svaka stranka osigurava da njezino regulatorno tijelo javno objavljuje, u skladu sa svojim pravilima i postupcima, sažetak rezultata javnih savjetovanja iz ovog članka.

#### Članak GRP.8.: Procjena učinka

1. Svaka stranka potvrđuje namjeru da se pobrine da njezino regulatorno tijelo provodi, u skladu sa svojim pravilima i postupcima, procjene učinka važnih regulatornih mjera koje priprema. U takvim pravilima i postupcima mogu biti predviđene iznimke.

2. Pri provedbi procjene učinka svaka stranka osigurava da njezino regulatorno tijelo ima uspostavljene postupke i mehanizme kojima se doprinosi uvažavanju sljedećih čimbenika:

- (a) potrebe za regulatornom mjerom, uključujući prirodu i važnost pitanja koje se nastoji urediti regulatornom mjerom;
- (b) sve izvedive i prikladne regulatorne ili neregulatorne opcije kojima bi se postigli ciljevi javne politike stranke, uključujući opciju nereguliranja;
- (c) u mjeri u kojoj je to moguće i relevantno, mogući socijalni, gospodarski i okolišni učinak tih mogućnosti, uključujući učinak na međunarodnu trgovinu i ulaganja, te, u skladu sa svojim pravilima i postupcima, na mala i srednja poduzeća; i
- (d) prema potrebi, kako se razmatrane opcije odnose na relevantne međunarodne norme, uključujući razloge za odstupanja.

3. Svaka stranka osigurava da njezino regulatorno tijelo sastavi završno izvješće o procjeni učinka koju je provelo o određenoj regulatornoj mjeri s podrobnostima o čimbenicima koje je razmatralo u procjeni i relevantnim zaključcima. Svaka stranka, u mjeri u kojoj je to moguće, javno objavljuje takva izvješća najkasnije u trenutku javne objave prijedloga regulatorne mjere iz članka GRP.2. [Definicije] točke (b) podtočke i.(A) ili podtočke ii.(A) ili regulatorne mjere iz članka GRP.2. [Definicije] točke (b) podtočke i.(B) ili podtočke ii.(B).

#### Članak GRP.9.: Retrospektivna evaluacija

1. Svaka stranka osigurava da njezino regulatorno tijelo ima uspostavljene postupke ili mehanizme za potrebe periodičnih retrospektivnih evaluacija regulatornih mjera koje su na snazi prema potrebi.
2. Svaka stranka pri periodičnoj retrospektivnoj evaluaciji nastoji razmotriti postoje li mogućnosti za djelotvornije postizanje ciljeva javne politike i smanjenje nepotrebnih regulatornih opterećenja, među ostalim za mala i srednja poduzeća.
3. Svaka stranka osigurava da njezino regulatorno tijelo javno objavljuje rezultate i postojeće planove za provedbu takvih periodičnih retrospektivnih evaluacija

#### Članak GRP.10.: Registar regulatornih mjera

Svaka stranka osigurava da se regulatorne mjere koje su na snazi objavljuju u namjenskom registru regulatornih mjera koji je besplatno dostupan javnosti na internetu. Regulatorne mjere u registru trebalo bi biti moguće tražiti po citatima ili riječima. Svaka stranka redovito ažurira svoj registar.

#### Članak GRP.11.: Razmjena informacija o primjerima dobre regulatorne prakse

Stranke nastoje razmjenjivati informacije o dobrim primjerima iz svoje regulatorne prakse kako je utvrđeno u ovoj glavi, među ostalim u okviru Posebnog trgovinskog odbora za regulatornu suradnju.

#### Članak GRP.12.: Aktivnosti regulatorne suradnje

1. Stranke mogu sudjelovati u aktivnostima regulatorne suradnje na dobrovoljnoj osnovi, ne dovodeći u pitanje autonomiju svojeg donošenja odluka i svojih pravnih poredaka. Stranka može odbiti sudjelovati u aktivnostima regulatorne suradnje ili se može povući iz sudjelovanja u tim aktivnostima. Stranka koja odbije sudjelovati ili se povuče iz aktivnosti regulatorne suradnje trebala bi drugoj stranki obrazložiti svoju odluku.
2. Svaka stranka može drugoj stranki predložiti aktivnost regulatorne suradnje. Prijedlog iznosi putem kontaktne točke određene u skladu s člankom GRP.14. [Kontaktne točke]. Druga stranka u razumnom roku preispituje prijedlog i obavještuje stranku koja iznosi prijedlog smatra li predloženu aktivnost primjerenom za regulatornu suradnju.
3. Kako bi se utvrdile aktivnosti koje su primjerene za regulatornu suradnju, svaka stranka u obzir uzima:
  - (a) popis iz članka GRP.6. [Rano informiranje o planiranim regulatornim mjerama] stavka 1.; i
  - (b) prijedloge aktivnosti regulatorne suradnje koje su iznijele osobe iz stranke, valjano obrazložene i s priloženim relevantnim informacijama.
4. Ako stranke odluče sudjelovati u aktivnosti regulatorne suradnje, regulatorno tijelo svake stranke prema potrebi nastoji:
  - (a) obavijestiti regulatorno tijelo druge stranke o pripremi novih ili reviziji postojećih regulatornih mjera i drugih mjera opće primjene iz članka GRP.3. [Područje primjene] stavka 2. koje su relevantne za aktivnost regulatorne suradnje;

- (b) na zahtjev dati informacije i raspraviti regulatorne mjere i druge mjere opće primjene iz članka GRP.3. [Područje primjene] stavka 2. koje su relevantne za aktivnost regulatorne suradnje; i
- (c) pri pripremi novih ili reviziji postojećih regulatornih mjera i drugih mjera opće primjene iz članka GRP.3. [Područje primjene] stavka 2. razmotriti, u mjeri u kojoj je to izvedivo, eventualni regulatorni pristup druge stranke tom ili povezanom pitanju.

#### Članak GRP.13.: Posebni trgovinski odbor za regulatornu suradnju

1. Posebni trgovinski odbor za regulatornu suradnju ima sljedeće funkcije:
  - (a) unapređenje i promicanje dobre regulatorne prakse i regulatorne suradnje između stranaka;
  - (b) razmjena stajališta o aktivnostima suradnje koje su predložene ili se provode na temelju članka GRP.12. [Aktivnosti regulatorne suradnje];
  - (c) poticati regulatornu suradnju i koordinaciju u međunarodnim forumima, uključujući prema potrebi periodičnu bilateralnu razmjenu informacija o relevantnim tekućim ili planiranim aktivnostima.
2. Posebni trgovinski odbor za regulatornu suradnju može pozvati zainteresirane osobe na sudjelovanje na njegovim sastancima.

#### Članak GRP.14.: Kontaktne točke

U roku od mjesec dana od stupanja na snagu ovog Sporazuma svaka stranka određuje kontaktnu točku za olakšavanje razmjene informacija između stranaka.

#### Članak GRP.15.: Neprimjena rješavanja sporova

Šesti dio glava I. [Rješavanje sporova] ne primjenjuje se na sporove o tumačenju i primjeni ove glave.

### *GLAVA XI.: JEDNAKI UVJETI ZA OTVORENO I POŠTENO TRŽIŠNO NATJECANJE I ODRŽIVI RAZVOJ*

#### Prvo poglavlje: Opće odredbe

##### Članak 1.1.: Načela i ciljevi

1. Stranke priznaju da su za trgovinu i ulaganja između Unije i Ujedinjene Kraljevine, pod uvjetima utvrđenima u ovom Sporazumu, potrebni uvjeti kojima se osiguravaju jednaki uvjeti za otvoreno i pošteno tržišno natjecanje između stranaka te kojima se osigurava da se trgovina i ulaganja provode tako da to pogoduje održivom razvoju.
2. Stranke uviđaju da održivi razvoj obuhvaća gospodarski razvoj, društveni razvoj i zaštitu okoliša, pri čemu su sva tri elementa međuovisna i uzajamno se jačaju, te potvrđuju svoju predanost promicanju razvoja međunarodne trgovine i ulaganja na način kojim se doprinosi cilju održivog razvoja.
3. Svaka stranka ponovno potvrđuje svoju ambiciju postizanja klimatske neutralnosti u cijelom gospodarstvu do 2050.
4. Stranke potvrđuju zajedničko poimanje da njihov gospodarski odnos može biti koristan na obostrano zadovoljstvo samo ako su obveze koje se odnose na jednake uvjete za otvoreno i pošteno

tržišno natjecanje dugoročno postojane, sprečavanjem narušavanja trgovine ili ulaganja te doprinošenjem održivom razvoju. Stranke, međutim, priznaju da svrha ove glave nije usklađivanje standarda stranaka. Stranke su odlučne održavati i poboljšavati svoje visoke standarde u područjima obuhvaćenima ovom glavom.

#### Članak 1.2.: Pravo na regulaciju, predostrožni pristup<sup>52</sup> i znanstvene i tehničke informacije

1. Stranke potvrđuju pravo svake stranke da određuje svoje politike i prioritete u područjima obuhvaćenima ovom glavom, da određuje razine zaštite koje smatra primjerenima te da donosi ili mijenja svoje zakone i politike u skladu s međunarodnim obvezama stranke, uključujući njezine obveze iz ove glave.
2. Stranke potvrđuju da se, u skladu s predostrožnim pristupom, ako postoje opravdani razlozi za zabrinutost zbog mogućih prijetnji od ozbiljne ili nepopravljive štete za okoliš ili zdravlje ljudi, nedostatak potpune znanstvene sigurnosti ne upotrebljava se kao razlog za sprečavanje stranke da donese odgovarajuće mjere za sprečavanje takve štete.
3. Pri pripremi ili provedbi mjera zaštite okoliša ili uvjeta rada koje mogu utjecati na trgovinu ili ulaganja stranke uzimaju u obzir relevantne dostupne znanstvene i tehničke informacije i relevantne međunarodne standarde, smjernice i preporuke.

#### Članak 1.3. Rješavanje sporova

Šesti dio [Rješavanje sporova i horizontalne odredbe] glava I. ne primjenjuje se na ovo poglavlje, osim članka 1.2. [Pravo na uređivanje, predostrožni pristup i znanstvene i tehničke informacije] stavka 2. Članci 9.1. [Savjetovanje] i 9.2. [Stručna skupina] primjenjuju se na članak 1.1. [Načela i ciljevi] stavak 3.

#### Drugo poglavlje: Politika tržišnog natjecanja

##### Članak 2.1.: Načela i definicije

1. Stranke prepoznaju važnost slobodnog i nenarušenog tržišnog natjecanja u svojim trgovinskim i investicijskim odnosima. Stranke potvrđuju da poslovne prakse protivne tržišnom natjecanju mogu narušiti pravilno funkcioniranje tržišta i umanjiti koristi od liberalizacije trgovine.
2. Za potrebe ovog poglavlja gospodarski akter znači subjekt ili skupina subjekata koji sačinjavaju jedan gospodarski subjekt, neovisno o njegovu pravnom statusu, koji obavljajući neku gospodarsku djelatnost nudi proizvode ili usluge na tržištu.

---

<sup>52</sup> Podrazumijeva se, u vezi s primjenom ovog Sporazuma na području Unije, da se predostrožni pristup odnosi na načelo predostrožnosti.



## Članak 2.2.: Pravo tržišnog natjecanja

1. Na temelju priznanja načela utvrđenih u članku 2.1. [Načela i definicije], svaka stranka primjenjuje pravo tržišnog natjecanja kojim se djelotvorno suzbijaju sljedeće poslovne prakse protivne tržišnom natjecanju:
  - a) sporazumi između gospodarskih aktera, odluke udruženja gospodarskih aktera i usklađeno djelovanje koji kao cilj ili posljedicu imaju sprečavanje, ograničavanje ili narušavanje tržišnog natjecanja;
  - b) zlouporaba vladajućeg položaja jednog ili više gospodarskih aktera; i
  - c) za Ujedinjenu Kraljevinu, spajanja ili preuzimanja, i za Uniju, koncentracije između gospodarskih aktera koje mogu imati znatne učinke protivne tržišnom natjecanju.
2. Pravo tržišnog natjecanju iz stavka 1. primjenjuje se na sve gospodarske aktere bez obzira na njihovo državljanstvo ili vlasništvo.
3. Svaka stranka može predvidjeti izuzeća od svojeg prava tržišnog natjecanja radi ostvarivanja legitimnih ciljeva javne politike, pod uvjetom da su ta izuzeća transparentna i proporcionalna tim ciljevima.

## Članak 2.3.: Izvršenje

1. Svaka stranka poduzima odgovarajuće mjere za izvršenje svojeg prava tržišnog natjecanja na svojem području.
2. Svaka stranka ima operativno neovisno tijelo, ili tijela, nadležno za djelotvorno izvršenje njezina prava tržišnog natjecanja.
3. Svaka stranka primjenjuje svoje pravo tržišnog natjecanja na transparentan i nediskriminirajući način, poštujući pritom načela pravičnosti postupka, uključujući pravo na obranu dotičnih gospodarskih aktera bez obzira na njihovo državljanstvo ili vlasništvo.

## Članak 2.4.: Suradnja

1. Kako bi se ostvarili ciljevi ovog poglavlja i pojačalo djelotvorno izvršenje njihovih prava o tržišnom natjecanju, stranke prepoznaju važnost suradnje svojih tijela nadležnih za tržišno natjecanje u pogledu razvoja politike tržišnog natjecanja i aktivnosti izvršenja.
2. Za potrebe stavka 1. Europska komisija ili nadležna tijela država članica, s jedne strane, i nadležno tijelo ili tijela Ujedinjene Kraljevine, s druge strane, nastoje surađivati i koordinirati se, ako je to moguće i prikladno, u svojim aktivnostima izvršenja koje se odnose na isto ili povezano ponašanja ili transakcije.
3. Kako bi se olakšala suradnja i koordinacija iz stavka 1., Europska komisija i nadležna tijela država članica, s jedne strane, i nadležno tijelo ili tijela Ujedinjene Kraljevine, s druge strane, mogu razmjenjivati informacije u mjeri u kojoj to dopuštaju zakoni svake stranke.
4. Radi ostvarivanja ciljeva ovog članka stranke mogu sklopiti zaseban sporazum o suradnji i koordinaciji Europske komisije i nadležnih tijela država članica, s jedne strane, i nadležnog tijela ili

nadležnih tijela Ujedinjene Kraljevine, s druge strane, koji može sadržavati uvjete razmjene i korištenja povjerljivih informacija.

#### Članak 2.5.: Rješavanje sporova

Ovo poglavlje ne podliježe rješavanju sporova na temelju šestog dijela [Rješavanje sporova i horizontalne odredbe] glave I. [Rješavanje sporova].

#### Treće poglavlje: Kontrola subvencija

##### Članak 3.1.: Definicije

1. Za potrebe ovog poglavlja:
  - a) „gospodarski akter” znači subjekt ili skupina subjekata koji sačinjavaju jedan gospodarski subjekt, neovisno o njegovu pravnom statusu, koji obavljajući neku gospodarsku djelatnost nudi proizvode ili usluge na tržištu;
  - b) „subvencija” znači financijska pomoć koja:
    - i. proizlazi iz sredstava stranaka, uključujući:
      - (A) izravni ili uvjetni prijenos sredstava kao što su izravna bespovratna sredstva, zajmovi ili jamstva za zajmove;
      - (B) odricanje od dospjelih prihoda; ili
      - (C) osiguravanje robe ili usluga ili kupnja robe ili usluga;
    - ii. donosi gospodarsku prednost ili korist jednom ili više gospodarskih aktera;
    - iii. specifičan je utoliko što u pravnom ili činjeničnom smislu koristi određenim gospodarskim subjektima u odnosu na druge kada je riječ o proizvodnji određene robe ili usluga; i
    - iv. utječe ili bi mogao utjecati na trgovinu ili ulaganja između stranaka.
2. Za potrebe stavka 1. točke (b) podtočke iii.:
  - (a) porezna mjera ne smatra se posebnom, osim ako:
    - i. određeni gospodarski subjekti ostvaruju smanjenje porezne obveze koju bi inače snosili u okviru uobičajenog sustava oporezivanja; i
    - ii. prema tim gospodarskim akterima postupa se povoljnije nego prema drugima u usporedivom položaju u okviru uobičajenog sustava oporezivanja; za potrebe ove točke uobičajeni sustav oporezivanja definiran je njegovim unutarnjim ciljem, njegovim značajkama (kao što su porezna osnovica, porezni obveznik, oporezivi događaj ili porezna stopa) i tijelom koje je institucionalno, postupovno, gospodarski i financijski neovisno te nadležno za osmišljavanje značajki poreznog sustava.
  - (b) neovisno o točki (a) subvencija se ne smatra posebnom ako je opravdana načelima koje su dio ustrojstva općeg sustava. U slučaju poreznih mjera, primjeri takvih načela su potreba za

borbom protiv prijevare ili utaje poreza, mogućnost administrativnog upravljanja, izbjegavanje dvostrukog oporezivanja, načelo porezne neutralnosti, progresivna priroda poreza na dohodak i njegova redistributivna svrha ili potreba poštovanja sposobnosti plaćanja poreznih obveznika;

- (c) neovisno o točki (a) davanja u socijalne svrhe ne smatraju se posebnima ako je njihov model potreban zbog negospodarskih ciljeva javne politike, kao što je potreba da se ograniče štetne posljedice određenih djelatnosti ili proizvoda na okoliš ili zdravlje ljudi, ako ciljevi javne politike nisu diskriminirajući<sup>53</sup>.

### Članak 3.2.: Područje primjene i iznimke

1. Članci 3.4. [Načela], 3.5. [Zabranjene subvencije i subvencije koje podliježu uvjetima] i 3.12. [Korektivne mjere] ne primjenjuju se na subvencije dodijeljene radi nadoknade štete uslijed prirodnih katastrofa ili drugih iznimnih negospodarskih događaja.
2. Ništa u ovom poglavlju ne sprečava stranke da dodjeljuju subvencije socijalnog karaktera koje su usmjerene na krajnje potrošače.
3. Subvencije koje se dodjeljuju na privremenoj osnovi kao odgovor na nacionalnu ili globalnu gospodarsku krizu ciljane su, proporcionalne i djelotvorne za rješenje te izvanredne situacije. Članci 3.5. [Zabranjene subvencije i subvencije koje podliježu uvjetima] i 3.12 [Korektivne mjere] ne primjenjuju se na takve subvencije.
4. Ovo se poglavlje ne primjenjuje na subvencije kod kojih je ukupni iznos dodijeljen jednom gospodarskom akteru manji od 325 000 posebnih prava vučenja u bilo kojem razdoblju od tri fiskalne godine. Vijeće za partnerstvo može izmijeniti taj prag.
5. Ovo se poglavlje ne primjenjuje na subvencije koje podliježu odredbama dijela IV. Priloga 2. Sporazumu o poljoprivredi ni na subvencije povezane s trgovinom ribom i proizvodima ribarstva.
6. Ovo se poglavlje ne primjenjuje na subvencije koje se odnose na audiovizualni sektor.
7. Članak 3.9. [Neovisno tijelo i suradnja] ne primjenjuje se na subvencije financirane sredstvima stranaka na nadnacionalnoj razini.
8. Za potrebe subvencija zračnim prijevoznicima, svako upućivanje na „utjecaj na trgovinu ili ulaganja između stranaka” u ovom poglavlju, zamjenjuje se upućivanje na „učinak na tržišno natjecanje između zračnih prijevoznika stranaka u pružanju usluga zračnog prijevoza”, uključujući one usluge zračnog prijevoza koje nisu obuhvaćene glavom I. [Zračni prijevoz] poglavlja 2. [Zrakoplovstvo].

### Članak 3.3.: Usluge od općeg gospodarskog interesa

1. Subvencije dodijeljene gospodarskim akterima kojima su povjerene određene zadaće od javnog interesa, uključujući obveze pružanja javne usluge, podliježu članku 3.4. [Načela] ako primjena načela utvrđenih u tom članku ne ometa, pravno ili činjenično, obavljanje određene zadaće dodijeljene dotičnom gospodarskom akteru. Zadaća se dodjeljuje unaprijed i transparentno.

---

<sup>53</sup> U tu svrhu diskriminacija znači manje povoljan tretman gospodarskog aktera u usporedbi s ostalima u sličnoj situaciji i da se različito postupanje ne temelji na objektivnim kriterijima.

2. Stranke osiguravaju da je iznos naknade dodijeljene gospodarskom akteru kojem je povjerena zadaća od javnog interesa ograničen na ono što je nužno za pokrivanje svih ili dijela troškova nastalih pri obavljanju te zadaće, uzimajući u obzir relevantne račune i razumnu dobit za obavljanje te zadaće. Stranke osiguravaju da se dodijeljena naknada ne upotrebljava za unakrsno subvencioniranje aktivnosti koje ne obuhvaća dodijeljena zadaća. Naknada manja od 15 milijuna posebnih prava vučenja po zadaći ne podliježe obvezama na temelju članka 3.7. [Transparentnost]. Vijeće za partnerstvo može izmijeniti taj prag.

3. Ovo se poglavlje ne primjenjuje ako je ukupna naknada gospodarskom akteru koji obavlja zadaće u javnom interesu manji od 750 000 posebnih prava vučenja u bilo kojem razdoblju od tri fiskalne godine. Vijeće za partnerstvo može izmijeniti taj prag.

#### Članak 3.4.: Načela

1. Kako bi se osiguralo da se subvencije ne dodjeljuju ako imaju ili bi mogle imati bitan učinak na trgovinu ili ulaganja između stranaka, svaka stranka ima uspostavljen i održava djelotvoran sustav kontrole subvencija kojim se osigurava da se dodjelom subvencije poštuju sljedeća načela:

- a) subvencije služe postizanju određenog cilja javne politike da se ispravi utvrđeni tržišni nedostatak ili uspostavi logika pravičnosti, primjerice socijalni ili distribucijski problemi („cilj”);
- b) subvencije su proporcionalne i ograničene onime što je potrebno za ostvarenje tog cilja;
- c) subvencije su osmišljene tako da prouzročepromjenu gospodarskog ponašanja korisnika koja pogoduje postizanju cilja i koja se ne bi dogodila da se subvencije ne dodijele;
- d) subvencijama se obično ne bi trebali nadoknaditi troškovi koje bi korisnik financirao da nije bilo subvencije;
- e) subvencije su prikladan instrument politike za postizanje cilja javne politike i taj se cilj ne može postići drugim sredstvima kojima se manje narušava tržišno natjecanje;
- f) pozitivni doprinosi subvencija postizanju tog cilja nadmašuju eventualne negativne učinke, posebice negativne učinke na trgovinu ili ulaganja između stranaka.

2. Ne dovodeći u pitanje stavak 1., svaka stranka primjenjuje uvjete iz članka 3.5. [Zabranjene subvencije i subvencije koje podliježu uvjetima], prema potrebi, ako predmetne subvencije imaju ili bi mogle imati bitan učinak na trgovinu ili ulaganja između stranaka.

3. Na svakoj je stranci da odredi kako se njezine obveze iz stavaka 1. i 2. prenose u ustrojstvo njezina sustava kontrole subvencija u domaćem pravu, pod uvjetom da svaka stranka osigura da se obveze iz stavaka 1. i 2. prenesu u njezino pravo tako da se zakonitost pojedinačne subvencije određuje na temelju načela.

### Članak 3.5. Zabranjene subvencije i subvencije koje podliježu uvjetima

1. Kategorije subvencija iz članka 3.4. stavka 2. [Načela] i uvjeti koji se na njih primjenjuju navedeni su u nastavku. Vijeće za partnerstvo može prema potrebi ažurirati odredbe kako bi osiguralo djelovanje tog članka tijekom vremena.

#### *Neograničena državna jamstva*

2. Zabranjene su subvencije u obliku jamstva za dugove ili obveze gospodarskog aktera bez ograničenja iznosa tih dugova i obveza ili trajanja tog jamstva.

#### *Sanacija i restrukturiranje*

3. Zabranjene su subvencija za restrukturiranje gospodarskog aktera u problemima ili nesolventnog gospodarskog aktera ako gospodarski akter nije sastavio vjerodostojan plan restrukturiranja. Plan restrukturiranja temelji se na realističnim pretpostavkama kako bi se u razumnom roku osigurala obnova dugoročne održivosti gospodarskog aktera u problemima ili nesolventnog gospodarskog aktera. Tijekom izrade plana restrukturiranja gospodarski akter može dobiti privremenu potporu za likvidnost u obliku zajmova ili jamstava za zajmove. Osim za mala i srednja poduzeća, gospodarski akter ili njegovi vlasnici, vjerovnici ili novi ulagači doprinose znatnim sredstvima ili imovinom troškovima restrukturiranja. Za potrebe ovog stavka, gospodarski akter u problemima ili nesolventni gospodarski akter je gospodarski akter koje bi bez subvencije gotovo sigurno prestalo poslovati u kratkom ili srednjem roku.

4. Osim u iznimnim okolnostima subvencije za sanaciju i restrukturiranje nesolventnih gospodarskih aktera ili gospodarskih aktera u problemima trebale bi se dopustiti samo ako se njima doprinosi cilju od javnog interesa izbjegavanjem socijalnih teškoća ili sprečavanjem ozbiljnog tržišnog nedostatka, osobito u pogledu gubitka radnih mjesta ili prekida pružanja važne usluge koju je teško zamijeniti. Osim u slučaju nepredvidivih okolnosti koje nije uzrokovao korisnik, one se ne bi trebale dodjeljivati više od jednom u bilo kojem petogodišnjem razdoblju.

5. Stavci 3. i 4. ne primjenjuju se na subvencije bankama u problemima ili insolventnim bankama, kreditnim institucijama i osiguravajućim društvima.

#### *Banke, kreditne institucije i osiguravajuća društva*

6. Ne dovodeći u pitanje članak SERVIN 5.39. [Bonitetno izuzeće], subvencije za restrukturiranje kreditnih ustanova i osiguravajućih društava banaka mogu se dodijeliti samo na temelju vjerodostojnog plana restrukturiranja kojim se ponovno uspostavlja dugoročna održivost. Ako se ponovna uspostava dugoročne održivosti ne može vjerodostojno dokazati, svaka subvencija bankama, kreditnim institucijama i osiguravajućim društvima ograničava se na ono što je potrebno kako bi se osigurala njihova uredna likvidacija i izlazak s tržišta uz istodobno svođenje iznosa subvencije i njezina negativnog učinka na trgovinu ili ulaganja između stranaka na najmanju moguću mjeru.

7. Potrebno je osigurati da davatelj potpore dobije propisnu nadoknadu za subvenciju za restrukturiranje i da korisnik, njegovi dioničari, vjerovnici ili poslovna grupa kojoj korisnik pripada znatno doprinose troškovima restrukturiranja ili likvidacije iz vlastitih sredstava. Subvencije za potporu likvidnost privremene su, ne smiju se koristiti za pokrivanje gubitaka i ne smiju postati kapitalna potpora. Tijelu koje dodjeljuje subvencije dodijeljene za potporu likvidnosti isplaćuje se odgovarajuća naknada.

### *Izvozne subvencije*

8. Subvencije koje pravno ili činjenično ovise<sup>54</sup>, bilo isključivo ili kao jedan od nekoliko drugih uvjeta, o ostvarenom izvozu robe zabranjuju se, osim za:

- (a) kratkoročnim osiguranjem kredita za neutržive rizike; ili
- (b) izvoznim kreditima i jamstvom za izvozne kredite ili programima osiguranja koji su dopušteni u skladu sa Sporazumom o SCM-u, u vezi sa svim prilagodbama potrebnima za kontekst.

9. Za potrebe stavka 8. točke (a) „utrživi rizik” znači komercijalni i politički rizik s maksimalnim razdobljem rizika kraćim od dvije godine za javne i nejavne kupce u zemljama s utrživim rizikom<sup>55</sup>. Može se smatrati da je zemlja privremeno uklonjena iz skupine zemalja s utrživim rizikom ako nema dovoljno privatnog tržišnog kapaciteta zbog:

- (a) znatnog pogoršanja rezultata korporativnog sektora;
- (b) znatnog pogoršanja rejtinga državnog sektora; ili
- (c) znatnog pogoršanja rezultata korporativnog sektora.

10. Takvo privremeno uklanjanje zemlje s utrživim rizikom stupa na snagu, u mjeri u kojoj se to odnosi na stranku, u skladu s odlukom te stranke na temelju kriterija iz stavka 9. i samo ako ta stranka donese takvu odluku. Objava te odluke smatra se obavješću drugoj stranci o takvom privremenom uklanjanju u mjeri u kojoj se odnosi na prvu stranku.

11. Ako subvencionirani osiguravatelj pruža osiguranje izvoznih kredita, svako osiguranje utrživih rizika pruža se na komercijalnoj osnovi. U tom slučaju osiguravatelj ne smije imati izravne ili neizravne koristi od subvencija za pružanje osiguranja utrživih rizika.

### *Subvencije koje ovise o upotrebi domaćeg sadržaja*

12. Ne dovodeći u pitanje članak SERVIN.2.6. [Zahtjevi u pogledu rezultata] i članak SERVIN.2.7. [Nesukladne mjere i iznimke], zabranjene su subvencije koje ovise, bilo isključivo ili kao jedan od nekoliko drugih uvjeta, o korištenju više domaće robe ili usluga nego uvoznih.

### *Veliki projekti prekogranične ili međunarodne suradnje*

13. Subvencije se mogu dodijeliti u okviru velikih projekata prekogranične ili međunarodne suradnje, kao što su projekti u području prometa, energije, okoliša, istraživanja i razvoja te projekata prve primjene kojima se potiče pojava i uvođenje novih tehnologija (osim proizvodnje). Koristi od takvih projekata prekogranične ili međunarodne suradnje ne smiju biti ograničene na gospodarske aktere ili na sektor ili države sudionice, nego moraju biti od šire koristi i važnosti na temelju učinaka prelijevanja koji ne koriste isključivo državi koja dodjeljuje subvenciju, relevantnom sektoru i korisniku.

---

<sup>54</sup> Podrazumijeva se da je taj standard ispunjen ako činjenice dokazuju da je dodjela subvencije, bez da je pravno zavisna od realizacije izvoza, doista vezana za stvarni ili predviđeni izvoz ili prihod od izvoza. Sama činjenica da se neka subvencija dodjeljuje izvoznim gospodarskim akterima ne smatra se, samo zbog tog razloga, izvoznom subvencijom u smislu ove odredbe.

<sup>55</sup> Zemlje s utrživim rizikom su Ujedinjena Kraljevina, države članice Unije, Australija, Kanada, Island, Japan, Novi Zeland, Norveška, Švicarska i Sjedinjene Američke države.

## *Energetika i okoliš*

14. Stranke prepoznaju važnost sigurnog, cjenovno pristupačnog i održivog energetskeg sustava te ekološke održivosti, osobito s obzirom na borbu protiv klimatskih promjena, koje su egzistencijalna prijetnja čovječanstvu. Stoga bi, ne dovodeći u pitanje članak 3.4. [Načela], subvencije u području energije i okoliša trebale biti usmjerene na i poticati korisnika u osiguravanju sigurnog, cjenovno pristupačnog i održivog energetskeg sustava te funkcionalnog i konkurentnog energetskeg tržišta ili povećanju razine zaštite okoliša u odnosu na razinu koja bi se postigla bez subvencije. Takvim subvencijama ne smije se osloboditi korisnika od obveza koje proizlaze iz njegovih odgovornosti kao onečišćivača prema pravu relevantne stranke.

### *Subvencije zračnim prijevoznicima za obavljanje prijevoza na linijama*

15. Subvencije se zračnom prijevozniku<sup>56</sup> za obavljanje prijevoza na linijama ne dodjeljuju osim:
- (a) ako postoji obveza pružanja javne usluge, u skladu s člankom 3.3. [Usluge od općeg gospodarskog interesa];
  - (b) u iznimnim slučajevima kad to financiranje koristi društvu u cjelini; ili
  - (c) kao početne subvencije za otvaranje novih linija do regionalnih zračnih luka ako se time povećava mobilnost građana i potiče regionalni razvoj.

### Članak 3.6.: Upotreba subvencija

Svaka stranka osigurava da gospodarski akteri subvencije koriste samo u konkretne svrhe u koju su dodijeljene.

### Članak 3.7.: Transparentnost

1. Kad je riječ o dodijeljenoj ili odobrenoj subvenciji na njezinu području, svaka stranka u roku od šest mjeseci od dodjele potpore na službenim internetskim stranicama ili u javnoj bazi podataka javno objavljuje sljedeće informacije:
  - (a) pravnu osnovu i cilj politike ili svrhu subvencije;
  - (b) ime primatelja subvencije, ako je dostupno;
  - (c) datum dodjele subvencije, trajanje subvencije i sve druge rokove povezane sa subvencijom; i
  - (d) iznos subvencije ili iznos predviđen u proračunu za subvenciju.
2. Za subvencije u obliku poreznih mjera informacije se javno objavljuju u roku od godinu dana od roka za podnošenje porezne prijave. Obveze u pogledu transparentnosti subvencija u obliku poreznih mjera odnose se na iste informacije kao u stavku 1., osim informacije u točki (d) tog stavka koja može biti izražena kao raspon.
3. Osim obveze iz stavka 1. stranke stavljaju na raspolaganje informacije o subvencijama u skladu s donjim stavkom 4. ili 5.

---

<sup>56</sup> Podrazumijeva se da se time ne dovodi u pitanje članak 3.2. [Područje primjene i iznimke] stavci 1. i 2.

4. Za Uniju usklađenost sa stavkom 3. znači da u pogledu svih subvencija koje su dodijeljene ili odobrene na njezinu području u roku od šest mjeseci od dodjele subvencije na službenim internetskim stranicama ili u javnoj bazi podataka javno se objavljuju informacije na temelju kojih zainteresirane strane mogu ocijeniti usklađenost s načelima iz članka 3.4. [Načela].

5. Za Ujedinjenu Kraljevinu usklađenost sa stavkom 3. znači da Ujedinjena Kraljevina osigurava da:

(a) ako zainteresirana strana obavijesti tijelo koje dodjeljuje subvenciju da može zatražiti sudsko preispitivanje i. dodjele subvencije od strane tijela koje dodjeljuje subvenciju ili ii. svake relevantne odluke tijela koje dodjeljuje subvenciju ili neovisnog tijela;

(b) u roku od 28 dana od podnošenja zahtjeva u pisanom obliku tijelo koje dodjeljuje subvenciju ili neovisno tijelo dostavit će zainteresiranoj strani informacije na temelju kojih zainteresirana strana može ocijeniti primjenu načela iz članka 3.4. [Načela], u skladu sa svim razmjernim ograničenjima koja imaju legitiman cilj, kao što su komercijalna osjetljivost, čuvanje tajnosti ili povjerljivosti.

Informacije iz točke (b) prvog podstavka dostavljaju se zainteresiranoj strani kako bi mogla donijeti utemeljenu odluku o tome hoće li podnijeti zahtjev ili razumjeti i pravilno utvrditi sporna pitanja u predloženom zahtjevu.

6. Za potrebe ovog članka, članak 3.10. [Sudovi] i članak 3.11. [Povrat] „zainteresirana strana” znači svaka fizička ili pravna osoba, gospodarski akter ili udruženje gospodarskih aktera na čiji bi interes mogla utjecati dodjela subvencije, posebno korisnik, gospodarski akteri koji se natječu s korisnikom ili relevantna trgovinska udruženja.

7. Obvezama iz ovog članka ne dovode se u pitanje obveze stranaka prema njihovom pravu u pogledu slobode informiranja ili pristupa dokumentima.

#### Članak 3.8.: Savjetovanje o kontroli subvencija

1. Ako stranka smatra da je druga stranka dodijelila subvenciju ili da postoje jasni dokazi da druga stranka namjerava dodijeliti subvenciju i da dodjela subvencije ima ili bi mogla imati negativan učinak na trgovinu ili ulaganja između stranaka, može od druge stranke zatražiti objašnjenje načina na koji se pridržavalo načela iz članka 3.4. [Načela] u pogledu te subvencije.

2. Stranka može zatražiti i informacije navedene u članku 3.7. [Transparentnost] stavku 1. ako te informacije već nisu javno dostupne na službenim internetskim stranicama ili u javnoj bazi podataka iz članka 3.7. [Transparentnost] stavka 1. ili ako te informacije nisu stavljene na raspolaganje na jednostavan i lako dostupan način.

3. Druga stranka dostavlja zatražene informacije napismeno najkasnije 60 dana od primitka zahtjeva. Ako ta stranka ne može dati zatražene informacije, u svojem pisanom odgovoru obrazlaže zašto takve informacije nedostaju.

4. Ako stranka koja podnosi zahtjev i nakon dobivanja traženih informacija smatra da subvencija koju namjerava dodijeliti ili koju je dodijelila druga stranka ima ili bi mogla imati negativan učinak na trgovinu ili ulaganja između stranaka, stranka koja podnosi zahtjev može zatražiti savjetovanje u okviru Posebnog trgovinskog odbora za jednake uvjete za otvoreno i pošteno tržišno natjecanje i održivi razvoj. Stranka koja podnosi zahtjev to traži napismeno i uz obrazloženje zašto traži savjetovanje.



5. Posebni trgovinski odbor za jednake uvjete za otvoreno i pošteno tržišno natjecanje i održivi razvoj ulaže sve napore kako bi se postiglo obostrano prihvatljivo rješenje pitanja. Prvi svoj sastanak održava u roku od 30 dana od zahtjeva za savjetovanje.
6. Stranke mogu dogovorno produljiti rokove za savjetovanja iz stavaka 3. i 5.

#### Članak 3.9.: Neovisno tijelo i suradnja

1. Svaka stranka osniva ili ima operativno neovisno tijelo ili tijelo s odgovarajućom ulogom u svojem režimu kontrole subvencija. To neovisno tijelo ima potrebna jamstva neovisnosti u izvršavanju svojih operativnih funkcija i djeluje nepristrano.
2. Stranke potiču svoja neovisna tijela na međusobnu suradnju u pitanjima od zajedničkog interesa u okviru svojih funkcija, uključujući primjenu članaka od 3.1. [Definicije] do 3.7. [Transparentnost], prema potrebi, u granicama utvrđenima svojim pravnim okvirima. Stranke ili njihova neovisna tijela mogu se dogovoriti o zasebnom okviru za suradnju tih neovisnih tijela.

#### Članak 3.10.: Sudovi

1. Svaka stranka osigurava, u skladu sa svojim općim i ustavnim zakonima i postupcima, da su njezini sudovi nadležni za:
  - (a) preispitivanje odluka o subvenciji koje donese tijelo koje dodjeljuje subvenciju ili, prema potrebi, neovisno tijelo radi usklađivanja s pravom te stranke kojim se provodi članak 3.4. [Načela];
  - (b) preispitivanje svih drugih relevantnih odluka neovisnog tijela i svih relevantnih propusta;
  - (c) nametanje pravnih sredstava koja su djelotvorna u pogledu točke (a) ili (b), uključujući suspenziju, zabranu ili zahtjev za djelovanje tijela koje dodjeljuje subvenciju, dodjelu odštete i povrat subvencije od njezina korisnika, ako i u mjeri u kojoj su dostupna u skladu s odgovarajućim zakonima na datum stupanja na snagu ovog Sporazuma;
  - d) odlučivanje o zahtjevima zainteresiranih strana u pogledu subvencija koje podliježu ovom poglavlju ako zainteresirana strana ima aktivnu procesnu legitimaciju za podnošenje zahtjeva u pogledu subvencije na temelju propisa te stranke.
2. Svaka stranka ima pravo intervenirati uz dopuštenje dotičnog suda (ako je potrebno) u skladu s općim zakonima i postupcima druge stranke u predmetima iz stavka 1.
3. Ne dovodeći u pitanje obveze zadržavanja ili, prema potrebi, stvaranja nadležnosti, pravnih sredstava i prava interveniranja iz stavaka 1. i 2. ovog članka i članka 3.11. [Povrat], ničime se u ovom članku ne zahtijeva od bilo koje stranke da primjenjuje prava na djelovanje, pravna sredstva, postupke ili doseg ili razloge preispitivanja odluka svojih javnih tijela izvan onih koji postoje na temelju njezinih propisa u trenutku stupanja na snagu ovog Sporazuma.

Ničime u ovom članku ne zahtijeva se od bilo koje stranke da sudovima proširi doseg ili razloge preispitivanja akata parlamenta Ujedinjene Kraljevine, akata Europskog parlamenta i Vijeća Europske

unije ili akata Vijeća Europske unije izvan onih koji postoje na temelju njezinih propisa na dan stupanja na snagu ovog Sporazuma<sup>57</sup>.

#### Članak 3.11.: Povrat

1. Svaka stranka uspostavlja učinkovit mehanizam povrata subvencija u skladu sa sljedećim odredbama, ne dovodeći u pitanje druga pravna sredstva predviđena pravom te stranke<sup>58</sup>.

2. Svaka stranka osigurava da se, pod uvjetom da zainteresirana strana kako je definirana u članku 3.7. [Transparentnost] stavku 6. ospori odluku o dodjeli subvencije pred sudom u propisanom roku, kako je definiran u stavku 3. ovog članka, povrat može naložiti ako sud stranke utvrdi materijalnu pogrešku koja se tiče prava, odnosno:

- (a) mjeru koja čini subvenciju davatelj nije tretirao kao subvenciju;
- (b) davatelj subvencije nije primijenio načela utvrđena u članku 3.4. [Načela], kako su primijenjena u zakonodavstvu te stranke, ili ih je primijenio na način koji je ispod standarda preispitivanja primjenjivog u zakonodavstvu te stranke; ili
- (c) davatelj subvencije je, odlukom o dodjeli te subvencije, djelovao izvan okvira svojih ovlasti ili zloupotrijebio te ovlasti u odnosu na načela iz članka 3.4. [Načela], kako su provedena u zakonodavstvu te stranke.

3. Za potrebe ovog članka, propisani rok određuje se kako slijedi:

- (a) za Uniju počinje na dan na koji su informacije iz članka 3.7. [Transparentnost] stavaka 1., 2. i 4. stavljene na raspolaganje na službenim internetskim stranicama ili u javnoj bazi podataka i ne smije biti kraći od mjesec dana;
- (b) za Ujedinjenu Kraljevinu:
  - i. počinje na dan na koji su informacije iz članka 3.7. [Transparentnost] stavaka 1. i 2. stavljene na raspolaganje na službenim internetskim stranicama ili u javnoj bazi podataka;

---

<sup>57</sup> Podrazumijeva se da pravo Ujedinjene Kraljevine za potrebe ovog članka ne obuhvaća nikakve propise i. koji proizvode učinke na temelju odjeljka 2. članka 1. Zakona o Europskim zajednicama iz 1972., kako je zadržan odjeljkom 1.A Zakona o povlačenju iz Europske unije iz 2018. ili ii. koji su izglasani ili doneseni u skladu ili za potrebe odjeljka 2. članka 2. Zakona o Europskim zajednicama iz 1972.

<sup>58</sup> Za Ujedinjenu Kraljevinu ovim je člankom propisno novo pravno sredstvo za povrat koje bi bilo dostupno po završetku uspješnog sudskog preispitivanja u skladu sa standardom preispitivanja predviđenim nacionalnim pravom, koje započinje u propisanom roku; to se preispitivanje ne proširuje ni na koji drugi način u skladu s člankom 3.10. stavkom 3. [Sudovi]. Ni jedan korisnik ne bi mogao stvoriti opravdano očekivanje da se usprotivi povratu.

- ii. završava mjesec dana kasnije, osim ako je prije tog dana zainteresirana strana zatražila informacije u skladu s postupkom utvrđenim u članku 3.7. stavku 5.;
- iii. nakon što zainteresirana strana primi informacije iz članka 3.7. stavka 5. točke (b) dostatne za potrebe utvrđene u tom stavku, propisani rok istječe nakon dodatnog razdoblja od mjesec dana;
- iv. datum primitka informacija iz podtočke iii. dan je na koji tijelo koje dodjeljuje subvenciju potvrdi da je dostavilo informacije utvrđene u članku 3.7. [Transparentnost] stavku 5. točki (b) dostatne za te potrebe, bez obzira na daljnju korespondenciju ili pojašnjenja nakon tog datuma;
- v. rokovi utvrđeni u podtočkama od i. do iii. mogu se produljiti na temelju zakonodavstva.

4. Za potrebe stavka 3. točke (b), u odnosu na programe, propisani rok počinje teći kad se objave informacije iz točke (b), a ne kad se izvrše naknadna plaćanja, ako:

- (a) je subvencija očito dodijeljena u skladu s uvjetima programa;
- (b) tvorac programa učinio je javno dostupnima informacije koje se o programu moraju objaviti u skladu s člankom 3.7. [Transparentnost] stavcima 1. i 2.; i
- (c) informacije o programu iz točke (b) sadržavaju informacije o subvenciji na temelju kojih bi zainteresirana strana mogla utvrditi može li program utjecati na nju, a obuhvaćaju najmanje svrhu subvencije, kategorije korisnika, opće uvjete prihvatljivosti za subvenciju i osnovu za izračun subvencije (uključujući sve relevantne uvjete u pogledu omjera ili iznosa subvencije).

5. Za potrebe ovog članka, ako je subvencija dodijeljena na temelju akta parlamenta Ujedinjene Kraljevine, akta Europskog parlamenta i Vijeća Europske unije ili akta Vijeća Europske unije, nije potreban njezin povrat.

6. Ništa u ovom članku ne sprečava stranku da u skladu sa svojim pravom predvidi dodatne okolnosti u kojima je povrat pravno sredstvo, osim onih navedenih u ovom članku.

7. Stranke prepoznaju da je povrat važan korektivni instrument u svakom sustavu kontrole subvencija. Stranke, na zahtjev bilo koje od njih, u okviru Vijeća za partnerstvo razmatraju dodatne ili alternativne mehanizme povrata, kao i odgovarajuće izmjene ovog članka. Svaka stranka može u okviru Vijeća za partnerstvo predložiti izmjene kako bi omogućila drukčije aranžmane za svoje mehanizme povrata. Stranka mora razmotriti prijedlog druge stranke u dobroj vjeri i s njim se složiti, pod uvjetom da smatra da on sadržava aranžmane koji su barem jednako učinkovito sredstvo ostvarivanja povrata kao postojeći mehanizmi druge stranke. Vijeće za partnerstvo može zatim provesti odgovarajuće izmjene ovog članka<sup>59</sup>.

---

<sup>59</sup> Stranke primaju na znanje da će nakon stupanja na snagu ovog Sporazuma Ujedinjena Kraljevina uvesti novi sustav kontrole subvencija .

### Članak 3.12.: Korektivne mjere

1. Stranka može drugoj stranci dostaviti pisani zahtjev za informacije i savjetovanje u vezi sa subvencijom za koju smatra da uzrokuje ili postoji ozbiljan rizik da će uzrokovati znatan negativan učinak na trgovinu ili ulaganja između stranaka. Stranka koja podnosi zahtjev trebala bi u tom zahtjevu dostaviti sve relevantne informacije kako bi stranke mogle pronaći uzajamno prihvatljivo rješenje, uključujući opis subvencije i zabrinutosti stranke koja podnosi zahtjev u pogledu njezina učinka na trgovinu ili ulaganja.
2. Najkasnije 30 dana od dana dostave zahtjeva stranka koja prima zahtjev dostavlja pisani odgovor s traženim informacijama stranci koja podnosi zahtjev te stranke započinju savjetovanje koje se smatra zaključenim u roku od 60 dana od dana dostave zahtjeva, osim ako se stranke dogovore drukčije. Takvo savjetovanje, a posebno sve informacije koje se smatraju povjerljivima i stajališta koja su stranke zauzele tijekom savjetovanja, povjerljive su prirode i njima se ne dovode u pitanje prava bilo koje stranke u bilo kojem daljnjem postupku.
3. Najranije 60 dana od dana dostave zahtjeva iz stavka 1. stranka koja podnosi zahtjev može jednostrano poduzeti odgovarajuće korektivne mjere ako postoje dokazi da subvencija stranke koja prima zahtjev uzrokuje ili postoji ozbiljan rizik da će uzrokovati znatan negativan učinak na trgovinu ili ulaganja između stranaka.
4. Najranije 45 dana od dana dostave zahtjeva iz stavka 1. stranka koja podnosi zahtjev obavješćuje stranku koja prima zahtjev o korektivnim mjerama koje namjerava poduzeti u skladu sa stavkom 3. Stranka koja podnosi zahtjev dostavlja sve relevantne informacije o mjerama koje namjerava poduzeti kako bi stranke mogle pronaći uzajamno prihvatljivo rješenje. Stranka koja podnosi zahtjev ne smije poduzeti te korektivne mjere ranije od 15 dana od dana dostave obavijesti o tim mjerama stranci koja prima zahtjev.
5. Procjenu postojanja ozbiljnog rizika od znatnog negativnog učinka stranka temelji na činjenicama, a ne pukim tvrdnjama, nagađanjima ili slaboj vjerojatnosti. Promjene okolnosti zbog kojih bi nastala situacija u kojoj bi subvencija uzrokovala znatan negativan učinak moraju biti jasno predvidljive.
6. Procjenu postojanja subvencije ili znatnog negativnog učinka na trgovinu ili ulaganja između stranaka uzrokovanog subvencijom stranka temelji na pouzdanim dokazima, a ne pukim tvrdnjama ili slaboj vjerojatnosti, te se ona odnosi na prepoznatljivu robu, pružatelje usluga ili druge gospodarske aktere, uključujući, prema potrebi, u slučaju programa subvencija.
7. Vijeće za partnerstvo može voditi ogledni popis primjera znatnog negativnog učinaka na trgovinu ili ulaganja između stranaka u smislu stavaka 1. i 3. Time se ne dovodi u pitanje pravo stranaka da poduzmu korektivne mjere.
8. Korektivne mjere poduzete u skladu sa stavkom 3. ograničene su na ono što je neophodno i razmjerno kako bi se uklonio znatan negativan učinak ili ozbiljan rizik od takvog učinka. Prednost se mora dati mjerama koje najmanje narušavaju funkcioniranje ovog Sporazuma.
9. U roku od pet dana od datuma na koji korektivne mjere iz stavka 3. stupe na snagu i bez prethodnog savjetovanja u skladu s člankom INST.13. [Savjetovanje] obaviještena stranka može zatražiti, u skladu s člankom INST.14. [Arbitražni postupak] stavkom 2., osnivanje arbitražnog tijela pisanim zahtjevom upućenim stranci koja podnosi zahtjev kako bi arbitražno tijelo moglo odlučiti:

- (a) je li korektivna mjera koju je poduzela stranka koja podnosi zahtjev neusklađena sa stavkom 3. ili 8.;
- (b) je li stranka koja je podnijela zahtjev propustila sudjelovati u savjetovanju nakon što je stranka koja prima zahtjev dostavila zatražene informacije i pristala na održavanje takvog savjetovanja; ili
- (c) jesu li korektivne mjere poduzete ili priopćene u skladu s rokovima iz stavka 3. odnosno 4.

Taj zahtjev nema suspenzivni učinak na te korektivne mjere. Nadalje, arbitražno tijelo ne ocjenjuje primjenjuju li stranke članke 3.4. [Načela] i 3.5. [Zabranjene subvencije i subvencije koje podliježu uvjetima].

10. Arbitražno tijelo osnovano na temelju zahtjeva iz stavka 9. provodi postupak u skladu s člankom INST.34.B [Posebni postupci za korektivne mjere i uravnoteženje] te donosi konačni pravorijek u roku od 30 dana od njegova osnivanja.

11. U slučaju pravorijeka protiv tužene stranke, tužena stranka najkasnije 30 dana od datuma donošenja pravorijeka arbitražnog tijela dostavlja obavijest stranci koja podnosi pritužbu o svakoj mjeri koju je poduzela kako bi postupila u skladu s tim pravorijekom.

12. Nakon pravorijeka protiv tužene stranke u postupku iz stavka 10. stranka koja podnosi pritužbu može u roku od 30 dana od pravorijeka zatražiti od arbitražnog tijela da odredi opseg suspenzije obveza na temelju ovog Sporazuma ili dopunskog sporazuma koji ne prelazi opseg istovjetan poništenju ili šteti uzrokovanoj primjenom korektivnih mjera ako utvrdi da postoji znatna neusklađenost korektivnih mjera sa stavkom 3. ili 8. U zahtjevu se predlaže opseg suspenzije obveza u skladu s načelima utvrđenima u članku INST.34.C [Suspenzija obveza za potrebe članka LPFS.3.12. [Korektivne mjere] stavka 12., članka FISH.9. stavka 5. i članka FISH.14. stavka 6.]. Stranka koja podnosi pritužbu može suspendirati obveze na temelju ovog Sporazuma ili dopunskog sporazuma u skladu s opsegom suspenzije obveza koji je utvrdilo arbitražno tijelo. Ta se suspenzija primjenjuje najranije 15 dana nakon donošenja takvog pravorijeka.

13. Stranka se ne poziva na Sporazum o WTO-u ili bilo koji drugi međunarodni sporazum kako bi spriječila drugu stranku da poduzme mjere u skladu s ovim člankom, među ostalim i ako se te mjere sastoje od suspenzije obveza na temelju ovog Sporazuma ili dopunskog sporazuma.

14. Kako bi se procijenilo je li uvođenje ili zadržavanje korektivnih mjera za uvoz istog proizvoda ograničeno na ono što je neophodno ili razmjerno za potrebe ovog članka, stranka:

- (a) uzima u obzir kompenzacijske mjere koje se primjenjuju ili zadržavaju u skladu s člankom GOODS.17. [Mjere za zaštitu trgovine] stavkom 3. glave IV. [Trgovina robom]; i
- (b) može uzeti u obzir antidampinške mjere koje se primjenjuju ili zadržavaju u skladu s člankom GOODS.17. [Mjere za zaštitu trgovine] stavkom 3. glave IV. [Trgovina robom].

15. Stranka ne primjenjuje istovremeno korektivnu mjeru iz ovog članka i mjeru za uravnoteženje iz članka 9.4. [Uravnoteženje] kako bi ispravila učinak na trgovinu ili ulaganja izravno uzrokovan istom subvencijom.

16. Ako stranka protiv koje su poduzete korektivne mjere ne podnese zahtjev u skladu sa stavkom 9. ovog članka u roku utvrđenom u tom stavku, ta stranka može pokrenuti arbitražni postupak iz članka INST.14. [Arbitražni postupak] kako bi osporila korektivnu mjeru iz razloga utvrđenih u stavku 9. ovog članka bez prethodnog savjetovanja u skladu s člankom INST.13. [Savjetovanje]. Arbitražno tijelo to pitanje tretira kao hitni slučaj u smislu članka INST.19. [Hitni postupci].

17. Za potrebe postupaka iz stavaka 9. i 16. arbitražno tijelo pri procjeni jesu li korektivne mjere neophodne ili razmjerne uzima u obzir načela utvrđena u stavcima 5. i 6. te stavcima 13., 14. i 15.

### Članak 3.13.: Rješavanje sporova

1. U skladu sa stavcima 2. i 3., glava I. [Rješavanje sporova] šestog dijela [Rješavanje sporova i horizontalne odredbe] primjenjuje se na sporove između stranaka u vezi s tumačenjem i primjenom ovog poglavlja, osim članaka 3.9. [Neovisno tijelo i suradnja] i 3.10. [Sudovi].

2. Arbitražno tijelo nije nadležno za:

- (a) pojedinačnu subvenciju, uključujući jesu li takvom subvencijom poštovana načela utvrđena u članku 3.4. [Načela] stavku 1., osim u pogledu uvjeta utvrđenih u članku 3.5. stavku 2. [Neograničena državna jamstva], od 3. do 5. [Sanacija i restrukturiranje], od 8. do 11. [Izvozne subvencije] i 12. [Subvencije koje ovise o upotrebi domaćeg sadržaja]; i
- (b) je li pravno sredstvo povrata u smislu članka 3.11. [Povrat] pravilno primijenjeno u svakom pojedinačnom slučaju.

3. Glava I. [Rješavanje sporova] šestog dijela [Rješavanje sporova i horizontalne odredbe] primjenjuje se na članak 3.12. [Korektivne mjere] u skladu s tim člankom i člankom INST.34.B [Posebni postupci za korektivne mjere i uravnoteženje].

Četvrto poglavlje: Poduzeća u državnom vlasništvu, poduzeća kojima su odobrena posebna prava ili povlastice i određeni monopoli

### Članak 4.1.: Definicije

1. Za potrebe ovog poglavlja primjenjuju se sljedeće definicije:

- (a) „Sporazum” znači Sporazum o službeno podupiranim izvoznim kreditima sastavljen u okviru OECD-a ili njezina slijednika, sastavljen unutar ili izvan OECD-a, koji je prihvatilo najmanje 12 izvornih članica WTO-a koje su sudjelovale u Sporazumu na dan 1. siječnja 1979.;
- (b) „komercijalne djelatnosti” znači djelatnosti čiji je krajnji rezultat proizvodnja robe ili pružanje usluge za prodaju na relevantnom tržištu u količinama i po cijenama koje odredi poduzeće na temelju uvjeta ponude i potražnje i koje se obavljaju radi ostvarivanja dobiti; djelatnosti koje obavlja poduzeće koje posluje na neprofitnoj osnovi ili na osnovi povrata troškova nisu djelatnosti koje se obavljaju radi ostvarivanja dobiti;

- (c) „komercijalni kriteriji” znači cijena, kvaliteta, dostupnost, utrživost, prijevoz i ostali uvjeti kupnje ili prodaje te ostali čimbenici koje bi obično pri donošenju poslovnih odluka uzelo u obzir privatno poduzeće koje posluje u skladu s načelima tržišnog gospodarstva u relevantnoj djelatnosti ili industriji;
- (d) „obuhvaćeni subjekt” znači:
- (i) određeni monopol;
  - (ii) poduzeće kojem su odobrena posebna prava ili povlastice; ili
  - (iii) poduzeće u državnom vlasništvu.
- (e) „određeni monopol” znači subjekt, uključujući konzorcij ili državnu agenciju, koji je na relevantnom tržištu na državnom području stranke određen kao jedini dobavljač ili kupac određene robe ili usluge, ali taj pojam ne uključuje subjekt kojem je odobreno isključivo pravo intelektualnog vlasništva samo na temelju takvog odobrenja; u tom kontekstu, „odrediti” znači uspostaviti ili odobriti monopol ili proširiti opseg monopola na dodatnu robu ili usluge;
- (f) „poduzeće” znači poduzeće kako je definirano u članku SERVIN.1.2. [Definicije] točki (g).
- (g) „poduzeće kojem su odobrena posebna prava ili povlastice” znači svako poduzeće, javno ili privatno, kojem je stranka dodijelila, pravno ili činjenično, posebna prava ili povlastice;
- (h) „usluga koja se pruža u okviru izvršavanja javnih ovlasti” znači usluga koja se pruža u okviru izvršavanja javnih ovlasti kako je definirano u GATS-u;
- (i) „posebna prava ili povlastice” znači prava ili povlastice kojima stranka određuje ili ograničava na dva ili više broj poduzeća ovlaštenih za isporuku robe ili usluge na način koji nije u skladu s objektivnim, razmjernim i nediskriminirajućim kriterijima i bitno utječe na mogućnost da neko drugo poduzeće isporuči istu robu ili uslugu na istom zemljopisnom području pod suštinski jednakim uvjetima;
- (j) „poduzeće u državnom vlasništvu” znači poduzeće u kojem stranka:
- (i) ima u izravnom vlasništvu više od 50 % dioničkog kapitala;
  - (ii) ima kontrolu, izravno ili neizravno, nad više od 50 % glasačkih prava;
  - (iii) ima ovlast za imenovanje većine članova upravnog odbora ili drugog sličnog upravljačkog tijela; ili
  - (iv) ima ovlast za izvršavanje kontrole nad poduzećem. Kada je riječ o uspostavi kontrole, svi relevantni pravni i činjenični elementi uzimaju se u obzir za svaki slučaj posebno.

## Članak 4.2.: Područje primjene

1. Ovo se poglavlje primjenjuje na obuhvaćene subjekte na svim razinama vlasti koji obavljaju komercijalne djelatnosti. Ako obuhvaćeni subjekt obavlja i komercijalne i nekomercijalne djelatnosti, ovo se poglavlje odnosi samo na komercijalne djelatnosti.

2. Ovo se poglavlje ne primjenjuje na:

(a) obuhvaćene subjekte ako djeluju kao naručitelji, kako je utvrđeno u prilogima od 1. do 3. svake stranke Dodatku 1. GPA-u i glavi X. [Javna nabava] PRILOGU PPROC-1:

JAVNA NABAVA odjeljku B.2 pododjeljcima svake stranke stavka 1. svake stranke, ako djeluju kao naručitelji koji provode obuhvaćenu nabavu kako je definirana u glavi X. [Javna nabava] članku PPROC.2. [Uključivanje određenih odredaba GPA-a i obuhvaćene javne nabave] stavku 2.;

(b) usluge koje se pružaju u okviru izvršavanja javnih ovlasti.

3. Ovo se poglavlje ne primjenjuje na obuhvaćene subjekte ako je u bilo kojoj od prethodne tri uzastopne fiskalne godine godišnji prihod od komercijalnih djelatnosti dotičnog poduzeća ili monopola bio manji od 100 milijuna posebnih prava vučenja.

4. Članak 4.5. [Nediskriminirajuće postupanje i komercijalni kriteriji] ne primjenjuje se na pružanje financijskih usluga koje obavlja obuhvaćeni subjekt na temelju vladina mandata ako to pružanje financijskih usluga:

(a) služi kao potpora izvozu ili uvozu, pod uvjetom da te usluge:

- i. ne zamjenjuju komercijalno financiranje; ili
- ii. nisu ponuđene pod uvjetima koji su povoljniji od onih koji bi se mogli dobiti za usporedive financijske usluge na komercijalnom tržištu; ili

(b) služi kao potpora privatnom ulaganju izvan područja stranke, pod uvjetom da te usluge:

- i. ne zamjenjuju komercijalno financiranje; ili
- ii. nisu ponuđene pod uvjetima koji su povoljniji od onih koji bi se mogli dobiti za usporedive financijske usluge na komercijalnom tržištu; ili

(c) ponuđena pod uvjetima koji su u skladu sa Sporazumom ako je pružanje tih usluga obuhvaćeno područjem primjene Sporazuma.

5. Ne dovodeći u pitanje stavak 3. ovog članka, članak 4.5. [Nediskriminirajuće postupanje i komercijalni kriteriji] ne primjenjuje se na sljedeće sektore: audiovizualne usluge; nacionalna pomorska kabotaža<sup>60</sup>; prijevoz unutarnjim plovnim putovima, kako je utvrđeno u članku SERVIN 1.1. [Cilj i područje primjene] stavku 5.

---

<sup>60</sup> Nacionalna pomorska kabotaža obuhvaća: za Uniju, ne dovodeći u pitanje opseg aktivnosti koje se u skladu s mjerodavnim nacionalnim zakonodavstvom mogu smatrati kabotažom, nacionalna pomorska kabotaža obuhvaća prijevoz putnika ili robe između luke ili mjesta u državi članici Unije i druge luke ili mjesta u istoj



6. Članak 4.5. [Nediskriminacija i komercijalni kriteriji] ne primjenjuje se u mjeri u kojoj obuhvaćeni subjekt stranke kupuje ili prodaje robu ili usluge na temelju:

- (a) svake postojeće nesukladne mjere koju stranka zadržava, nastavlja, obnavlja ili mijenja u skladu s člankom SERVIN 2.7. [Nesukladne mjere i iznimke] stavkom 1. ili člankom SERVIN.3.6. [Nesukladne mjere] stavkom 1. kako je utvrđeno u njezinim rasporedima PRILOGU SERVIN-1 i SERVIN-2, ovisno o slučaju]; ili
- (b) svake postojeće nesukladne mjere koju stranka zadržava, nastavlja, obnavlja ili mijenja u pogledu sektora, podsektora ili aktivnosti u skladu s člankom SERVIN.2.7. [Nesukladne mjere i iznimke] stavkom 2. ili člankom SERVIN.3.6.[Nesukladne mjere] stavkom 2. kako je utvrđeno u njezinim rasporedima PRILOGU SERVIN-1 i SERVIN-2], ovisno o slučaju.

#### Članak 4.3.: Odnos prema Sporazumu o WTO-u

Stranke potvrđuju svoja prava i obveze na temelju članka XVII. stavaka od 1. do 3. GATT-a iz 1994., Sporazuma o tumačenju članka XVII. GATT-a iz 1994. te članka VIII. stavaka 1., 2. i 5. GATS-a.

#### Članak 4.4.: Opće odredbe

- 1. Ne dovodeći u pitanje prava i obveze svake stranke na temelju ovog poglavlja, ništa u ovom poglavlju ne sprečava stranku da osnuje ili zadrži obuhvaćeni subjekt.
- 2. Nijedna stranka ne traži od obuhvaćenog subjekta niti ga potiče da postupa na način koji nije u skladu s ovim poglavljem.

#### Članak 4.5.: Nediskriminirajuće postupanje i komercijalni kriteriji

- 1. Svaka stranka osigurava da svaki njezin obuhvaćeni subjekt tijekom obavljanja komercijalne djelatnosti:
  - (a) pri kupnji ili prodaji robe ili usluge postupa u skladu s komercijalnim kriterijima, osim za ispunjenje uvjeta njezine javne službe koji su u skladu s točkom (b) ili (c);
  - (b) pri kupnji robe ili usluge:
    - i. za robu ili uslugu koje dobavlja poduzeće druge stranke odobrava tretman koji nije manje povoljan od tretmana koji odobrava za sličnu robu ili uslugu koje dobavljaju poduzeća te stranke; i
    - ii. za robu ili uslugu koju dobavlja obuhvaćeni subjekt na području stranke odobrava tretman koji nije manje povoljan od tretmana koji odobrava za sličnu robu ili uslugu koje dobavljaju poduzeća stranke na relevantnom tržištu na području stranke; i

---

državi članici Unije, uključujući njezin epikontinentalni pojas, kako je predviđeno Konvencijom Ujedinjenih naroda o pravu mora sastavljenoj u Montego Bayu u Jamajci 10. prosinca 1982. („Konvencijom Ujedinjenih naroda o pravu mora”) te promet koji započinje i završava u istoj luci ili mjestu u državi članici Unije; za Ujedinjenu Kraljevinu, nacionalna pomorska kabotaža obuhvaća prijevoz putnika ili robe između luke ili mjesta u Ujedinjenoj Kraljevini i druge luke ili mjesta u Ujedinjenoj Kraljevini, uključujući njezin epikontinentalni pojas, kako je predviđeno Konvencijom Ujedinjenih naroda o pravu mora te promet koji započinje i završava u istoj luci ili mjestu u Ujedinjenoj Kraljevini.

- (c) pri prodaji robe ili usluge:
- i. poduzeću druge stranke odobrava tretman koji nije manje povoljan od tretmana koji odobrava poduzećima te stranke; i
  - ii. obuhvaćenom subjektu na području stranke odobrava tretman koji nije manje povoljan od tretmana koji odobrava poduzećima stranke na relevantnom tržištu na području stranke<sup>61</sup>.
2. Stavak 1. točke (b) i (c) ne sprečavaju obuhvaćene subjekte da:
- (a) kupuju ili isporučuju robu ili usluge pod različitim uvjetima, uključujući uvjete cijene, ako su takvi različiti uvjeti u skladu s komercijalnim kriterijima; ili
  - (b) odbiju kupiti ili isporučiti robu ili usluge ako je takvo odbijanja u skladu s komercijalnim kriterijima.

#### Članak 4.6.: Regulatorni okvir

1. Svaka stranka poštuje i na najbolji način primjenjuje relevantne međunarodne standarde, uključujući Smjernice OECD-a za korporativno upravljanje državnim poduzećima.
2. Svaka stranka osigurava da su sva regulatorna tijela i druga tijela koja obavljaju regulatornu funkciju koja ta stranka osuje ili zadrži:
  - (a) neovisna o svim poduzećima koje reguliraju te da im nisu podređena; i
  - (b) u sličnim okolnostima postupaju nepristrano prema svima poduzećima koje reguliraju, uključujući obuhvaćene subjekte; razina nepristranosti tijela koje obavlja svoje regulatorne dužnosti ocjenjuje usporedbom s općenitim obrascem ili praksom tog tijela.

Za sektore u kojima su se stranke dogovorile o posebnim obvezama koje se odnose na takvo tijelo u ovom Sporazumu prednost imaju relevantne odredbe ovog Sporazuma.

3. Svaka stranka primjenjuje svoje zakone i propise na obuhvaćene subjekte dosljedno i bez diskriminacije.

#### Članak 4.7.: Razmjena informacija

1. Stranka koja ima razloga vjerovati da na njezine interese na temelju ovog poglavlja nepovoljno utječu komercijalne djelatnosti subjekta druge stranke može od druge stranke zatražiti da napismeno dostavi informacije o komercijalnim djelatnostima tog subjekta u vezi s izvršavanjem odredbi ovog poglavlja u skladu sa stavkom 2.
2. Pod uvjetom da zahtjev iz stavka 1. sadržava objašnjenje načinâ na koji bi djelatnosti subjekta mogle utjecati na interese stranke koja podnosi zahtjev iz ovog poglavlja i da je u zahtjevu navedeno koje se od sljedećih kategorija informacija trebaju dostaviti stranka koja prima zahtjev dostavlja tako zatražene informacije:

---

<sup>61</sup> Podrazumijeva se da se ovaj stavak ne primjenjuje na kupnju ili prodaju udjela, dionica ili drugih oblika sudjelovanja u vlasničkom kapitalu koje obavlja obuhvaćeni subjekt kao sredstvo sudjelovanja u vlasničkom kapitalu u drugom poduzeću.

- (a) vlasnička i glasačka struktura subjekta s navedenim kumulativnim postotkom udjela i postotkom glasačkih prava koje stranka koja prima zahtjev i njezini obuhvaćeni subjekti kumulativno posjeduju u tom subjektu;
- (b) opis svih posebnih udjela ili posebnih glasačkih ili drugih prava koje imaju stranka koja prima zahtjev ili njezini obuhvaćeni subjekti u mjeri u kojoj se takva prava razlikuju od onih povezanih s općim redovnim udjelima u tom subjektu;
- (c) opis organizacijske strukture subjekta i sastav njegova upravnog odbora ili jednakovrijednog tijela;
- (d) opis državnih službi ili javnih tijela koja reguliraju ili prate taj subjekt, opis zahtjeva za izvješćivanje koje su uvele te službe ili javna tijela te prava i prakse tih službi ili javnih tijela u pogledu imenovanja, razrješenja ili nagrađivanja viših izvršnih direktora i članova njegova upravnog odbora ili bilo kojeg drugog sličnog upravljačkog tijela;
- (e) godišnji prihod i ukupna imovina subjekta u zadnje tri godine za koje su informacije dostupne;
- (f) podaci o izuzećima, imunitetima i povezanim mjerama od kojih subjekt ima koristi u skladu sa zakonima i propisima stranke koja prima zahtjev;
- (g) sve dodatne javno dostupne informacije o subjektu, uključujući godišnje financijske izvještaje i revizije koje su provele treće strane.

3. Stavcima 1. i 2. od stranke se ne zahtijeva objavljivanje povjerljivih informacija koje ne bi bilo u skladu s njezinim zakonima i propisima, kojim bi se ometalo izvršavanje zakonodavstva, koje bi na drugi način bilo protivno javnom interesu ili bi moglo ugroziti legitimne komercijalne interese određenih poduzeća.

4. Ako zatražene informacije nisu dostupne, stranka kojoj je zahtjev podnesen pisanim putem dostavlja stranci koja je podnijela zahtjev razloge zbog kojih te informacije nisu dostupne.

## Peto poglavlje: Oporezivanje

### Članak 5.1: Dobro upravljanje

Stranke priznaju i obvezuju se provoditi načela dobrog upravljanja u području oporezivanja, osobito globalne standarde porezne transparentnosti, razmjene informacija te pravednog oporezivanja. Stranke ponovno izražavaju potporu Akcijskom planu OECD-a za suzbijanje smanjenja porezne osnovice i premještanja dobiti (BEPS) i potvrđuju predanost provedbi minimalnih standarda OECD-a protiv BEPS-a. Stranke će promicati dobro upravljanje u poreznim stvarima, poboljšati međunarodnu suradnju u području oporezivanja i olakšati naplatu poreznih prihoda.

### Članak 5.2.: Standardi oporezivanja

1. Stranka ne oslabljuje niti smanjuje razinu zaštite predviđenu njezinim pravom na kraju prijelaznog razdoblja ispod razine predviđene standardima i pravilima dogovoreni u OECD-u na kraju prijelaznog razdoblja u odnosu na:

- (a) razmjenu informacija na zahtjev, spontano ili automatski, o financijskim izvještajima, prekograničnim poreznim rješenjima, izvješćima o pojedinačnim zemljama između poreznih uprava, te o potencijalnim prekograničnim aranžmanima poreznog planiranja;
- (b) pravila o ograničavanju kamata, kontroliranim inozemnim društvima i hibridnim neusklađenostima.

2. Stranka ne oslabljuje niti smanjuje razinu zaštite predviđenu njezinim pravom na kraju prijelaznog razdoblja u pogledu javnog izvješćivanja po zemljama koje rade kreditna društava i investicijska društva, osim malih i međusobno nepovezanih investicijskih društava.

### Članak 5.3.: Rješavanje sporova

Ovo poglavlje ne podliježe rješavanju sporova na temelju šestog dijela [Rješavanje sporova i horizontalne odredbe] glave I. [Rješavanje sporova].

### Šesto poglavlje: Radi i socijalni standardi

#### Članak 6.1.: Definicija

1. Za potrebe ovog poglavlja „radne i socijalne razine zaštite” znači razine zaštite koje se općenito pružaju u pravu i standardima stranke<sup>62</sup> u svakom od sljedećih područja:

- (a) temeljna radna prava,
- (b) standardi zdravlja i sigurnosti na radu;
- (c) pravedni radni uvjeti i standardi zapošljavanja;
- (d) prava na informiranje i savjetovanje na razini poduzeća; ili
- (e) restrukturiranje poduzeća.

2. Za Uniju „razina zaštite radnika i razina socijalne zaštite” znači razina zaštite radnika i razina socijalne zaštite koja se primjenjuje na sve države članice i u njima i zajednička je svim državama članicama.

#### Članak 6.2.: Nesmanjivanje razine zaštite

1. Stranke potvrđuju pravo svake stranke da određuje svoje politike i prioritete u područjima obuhvaćenima ovim poglavljem, da određuje radne i socijalne razine zaštite koje smatra primjerenima te da donosi ili mijenja svoje zakone i politike u skladu s međunarodnim obvezama stranke, uključujući njezine obveze iz ovog poglavlja.

---

<sup>62</sup> Podrazumijeva se da se ovo poglavlje i članak 9.4. [Uravnoteženje] ne primjenjuju na pravo i standarde stranke koje se odnose na socijalnu sigurnost i mirovine.

2. Stranka ne smije oslabiti ili smanjiti, na način koji utječe na trgovinu ili ulaganja između stranaka, svoju razinu zaštite radnika i razinu socijalne zaštite ispod razine koja je na snazi na kraju prijelaznog razdoblja, među ostalim ni tako da propusti stvarno provesti svoje propise i standarde.

3. Stranke priznaju da svaka stranka zadržava pravo na razumno diskrecijsko pravo i na donošenje *bona fide* odluka u vezi s dodjelom resursa za izvršavanje propisa o raspodjeli radne snage u odnosu na drugo radno pravo za koje je utvrđeno da ima prioritet, pod uvjetom da primjena tog diskrecijskog prava i tih odluka nije u suprotnosti s njezinim obvezama iz ovog poglavlja.

4. Stranke su dužne i dalje nastojati povećati svoju razinu rada i razinu socijalne zaštite iz ovog poglavlja.

#### Članak 6.3: Izvršenje

Za potrebe izvršenja iz članka 6.2. [Nesmanjivanje razine zaštite] svaka stranka dužna je uspostaviti i održavati sustav za djelotvorno domaće izvršenje, osobito djelotvoran sustav inspekcija rada u skladu sa svojim međunarodnim obvezama u pogledu radnih uvjeta i zaštite radnika; osigurati dostupnost upravnih i sudskih postupaka koji javnim tijelima i pojedincima koji imaju aktivnu procesnu legitimaciju omogućuju pravodobno pokretanje postupaka protiv kršenja radnog prava i socijalnih standarda; te predvidjeti odgovarajuća i učinkovita pravna sredstva, uključujući privremene mjere, kao i proporcionalne i odvraćajuće sankcije. U domaćoj provedbi i izvršavanju članka 6.2. [Nesmanjivanje razine zaštite] svaka stranka dužna je poštovati ulogu i autonomiju socijalnih partnera na nacionalnoj razini, ako je to relevantno, u skladu s primjenjivim pravom i praksom.

#### Članak 6.4.: Rješavanje sporova

1. Stranke ulažu sve napore da dijalogom, savjetovanjem, razmjenom informacija i suradnjom riješe neslaganja o primjeni ovog poglavlja.

2. Odstupajući od šestog dijela [Rješavanje sporova i horizontalne odredbe] glave II. [Rješavanje sporova], u slučaju spora između stranaka o primjeni ovog poglavlja, stranke primjenjuju isključivo postupke utvrđene na temelju članka 9.1. [Savjetovanja] i 9.2. [Stručna skupina] i 9.3. [Stručna skupina za područja nesmanjivanja razine zaštite].

#### Sedmo poglavlje: Okoliš i klima

##### Članak 7.1.: Definicije

1. Za potrebe ovog poglavlja „razine zaštite okoliša” znači razine zaštite općenito predviđene pravom stranke čija je svrha zaštita okoliša, kao i sprečavanje opasnosti za ljudski život ili zdravlje zbog utjecaja na okoliš, što uključuje sva sljedeća područja:

- (a) industrijske emisije;
- (b) emisije u zrak i kvaliteta zraka;
- (c) očuvanje prirode i bioraznolikosti;
- (d) gospodarenje otpadom;
- (e) zaštita i očuvanje vodnog okoliša;

- (f) zaštita i očuvanje morskog okoliša;
- (g) sprečavanje, smanjenje i uklanjanje rizika za zdravlje ljudi ili za okoliš, koji nastaju zbog proizvodnje, upotrebe, otpuštanja ili odlaganja kemijskih tvari; ili
- (h) upravljanje učincima poljoprivredne proizvodnje ili proizvodnje hrane na okoliš, posebno zbog upotrebe antibiotika i sredstava za dekontaminaciju.

2. Za Uniju „razina zaštite okoliša” znači razina zaštite okoliša koja je primjenjiva na sve države članice i u njima i zajednička je svim državama članicama.

3. Za potrebe ovog poglavlja „razina zaštite klime” znači razina zaštite s obzirom na emisije i uklanjanje stakleničkih plinova te postupno ukidanje tvari koje oštećuju ozonski omotač. Što se tiče stakleničkih plinova, to znači:

- (a) za Uniju cilj od 40 % u cijelom gospodarstvu do 2030., što uključuje Unijin sustav određivanja cijena ugljika;
- (b) za Ujedinjenu Kraljevinu udio Ujedinjene Kraljevine u cijelom gospodarstvu u okviru tog cilja za 2030., što uključuje sustav određivanja cijena ugljika u Ujedinjenoj Kraljevini.

#### Članak 7.2.: Nesmanjivanje razine zaštite

1. Stranke potvrđuju pravo svake stranke da određuje svoje politike i prioritete u područjima obuhvaćenima ovim poglavljem, da određuje razinu zaštite okoliša i razinu zaštite klime koje smatra primjerenima te da donosi ili mijenja svoje propise i politike u skladu s međunarodnim obvezama svake stranke, uključujući obveze iz ovog poglavlja.

2. Stranka ne smije oslabiti ili smanjiti, na način koji utječe na trgovinu ili ulaganja između stranaka, svoju razinu zaštite okoliša ili razinu zaštite klime ispod razine koja je na snazi na kraju prijelaznog razdoblja, među ostalim ni tako da propusti stvarno provesti svoje propise o zaštiti okoliša ili o razini zaštite klime.

3. Stranke priznaju da svaka stranka zadržava pravo na razumno diskrecijsko pravo i na donošenje *bona fide* odluka u vezi s dodjelom resursa za izvršavanje propisa o zaštiti okoliša u odnosu na druge politike zaštite okoliša i klime za koje je utvrđeno da imaju prioritet, pod uvjetom da primjena tog diskrecijskog prava i tih odluka nije u suprotnosti s njezinim obvezama iz ovog poglavlja.

4. Za potrebe ovog poglavlja, ako se ciljevi predviđaju propisima stranaka koji se odnose na zaštitu okoliša u područjima navedenima u članku 7.1. [Definicije], oni su uključeni u razinu zaštite okoliša stranaka na kraju prijelaznog razdoblja. Ti ciljevi uključuju one čije je postizanje predviđeno za neki datum nakon završetka prijelaznog razdoblja. Ovaj se stavak primjenjuje i na tvari koje oštećuju ozonski omotač.

5. Stranke su dužne i dalje nastojati povećati svoju razinu zaštite okoliša ili razinu zaštite klime iz ovog poglavlja.

### Članak 7.3.: Određivanje cijene ugljika

1. Svaka stranka dužna je 1. siječnja 2021. imati učinkovit sustav određivanja cijene ugljika.
2. Svaki sustav obuhvaća emisije stakleničkih plinova iz proizvodnje električne energije, proizvodnje topline, industrije i zrakoplovstva.
3. Učinkovitost tih sustava stranaka kojima se određuje cijena ugljika u skladu je s razinom zaštite predviđenom člankom 7.2. [Nesmanjivanje razine zaštite]
4. Odstupajući od stavka 2., zrakoplovstvo se uključuje najkasnije u roku od dvije godine, ako već nije uključeno. Područje primjene Unijina sustava određivanja cijene ugljika obuhvaća letove između Europskog gospodarskog prostora i Ujedinjene Kraljevine.
5. Svaka stranka održava svoj sustav određivanja cijena ugljika ako je on za svaku stranku učinkovit instrument borbe protiv klimatskih promjena te je u svakom slučaju dužna održavati razinu zaštite predviđenu člankom 7.2. [Nesmanjivanje razine zaštite]
6. Stranke surađuju u određivanju cijene ugljika. Ozbiljno razmatraju povezivanje svojih sustava za određivanje cijena ugljika na način kojim se čuva cjelovitost tih sustava i omogućuje povećanje njihove učinkovitosti.

### Članak 7.4.: Okolišna i klimatska načela

1. Uzimajući u obzir to da Unija i Ujedinjena Kraljevina dijele zajedničku biosferu kad je riječ o prekograničnom zagađenju, svaka stranka obvezuje se poštovati međunarodno priznata načela zaštite okoliša na koja se obvezala, kao ona u Deklaraciji iz Rija o okolišu i razvoju, donesenoj u Riju de Janeiru 14. lipnja 1992. („Deklaracija iz Rija o okolišu i razvoju”) te u multilateralnim sporazumima o okolišu, uključujući Okvirnu konvenciju Ujedinjenih naroda o promjeni klime (UNFCCC), sastavljenu u New Yorku 9. svibnja 1992. („UNFCCC”) i Konvenciju o biološkoj raznolikosti, sastavljenu u Riju de Janeiru 5. lipnja 1992. („Konvencija o biološkoj raznolikosti”), a posebno:
  - (a) načelo da bi zaštitu okoliša trebalo uključiti u izradu politika, među ostalim i procjenama učinka;
  - (b) načelo preventivnog djelovanja kako bi se izbjegla šteta u okolišu;
  - (c) predostrožni pristup iz članka 1.2. [Pravo na regulaciju, predostrožni pristup i znanstvene i tehničke informacije] stavka 2.;
  - (d) načelo da se šteta nanosena okolišu popravlja ponajprije na samom izvoru;
  - (e) načelo „onečišćivač plaća”.
2. Stranke ponovno potvrđuju svoju obvezu u pogledu postupaka za procjenu vjerojatnog utjecaja predložene aktivnosti na okoliš, a ako je vjerojatno da će konkretni projekti, planovi i programi imati znatan učinak na okoliš, što znači i učinak na zdravlje, to uključuje i procjenu utjecaja na okoliš, odnosno stratešku procjenu utjecaja na okoliš.
3. Ti postupci obuhvaćaju, prema potrebi te u skladu s propisima stranke, utvrđivanje opsega izvješća o okolišu te njegovu pripremu, sudjelovanje javnosti i provedbu javnog savjetovanja te

uzimanje u obzir tog izvješća o okolišu i rezultata sudjelovanja javnosti i savjetovanja u odobrenom projektu ili donesenom planu ili programu.

#### Članak 7.5.: Izvršenje

1. Za potrebe izvršenja kako je navedeno u članku 7.2. [Nesmanjivanje razine zaštite] svaka stranka dužna je u skladu sa svojim pravom osigurati sljedeće:

- (a) domaća tijela nadležna za izvršavanje relevantnog propisa o zaštiti okoliša i klime uzimaju u obzir navodna kršenja tog propisa za koja su saznala; ta tijela prema potrebi imaju na raspolaganju odgovarajuće i učinkovito pravno sredstvo, uključujući sudsku zabranu kao i proporcionalne i odvraćajuće sankcije; i
- (b) nacionalni upravni ili sudski postupci dostupni su fizičkim i pravnim osobama s dovoljnim interesom za pokretanje postupka protiv kršenja tih propisa i traženje učinkovitog pravnog sredstva, uključujući sudsku zabranu, a ti postupci nisu preskupi i provode se na pošten, pravičan i transparentan način.

#### Članak 7.6.: Suradnja u praćenju i izvršenju

Stranke su dužne osigurati redovite sastanke Europske komisije i nadzornih tijela Ujedinjene Kraljevine te suradnju u učinkovitom praćenju i izvršenju propisa u području okoliša i klime kako je navedeno u članku 7.2. [Nesmanjivanje razine zaštite].

#### Članak 7.7.: Rješavanje sporova

1. Stranke ulažu sve napore da dijalogom, savjetovanjem, razmjenom informacija i suradnjom riješe neslaganja o primjeni ovog poglavlja.

2. Odstupajući od šestog dijela [Rješavanje sporova i horizontalne odredbe] glave II., u slučaju spora između stranaka o primjeni ovog poglavlja, stranke primjenjuju isključivo postupke utvrđene na temelju članaka 9.1. [Savjetovanja], 9.2. [Stručna skupina] i 9.3. [Stručna skupina za područja nesmanjivanja razine zaštite].

### Osmo poglavlje: Drugi instrumenti za trgovinu i održivi razvoj

#### Članak 8.1.: Kontekst i ciljevi

1. Stranke podsjećaju na Agendu 21 i Deklaraciju iz Rija iz o okolišu i razvoju iz 1992., Johannesburgski plan provedbe Svjetskog sastanka na vrhu o održivom razvoju iz 2002., Deklaraciju Međunarodne organizacije rada (ILO) o socijalnoj pravdi za pravednu globalizaciju iz 2008., donesenu u Ženevi 10. lipnja 2008. na 97. sjednici Međunarodne konferencije rada („Deklaracija ILO-a o socijalnoj pravdi za pravednu globalizaciju”) završni dokument Konferencije UN-a o održivom razvoju iz 2012. naslovljen „Budućnost kakvu želimo”, koji je Opća skupština UN-a podržala Rezolucijom 66/288 donesenom 27. srpnja 2012., te Program UN-a za održivi razvoj do 2030., donesen Rezolucijom 70/1 Opće skupštine UN-a su 25. rujna 2015., i njegove ciljeve održivog razvoja.

2. S obzirom na stavak 1., cilj je ovog poglavlja poboljšati integraciju održivog razvoja, ponajprije njegovih aspekata koji se odnose na rad i okoliš, u trgovinsko-investicijski odnos stranaka te u tom smislu dopuniti obveze stranaka iz poglavlja 6. [Radni i socijalni standardi] i poglavlja 7. [Okoliš i klima].



## Članak 8.2.: Transparentnost

1. Stranke ističu važnost osiguranja transparentnosti kao elementa potrebnog za promicanje sudjelovanja javnosti i objavljivanje informacija u kontekstu ovog poglavlja. U skladu sa svojim zakonima i propisima te odredbama ovog poglavlja, poglavlja IX. [Transparentnost] i poglavlja X. [Dobra regulatorna praksa] svaka stranka:

- (a) osigurava da se sve mjere opće primjene koje se provode radi ostvarenja ciljeva ovog poglavlja primjenjuju na transparentan način, među ostalim tako da se javnosti da razumna mogućnost i dovoljno vremena za dostavu primjedbi te tako da se te mjere objave;
- (b) osigurava da se široj javnosti omogući pristup relevantnim informacijama o okolišu koje su pohranjene kod ili za tijela javne vlasti te osigurava aktivno širenje tih informacija široj javnosti elektroničkim sredstvima.
- (c) potiče javnu raspravu s nedržavnim akterima i među njima o izradi i definiranju politika na temelju kojih njezina javna tijela mogu donositi propise relevantne za ovo poglavlje; kad je riječ o okolišu, to uključuje sudjelovanje javnosti u projektima, planovima i programima; i
- (d) informira javnost o svojim propisima i standardima relevantnima za ovo poglavlje, kao i postupcima izvršenja i usklađivanja, poduzimanjem koraka za unapređenje znanja i razumijevanja u javnosti; kad je riječ o radnim zakonima i standardima, to uključuje radnike, poslodavce i njihove predstavnike.

## Članak 8.3.: Multilateralni radni standardi i sporazumi

1. Stranke potvrđuju svoju predanost promicanju razvoja međunarodne trgovine na način kojim se potiče pristojan rad za sve, kako je navedeno u Deklaraciji ILO-a o socijalnoj pravdi za pravednu globalizaciju.

2. U skladu sa Statutom ILO-a i Deklaracijom ILO-a o temeljnim načelima i pravima pri radu i njezinom dopunom, donesenoj u Ženevi 18. lipnja 1998. na 86. sjednici Međunarodne konferencije rada, svaka stranka potvrđuje svoju predanost poštovanju, promicanju i djelotvornoj provedbi međunarodno priznatih temeljnih standarda rada, kako su definirani u temeljnim konvencijama ILO-a, a to su:

- (a) sloboda udruživanja i učinkovito priznanje prava na kolektivno pregovaranje;
- (b) ukidanje svih oblika prisilnog ili obveznog rada;
- (c) stvarno ukidanje rada djece; i
- (d) ukidanje diskriminacije u vezi sa zapošljavanjem i obavljanju zanimanja.

3. Stranke ulažu trajne i kontinuirane napore u ratifikaciju temeljnih konvencija ILO-a ako to još nisu učinile.

4. Stranke redovito i prema potrebi razmjenjuju informacije o stanju i napretku u državama članicama i Ujedinjenoj Kraljevini u pogledu ratifikacije konvencija ili protokola ILO-a koje ILO smatra ažurnima te revidirane Europske socijalne povelje i povezanih protokola te drugih relevantnih međunarodnih instrumenata.

5. Svaka stranka potvrđuje svoju predanost provedbi svih temeljnih konvencija ILO-a koje su ratificirale Ujedinjena Kraljevina i države članice Unije te različite odredbe Europske socijalne povelje koje su, kao članice Vijeća Europe, prihvatile države članice Unije i Ujedinjena Kraljevina<sup>63</sup>.

6. Svaka stranka svojim zakonima i praksama nastavlja promicati Program ILO-a za pristojan rad kako je utvrđen u Deklaraciji o socijalnoj pravdi za pravednu globalizaciju iz 2008. („Program ILO-a za dostojanstveni rad”), i u skladu s relevantnim konvencijama ILO-a i drugim međunarodnim obvezama, osobito u pogledu:

- (a) pristojnih uvjeta rada za sve s obzirom na, među ostalim, plaću i zaradu, radno vrijeme, rodiljni dopust i druge uvjete rada;
- (b) zdravlje i sigurnost na radu, uključujući sprečavanje ozljeda na radu ili profesionalnih bolesti i naknade u slučajevima takve ozljede ili bolesti; i
- (c) nediskriminacije u pogledu uvjeta rada, među ostalim za radnike migrante.

7. Svaka stranka štiti i promiče socijalni dijalog o pitanjima rada među radnicima i poslodavcima te njihovim organizacijama i relevantnim javnim tijelima.

8. Stranke surađuju u trgovinskim aspektima politika i mjera u području rada, među ostalim i prema potrebi u multilateralnim forumima, kao što je ILO. Takva suradnja može, među ostalim, obuhvaćati:

- (a) trgovinske aspekte provedbe temeljnih, prioritetnih i drugih ažuriranih konvencija ILO-a;
- (b) trgovinske aspekte Programa ILO-a za pristojan rad, uključujući međusobne veze između trgovine i pune i produktivne zaposlenosti, prilagodbu tržišta rada, temeljne standarde rada, pristojan rad u globalnim lancima opskrbe, socijalnu zaštitu i socijalnu uključenost te socijalni dijalog i rodnu ravnopravnost;
- (c) učinak radnog prava i standarda na trgovinu i ulaganja ili učinak propisa o trgovini i ulaganjima na rad;
- (d) dijalog i razmjenu informacija o odredbama o radu u kontekstu njihovih trgovinskih sporazuma i njihove provedbe; i
- (e) druge oblike suradnje koji se smatraju primjerenima.

9. Stranke pri utvrđivanju područja suradnje i provedbi aktivnosti suradnje uzimaju u obzir stajališta predstavnika radnika, poslodavaca i organizacija civilnog društva.

---

<sup>63</sup>Svaka stranka zadržava pravo da odredi vlastite prioritete, politike i dodjelu resursa za učinkovitu provedbu konvencija ILO-a i relevantnih odredaba Europske socijalne povelje na način usklađen s međunarodnim obvezama stranke, uključujući obveze iz ove glave. Vijeće Europe, osnovano 1949., donijelo je 1961. Europsku socijalnu povelju, koja je revidirana 1996. Sve države članice ratificirale su Europsku socijalnu povelju u njezinoj izvornoj ili revidiranoj verziji. Za Ujedinjenu Kraljevinu, upućivanje na Europsku socijalnu povelju u stavku 5. odnosi se na izvornu verziju iz 1961.

#### Članak 8.4.: Multilateralni sporazumi u području okoliša

1. Stranke prepoznaju važnost Skupštine UN-a za okoliš (UNEA) Programa UN-a za okoliš (UNEP) i multilateralnog upravljanja i sporazuma u području okoliša kao odgovora međunarodne zajednice na globalne ili regionalne izazove u zaštiti okoliša te naglašavaju da bi se trgovinske politike i politike, pravila i mjere zaštite okoliša trebale više nadopunjavati.
2. Na temelju stavka 1. svaka stranka potvrđuje svoju predanost djelotvornoj provedbi multilateralnih sporazuma o okolišu te protokola i izmjena koje je ratificirala u svojem pravu i praksi.
3. Stranke redovito i prema potrebi razmjenjuju informacije o:
  - (a) svojem stanju u pogledu ratifikacije i provedbe multilateralnih sporazuma o okolišu, uključujući njihove protokole i izmjene;
  - (b) tekućim pregovorima o novim multilateralnim sporazumima u području okoliša; i
  - (c) stajalištima svake stranke u vezi s pristupanjem dodatnim multilateralnim sporazumima u području okoliša.
4. Stranke ponovno potvrđuju pravo svake stranke da donese ili zadrži mjere za promicanje ciljeva multilateralnih sporazuma u području okoliša kojih je stranka. Stranke podsjećaju da mjere koje su donesene ili se izvršavaju radi izvršenja takvih multilateralnih sporazuma u području okoliša mogu biti opravdane na temelju glave XII. [Iznimke] članka EXC.1. [Opće iznimke].
5. Stranke surađuju u trgovinskim aspektima politika i mjera u području okoliša, među ostalim u okviru međunarodnih foruma, kao što su Politički forum UN-a na visokoj razini o održivom razvoju, Program UN-a za okoliš, UNEA-u, multilateralni sporazumi u području okoliša, Međunarodna organizacija za civilno zrakoplovstvo (ICAO) ili WTO, prema potrebi. Takva suradnja može, među ostalim, obuhvaćati:
  - (a) inicijative za održivu proizvodnju i potrošnju, uključujući one usmjerene na promicanje kružnog gospodarstva, zelenog rasta i smanjivanje onečišćenja;
  - (b) inicijative za promicanje ekoloških dobara i usluga, među ostalim uklanjanjem s time povezanih carinskih i necarinskih prepreka;
  - (c) utjecaj zakonodavstva i standarda u području okoliša na trgovinu i ulaganja; ili utjecaj propisa o trgovini i ulaganjima na okoliš;
  - (d) provedbu Priloga 16. Konvenciji o međunarodnom civilnom zrakoplovstvu, sastavljenoj u Chicagu 7. prosinca 1944., i drugih mjera za smanjenje utjecaja zrakoplovstva na okoliš, među ostalim u području upravljanja zračnim prometom; i
  - (e) druge trgovinske aspekte multilateralnih sporazuma o okolišu, uključujući njihove protokole, izmjene i provedbu.
6. Suradnja na temelju stavka 5. može obuhvaćati tehničke dijaloge, razmjene informacija i primjera dobre prakse, istraživačke projekte, studije, izvješća, konferencije i radionice.

7. Stranke pri definiranju i provedbi svojih aktivnosti suradnje uzimaju u obzir stajališta ili doprinose javnosti i zainteresiranih dionika te prema potrebi mogu te dionike uključiti u te aktivnosti.

#### Članak 8.5.: Trgovina i klimatske promjene

1. Stranke prepoznaju važnost poduzimanja hitnih mjera za borbu protiv klimatskih promjena i njihova utjecaja te uloge trgovine i ulaganja u ostvarivanju tog cilja, u skladu s UNFCCC-om, svrhama i ciljevima Pariškog sporazuma donesenog 12. prosinca 2015. u Parizu na 21. sjednici Konferencije stranaka Okvirne konvencije Ujedinjenih naroda o klimatskim promjenama („Pariški sporazum”) te s drugim multilateralnim sporazumima u području okoliša i multilateralnim instrumentima u području klimatskih promjena.

2. Na temelju stavka 1. svaka stranka:

- (a) potvrđuje svoju predanost da učinkovito provodi UNFCCC i na temelju nje doneseni Pariški sporazum, kojem je jedan od glavnih ciljeva jačanje globalnog odgovora na klimatske promjene i zadržavanje porasta globalne prosječne temperature na razni znatno nižoj od 2 °C iznad razina iz predindustrijskog vremena te ulaganje napora da se taj porast ograniči na 1,5 °C iznad razina iz predindustrijskog vremena.
- (b) promiče uzajamno nadopunjavanje politika i mjera u području trgovine i okoliša te tako doprinosi prelasku na gospodarstvo s niskom razinom emisija stakleničkih plinova i učinkovitim iskorištavanjem resursa te na razvoj otporan na klimatske promjene;
- (c) olakšava uklanjanje prepreka trgovini i ulaganjima u robu i usluge od posebne važnosti za prilagodbu klimatskim promjenama i njihovo ublažavanje, kao što su energija iz obnovljivih izvora i energetske učinkovite proizvodi i usluge, primjerice uklanjanjem carinskih i necarinskih prepreka ili donošenjem okvira politike kojima se potiče uvođenje najboljih dostupnih rješenja.

3. Stranke zajednički jačaju suradnju u trgovinskim aspektima politika i mjera u području klimatskih promjena, i to, prema potrebi, bilateralno, regionalno i u okviru međunarodnih foruma, uključujući UNFCCC, WTO, Montrealski protokol o tvarima koje oštećuju ozonski sloj, sastavljen 26. kolovoza 1987. u Montrealu („Montrealski protokol”), Međunarodnu pomorsku organizaciju (IMO) i Međunarodnu organizaciju za civilno zrakoplovstvo (ICAO). Takva suradnja može, među ostalim, obuhvaćati:

- (a) politički dijalog i suradnju u provedbi Pariškog sporazuma, naprimjer o načinima promicanja otpornosti na klimatske promjene, energiji iz obnovljivih izvora, niskougljičnim tehnologijama, energetske učinkovitosti, održivom prometu, održivom razvoju infrastrukture otporne na klimatske promjene, praćenju emisija, međunarodnim tržištima ugljika;
- (b) potporu IMO-u u pripremi i donošenju ambicioznih i djelotvornih mjera za smanjenje emisija stakleničkih plinova iz brodova koji sudjeluju u međunarodnoj trgovini;
- (c) potporu ICAO-u u pripremi i donošenju ambicioznih i djelotvornih mjera za smanjenje emisija stakleničkih plinova;
- (d) potporu ambicioznom postupnom prestanku korištenja tvari koje oštećuju ozonski sloj i postupnom smanjivanju korištenja fluorouglikovodika, na temelju Montrealskog protokola, primjenom mjera za kontrolu njihove proizvodnje, potrošnje i trgovine; uvođenjem alternativa

tim tvarima koje su pogodne za okoliš; ažuriranjem sigurnosnih i drugih relevantnih standarda, kao i suzbijanjem nezakonite trgovine tvarima koje se reguliraju Montrealskim protokolom.

#### Članak 8.6.: Trgovina i biološka raznolikost

1. Stranke prepoznaju važnost očuvanja i održive upotrebe biološke raznolikosti te ulogu trgovine u ostvarivanju tih ciljeva, među ostalim promicanjem održive trgovine ili kontroliranjem ili ograničavanjem trgovine ugroženim vrstama, u skladu s relevantnim multilateralnim sporazumima u području okoliša koji su stranka i odlukama donesenima na temelju njih, ponajprije Konvencijom o biološkoj raznolikosti i njezinim protokolima te Konvencijom o međunarodnoj trgovini ugroženim vrstama divljih životinja i biljaka, sastavljenom 3. ožujka 1973. u Washingtonu (CITES).

2. Na temelju stavka 1. svaka stranka:

- (a) provodi djelotvorne mjere protiv nezakonite trgovine divljom faunom i florom, uključujući prema potrebi u odnosu na treće zemlje;
- (b) promiče upotrebu CITES-a kao instrumenta za očuvanje biološke raznolikosti i održivo upravljanje njome, među ostalim uvrštavanjem životinjskih i biljnih vrsta u dodatke CITES-u ako se smatra da je zbog međunarodne trgovine ugroženo očuvanje konkretne vrste;
- (c) potiče trgovinu proizvodima koji su dobiveni održivim iskorištavanjem bioloških resursa i koji doprinose očuvanju biološke raznolikosti;
- (d) nastavlja poduzimati mjere za očuvanje biološke raznolikosti ako je izložena pritiscima povezanim s trgovinom i ulaganjima, osobito mjere protiv širenja invazivnih stranih vrsta.

3. Stranke surađuju u trgovinskim pitanjima važnima za ovaj članak, među ostalim i prema potrebi u multilateralnim forumima, kao što su CITES i Konvencija o biološkoj raznolikosti. Takva suradnja može, među ostalim, obuhvaćati: trgovinu divljom florom i faunom te proizvodima nastalima na temelju prirodnih bogatstava, vrednovanje i procjenjivanje ekosustava i povezanih usluga te pristup genetskim resursima i poštenu i pravičnu raspodjelu koristi od njihove upotrebe u skladu s Protokolom iz Nagoye o pristupu genetskim resursima te poštenoj i pravičnoj podjeli dobiti koja proizlazi iz njihova korištenja, dodanim Konvenciji o biološkoj raznolikosti, donesenog u Nagoyi 29. listopada 2010.

#### Članak 8.7.: Trgovina i šume

1. Stranke prepoznaju važnost očuvanja šuma i održivog upravljanja šumama za osiguravanje okolišnih funkcija te gospodarskih i društvenih prilika za sadašnje i buduće generacije te ulogu trgovine u ostvarivanju tog cilja.

2. Na temelju stavka 1. i u skladu sa svojim međunarodnim obvezama, svaka stranka

- (a) nastavlja provoditi mjere protiv nezakonite sječe i s njom povezanog trgovanja, prema potrebi i u odnosu na treće zemlje te promicati trgovinu proizvodima dobivenima zakonitom sječom šuma;
- (b) promiče očuvanje i održivo upravljanje šumama te trgovinu i potrošnju drva ili proizvoda od drva posječenih u skladu s pravom zemlje sječe i iz šuma kojima se upravlja na održiv način; i

(c) s drugom strankom razmjenjuje informacije o inicijativama povezanim s trgovinom za održivo upravljanje šumama, gospodarenje šumama i očuvanje šumskih površina te suradnju radi maksimalnog povećanja učinka i uzajamnog nadopunjavanja politika stranaka od zajedničkog interesa.

3. Stranke zajednički jačaju suradnju u trgovinskim aspektima održivog upravljanja šumama, očuvanja šumskih površina i nezakonite sječe, među ostalim i prema potrebi, u okviru međunarodnih foruma.

#### Članak 8.8.: Trgovina i održivo upravljanje morskim biološkim resursima i akvakulturom

1. Stranke prepoznaju važnost očuvanja morskih bioloških resursa i ekosustava te održivog upravljanja njima za osiguravanje okolišnih funkcija, kao i promicanja odgovorne i održive akvakulture, te ulogu trgovine u ostvarivanju tih ciljeva.

2. Na temelju stavka 1. svaka stranka:

- (a) preuzima obvezu primjene i poštovanja, prema potrebi, relevantnih sporazuma UN-a i Organizacije za hranu i poljoprivredu (FAO), Konvencije UN-a o pravu mora, Sporazuma o primjeni odredaba Konvencije Ujedinjenih naroda o pravu mora od 10. prosinca 1982. u pogledu očuvanja i upravljanja pograničnim ribljim stokovima i visokomigracijskim ribljim stokovima, sastavljenog 4. kolovoza 1995. u New Yorku, Sporazuma FAO-a o promicanju usklađivanja ribarskih plovila na otvorenom moru s međunarodnim mjerama za očuvanje i gospodarenje, sastavljenog 24. studenoga 1993. u Rimu, Kodeksa odgovornog ribarstva FAO-a i Sporazuma FAO-a o mjerama države luke za sprečavanje, suzbijanje i zaustavljanje nezakonitog, neprijavljenog i nereguliranog ribolova, odobrenog 22. studenoga 2009. u Rimu na 36. sjednici Konferencije FAO-a i Globalnog pravilnika FAO-a o ribolovu i ribolovu na plovilima FAO-a; te sudjelovanja u FAO-voj inicijativi o Globalnom registru ribarskih plovila, prijevoznih plovila hladnjača i opskrbenih plovila;
- (b) promiče održivo ribarstvo i dobro upravljanje ribarstvom aktivnim sudjelovanjem u radu relevantnih međunarodnih organizacija ili tijela kojih je član, promatrač ili surađujuća neugovorna stranka, uključujući regionalne organizacije za upravljanje ribarstvom (RFMO) primjenom, prema potrebi, djelotvornog praćenja, kontrole ili izvršenja rezolucija, preporuka ili mjera RFMO-â; primjenom njihovih sustava dokumentacije o ulovu ili potvrda o ulovu te mjera države luke;
- (c) donosi i zadržava odnosne djelotvorne alate protiv nezakonitog, neprijavljenog i nereguliranog ribolova, uključujući mjere za isključivanje proizvoda koji potječu od takvog ribolova iz trgovinskih tokova te u tu svrhu surađuje;
- (d) promiče razvoj održive i odgovorne akvakulture, među ostalim i s obzirom na provedbu ciljeva i načela iz FAO-ova Kodeksa odgovornog ribarstva, prema potrebi.

3. Stranke surađuju u očuvanju i trgovinskim aspektima politika i mjera u području ribarstva i akvakulture, među ostalim u okviru WTO-a, RFMO-ova i drugih multilateralnih foruma, prema potrebi, s ciljem promicanja održivih ribolovnih i akvakulturnih praksi i trgovine ribljim proizvodima iz ribolovnih i akvakulturnih aktivnosti kojima se upravlja na održiv način.

4. Ovim se člankom ne dovode u pitanje odredbe drugog dijela naslova V. [Ribarstvo].

#### Članak 8.9.: Trgovina i ulaganja za održiv razvoj

1. Stranke potvrđuju svoju predanost jačanju doprinosa trgovine i ulaganja cilju održivog razvoja u njegovoj gospodarskoj, socijalnoj i okolišnoj dimenziji.

2. Na temelju stavka 1. stranke nastavljaju promicati:

(a) trgovinske i investicijske politike kojima se podupiru četiri strateška cilja Programa ILO-a za dostojanstven rad, u skladu s Deklaracijom IOL-a o socijalnoj pravdi za pravednu globalizaciju iz 2008., uključujući minimalnu plaću dostatnu za život, zdravlje i sigurnost na radu te druge aspekte radnih uvjeta;

(b) trgovinu ekološkim dobrima i uslugama, primjerice energijom iz obnovljivih izvora i energetski učinkovitim proizvodima i uslugama, te ulaganja u njih; među ostalim uklanjanjem necarinskih prepreka ili donošenjem okvira politike kojima se potiče uvođenje najboljih dostupnih rješenja;

(c) trgovinu robom i uslugama kojima se doprinosi boljim socijalnim uvjetima i praksama koje su prihvatljive za okoliš, uključujući one iz dobrovoljnih programa osiguravanja održivosti, kao što su pravedni i etički trgovinski programi i ekološke oznake; i

(d) suradnju u multilateralnim forumima na pitanjima iz ovog članka.

3. Stranke prepoznaju važnost razmatranja određenih pitanja održivog razvoja preispitivanjem, praćenjem i ocjenjivanjem mogućih gospodarskih, socijalnih i okolišnih učinaka mogućih djelovanja, uzimajući u obzir stajališta dionika.

#### Članak 8.10.: Trgovina i odgovorno upravljanje opskrbnim lancem

1. Stranke prepoznaju važnost odgovornog upravljanja opskrbnim lancima odgovornim poslovnim ponašanjem i praksama društveno odgovornog poslovanja te ulogu trgovine u ostvarivanju tog cilja.

2. Na temelju stavka 1. svaka stranka:

(a) potiče društveno odgovorno poslovanje i odgovorno poslovno ponašanje, među ostalim izradom okvira politike koji to podupiru i kojima se potiče poduzeća da primjenjuju relevantne prakse; i

(b) podupire poštovanje, provedbu, praćenje i širenje relevantnih međunarodnih instrumenata kao što su Smjernice OECD-a za multinacionalna poduzeća, Tripartitna deklaracija ILO-a o načelima koja se odnose na multinacionalna poduzeća i socijalnu politiku, Globalni sporazum UN-a i Vodeća načela UN-a o poslovanju i ljudskim pravima.

3. Stranke prepoznaju korisnost međunarodnih sektorskih smjernica u području društveno odgovornog poslovanja i odgovornog poslovnog ponašanja i potiču zajednički rad u tom pogledu. Stranke provode i mjere za promicanje primjene Smjernica OECD-a o dužnoj pažnji za odgovorne lance opskrbe mineralima iz sukobima pogođenih i visokorizičnih područja i njihovih dopuna.

4. Stranke zajednički jačaju suradnju u trgovinskim aspektima pitanja obuhvaćenih ovim člankom, prema potrebi u okviru međunarodnih foruma, i to, među ostalim, razmjenom informacija, primjera dobre prakse i informativnim inicijativama.

#### Članak 8.11.: Rješavanje sporova

1. Stranke ulažu sve napore da dijalogom, savjetovanjem, razmjenom informacija i suradnjom riješe neslaganja o primjeni ovog poglavlja.

2. Odstupajući od šestog dijela [Rješavanje sporova i horizontalne odredbe] glave I. [Rješavanje sporova], u slučaju spora između stranaka o primjeni ovog poglavlja, stranke primjenjuju isključivo postupke utvrđene na temelju članka 9.1. [Savjetovanja] i 9.2. [Stručna skupina].

#### Deveto poglavlje: Horizontalne i institucionalne odredbe

#### Članak 9.1.: Savjetovanja

1. Dostavom pisanog zahtjeva drugoj stranci stranka može zatražiti savjetovanje s drugom strankom o svakom pitanju koje proizlazi iz poglavlja 1. [Opće odredbe] članka 1.1. [Načela i ciljevi] stavka 3. i poglavlja 6. [Radne i socijalne norme], 7. [Okoliš i klima] i 8. [Ostali instrumenti za trgovinu i održivi razvoj]. Stranka koja podnosi pritužbu u svojem pisanom zahtjevu navodi razloge i osnovu zahtjeva, uključujući sporne mjere te odredbe koje smatra primjenjivima. Savjetovanje mora početi odmah nakon što stranka dostavi zahtjev za savjetovanje, a u svakom slučaju najkasnije 30 dana od dana dostave zahtjeva osim ako stranke dogovore dulje razdoblje.

2. Stranke sudjeluju u savjetovanjima kako bi postigle obostrano prihvatljivo rješenje pitanja. Tijekom savjetovanja svaka stranka drugoj stranci dostavlja dovoljno informacija koje posjeduje kako bi omogućila cjelovito razmatranje iznesenih pitanja. Svaka stranka nastoji osigurati sudjelovanje zaposlenika nadležnih tijela koji su stručnjaci za temu savjetovanja.

3. U pitanjima koja se odnose na multilateralne sporazume ili instrumente iz članka 1.1. [Načela i ciljevi] stavka 3., poglavlja 6. [Radne i socijalne norme], 7. [Okoliš i klima] i 8. [Ostali instrumenti za trgovinu i održivi razvoj] stranke su dužne uzeti u obzir dostupne informacije ILO-a ili relevantnih tijela ili organizacija osnovanih u okviru multilateralnih sporazuma o okolišu. Stranke se, prema potrebi, zajednički savjetuju s takvim organizacijama ili njihovim tijelima ili drugim stručnjacima ili tijelima koje smatraju prikladnima.

4. Svaka stranka može, prema potrebi, zatražiti stajališta domaćih savjetodavnih skupina iz članka INST.7 [Domaće savjetodavne skupine] ili druge stručne savjete.

5. Javno se objavljuje svako rješenje koje stranke postignu.



## Članak 9.2.: Stručna skupina

1. Za svako pitanje koje nije na zadovoljavajući način riješeno savjetovanjem iz članka 9.1. [Savjetovanja] stranka može nakon 90 dana od primitka zahtjeva za savjetovanje iz članka 9.4. dostavljanjem pisanog zahtjeva drugoj stranci zatražiti sazivanje stručne skupine za razmatranje tog pitanja. U zahtjevu se navodi sporna mjera te, na način koji je dostatan za jasno iznošenje pritužbe, navodi i objašnjava kako ta mjera nije u skladu s odredbama relevantnog/relevantnih poglavlja.
2. Stručna skupina ima tri člana.
3. Posebni trgovinski odbor za jednake uvjete za otvoreno i pošteno tržišno natjecanje i održivi razvoj na svojem prvom sastanku nakon stupanja na snagu ovog Sporazuma utvrđuje popis od najmanje 15 osoba koje žele i mogu biti njegovi članovi. Svaka stranka imenuje najmanje pet osoba za uvrštavanje na popis članova. Stranke imenuju i najmanje pet osoba koje nisu državljani nijedne od stranaka i koje su voljne i sposobne obnašati dužnost predsjednika stručne skupine. Posebni trgovinski odbor za jednake uvjete za otvoreno i pošteno tržišno natjecanje i održivi razvoj osigurava da se popis ažurira i da se broj stručnjaka održava na najmanje 15 osoba.
4. Stručnjaci predloženi za članove moraju imati specijalizirana ili stručna znanja u području radnog prava ili prava okoliša, drugih tema iz relevantnih poglavlja ili rješavanja sporova koji proizlaze iz međunarodnih sporazuma. Moraju nastupati u vlastito ime i ne smiju primati naputke ni od jedne organizacije ili vlade u pogledu pitanja povezanih sa sporom. Ne smiju biti povezani ni s jednom strankom te ne smiju primati naputke ni od jedne stranke; To ne smiju biti osobe koje su članovi, dužnosnici ili drugi službenici institucija Unije, vlada država članica ili vlade Ujedinjene Kraljevine.
5. Osim ako se stranke u roku od pet dana od dana osnutka stručne skupine dogovore drukčije, opis poslova je sljedeći:

„ispitati, s obzirom na relevantne odredbe, pitanje iz zahtjeva za osnivanje panela stručnjaka i dostaviti, u skladu s ovim člankom, izvješće kojim se utvrđuje usklađenost mjere s relevantnim odredbama.”
6. Za pitanja povezana s multilateralnim standardima ili sporazumima iz ovog naslova stručna skupina trebala bi zatražiti informacije od ILO-a ili relevantnih tijela osnovanih na temelju tih sporazuma, uključujući sve bitne dostupne smjernice za tumačenje, zaključke ili odluke koje su donijeli ILO i ta tijela.
7. Stručna skupina može tražiti i primati pisane podneske ili druge informacije od osoba koje posjeduju relevantne informacije ili stručno znanje.
8. Stručna skupina takve informacije stavlja na raspolaganje objema strankama tako da se one o njima mogu očitovati u roku od 20 dana od njihova primitka.
9. Stručna skupina strankama dostavlja privremeno izvješće i završno izvješće s utvrđenim činjenicama, svojim zaključcima o pitanju, uključujući o tome je li stranka kojoj je zahtjev upućen ispunila svoje obveze iz relevantnog/relevantnih poglavlja te obrazloženje svojih nalaza i zaključaka. Podrazumijeva se da se stranke slažu da, ako povjerenstvo u svojem izvješću donese preporuke, stranka kojoj je zahtjev upućen ne mora slijediti te preporuke kako bi osigurala usklađenost sa Sporazumom.

10. Stručna skupina strankama dostavlja svoje privremeno izvješće u roku od 100 dana od dana osnivanja stručne skupine. Ako stručna skupina smatra da taj rok nije moguće ispuniti, predsjednik stručne skupine o tome napismeno obavještuje stranke i pritom navodi razloge za kašnjenje i datum na koji stručna skupina namjerava dostaviti svoje privremeno izvješće. Stručna skupina ni u kojem slučaju ne smije svoje privremeno izvješće dostaviti u roku duljem od 125 dana od dana osnivanja stručne skupine.
11. Svaka stranka može, u roku od 25 dana od dostave privremenog izvješća, stručnoj skupini dostaviti obrazloženi zahtjev za preispitivanje konkretnih aspekata tog izvješća. Stranka može dati primjedbe na zahtjev druge stranke u roku od 15 dana od dostave zahtjeva.
12. Nakon razmatranja tih primjedbi stručna skupina priprema završno izvješće. Ako se u roku iz stavka 11. ne dostavi pisani zahtjev za preispitivanje konkretnih aspekata privremenog izvješća, privremeno izvješće postaje završno izvješće stručne skupine.
13. Stručna skupina strankama dostavlja svoje završno izvješće u roku od 175 dana od dana osnivanja stručne skupine. Ako stručna skupina smatra da taj rok nije moguće ispuniti, njezin predsjednik o tome napismeno obavještuje stranke i pritom navodi razloge za kašnjenje i datum na koji stručna skupina namjerava dostaviti svoje završno izvješće. Stručna skupina ni u kojem slučaju ne smije svoje završno izvješće dostaviti u roku duljem od 195 dana od dana osnivanja stručne skupine.
14. Završno izvješće uključuje raspravu o svim pisanim zahtjevima stranaka u vezi s privremenim izvješćem i jasno odgovara na primjedbe stranaka.
15. Stranke javno objavljuju završno izvješće u roku od 15 dana nakon što ga stručna skupina dostavi.
16. Ako stručna skupina u završnom izvješću utvrdi da stranka nije ispunila obveze iz relevantnog poglavlja / relevantnih poglavlja, stranke su dužne u roku od 90 dana od dostave završnog izvješća raspravljati o odgovarajućim mjerama koje treba provesti uzimajući u obzir izvješće stručne skupine. Najkasnije 105 dana od dostavljanja izvješća strankama] stranka kojoj je zahtjev upućen dužna je obavijestiti svoje domaće savjetodavne skupine osnovane u skladu s člankom INST.7. [Domaće savjetodavne skupine] i stranku podnosi pritužbu o svojoj odluci o mjerama koje treba provesti.
17. Posebni trgovinski odbor za jednake uvjete za otvoreno i pošteno tržišno natjecanje i održivi razvoj prati daljnje korake nakon izvješća stručne skupine. Domaće savjetodavne skupine stranaka osnovane na temelju članka INST.7 [Domaće savjetodavne skupine] primjedbe o tome mogu podnijeti Posebnom odboru za jednake uvjete za otvoreno i pošteno tržišno natjecanje i održivi razvoj.
18. Ako se stranke ne slažu oko postojanja ili usklađenosti s relevantnim odredbama bilo koje mjere poduzete radi rješavanja pitanja neusklađenosti, stranka koja podnosi pritužbu može u pisanom obliku uputiti zahtjev izvornoj stručnoj skupini radi odlučivanja o tom pitanju. U tom se zahtjevu navodi svaka sporna mjera te, na način koji je dostatan za jasno iznošenje pritužbe, objašnjava kako ta mjera nije u skladu s relevantnim odredbama. Stručna skupina strankama dostavlja svoj zaključak u roku od 45 dana od dana dostave zahtjeva.
19. Osim ako je u ovom članku predviđeno drukčije, članak INST.14. [Arbitražni postupak] stavak 1. i članci INST.29. [Pravorijeci arbitražnog tijela], INST.30. [Suspenzija i završetak arbitražnih postupaka], INST.31. [Sporazumno rješenje], INST.32. [Rokovi], INST.34. [Troškovi], INST.15.

[Osnivanje arbitražnog tijela] ili INST.28. [Zamjena arbitara] te PRILOG INST [Poslovnik] i PRILOG INST.X. [Kodeks ponašanja arbitara] primjenjuju se *mutatis mutandis*.

#### Članak 9.3.: Stručna skupina za područja nesmanjivanja razine zaštite

1. Članak 9.2. [Stručna skupina] primjenjuje se na sporove između stranka koji se odnose na tumačenje i primjenu poglavlja 6. [Radni i socijalni standardi] i poglavlja 7. [Okoliš i klima].
2. U takvim se sporovima, uz članke navedene u članku 9.2. [Stručni odbor] stavku 19., primjenjuju *mutatis mutandis* članak INST.24 [Privremena pravna sredstva] i članak INST.25. [Preispitivanje svih mjera poduzetih radi usklađivanja nakon donošenja privremenih pravnih sredstava].
3. Stranke priznaju da, ako stranka kojoj je zahtjev upućen odluči ne poduzimati nikakve mjere kako bi postupila u skladu s izvješćem stručne skupine i ovim Sporazumom, sva pravna sredstva odobrena na temelju članka INST.24. [Privremena pravna sredstva] i dalje su dostupna stranci koja podnosi pritužbu.

#### Članak 9.4.: Uravnoteženje

1. Stranke priznaju pravo svake stranke da odredi svoje buduće politike i prioritete u zaštiti rada i socijalnoj zaštiti, zaštiti okoliša ili klime ili u kontroli subvencija na način koji je u skladu s međunarodnim obvezama svake stranke, uključujući obveze iz ovog Sporazuma. Stranke istodobno potvrđuju da velike razlike u tim područjima mogu utjecati na trgovinu ili ulaganja između stranaka na način kojim se mijenjaju okolnosti koje su bile temelj za sklapanje ovog Sporazuma.
2. Ako stvarni učinci na trgovinu ili ulaganja između stranaka proizlaze iz velikih razlika među strankama u područjima iz stavka 1., svaka stranka može poduzeti odgovarajuće mjere za ponovno postizanje ravnoteže kako bi riješila tu situaciju. Takve mjere ograničene su opsegom i trajanjem na ono što je prijeko potrebno i proporcionalno za rješavanje situacije. Prednost imaju mjere koje najmanje narušavaju funkcioniranje ovog Sporazuma. Procjena tih učinaka koju provodi stranka temelji se na pouzdanim dokazima, a ne samo na pretpostavci ili veoma malenoj mogućnosti.
3. Na mjere za ponovno postizanje ravnoteže poduzete u skladu sa stavkom 2. primjenjuju se sljedeći postupci:
  - (a) Dotična stranka bez odgode obavješćuje drugu stranku putem Vijeća za partnerstvo o mjerama za ponovno postizanje ravnoteže koje namjerava poduzeti te dostavlja sve relevantne informacije. Stranke su dužne odmah započeti savjetovanje. Savjetovanja se smatraju okončanim u roku od 14 dana od datuma dostave obavijesti, osim ako su zajednički zaključena prije tog roka.
  - (b) Ako se ne pronađe obostrano prihvatljivo rješenje, dotična stranka može najranije pet dana od završetka savjetovanja donijeti mjere za ponovno postizanje ravnoteže ako obaviještena stranka u istom roku od pet dana, u skladu s člankom INST.14. [Arbitražni postupak] stavkom 2.<sup>64</sup>, pisanim zahtjevom upućenim drugoj stranci ne zatraži da arbitražno tijelo odluči jesu li prijavljene mjere za ponovno postizanje ravnoteže u skladu sa stavkom 2. ovog članka.

---

<sup>64</sup>Podrazumijeva se da se u tom slučaju stranka ne smije prethodno savjetovati u skladu s člankom INST.13. [Savjetovanja].

- (c) Arbitražno tijelo donosi konačnu odluku u roku od 30 dana od svojeg osnivanja. Ako arbitražno tijelo ne donese konačnu odluku u tom roku, dotična stranka može donijeti mjere za ponovno postizanje ravnoteže najranije tri dana nakon isteka tog roka od 30 dana. U tom slučaju, sve dok arbitražni sud ne donese svoju odluku, druga stranka može poduzimati protumjere razmjerne mjerama donesenima za ponovno postizanje ravnoteže. Prednost imaju one protumjere koje najmanje narušavaju funkcioniranje ovog Sporazuma. Točka (a) primjenjuje se *mutatis mutandis* na takve protumjere koje se mogu donijeti najranije tri dana nakon završetka savjetovanja.
- (d) Ako arbitražno tijelo utvrdi da su mjere za ponovno postizanje ravnoteže u skladu sa stavkom 2., dotična stranka može donijeti mjere za ponovno postizanje ravnoteže u skladu s obavijesti drugoj stranci.
- (e) Ako arbitražno tijelo utvrdi da mjere za ponovno postizanje ravnoteže nisu u skladu sa stavkom 2., dotična je stranka dužna u roku od tri dana od donošenja odluke obavijestiti stranku koja podnosi pritužbu o mjerama<sup>65</sup> koje namjerava poduzeti kako bi postupila u skladu s odlukom arbitražnog tijela. Članak INST.23. [Preispitivanje postupanja] stavak 2., članak INST.24 [Privremena pravna sredstva]<sup>66</sup> i članak INST.25. [Preispitivanje mjera poduzetih radi postupanja u skladu s pravorijekom nakon donošenja privremenih pravnih sredstava] primjenjuju se *mutatis mutandis* ako stranka koja podnosi pritužbu smatra da mjere o kojima je dostavljena obavijest nisu u skladu s pravorijekom arbitražnog tijela. Postupci iz članka INST.23. [Preispitivanje sukladnosti] stavka 2., INST.24 [Privremene mjere] i INST.25 [Preispitivanje mjera poduzetih radi usklađivanja nakon donošenja privremenih pravnih sredstava] nemaju suspenzivni učinak na primjenu prijavljenih mjera u skladu s ovim stavkom.
- (f) Ako su mjere za ponovno postizanje ravnoteže donesene prije arbitražne odluke u skladu s točkom (c), sve protumjere donesene u skladu s tom točkom povlače se odmah, najkasnije pet dana nakon donošenja odluke arbitražnog tijela.
- (g) Stranka se ne poziva na Sporazum o WTO-u niti na neki drugi međunarodni sporazum kako bi spriječila drugu stranku da poduzme mjere u skladu sa stavcima 2. i 3., pa i kada se te mjere sastoje od suspenzije obveza na temelju ovog Sporazuma.
- (h) Ako obaviještena stranka ne podnese zahtjev u skladu s točkom (b) u roku koji je u njoj utvrđen, ta stranka može bez prethodnog savjetovanja u skladu s člankom INST.13. [Savjetovanja] pokrenuti arbitražni postupak iz članka INST.14 [Arbitražni postupak]. Arbitražno tijelo postupa s tim pitanjem kao s hitnim slučajem u smislu članka INST.19. [Hitni postupak].

4. Kako bi se osigurala odgovarajuća ravnoteža između obveza koje su stranke preuzele u ovom Sporazumu na trajnijoj osnovi, svaka stranka može najkasnije četiri godine nakon stupanja na snagu ovog Sporazuma zatražiti preispitivanje funkcioniranja prvog naslova [Trgovina] ovog Sporazuma. Stranke se mogu dogovoriti da se tom preispitivanju mogu dodati drugi naslovi ovog Sporazuma.

5. To preispitivanje započinje na zahtjev stranke ako ta stranka smatra da jedna ili obje stranke često poduzimaju mjere iz stavaka 2. ili 3. ili ako se neka mjera koja ima bitan učinak na trgovinu ili

---

<sup>65</sup>Takve mjere mogu uključivati povlačenje ili prilagodbu mjera za ponovno postizanje ravnoteže, prema potrebi.

<sup>66</sup>Suspenzija obveza iz članka INST.24. [Privremena pravna sredstva] dostupna je samo ako su doista primijenjene mjere za ponovno postizanje ravnoteže.

ulaganja između stranaka primjenjuje 12 mjeseci. Za potrebe ovog stavka, riječ je o onim mjerama koje nisu osporene niti ih je arbitražno tijelo izrijekom ocijenilo nepotrebni prema stavku 3. točkama (d) ili (h). To preispitivanje može početi prije isteka četiri godine od stupanja na snagu ovog Sporazuma.

6. Preispitivanje zatraženo u skladu sa stavcima 4. ili 5. počinje u roku od tri mjeseca od zahtjeva i završava u roku od šest mjeseci.

7. Preispitivanje na temelju stavaka 4. ili 5. može se ponoviti u uzastopnim razmacima od najmanje četiri godine nakon završetka prethodne revizije. Ako je stranka zatražila preispitivanje u skladu sa stavcima 4. ili 5., ona ne može zahtijevati daljnje preispitivanje u skladu sa stavcima 4. ili 5. najmanje četiri godine od završetka prethodnog preispitivanja ili, ako je to relevantno, od stupanja na snagu bilo kojeg sporazuma o izmjeni.

8. Preispitivanjem se razmatra ostvaruje li se Sporazumom odgovarajuća ravnoteža prava i obveza između stranaka, posebno u pogledu funkcioniranja prvog naslova [Trgovina], te ima li stoga potrebe za izmjenom uvjeta ovog Sporazuma.

9. Vijeće za partnerstvo može odlučiti da na temelju rezultata preispitivanja nije potrebno ništa poduzeti. Ako jedna stranka smatra da nakon preispitivanja postoji potreba za izmjenom ovog Sporazuma, stranke su dužne uložiti sve napore kako bi pregovarale i sklopile sporazum s potrebnim izmjenama. Takvi su pregovori ograničeni na pitanja utvrđena u preispitivanju.

10. Ako sporazum o izmjeni iz stavka 9. ne bude sklopljen u roku od jedne godine od dana kada su stranke započele pregovore, bilo koja stranka može otkazati prvi naslov [Trgovina] ili bilo koji drugi naslov Sporazuma koji je dodan preispitivanju, a stranke mogu i odlučiti nastaviti pregovore. Ako jedna stranka otkaže prvi naslov [Trgovina], istog se dana otkazuje treći naslov [Cestovni prijevoz]. Prestanak primjene počinje proizvoditi učinke tri mjeseca nakon datuma takve obavijesti.

11. Ako je prvi naslov [Trgovina] prekinut u skladu sa stavkom 10., drugi naslov [Zrakoplovstvo] prekida se na isti datum, osim ako se stranke dogovore da relevantne dijelove glave XI. [Jednaki uvjeti za otvoreno i pošteno tržišno natjecanje i održivi razvoj] uključe u drugi naslov [Zrakoplovstvo].

12. Šesti naslov [Rješavanje sporova i horizontalne odredbe] glava I. [Rješavanje sporova] ne primjenjuje se na stavke od 4. do 9.

## GLAVA XII.: IZNIMKE

### Članak EXC.1.: Opće iznimke

1. Ništa u drugom dijelu [Carina i olakšavanje trgovine] prvom naslovu glavi I. prvom poglavlju [Nacionalni tretman i pristup tržištu za robu] i petom poglavlju, drugom dijelu [Energenti i sirovine] prvom naslovu glavi VIII., drugom dijelu [Poduzeća u državnom vlasništvu] prvom naslovu glavi XI. četvrtom poglavlju, drugom dijelu [Digitalna trgovina] prvom naslovu glavi III., drugom dijelu [Liberalizacija ulaganja] prvom naslovu glavi II. drugom poglavlju ne tumači se kao da sprečava stranku da donese ili zadrži mjere sukladne s člankom XX. GATT-a iz 1994. U tu se svrhu članak XX. GATT-a iz 1994., uključujući njegove napomene i dopunske odredbe, *mutatis mutandis* ugrađuje u ovaj Sporazum i postaje njegov sastavni dio.

2. Podložno zahtjevu da se takve mjere ne primjenjuju na način koji bi bio sredstvo proizvoljne ili neopravdane diskriminacije između zemalja u kojima prevladavaju slični uvjeti ili prikriveno ograničavanje liberalizacije ulaganja ili trgovine uslugama, ništa u drugom dijelu prvom naslovu glavi VIII. [Energenti i sirovine], drugom dijelu prvom naslovu glavi XI. četvrtom poglavlju [Poduzeća u državnom vlasništvu], drugom dijelu prvom naslovu glavi III. [Digitalna trgovina], drugom dijelu prvom naslovu glavi II. [Usluge i ulaganja] i drugom dijelu prvom naslovu glavi VI. [Kretanje kapitala, plaćanja, prijenosi i privremene zaštitne mjere] ne tumači se kao da bilo koju stranku sprečava da donese ili izvršava mjere:

- (a) potrebne radi zaštite javne sigurnosti i javnog morala ili održavanja javnog reda<sup>67</sup>;
- (b) potrebne radi zaštite života i zdravlja ljudi, životinja ili biljaka;
- (c) potrebne radi usklađenosti sa zakonima ili propisima koji nisu nesukladni s odredbama ovog Sporazuma, uključivo one koje se odnose na:
  - (i) sprečavanje prijevarne i zavaravajuće prakse ili rješavanje posljedica povreda ugovora;
  - (ii) zaštitu privatnosti osoba u vezi s obradom i širenjem osobnih podataka i zaštitu povjerljivosti osobnih evidencija i računa; te
  - (iii) sigurnost.

3. Ako su takve mjere inače nesukladne s odredbama iz prethodno navedenih glava, poglavlja ili odjeljaka, podrazumijeva se da su stranke suglasne u pogledu sljedećeg:

- (a) mjere iz članka XX. točke (b) GATT-a iz 1994. i ovog članka stavka 2. točke (b) uključuju mjere u području okoliša, koje su potrebne za zaštitu života i zdravlja ljudi, životinja ili biljaka;
- (b) članak XX. točka (g) GATT-a iz 1994. primjenjuje se na mjere koje se odnose na očuvanje živih i neživih neobnovljivih prirodnih resursa; i
- (c) mjere koje se poduzimaju radi provedbe multilateralnih sporazuma u području okoliša mogu biti obuhvaćene člankom XX. točkom (b) ili (g) GATT-a iz 1994. ili ovim člankom stavkom 2. točkom (b).

4. Prije nego li poduzme mjere predviđene u članku XX. točkama (i) i (j) GATT-a iz 1994. svaka stranka dostavlja drugoj stranci sve relevantne informacije u cilju pronalaženja rješenja koje je prihvatljivo za obje stranke. Ako se dogovor ne postigne u roku od 30 dana od dostave informacija, stranka može primijeniti relevantne mjere. Ako zbog iznimnih i kritičnih okolnosti koje zahtijevaju hitno djelovanje nije moguće prethodno obavješćivanje ili ispitivanje, stranka koja namjerava poduzeti mjere može odmah primijeniti mjere opreza koje su potrebne za rješavanje situacije. Ta stranka o tome odmah obavješćuje drugu stranku.

---

<sup>67</sup>Na iznimke povezane s javnom sigurnošću i javnim redom može se pozvati samo ako postoji stvarna i dovoljno ozbiljna prijetnja nekom temeljnom interesu društva.

## Članak EXC.2.: Oporezivanje

1. Ništa u drugom dijelu prvom naslovu glavama od I. do VII. četvrtom poglavlju [Energenti i sirovine], glavi VIII. i glavama od IX. do XII. ili drugom dijelu šestom naslovu [Ostale odredbe] ne utječe na prava i obveze Unije ili njezinih država članica i Ujedinjene Kraljevine prema poreznim konvencijama. U slučaju nedosljednosti između ovog Sporazuma i svake takve porezne konvencije prednost ima porezna konvencija u mjeri u kojoj postoji nedosljednost. U pogledu porezne konvencije između Unije ili njezinih država članica i Ujedinjene Kraljevine, relevantna nadležna tijela prema ovom Sporazumu i toj poreznoj konvenciji zajednički utvrđuju postoji li nedosljednost između ovog Sporazuma i porezne konvencije.<sup>68</sup>

2. Drugi dio prvi naslov glava II. drugo poglavlje [Liberalizacija ulaganja] članak SERVIN.2.4. i drugi dio prvi naslov glava II. treće poglavlje [Prekogranična trgovina uslugama] članak SERVIN.3.4. ne primjenjuju se na pogodnosti odobrene u skladu s poreznom konvencijom.

3. Podložno zahtjevu da se porezne mjere ne primjenjuju kao sredstvo proizvoljne ili neopravdane diskriminacije između zemalja u kojima prevladavaju slični uvjeti ili kao prikriveno ograničavanje trgovine ili ulaganja, ništa u drugom dijelu prvom naslovu glavama od I. do VII., glavi VIII. četvrtom poglavlju [Energenti i sirovine] i glavama od IX. do XII. ili drugom dijelu šestom naslovu [Ostale odredbe] ne tumači se kao da stranku sprečava da donese, zadrži ili izvrši bilo koju mjeru:

(a) čiji je cilj osigurati pravično ili djelotvorno<sup>69</sup> uvođenje ili naplatu izravnih poreza; ili

---

<sup>68</sup> Podrazumijeva se da se takvim utvrđivanjem ne dovodi u pitanje šesti dio glava I. [Rješavanje sporova].

<sup>69</sup> Mjere namijenjene osiguravanju pravičnog ili djelotvornog uvođenja ili naplate izravnih poreza uključuju mjere koje stranka poduzima u okviru svojeg poreznog sustava:

- (i) koje se primjenjuju na nerezidentne pružatelje usluga na temelju priznavanja činjenice da se porezna obveza nerezidenata određuje s obzirom na oporezive stavke koje imaju izvor ili se nalaze na području stranke; ili
- (ii) koje se primjenjuju na nerezidente radi osiguravanja uvođenja ili naplate poreza na području stranke; ili
- (iii) koje se primjenjuju na nerezidente ili rezidente radi sprečavanja izbjegavanja ili utaje poreza, uključujući mjere za usklađenost; ili
- (iv) se primjenjuju na korisnike usluga koje se pružaju na području ili iz područja druge stranke ili treće zemlje kako bi se za takve korisnike usluga osiguralo uvođenje ili naplata poreza koji potječu iz izvora na području stranke; ili
- (v) u okviru kojih se pružatelji usluga koji podliježu porezu na stavke oporezive diljem svijeta razlikuju od drugih pružatelja usluga na temelju priznavanja razlikovanja prirode porezne osnovice među njima; ili
- (vi) služe određivanju, dodjeli ili raspodjeli prihoda, dobiti, zarade, gubitka, odbitka ili knjiženja koji se odnose na rezidentne osobe ili podružnice ili između povezanih osoba ili podružnica iste osobe, kako bi se održala porezna osnovica stranke.

(b) kojom se utvrđuje razlika između poreznih obveznika koji nisu u istoj situaciji, posebno u pogledu njihove rezidentnosti ili mjesta ulaganja njihova kapitala.

4. Za potrebe ovog članka:

(a) „rezidentnost” znači rezidentnost u porezne svrhe;

(b) „porezna konvencija” znači ugovor o izbjegavanju dvostrukog oporezivanja ili svaki drugi međunarodni sporazum ili aranžman koji se u potpunosti ili uglavnom odnosi na oporezivanje;

(c) „izravni porezi” obuhvaćaju sve poreze na prihod ili kapital, uključujući poreze na dobit od otuđivanja imovine, poreze na nekretnine, nasljedstva i darove, poreze na nadnice ili plaće koje su isplatila poduzeća te poreze na povećanje kapitala.

#### Članak EXC.3.: Izuzeća od obveza WTO-a

Ako je neka obveza iz drugog dijela prvog naslova glava od I. do XII. ili drugog dijela šestog naslova [Ostale odredbe] ovog Sporazuma u osnovi istovrijedna obvezi iz Sporazuma o WTO-u, smatra se da je svaka mjera poduzeta u skladu s izuzećem donesenim u skladu s člankom IX. Sporazuma o WTO-u sukladna s tom u osnovi istovrijednom odredbom ovog Sporazuma.

#### Članak EXC.4.: Iznimke u vezi sa sigurnošću

Ništa u drugom dijelu prvom naslovu glavama od I. do XII. ili drugom dijelu dijela šestom naslovu [Ostale odredbe] ovog Sporazuma ne tumači se kao da:

(a) od stranke zahtijeva da dostavi ili dopusti pristup informacijama čije bi objavljivanje smatrala suprotnim svojim bitnim sigurnosnim interesima; ili

(b) stranku sprečava da poduzme radnje koje smatra neophodnima za zaštitu svojih bitnih sigurnosnih interesa:

(i) u vezi s proizvodnjom ili trgovinom oružjem, streljivom i vojnom opremom te u vezi s trgovinom i prometom drugom robom i materijalima, uslugama i tehnologijom te gospodarskim djelatnostima koji se obavljaju izravno ili neizravno u svrhe opskrbe vojnih snaga;

(ii) povezanih s materijalima pogodnima za fisiju i fuziju ili materijalima iz kojih se takvi materijali dobivaju; ili

(iii) u vrijeme rata ili drugog izvanrednog stanja u međunarodnim odnosima; ili

(c) stranku sprečava da poduzme radnje u skladu s njezinim obvezama prema Povelji Ujedinjenih naroda s ciljem održavanja međunarodnog mira i sigurnosti.

#### Članak EXC.5.: Povjerljive informacije

1. Ništa u drugom dijelu prvom naslovu glavama od I. do X., glavi XI. uz iznimku članka LPFS.2.26. [Standardi oporezivanja] i glavi XII. ili drugom dijelu šestom naslovu [Ostale odredbe] ovog Sporazuma ne tumači se kao da od stranke zahtijeva da na raspolaganje stavi povjerljive informacije čijim bi se otkrivanjem onemogućilo izvršavanje zakonodavstva ili koje bi na neki drugi način bilo protivno javnom interesu ili bi dovelo u pitanje legitimne poslovne interese određenih javnih ili



privatnih poduzeća, osim ako takve povjerljive informacije zahtijeva arbitražno tijelo u postupku rješavanja sporova iz šestog dijela glave I. [Rješavanje sporova] ili ako takve povjerljive informacije zahtijeva stručna skupina u postupcima u skladu s člankom LFPS.9.2. [Stručna skupina] ili člankom LFPS.9.3. [Stručna skupina za područja nesmanjivanja razine zaštite]. U takvim slučajevima arbitražno tijelo ili, ovisno o slučaju, stručna skupina osigurava punu zaštitu povjerljivosti u skladu s PRILOGOM INST-X. [Poslovník].

2. Ako stranka Vijeću za partnerstvo ili odborima dostavi informacije koje se prema njezinim zakonima i propisima smatraju povjerljivima, druga stranka te informacije smatra povjerljivima, osim ako stranka koja je dostavila informacije pristane na drukčije postupanje.

## DRUGI NASLOV: ZRAČNI PROMET

### GLAVA I.: ZRAČNI PRIJEVOZ

#### Članak AIRTRN.1.: Definicije

Za potrebe ove glave, primjenjuju se sljedeće definicije:

- (a) „zračni prijevoznik” znači poduzeće za zračni prijevoz koje posjeduje valjanu operativnu licenciju ili istovrijedni dokument;
- (b) „zračni prijevoznik iz Unije” znači zračni prijevoznik koji ispunjava uvjete iz članka AIRTRN.6. [Odobrenja za rad i tehničke dozvole] stavka 1. točke (b);
- (c) „zračni prijevoznik iz Ujedinjene Kraljevine” znači zračni prijevoznik koji ispunjava uvjete iz članka AIRTRN.6. [Odobrenja za rad i tehničke dozvole] stavka 1. ili 2. točke (a);
- (d) „usluge u zračnoj plovidbi” znači usluge zračnog prometa; komunikacijske usluge, usluge plovidbe i nadzora, meteorološke usluge za zračnu plovidbu i usluge zrakoplovnog informiranja;
- (e) „svjedodžba o sposobnosti” znači dokument izdan zračnom prijevozniku kojim se potvrđuje da je dotični zračni prijevoznik stručno osposobljen i organiziran tako da može jamčiti siguran rad zrakoplova u obavljanju zrakoplovnih djelatnosti navedenih u svjedodžbi;
- (f) „upravljanje zračnim prometom” znači skup funkcija koje se izvršavaju u zrakoplovu i na tlu (usluge zračnog prometa, upravljanje zračnim prostorom i upravljanje protokom zračnog prometa), a koje su potrebne za sigurno i učinkovito kretanje zrakoplova tijekom svih faza leta;
- (g) „zračni prijevoz” znači prijevoz putnika, prtljage, tereta i pošte, odvojeno ili zajedno, koji se obavlja zrakoplovom i koji je ponuđen javnosti uz naknadu ili za najam;
- (h) „utvrđivanje državne pripadnosti” znači nalaz da zračni prijevoznik koji predlaže pružanje usluga zračnog prijevoza na temelju ove glave ispunjuje zahtjeve iz članka AIRTRN.6. [Odobrenja za rad i tehničke dozvole] u pogledu njegova vlasništva, stvarne kontrole i glavnog mjesta poslovanja;
- (i) „nadležna tijela” za Ujedinjenu Kraljevinu znači tijela Ujedinjene Kraljevine nadležna za regulatorne i administrativne funkcije Ujedinjene Kraljevine na temelju ove glave; a za Uniju tijela Unije i država članica odgovorna za regulatorne i administrativne funkcije Unije na temelju ove glave;
- (j) „Konvencija” znači Konvencija o međunarodnom civilnom zrakoplovstvu, potpisana u Chicagu 7. prosinca 1944. i uključuje:
  - i. sve izmjene koje su stupile na snagu u skladu s člankom 94. točkom (a) Konvencije i koje su ratificirale Ujedinjena Kraljevina i država članica ili države članice, kako je relevantno za dotično pitanje; i
  - ii. sve priloge i sve njihove izmjene u skladu s člankom 90. Konvencije, ako su takvi prilozi ili izmjene u bilo kojem trenutku važeći u Ujedinjenoj Kraljevini i u državi članici ili državama članicama, kako je relevantno za dotično pitanje.

- (k) „diskriminacija” znači razlikovanje bilo koje vrste bez objektivnog opravdanja u pogledu nabave robe ili usluga, uključujući javne usluge, za obavljanje zračnog prijevoza, ili u pogledu načina postupanja javnih tijela nadležnih za takve usluge;
- (l) „stvarna kontrola” znači odnos uspostavljen pravima, ugovorima ili drugim sredstvima koji pojedinačno ili skupno, uzimajući u obzir uključene činjenice ili zakone, daju mogućnost izravnog ili neizravnog odlučujućeg utjecaja na poduzeće, konkretno:
- i. pravom na uporabu cjelokupne imovine ili dijela imovine poduzetnika;
  - ii. pravima ili ugovorima kojima se prenosi odlučujući utjecaj na sastav, glasanje ili odluke tijela nekog poduzeća ili se na drugi način prenosi odlučujući utjecaj na vođenje poslovanja poduzeća;
- (m) „utvrđivanje sposobnosti” znači nalaz da zračni prijevoznik koji predlaže pružanje usluga zračnog prijevoza na temelju ove glave ima zadovoljavajući financijski kapacitet i odgovarajuće upravljačko iskustvo za pružanje takvih usluga te je spreman postupati u skladu sa zakonima, propisima i zahtjevima kojima se uređuje pružanje takvih usluga;
- (n) „puna cijena” znači cijena pružene usluge koja može uključivati odgovarajuće iznose troška kapitala i amortizacije imovine, kao i troškove održavanja, poslovanja, upravljanja i administracije;
- (o) „ICAO” znači Međunarodna organizacija civilnog zrakoplovstva Ujedinjenih naroda;
- (p) „glavno mjesto poslovanja” znači glavni ured ili registrirano sjedište zračnog prijevoznika, u kojem se obavljaju glavne financijske funkcije i operativna kontrola zračnog prijevoznika, uključujući upravljanje kontinuiranom plovidbenošću;
- (q) „inspekcijski pregled na stajanci” znači pregled koji, u zrakoplovu i oko zrakoplova druge stranke, provodi nadležno tijelo stranke ili njezini imenovani predstavnici radi provjere valjanosti relevantnih isprava zrakoplova i članova posade te vidljivog stanja zrakoplova i njegove opreme;
- (r) „samostalno obavljanje usluge” znači zemaljske usluge koje zračni prijevoznik obavlja neposredno za sebe ili za drugog zračnog prijevoznika pri čemu:
- i. jedna strana ima većinski udio u vlasništvu drugog; ili
  - ii. isto tijelo ima većinski udio u vlasništvu obaju;
- (s) „redoviti zračni prijevoz” znači zračni prijevoz koji se obavlja uz naknadu prema objavljenom redu letenja odnosno tako redovito ili učestalo da čini prepoznatljiv sustavni niz letova koje građani mogu izravno rezervirati; te dodatni letovi organizirani radi prepunjenosti redovitih letova;
- (t) „zaustavljanje u svrhe koje nisu povezane s prijevozom” znači slijetanje u bilo koju svrhu osim ukrcaja ili iskrcaja putnika, prtljage, tereta i/ili pošte u zračnom prijevozu;
- (u) „tarifa” znači svaka vozarina, cijena ili naknada za zračni prijevoz putnika, prtljage ili tereta (osim pošte) (uključujući sve druge povezane vrste prijevoza) koju naplaćuju zračni

prijevoznici, uključujući njihove zastupnike, te uvjeti koji uređuju raspoloživost takve vozarine, cijene ili naknade;

- (v) „korisnička naknada” znači naknada koja se zaračunava zračnim prijevoznicima za korištenje infrastrukture zračne luke, sustava za zračnu plovidbu (uključujući prelete), infrastrukture odnosno usluga u službi zaštite zračnog prometa, uključujući povezane usluge i infrastrukturu, ili naknade povezane sa zaštitom okoliša, uključujući naknade za buku i naknade za rješavanje problema lokalnog onečišćenja zraka na i oko zračne luke.

#### Članak AIRTRN.2.: Popis ruta

1. U skladu s člankom AIRTRN.3. [Prava prometovanja] Unija zračnim prijevoznicima Ujedinjene Kraljevine odobrava pravo da tijekom obavljanja zračnog prijevoza lete na rutama navedenima u nastavku:

točke na državnom području Ujedinjene Kraljevine – međutočke – točke na području Unije – točke izvan njih.

2. U skladu s člankom AIRTRN.3. [Prava prometovanja] Ujedinjena Kraljevina zračnim prijevoznicima iz Unije odobrava pravo da tijekom obavljanja zračnog prijevoza lete na rutama navedenima u nastavku:

točke na području Unije – međutočke – točke na državnom području Ujedinjene Kraljevine – točke izvan njih.

#### Članak AIRTRN.3.: Prava prometovanja

1. Svaka stranka zračnim prijevoznicima iz druge stranke u svrhu obavljanja zračnog prijevoza na rutama utvrđenima u članku AIRTRN.2. [Popis ruta] dodjeljuje pravo:

- (a) letenja preko njezina područja bez slijetanja;
- (b) zaustavljanja na njezinu području u svrhe koje nisu povezane s prometom.

2. Ujedinjena Kraljevina ima pravo na to da se njezini zračni prijevoznici zaustavljaju na području Unije radi pružanja usluga redovitog i izvanrednog zračnog prijevoza između bilo kojih točaka na državnom području Ujedinjene Kraljevine i bilo kojih točaka na području Unije (prava prometovanja treće i četvrte slobode).

3. Unija ima pravo na to da se njezini zračni prijevoznici zaustavljaju na državnom području Ujedinjene Kraljevine radi pružanja usluga redovitog i izvanrednog zračnog prijevoza između bilo kojih točaka na području Unije i bilo kojih točaka na državnom području Ujedinjene Kraljevine (prava prometovanja treće i četvrte slobode).

4. Neovisno o stavcima 1., 2. i 3. te ne dovodeći u pitanje stavak 9., države članice i Ujedinjena Kraljevina mogu, ovisno o internim pravilima i postupcima stranaka, kao dio ovog Sporazuma sklapati bilateralne dogovore kojima si međusobno dodjeljuju sljedeća prava:

- (a) Ujedinjena Kraljevina ima pravo na to da se njezini zračni prijevoznici zaustavljaju na državnom području dotične države članice radi pružanja usluga redovitog i izvanrednog, isključivo teretnog zračnog prijevoza između točaka na državnom području te države članice i točaka u

trećoj zemlji, kao dio usluge čije se polazište i odredište nalaze na državnom području Ujedinjene Kraljevine (prava prometovanja pete slobode);

- (b) dotična država članica ima pravo na to da se zračni prijevoznici Unije zaustavljaju na državnom području Ujedinjene Kraljevine radi pružanja usluga redovitog i izvanrednog, isključivo teretnog zračnog prijevoza između točaka na državnom području Ujedinjene Kraljevine i točaka u trećoj zemlji, kao dio usluge čije se polazište i odredište nalaze na državnom području te države članice (prava prometovanja pete slobode).

5. Prava koja stranke uzajamno dodjeljuju u skladu sa stavkom 4., uređena su odredbama ove glave.

6. Nijedna stranka ne smije jednostrano ograničiti opseg prometa, učestalost, redovitost, usmjeravanje, polazište ili odredište usluga zračnog prijevoza koje se obavljaju u skladu sa stavicama 2., 3. i 4., ili vrste zrakoplova kojima u tu svrhu upravljaju zračni prijevoznici iz druge stranke, osim ako je to potrebno iz carinskih, tehničkih, ili operativnih razloga odnosno razloga upravljanja zračnim prometom, sigurnosti, zaštite okoliša ili zdravlja, na nediskriminirajući način, ili osim ako je drukčije utvrđeno u ovoj glavi.

7. Ništa u ovoj glavi ne smatra se dodjeljivanjem prava Ujedinjenoj Kraljevini na to da njezini zračni prijevoznici na državnom području države članice ukrcavaju putnike, prtljagu, teret ili poštu koji se prevoze za naknadu i s odredištem u nekoj drugoj točki na državnom području te države članice ili bilo koje druge države članice.

8. Ništa u ovoj glavi ne smatra se dodjeljivanjem prava Uniji na to da njezini zračni prijevoznici na državnom području Ujedinjene Kraljevine ukrcavaju putnike, prtljagu, teret ili poštu koji se prevoze za naknadu i s odredištem u nekoj drugoj točki na državnom području Ujedinjene Kraljevine.

9. Pridržavajući se internih pravila i postupaka stranaka, nadležna tijela Ujedinjene Kraljevine i država članica mogu odobriti usluge izvanrednog zračnog prijevoza koje nadilaze prava predviđena ovim člankom pod uvjetom da ne predstavljaju prikriveni oblik redovitog prijevoza, te mogu uspostaviti bilateralne sporazume o postupcima koje treba slijediti pri obradi zahtjeva i odlukama o zahtjevima zračnih prijevoznika.

#### Članak AIRTRN.4.: Sporazumi o letovima pod skupnom oznakom i o rezervaciji kapaciteta

1. Usluge zračnog prijevoza u skladu s člankom AIRTRN.3. [Prava prometovanja] mogu se pružati na temelju sporazuma o letovima pod skupnom oznakom ili o rezervaciji kapaciteta, kako slijedi:

- (a) zračni prijevoznik Ujedinjene Kraljevine može biti marketinški prijevoznik na letovima operativnog zračnog prijevoznika koji je zračni prijevoznik iz Unije ili zračni prijevoznik Ujedinjene Kraljevine, ili bilo kojeg operativnog zračnog prijevoznika treće zemlje koji, u skladu s pravom Unije ili, ako je primjenjivo, u skladu s pravom dotične države članice ili dotičnih država članica, uživa potrebna prava prometovanja te pravo da njegovi prijevoznici ostvaruju ta prava na temelju dotičnog sporazuma;
- (b) zračni prijevoznik iz Unije može biti marketinški prijevoznik na letovima operativnog zračnog prijevoznika koji je zračni prijevoznik iz Unije ili zračni prijevoznik Ujedinjene Kraljevine, ili bilo kojeg operativnog zračnog prijevoznika treće zemlje koji, u skladu s pravom Ujedinjene Kraljevine, uživa potrebna prava prometovanja te pravo da njegovi prijevoznici ostvaruju ta prava na temelju dotičnog sporazuma;

- (c) zračni prijevoznik Ujedinjene Kraljevine može biti operativni zračni prijevoznik za letove bilo kojeg marketinškog zračnog prijevoznika koji je zračni prijevoznik iz Unije ili zračni prijevoznik Ujedinjene Kraljevine, ili za letove bilo kojeg marketinškog zračnog prijevoznika treće zemlje koji, u skladu s pravom Unije ili, ako je primjenjivo, u skladu s pravom dotične države članice ili dotičnih država članica, uživa potrebna prava da sklapa dotične sporazume;
  - (d) zračni prijevoznik iz Unije može biti operativni zračni prijevoznik za letove bilo kojeg marketinškog zračnog prijevoznika koji je zračni prijevoznik iz Unije ili zračni prijevoznik Ujedinjene Kraljevine, ili za letove bilo kojeg marketinškog zračnog prijevoznika treće zemlje koji, u skladu s pravom Ujedinjene Kraljevine, uživa potrebna prava da sklapa dotične sporazume;
  - (e) u kontekstu sporazuma navedenih u točkama od (a) do (d), zračni prijevoznik iz jedne stranke može biti marketinški prijevoznik u sporazumu o rezervaciji kapaciteta ili o letovima pod skupnom oznakom u uslugama zračnog prijevoza između bilo koje dvije točke čije se polazište i odredište nalaze na području druge stranke, ako su ispunjeni sljedeći uvjeti:
    - i. uvjeti utvrđeni u ovom stavku točki (a) ili, ovisno o slučaju, točki (b), u pogledu operativnog zračnog prijevoznika; i
    - ii. dotična usluga prijevoza dio je prijevoza koji obavlja marketinški prijevoznik između točke na području svoje stranke i te odredišne točke na području druge stranke.
2. Zračni prijevoznik iz jedne stranke može biti marketinški prijevoznik u sporazumu o zakupu kapaciteta ili o letovima pod zajedničkom oznakom, u uslugama zračnog prijevoza između bilo koje dvije točke od kojih se jedna nalazi na području druge stranke, a druga u trećoj zemlji, ako su ispunjeni sljedeći uvjeti:
- (a) uvjeti utvrđeni u stavku 1. točki (a) ili, ovisno o slučaju, točki (b), u pogledu operativnog zračnog prijevoznika; i
  - (b) dotična usluga prijevoza dio je prijevoza koji obavlja marketinški prijevoznik između točke na području svoje stranke i te točke u trećoj zemlji.
3. Za svaku prodanu kartu obuhvaćenu sporazumima iz ovog članka kupca se nakon rezervacije obavješćuje o tome koji će zračni prijevoznik obavljati svaku dionicu usluge. Ako to nije moguće ili u slučaju promjene nakon rezervacije, putnika se obavješćuje o identitetu operativnog zračnog prijevoznika čim se taj identitet utvrdi. U svakom slučaju, putnika se o identitetu operativnog zračnog prijevoznika ili operativnih zračnih prijevoznika obavješćuje pri prijavi za let ili prije ukrcaja ako za povezani let nije potrebna prijava za let.
4. Stranke mogu zahtijevati da sporazume iz ovog članka odobre njihova nadležna tijela u svrhu provjere sukladnosti s uvjetima utvrđenima u njemu i s drugim zahtjevima navedenima u ovom Sporazumu, posebno u pogledu tržišnog natjecanja, sigurnosti i zaštite.
5. Korištenje sporazuma o letovima pod skupnom oznakom ili o rezervaciji kapaciteta ni u kojem slučaju ne smije uzrokovati to da zračni prijevoznici stranaka ostvaruju prava prometovanja na temelju ovog Sporazuma osim onih utvrđenih u članku AIRTRN 3. [Prava prometovanja].

#### Članak AIRTRN.5.: Operativna fleksibilnost

Prava koja stranke uzajamno dodjeljuju u skladu s člankom AIRTRN.3. [Prava prometovanja] stavcima 2., 3. i 4. uključuju, u okviru u njemu utvrđenih ograničenja, sva sljedeća prava:

- (a) obavljati letove u jednom ili oba smjera;
- (b) kombinirati različite brojeve letova u okviru jedne operacije zrakoplova;
- (c) opsluživati točke na popisu ruta u bilo kojoj kombinaciji i bilo kojim redoslijedom;
- (d) prebaciti promet s jednog na drugi zrakoplov istog zračnog prijevoznika na bilo kojoj točki (promjena zrakoplova uz zadržavanje istog broja leta);
- (e) obavljati promet s međuslijetanjem preko bilo koje točke unutar ili izvan područja bilo koje stranke;
- (f) obavljati tranzitni promet preko područja druge stranke;
- (g) objediniti promet na istom zrakoplovu bez obzira na to odakle takav promet potječe;
- (h) opsluživati više od jedne točke u istoj usluzi (koterminalizacija).

#### Članak AIRTRN.6.: Odobrenja za rad i tehničke dozvole

1. Po primitku zahtjeva zračnog prijevoznika iz jedne od stranaka, u propisanom obliku i na propisani način, za obavljanje usluga zračnog prijevoza u skladu s ovom glavom, druga stranka dodjeljuje odgovarajuća odobrenja i tehničke dozvole po najkraćem postupku, pod uvjetom da su ispunjeni svi sljedeći uvjeti:

- (a) za zračnog prijevoznika iz Ujedinjene Kraljevine:
  - i. zračni prijevoznik u izravnom je ili većinskom vlasništvu te pod stvarnom kontrolom Ujedinjene Kraljevine i/ili njezinih državljana;
  - ii. zračni prijevoznik ima glavno mjesto poslovanja na državnom području Ujedinjene Kraljevine i operativnu licenciju u skladu s pravom Ujedinjene Kraljevine; i
  - iii. zračni prijevoznik posjeduje svjedodžbu o sposobnosti koju je izdalo nadležno tijelo Unije ili države članice, koje mora biti jasno identificirano i koje provodi i održava stvarnu regulatornu kontrolu nad zračnim prijevoznikom;
- (b) za zračnog prijevoznika iz Unije:
  - i. zračni prijevoznik u izravnom je ili većinskom vlasništvu te pod stvarnom kontrolom jedne ili više država članica Unije, država članica Europskog gospodarskog prostora, Švicarske i/ili njihovih državljana;
  - ii. zračni prijevoznik ima glavno mjesto poslovanja na području Unije i valjanu operativnu licenciju u skladu s pravom Unije;

- iii. zračni prijevoznik posjeduje svjedodžbu o sposobnosti koju je izdalo nadležno tijelo Unije ili države članice, koje mora biti jasno identificirano i koje provodi i održava stvarnu regulatornu kontrolu nad zračnim prijevoznikom;
  - (c) poštuju se članci AIRTRN.18 [Sigurnost zračnog prometa] i AIRTRN.19 [Zaštita zračnog prometa]; i
  - (d) zračni prijevoznik ispunjava uvjete propisane zakonima i propisima koje stranka koja razmatra zahtjev/zahtjeve uobičajeno primjenjuje na obavljanje međunarodnog zračnog prijevoza.
2. Neovisno o stavku 1. točki (a) podtočki i., zračnim prijevoznicima Ujedinjene Kraljevine dodjeljuju se odgovarajuća odobrenja za rad i tehničke dozvole, pod uvjetom da su ispunjeni svi sljedeći uvjeti:
- (a) ispunjeni su uvjeti utvrđeni u stavku 1. točki (a) podtočkama ii. i iii., točki (c) i (d);
  - (b) zračni prijevoznik u izravnom je ili većinskom vlasništvu te pod stvarnom kontrolom jedne ili više država članica Unije, država članica Europskog gospodarskog prostora, Švicarske i/ili njihovih državljana, samostalno ili zajedno s Ujedinjenom Kraljevinom i/ili njezinim državljanima;
  - (c) na dan isteka prijelaznog razdoblja zračni prijevoznik imao je valjanu operativnu licenciju u skladu s pravom Unije.
3. Za potrebe stavaka 1. i 2., dokazi o stvarnoj regulatornoj kontroli uključuju, među ostalim:
- (a) dotični zračni prijevoznik ima važeću operativnu licenciju ili dozvolu koju je izdalo nadležno tijelo i ispunjuje kriterije stranke koja izdaje operativnu licenciju ili dozvolu za obavljanje međunarodnog zračnog prijevoza;
  - (b) ta stranka za tog zračnog prijevoznika provodi i održava nadzorne programe za zrakoplovnu sigurnost i zaštitu u skladu sa standardima ICAO-a.
4. Kad dodjeljuje odobrenja za rad i tehničke dozvole, svaka stranka dužna je postupati prema svim prijevoznicima iz druge stranke bez diskriminacije.
5. Po primitku zahtjeva za odobrenje za rad koji je podnio zračni prijevoznik iz jedne stranke, druga stranka priznaje primjerenost svakog utvrđivanja sposobnosti i/ili državljanstva koje je provela prva stranka u vezi s tim zračnim prijevoznikom kao da su to utvrđivanje provela njezina vlastita nadležna tijela te ne istražuje dodatno ta pitanja, osim kako je propisano u članku AIRTRN.8. stavku 3. [Odbijanje, opoziv, suspenzija ili ograničenje odobrenja za rad].

#### Članak AIRTRN.7.: Operativni planovi, programi i rasporedi

Obavijest o operativnim planovima, programima ili rasporedima usluga zračnog prijevoza koji se obavljaju na temelju ove glave stranka može zatražiti isključivo u informativne svrhe. Ako stranka zahtijeva takvu obavijest, dužna je svesti na najmanju moguću mjeru administrativno opterećenje posrednika u zračnom prijevozu i zračnih prijevoznika druge stranke povezano s njezinim zahtjevima i postupcima za obavješćivanje.



## Članak AIRTRN.8.: Odbijanje, opoziv, suspenzija ili ograničenje odobrenja za rad

1. Unija može poduzeti mjere protiv zračnog prijevoznika Ujedinjene Kraljevine u skladu sa stavcima 3., 4 i 5. ovog članka u bilo kojem od sljedećih slučajeva:

- (a) u slučaju odobrenja i dozvola izdanih u skladu s člankom AIRTRN točkom (a). Nisu ispunjeni uvjeti iz članka 6. [odobrenja za rad i tehničke dozvole] stavka 1.;
- (b) u slučaju odobrenja i dozvola izdanih u skladu s člankom AIRTRN. Nisu ispunjeni uvjeti iz članka 6. [odobrenja za rad i tehničke dozvole] stavka 2.;
- (c) ako zračni prijevoznik nije poštovao zakone i propise iz članka AIRTRN.10. [Usklađenost sa zakonima i propisima]; ili
- (d) ako su takve mjere potrebne radi sprečavanja, zaštite od ili kontrole širenja bolesti ili kako bi se na neki drugi način zaštitilo javno zdravlje.

2. Ujedinjena Kraljevina može poduzeti mjere protiv zračnog prijevoznika Unije u skladu sa stavcima 3., 4 i 5. ovog članka u bilo kojem od sljedećih slučajeva:

- (a) ako nije ispunjen bilo koji od uvjeta utvrđenih u članku AIRTRN.6. stavku 1. točki (b) [Odobrenja za rad i tehničke dozvole];
- (b) ako zračni prijevoznik nije poštovao zakone i propise iz članka AIRTRN.10. [Usklađenost sa zakonima i propisima] ove glave; ili
- (c) ako su takve mjere potrebne radi sprečavanja, zaštite od ili kontrole širenja bolesti ili kako bi se na neki drugi način zaštitilo javno zdravlje.

3. Stranka koja ima opravdane razloge vjerovati da se zračni prijevoznik iz druge stranke nalazi u bilo kojoj od situacija iz stavaka 1. ili 2., ovisno o slučaju, i da se u tom pogledu moraju poduzeti mjere, što prije pisanim putem obavješćuje drugu stranku o razlozima planiranog odbijanja, suspenzije ili ograničavanja odobrenja za rad ili tehničke dozvole te zahtijeva savjetovanje.

4. Takvo savjetovanje započinje što prije, a najkasnije 30 dana od primitka zahtjeva za savjetovanje. Ako se zadovoljavajući dogovor ne postigne u roku od 30 dana od dana početka takvog savjetovanja ili u nekom drugom dogovorenom roku, ili ako se ne poduzmu dogovorene korektivne mjere, to je opravdan razlog da stranka koja je zatražila savjetovanje poduzme mjere za odbijanje, opoziv, suspenziju, uvođenje uvjeta za ili ograničavanje odobrenja za rad ili tehničkih dozvola dotičnog zračnog prijevoznika ili dotičnih zračnih prijevoznika kako bi se osigurala usklađenost s člancima AIRTRN.6. [Odobrenja za rad i tehničke dozvole] i AIRTRN.10. [Usklađenost sa zakonima i propisima]. Ako su poduzete mjere za odbijanje, opoziv, suspenziju ili ograničavanje odobrenja za rad ili tehničke dozvole zračnog prijevoznika, stranka može pokrenuti arbitražu u skladu s člankom INST.14. [Arbitražni postupak], bez prethodnog savjetovanja u skladu s člankom INST.13. [Savjetovanje]. Arbitražno tijelo postupa s tim pitanjem kao s hitnim slučajem u smislu članka INST.19. [Hitni postupak]. Na zahtjev stranke arbitražno tijelo može, do donošenja konačnog pravorijeka, naložiti donošenje privremenih zaštitnih mjera, uključujući izmjenu ili suspenziju mjera koje je poduzela bilo koja stranka na temelju ovog članka.

5. Neovisno o stavcima 3. i 4., u slučajevima iz stavka 1. točaka (c) i (d), i stavka 2. točaka (b) i (c) stranka može poduzeti hitne mjere ako je to potrebno zbog izvanredne situacije ili kako bi se

spriječila daljnja neusklađenost. Za potrebe ovog stavka daljnja neusklađenost podrazumijeva da su nadležna tijela stranaka već postavila pitanje neusklađenosti.

6. Ovim se člankom ne dovode u pitanje odredbe glave XI. [Jednaki uvjeti za otvoreno i pošteno tržišno natjecanje i održivi razvoj] prvog naslova, članka AIRTRN 11(4) [Nediskriminacija], članka 18. stavaka 4., 6. i 8. [Zaštita zračnog prometa] i članka AIRTRN 19. stavka 12. [Sigurnost zračnog prometa] ni postupak rješavanja sporova utvrđen u šestom dijelu glavi I. [Rješavanje sporova] ni mjere koje iz toga proizlaze.

#### Članak AIRTRN.9.: Vlasništvo i kontrola nad zračnim prijevoznicima

Stranke priznaju moguće koristi daljnje liberalizacije vlasništva i kontrole nad svojim zračnim prijevoznicima. Stranke su suglasne u okviru Posebnog odbora za zračni prijevoz ispitati mogućnosti recipročne liberalizacije vlasništva i kontrole nad svojim zračnim prijevoznicima u roku od 12 mjeseci od stupanja na snagu ovog Sporazuma, a nakon toga u roku od 12 mjeseci od primitka takva zahtjeva jedne od stranaka. Na temelju tog razmatranja stranke mogu odlučiti izmijeniti ova glava.

#### Članak AIRTRN.10.: Usklađenost sa zakonima i propisima

1. Zračni prijevoznici svake stranke, kada ulaze na područje druge stranke, obavljaju operacije u njemu ili odlaze iz njega, poštuju zakone i propise druge stranke u pogledu ulaska na njezino područje, obavljanja operacija u tom području i odlaska iz tog područja koji se primjenjuju na zrakoplove koji obavljaju međunarodni zračni prijevoz.

2. Putnici, posada, prtljaga, teret i/ili pošta zračnih prijevoznika svake stranke, ili bilo tko tko djeluje u njihovo ime, kada ulaze na područje druge stranke, obavljaju operacije u njemu ili odlaze iz njega, poštuju zakone i propise druge stranke u pogledu ulaska na njezino područje, obavljanja operacija u tom području i odlaska iz tog područja koji se primjenjuju na putnike, posadu, prtljagu, teret i/ili poštu u zrakoplovu (uključujući propise koji se odnose na ulazak, odobrenje, imigraciju, putovnice, carinu i karantenu te, ako je riječ o pošti, poštanske propise).

3. Stranke na svojem području dopuštaju zračnim prijevoznicima druge stranke da poduzmu primjerene mjere kojima se osigurava da se prevoze samo osobe koje imaju putne isprave potrebne za ulazak na područje druge stranke ili za tranzit preko tog područja.

#### AIRTRN.11.: Nediskriminacija

1. Ne dovodeći u pitanje prvi naslov glavu XI. [Jednaki uvjeti za otvoreno i pošteno tržišno natjecanje i održivi razvoj], stranke u okviru svojih nadležnosti uklanjaju sve oblike diskriminacije koji bi negativno utjecali na poštene i jednake mogućnosti zračnih prijevoznika druge stranke da se natječu u ostvarivanju prava iz ove glave.

2. Jedna stranka („stranka koja pokreće postupak”) može postupiti u skladu sa stavcima od 3. do 6. ako smatra da je na poštene i jednake mogućnosti njezinih zračnih prijevoznika da se natječu u ostvarivanju prava iz ove glave negativno utjecala diskriminacija zabranjena stavkom 1.

3. Stranka koja pokreće postupak podnosi pisani zahtjev za savjetovanje drugoj stranci („stranka kojoj je zahtjev upućen”). Savjetovanje počinju u roku od 30 dana od primitka zahtjeva, osim ako se stranke dogovore drukčije.

4. Ako stranka koja pokreće postupak i stranka kojoj je zahtjev upućen ne postignu dogovor o tom pitanju u roku od 60 dana od primitka zahtjeva za savjetovanje iz stavka 3., stranka koja pokreće

postupak može poduzeti mjere protiv svih ili dijela zračnih prijevoznika koji su ostvarili korist od diskriminacije zabranjene stavkom 1., uključujući mjere za odbijanje, opoziv, suspenziju, uvođenje uvjeta ili ograničavanje odobrenja za rad ili tehničkih dozvola dotičnih zračnih prijevoznika.

5. Mjere poduzete u skladu sa stavkom 4. primjerene su, proporcionalne i ograničene u svojem području primjene i trajanju na ono što je nužno za smanjivanje štete za zračne prijevoznike stranke koja pokreće postupak te uklanjanje nepoštene prednosti koju su stekli zračni prijevoznici na koje se te mjere odnose.

6. Ako se konzultacijama nije riješio problem ili su poduzete mjere u skladu sa stavkom 4., stranka može pokrenuti arbitražu u skladu s člankom INST.14. [Arbitražni postupak], bez prethodnog savjetovanja u skladu s člankom INST.13. [Savjetovanje]. Arbitražno tijelo postupa s tim pitanjem kao s hitnim slučajem u smislu članka INST.19. [Hitni postupak]. Na zahtjev stranke arbitražno tijelo može, do donošenja konačnog pravorijeka, naložiti donošenje privremenih zaštitnih mjera, uključujući izmjenu ili suspenziju mjera koje je poduzela bilo koja stranka na temelju ovog članka.

7. Neovisno o stavku 2., stranke ne postupaju u skladu sa stavcima od 3. do 6. u vezi s postupanjem koje spada u područje primjene prvog naslova glave XI. [Jednaki uvjeti za otvoreno i pošteno tržišno natjecanje i održivi razvoj].

#### Članak AIRTRN.12.: Poslovanje

1. Stranke su suglasne da bi prepreke poslovanju na koje nailaze zračni prijevoznici mogle ugroziti koristi ove glave. Stranke su suglasne surađivati na uklanjanju prepreka poslovanju zračnih prijevoznika obiju stranaka ako takve prepreke mogu ugroziti komercijalne operacije, prouzročiti narušavanje tržišnog natjecanja ili negativno utjecati na jednake mogućnosti za tržišno natjecanje.

2. Posebni odbor za zračni prijevoz prati napredak u učinkovitom rješavanju pitanja povezanih s uklanjanjem prepreka poslovanju zračnih prijevoznika.

#### Članak AIRTRN.13.: Komercijalne operacije

1. Stranke jedna drugoj dodjeljuju prava utvrđena u stavcima od 2. do 7. Za potrebe ostvarivanja tih prava, zračni prijevoznici svake od stranaka nisu obvezni zadržati lokalnog sponzora.

2. U pogledu zastupnika zračnih prijevoznika:

(a) uspostavljanje ureda te objekata, opreme i sustava zračnih prijevoznika jedne stranke koji su potrebni za pružanje usluga u skladu s ovom glavom na području druge stranke dopušta se bez ograničenja ili diskriminacije;

(b) ne dovodeći u pitanje propise o sigurnosti i zaštiti, ako se takvi uredi te objekti, oprema i sustavi nalaze u zračnoj luci, oni mogu podlijevati ograničenjima na temelju raspoloživosti prostora;

(c) svaka stranka, u skladu sa svojim zakonima i propisima koji se primjenjuju na ulazak, boravak i zapošljavanje, odobrava zračnim prijevoznicima druge stranke da na njezino područje dovedu i na njemu zadrže svoje rukovodeće, prodajno, tehničko, operativno i drugo stručno osoblje koje taj zračni prijevoznik opravdano smatra potrebnim za pružanje usluga zračnog prijevoza u skladu s ovom glavom. Ako su za osoblje iz ovog stavka potrebne radne dozvole, uključujući osoblje koje obavlja određene privremene dužnosti, stranke brzo obrađuju zahtjeve za takve dozvole, podložno mjerodavnim zakonima i propisima.

3. U pogledu zemaljskih usluga:
  - (a) svaka stranka zračnim prijevoznicima druge stranke dopušta samostalno obavljanje usluga na njezinu području bez drugih ograničenja osim iz razloga sigurnosti ili zaštite odnosno onih koja na drugi način proizlaze iz fizičkih ili operativnih ograničenja;
  - (b) svaka stranka zračnim prijevoznicima druge stranke ne nameće izbor jednog ili više pružatelja zemaljskih usluga među onima koji su prisutni na tržištu u skladu sa zakonima i propisima stranke u kojoj se te usluge pružaju;
  - (c) ne dovodeći u pitanje točku (a), ako zakoni i propisi stranke na bilo koji način ograničavaju slobodno tržišno natjecanje među pružateljima zemaljskih usluga, ta stranka osigurava da su zračnim prijevoznicima druge stranke dostupne sve potrebne zemaljske usluge i da se one pružaju pod uvjetima koji nisu manje povoljni od onih pod kojima se pružaju bilo kojem drugom zračnom prijevozniku.
4. U pogledu dodjele slotova u zračnim lukama, svaka stranka osigurava da se njezini propisi, smjernice i postupci za dodjelu slotova u zračnim lukama na njezinu području primjenjuju na transparentan, učinkovit, nediskriminirajući i pravodoban način.
5. U pogledu lokalnih troškova i prijenosa sredstava i zarade:
  - (a) odredbe prvog naslova glave IV. [Kretanje kapitala, plaćanja, prijenosi i privremene zaštitne mjere] primjenjuju se na pitanja uređena ovom glavom, ne dovodeći u pitanje članak AIRTRN.6. [Odobrenja za rad i tehničke dozvole];
  - (b) stranke jedna drugoj odobravaju povlastice utvrđene u točkama od (c) do (e);
  - (c) prodaja i kupnja usluga prijevoza i povezanih usluga zračnih prijevoznika stranaka može se, prema diskrecijskoj odluci zračnog prijevoznika, iskazati u britanskim funtama ako se prodaja ili kupnja odvija na državnom području Ujedinjene Kraljevine ili, ako se prodaja ili kupnja odvija na državnom području države članice, u valuti te države članice;
  - (d) zračnim prijevoznicima svake ugovorne stranke dopušta se plaćanje lokalnih troškova u lokalnoj valuti, prema vlastitoj diskrecijskoj odluci;
  - (e) zračnim prijevoznicima svake stranke dopušta se, na zahtjev, da na bilo koji način i u bilo kojem trenutku u zemlju po vlastitom izboru doznače prihode ostvarene na području druge stranke prodajom usluga zračnog prijevoza i povezanih djelatnostima koje su izravno povezane sa zračnim prijevozom, a koji premašuju iznose koji su lokalno isplaćeni. Te se konverzije i doznake dopuštaju odmah, bez ograničenja ili oporezivanja koja bi se na njih primjenjivala, prema tečaju primjenjivom za tekuće transakcije i s doznačivanjem na dan kad prijevoznik podnese prvi zahtjev za doznačivanje te ne podliježu nikakvim naknadama osim onih koje banke uobičajeno naplaćuju za takve konverzije i doznake.
6. U pogledu intermodalnog prijevoza:
  - (a) u odnosu na prijevoz putnika, stranke na pružatelje usluga površinskog prijevoza ne smiju primjenjivati zakone i propise kojima se uređuje zračni prijevoz samo na temelju toga što takav površinski prijevoz obavlja zračni prijevoznik pod vlastitim imenom;

- (b) pod uvjetima i kvalifikacijama utvrđenima u prvom naslovu glavi II. [USLUGE I ULAGANJA] i njezinim priložima, te u trećem naslovu glavi I. [Cestovni prijevoz robe] i njezinim priložima, zračnim prijevoznicima svake stranke dopušteno je bez ograničenja da u vezi s međunarodnim zračnim prijevozom koriste bilo koji površinski prijevoz tereta do ili od bilo kojih točaka na područjima stranaka ili u trećim zemljama, uključujući prijevoz do i od svih zračnih luka s carinskim objektima i uključujući, ako je primjenjivo, pravo prijevoza tereta pod carinskim nadzorom u skladu s mjerodavnim zakonima i propisima. Takav teret, bilo da se kreće površinom ili zrakom, mora imati pristup carinskim postupcima i objektima u zračnim lukama. Zračni prijevoznici mogu odabrati da sami obavljaju površinski prijevoz ili osiguravaju njegovo obavljanje sporazumima, uključujući sporazume o letovima pod zajedničkom oznakom, s drugim prijevoznicima koji obavljaju površinski prijevoz, što obuhvaća i površinski prijevoz koji obavljaju drugi zračni prijevoznici i neizravni pružatelji usluga zračnog prijevoza tereta. Takve usluge intermodalnog prijevoza tereta mogu se nuditi kao izravni zračni prijevoz i po jedinstvenoj izravnoj cijeni za kombinirani zračni i površinski prijevoz, pod uvjetom da se pošiljatelje obavijesti o pružateljima takvog prijevoza.

7. U pogledu zakupa:

- (a) stranke jedna drugoj dodjeljuju pravo da njihovi zračni prijevoznici pružaju usluge zračnog prijevoza u skladu s člankom AIRTRN 3. [Prava prometovanja] na sve sljedeće načine:
- i. zrakoplovom zakupljenim bez posade od bilo kojeg zakupodavca;
  - ii. u slučaju zračnih prijevoznika Ujedinjene Kraljevine, zrakoplovom zakupljenim s posadom od drugih zračnih prijevoznika stranaka;
  - iii. u slučaju zračnih prijevoznika Unije, zrakoplovom zakupljenim s posadom od drugih zračnih prijevoznika Unije;
  - iv. zrakoplovom zakupljenim s posadom od zračnih prijevoznika osim onih navedenih u točkama ii. i iii., pod uvjetom da je zakup opravdan na temelju izvanrednih potreba, potreba u pogledu sezonskih kapaciteta ili operativnih poteškoća zakupnika i da zakup ne traje dulje nego što je nužno za ispunjenje tih potreba ili prevladavanje tih poteškoća;
- (b) stranke mogu zahtijevati da dogovore o zakupu odobre njihova nadležna tijela radi provjere usklađenosti s uvjetima propisanim u ovom stavku i s primjenjivim zahtjevima u pogledu sigurnosti i zaštite;
- (c) međutim, ako stranka zahtijeva takvo odobrenje, ona nastoji ubrzati postupke odobrenja i smanjiti administrativno opterećenje dotičnih prijevoznika;
- (d) odredbama ovog stavka ne dovode se u pitanje zakoni i propisi stranke u pogledu zakupa zrakoplova kad su zakupnici zračni prijevoznici te stranke.

Članak AIRTRN.14.: Fiskalne odredbe

1. Nakon dolaska na područje jedne stranke, zrakoplovi kojima zračni prijevoznici druge stranke obavljaju međunarodni zračni prijevoz, njihova uobičajena oprema, gorivo, maziva, zalihe potrošne tehničke robe, zemaljska oprema, zamjenski dijelovi (uključujući motore), zalihe na zrakoplovu (uključujući, ali ne ograničavajući se na, hranu, piće, alkohol, duhan i druge proizvode namijenjene za prodaju putnicima ili za putničku konzumaciju u ograničenim količinama tijekom leta) i drugi artikli

namijenjeni za upotrebu ili koji se upotrebljavaju isključivo u vezi s letom ili servisiranjem zrakoplova u međunarodnom zračnom prijevozu, izuzimaju se, na temelju uzajamnosti i pod uvjetom da takva oprema i zalihe ostanu u zrakoplovu, od svih uvoznih ograničenja, poreza na imovinu i kapital, carina, trošarina, inspeksijskih naknada, poreza na dodanu vrijednost ili drugih sličnih neizravnih poreza, te sličnih pristojbi i naknada koje uvede nacionalna odnosno lokalna uprava ili Unija.

2. Sljedeća roba također se, na temelju uzajamnosti, izuzima od poreza, nameta, carina, pristojbi i naknada iz stavka 1.:

- (a) zalihe zrakoplova unesene na područje stranke ili nabavljene na njemu i unesene u zrakoplov, u razumnim količinama, kako bi se upotrijebile u zrakoplovu zračnog prijevoznika druge stranke kojim se obavlja međunarodni zračni prijevoz i koji je na odlasku, čak i kada se te zalihe trebaju upotrijebiti na dijelu puta koji se izvodi iznad navedenog područja;
- (b) zemaljska oprema i zamjenski dijelovi (uključujući motore) uneseni na području stranke radi servisiranja, održavanja ili popravka zrakoplova zračnog prijevoznika druge stranke kojim se obavlja međunarodni zračni prijevoz;
- (c) maziva i potrošni tehnički materijali osim goriva] uneseni na područje stranke ili nabavljeni na njemu radi upotrebe u zrakoplovu zračnog prijevoznika druge stranke kojim se obavlja međunarodni zračni prijevoz, čak i ako se te zalihe trebaju upotrijebiti na dijelu puta koji se izvodi iznad navedenog područja; i
- (d) tiskani materijali, kako je propisano carinskim zakonodavstvom svake stranke, uneseni ili nabavljeni na području jedne stranke i ukrcani u zrakoplov za upotrebu u zrakoplovu zračnog prijevoznika druge stranke koji je na odlasku i kojim se obavlja međunarodni zračni prijevoz, čak i ako se te zalihe trebaju upotrijebiti na dijelu puta koji se izvodi iznad navedenog područja.

3. Uobičajena oprema koja se nalazi u zrakoplovu, kao i materijal, zalihe i zamjenski dijelovi iz stavka 1. ovog članka koji se obično drže u zrakoplovu, čiji je operator zračni prijevoznik iz jedne stranke može se istovariti na području druge stranke samo uz odobrenje carinskih tijela te druge stranke te se može zahtijevati da se ti artikli čuvaju pod nadzorom ili kontrolom tih tijela, sve do njihova ponovnog izvoza ili zbrinjavanja na drugi način u skladu s carinskim propisima.

4. Izuzeća od carina, nacionalnih trošarina i sličnih nacionalnih pristojbi propisana ovim člankom na raspolaganju su i u slučajevima kad zračni prijevoznik ili prijevoznici jedne stranke imaju ugovor s drugim zračnim prijevoznikom ili prijevoznicima o posudbi ili prijenosu artikala navedenih u stavcima 1. i 2. ovog članka na području druge stranke, pod uvjetom da taj drugi prijevoznik ili prijevoznici imaju pravo na slična izuzeća koje je dodijelila ta druga stranka.

5. Ništa u ovoj glavi ne sprečava bilo koju stranku da uvede poreze, namete, carine, pristojbe i naknade na robu koja se prodaje putnicima, a koja nije namijenjena za konzumaciju u zrakoplovu, tijekom dionice zračnog prijevoza između dviju točaka na svojem području na kojima je dopušten ukrcaj i iskrcaj.

6. Prtljaga i teret u izravnom tranzitu preko područja stranke izuzimaju se od poreza, carina, naknada i ostalih sličnih pristojbi.

7. Može se zahtijevati da se oprema i zalihe iz stavka 2. čuvaju pod nadzorom ili kontrolom nadležnih tijela.

8. Ova glava ne utječe na konvencije o izbjegavanju dvostrukog oporezivanja dohotka i kapitala koje su na snazi između Ujedinjene Kraljevine i država članica.

9. Izuzeće od carina, nacionalnih trošarina i sličnih nacionalnih pristojbi ne primjenjuje se na naknade koje se temelje na troškovima usluga pruženih zračnom prijevozniku stranke na području druge stranke.

#### Članak AIRTRN.15.: Korisničke naknade

1. Korisničke naknade koje jedna stranka može uvesti zračnim prijevoznicima druge stranke za korištenje usluga u zračnoj plovidbi i usluga kontrole zračnog prometa povezane su s troškovima i nediskriminirajuće. U svakom slučaju, svaka od navedenih korisničkih naknada određuju se zračnim prijevoznicima druge stranke pod uvjetima koji u trenutku kada se naknade primjenjuju nisu nepovoljniji od najpovoljnijih uvjeta dostupnih bilo kojem drugom zračnom prijevozniku u sličnim okolnostima.

2. Ne dovodeći u pitanje članak AIRTRN.13. [Komersijalne operacije] stavak 5., svaka stranka osigurava da su korisničke naknade, osim onih navedenih u stavku 1., koje se mogu uvesti zračnim prijevoznicima druge stranke pravedne i opravdane, da nisu nepravedno diskriminirajuće te da se ravnopravno raspodjeljuju među kategorijama korisnika. Korisničke naknade koje se naplaćuju zračnim prijevoznicima druge stranke mogu odražavati puni trošak pružanja odgovarajuće infrastrukture i usluga zračne luke, zaštite okoliša i zaštite zračnog prometa u zračnoj luci ili unutar sustava zračne luke, ali ne smiju premašivati taj trošak. Takve naknade mogu uključivati razuman prinos od imovine nakon amortizacije. Infrastruktura i usluge za koje se naplaćuju korisničke naknade pružaju se na učinkovitoj i ekonomičnoj osnovi. U svakom slučaju, svaka od navedenih korisničkih naknada određuju se zračnim prijevoznicima druge stranke pod uvjetima koji u trenutku kada se naknade primjenjuju nisu nepovoljniji od najpovoljnijih uvjeta dostupnih bilo kojem drugom zračnom prijevozniku u sličnim okolnostima.

3. Kako bi se osigurala ispravna primjena načela navedenih u stavcima 1. i 2., svaka stranka osigurava da nadležna tijela i subjekti zaduženi za naknade na njezinu području održavaju savjetovanja sa zračnim prijevoznicima koji koriste dotične usluge infrastrukturu te da nadležna tijela zadužena za naknade razmjenjuju potrebne informacije sa zračnim prijevoznicima. Svaka stranka osigurava da nadležna tijela zadužena za naknade o svim prijedlozima izmjena korisničkih naknada obavješćuju korisnike dovoljno unaprijed kako bi se korisnicima omogućilo da prije uvođenja tih izmjena o tome daju svoje mišljenje.

#### Članak AIRTRN.16.: Tarife

1. Stranke dopuštaju zračnim prijevoznicima stranaka da slobodno utvrđuju tarife na temelju poštenog tržišnog natjecanja u skladu s ovom glavom.

2. Tarife zračnih prijevoznika stranaka ne podliježu zahtjevu da ih odobri druga stranka.

#### Članak AIRTRN.17.: Statistički podaci

1. Stranke surađuju u okviru Posebnog odbora za zračni prijevoz kako bi olakšale razmjenu statističkih podataka o zračnom prijevozu na temelju ove glave.

2. Svaka stranka drugoj stranci na njezin zahtjev dostavlja dostupne nepovjerljive i komercijalno neosjetljive statističke podatke o zračnom prijevozu na temelju ove glave, u skladu s odgovarajućim zakonima i propisima stranaka, na nediskriminirajućoj osnovi i u razumnoj mjeri.

## Članak AIRTRN.18.: Sigurnost zračnog prometa

1. Stranke ponovno potvrđuju važnost bliske suradnje u području sigurnosti zračnog prometa.
2. Svjedodžbe o plovidbenosti, svjedodžbe o osposobljenosti i licencije koje je izdala ili proglasila valjanima jedna stranka i koje su i dalje na snazi druga stranka i njezina nadležna tijela priznaju kao valjane za potrebe pružanja usluga zračnog prijevoza u skladu s ovom glavom, pod uvjetom da su takve svjedodžbe ili licencije izdane ili proglašene valjanima barem u skladu s relevantnim međunarodnim standardima uspostavljenima na temelju Konvencije.
3. Svaka stranka može u svakom trenutku zatražiti savjetovanje u vezi sa sigurnosnim standardima koje zadržava i primjenjuje druga stranka u područjima povezanim sa zrakoplovnom opremom, letačkom posadom, zrakoplovima i letenjem zrakoplova. Takva se savjetovanja provode u roku od 30 dana od podnošenja zahtjeva.
4. Ako nakon takvih savjetovanja jedna stranka ustanovi da druga stranka djelotvorno ne zadržava i ne primjenjuje sigurnosne standarde u područjima iz stavka 2. koji su barem jednaki minimalnim standardima koji su u tom trenutku uspostavljeni na temelju Konvencije, potonja stranka obavješćuje drugu stranku o tim nalazima i mjerama koje smatra potrebnima za usklađivanje s tim minimalnim standardima, a druga stranka poduzima odgovarajuće korektivne mjere. Ako druga stranka ne poduzme odgovarajuće korektivne mjere u roku od 15 dana ili nekom drugom roku koji se dogovori, to je opravdan razlog da stranka koja podnosi zahtjev odbije, opozove, suspendira, uvede uvjete za ili ograniči odobrenja za rad ili tehničke dozvole odnosno da na drugi način odbije, opozove, suspendira, uvede uvjete za ili ograniči rad zračnog prijevoznika koji je pod sigurnosnim nadzorom druge stranke.
5. Svaki zrakoplov kojim upravlja zračni prijevoznik ili prijevoznici stranke, ili kojim se u njihovo ime upravlja na temelju ugovora o zakupu, može se, dok se nalazi na području druge stranke, podvrgnuti inspekcijskom pregledu na stajanci, pod uvjetom da to ne dovede do neopravdanog kašnjenja u radu zrakoplova.
6. Inspekcijski pregled na stajanci ili niz inspekcijskih pregleda na stajanci može izazvati:
  - (a) ozbiljnu zabrinutost da zrakoplov ili rad zrakoplova nije u skladu s minimalnim standardima koji su u tom trenutku uspostavljeni na temelju Konvencije, ili
  - (b) ozbiljnu zabrinutost da nema djelotvornog zadržavanja i primjene sigurnosnih standarda koji su u tom trenutku uspostavljeni na temelju Konvencije.

Ako stranka koja je provela inspekcijski pregled ili inspekcijske preglede na stajanci utvrdi da postoje ozbiljni razlozi za zabrinutost iz točke (a) ili (b), ona o tim nalazima i o koracima koje smatra potrebnima za usklađivanje s tim minimalnim standardima obavješćuje nadležna tijela druge stranke koja su zadužena za sigurnosni nadzor zračnog prijevoznika koji upravlja zrakoplovom. Ako druga stranka ne poduzme odgovarajuće korektivne mjere u roku od 15 dana ili nekom drugom dogovorenom roku, to je opravdan razlog da stranka odbije, opozove, suspendira, uvede uvjete za ili ograniči odobrenja za rad ili tehničke dozvole odnosno da na drugi način odbije, opozove, suspendira, uvede uvjete za ili ograniči rad zračnog prijevoznika koji upravlja zrakoplovom.

7. U slučaju da se uskrati pristup zrakoplovu u svrhu obavljanja, u skladu sa stavkom 5. ovog članka, inspekcijskog pregleda na stajanci zrakoplova kojim upravlja zračni prijevoznik ili zračni prijevoznici jedne stranke, druga stranka može slobodno zaključiti da postoje ozbiljni razlozi za zabrinutost iz stavka 6. i može postupati u skladu s tim stavkom.



8. Svaka stranka zadržava pravo da hitno opozove, suspendira ili ograniči odobrenja za rad ili tehničke dozvole ili da na drugi način suspendira ili ograniči rad zračnog prijevoznika ili zračnih prijevoznika druge stranke ako, na temelju inspekcijskog pregleda na stajanci, niza inspekcijskih pregleda na stajanci, uskraćivanja pristupa zrakoplovu radi inspekcijskog pregleda na stajanci, savjetovanja ili na temelju nekih drugih razloga, zaključi da su hitne mjere nužne za sigurnost operacija zračnog prijevoznika. Stranka koja poduzima takve mjere odmah obavješćuje drugu stranku i obrazlaže svoje mjere.

9. Svaka se mjera stranke u skladu sa stavcima 4., 6. ili 8. ukida čim prestane postojati osnova za poduzimanje te mjere.

10. Ako je stranka poduzela mjere na temelju stavaka 4., 6. ili 8., u slučaju spora ta stranka može pokrenuti arbitražu u skladu s petim dijelom glavom II. [Rješavanje sporova] člankom INST.X. [Arbitražni postupak], bez prethodnog savjetovanja u skladu s petim dijelom glavom II. [Rješavanje sporova] člankom INST.X. [Savjetovanje]. Arbitražno tijelo postupuje s tim pitanjem kao s hitnim slučajem u smislu članka INST.19. [Hitni postupak]. Na zahtjev stranke koja podnosi pritužbu arbitražno tijelo može, do donošenja konačnog pravorijeka, naložiti donošenje privremenih zaštitnih mjera, uključujući izmjenu ili suspenziju mjera koje je poduzela bilo koja stranka na temelju ovog članka.

#### Članak AIRTRN.19.: Zaštita zračnog prometa

1. Stranke na zahtjev jedna drugoj pružaju svu potrebnu pomoć kako bi se uklonila svaka prijetnja zaštiti civilnog zrakoplovstva, uključujući sprečavanje otmice civilnih zrakoplova i drugih nezakonitih djela usmjerenih protiv sigurnosti takvih zrakoplova, njihovih putnika i posade, zračnih luka i navigacijskih uređaja, te sve druge prijetnje zaštiti civilnog zrakoplovstva.

2. Stranke u svojim međusobnim odnosima djeluju u skladu s međunarodnim standardima zaštite zračnog prometa koje je utvrdio ICAO. Stranke zahtijevaju da operatori zrakoplova u njihovim registrima i operatori zračnih luka na njihovu području postupaju barem u skladu s takvim standardima zaštite zračnog prometa. Svaka stranka drugoj stranci na zahtjev dostavlja obavijest o svim razlikama između svojih zakona, propisa i praksi i standarda zaštite zračnog prometa iz ovog stavka. Svaka stranka u bilo kojem trenutku može zatražiti savjetovanje s drugom strankom bez odgode radi rasprave o tim razlikama.

3. Svaka stranka osigurava da se na njezinu području provode djelotvorne mjere za zaštitu civilnog zračnog prometa od nezakonita ometanja, uključujući, ali ne ograničavajući se na, zaštitni pregled putnika i njihove ručne prtljage, zaštitni pregled predane prtljage te zaštitni pregled i zaštitnu kontrolu osoba koje nisu putnici, uključujući posadu, i predmeta koje nose, zaštitni pregled i zaštitnu kontrolu tereta, pošte, kabinskih zaliha i zaliha u zračnim lukama te kontrolu pristupa šticićenim područjima zračne luke i zaštitno ograničenim područjima. Svaka stranka slaže se da se moraju poštovati odredbe druge stranke o zaštiti u pogledu ulaska na njezino područje, obavljanja operacija u tom području i odlaska zrakoplova iz tog područja.

4. Stranke nastoje surađivati u pitanjima zaštite zračnog prometa u najvećoj mogućoj mjeri, razmjenjivati informacije o prijetnjama, ranjivosti i rizicima u skladu s međusobnim dogovorom o odgovarajućim načinima sigurnog prijenosa, upotrebe, pohrane i uklanjanja klasificiranih informacija, razgovarati i razmjenjivati iskustva o primjerima dobre prakse, standardima učinkovitosti i detekcije zaštitne opreme, načinima za praćenje usklađenosti i rezultata koji su se u praksi pokazali najboljima, te u svim drugim područjima koje stranke utvrde. Stranke posebno nastoje razviti i održavati dogovore za suradnju među tehničkim stručnjacima u pogledu razvoja i

priznavanja standarda zaštite zračnog prometa u cilju olakšavanja takve suradnje, smanjenja administrativnog udvostručivanja i poticanja rane najave i prethodne rasprave novih inicijativa i zahtjeva u području zaštite.

5. Svaka stranka drugoj stranci na zahtjev stavlja na raspolaganje rezultate revizija koje je proveo ICAO i korektivne mjere koje je poduzela država koja je bila predmet revizije, podložno međusobnom dogovoru o odgovarajućim načinima sigurnog prijenosa, upotrebe, pohrane i uklanjanja takvih informacija.

6. Stranke su suglasne surađivati u zaštitnim inspekcijskim pregledima koje provode na području bilo koje od njih uspostavom mehanizama, uključujući administrativne dogovore, za uzajamnu razmjenu informacija o rezultatima takvih zaštitnih inspekcijskih pregleda. Stranke su suglasne pozitivno razmotriti zahtjeve za sudjelovanje, u svojstvu promatrača, u zaštitnim inspekcijskim pregledima koje provodi druga stranka.

7. Podložno stavku 9. i uz puno uvažavanje i međusobno poštovanje suvereniteta druge stranke, stranka može donijeti mjere zaštite za ulazak na svoje područje. Kada je to moguće, ta stranka uzima u obzir mjere zaštite koje druga stranka već primjenjuje i sva mišljenja koja druga stranka izrazi. Svaka stranka priznaje da ništa u ovom članku ne ograničava pravo stranke da ne dopusti ulazak na svoje područje bilo kojem letu koji smatra prijetnjom svojoj sigurnosti.

8. Stranka može poduzeti hitne mjere za uklanjanje određene sigurnosne prijetnje. O takvim se mjerama odmah obavješćuje druga stranka. Ne dovodeći u pitanje potrebu poduzimanja hitnih mjera radi zaštite zračnog prometa, stranka prilikom razmatranja mjera zaštite procjenjuje moguće štetne učinke na međunarodni zračni prijevoz i, u mjeri u kojoj joj to zakon dopušta, uzima u obzir takve čimbenike pri određivanju mjera koje su potrebne i primjerene za rješavanje sigurnosnih pitanja.

9. Stranka ne može zahtijevati da se za usluge zračnog prijevoza s odredištem na njezinu području mjere zaštite provode na području druge stranke. Ako stranka smatra da određena prijetnja zahtijeva hitnu provedbu privremenih mjera uz mjere koje su već na snazi na području druge stranke, ona obavješćuje drugu stranku o pojedinostima te prijetnje, u mjeri u kojoj je to u skladu s potrebom zaštite sigurnosnih podataka, i o predloženim mjerama. Druga stranka u dobroj namjeri razmatra takav prijedlog i može odlučiti provesti dodatne mjere koje smatra potrebnima. Takve su mjere proporcionalne i vremenski ograničene.

10. Ako se dogodi otmica civilnog zrakoplova ili drugo nezakonito djelo protiv sigurnosti zrakoplova, putnika, posade, zračnih luka ili navigacijskih uređaja odnosno ako postoji prijetnja da će se to dogoditi, stranke pomažu jedna drugoj olakšavanjem komunikacije i drugim primjerenim mjerama za brzo i sigurno okončanje takvog događaja ili prijetnje.

11. Svaka stranka poduzima sve mjere koje smatra izvedivima kako bi osigurala da se zrakoplov koji je predmet otmice ili drugih djela nezakonitog ometanja i koji je na tlu na njezinu području zadržati prizemljen, osim ako je njegov odlazak nužan radi prevladavajuće dužnosti zaštite ljudskog života. Ako je izvedivo, takve se mjere poduzimaju na temelju savjetovanja između stranaka.

12. Ako stranka ima opravdane razloge za sumnju da se druga stranka ne pridržava odredaba ovog članka, ta stranka može zatražiti hitno savjetovanje s drugom strankom. Savjetovanje započinje u roku od 30 dana po primitku takvog zahtjeva. Ako se zadovoljavajući dogovor ne postigne roku od 15 dana po primitku takvog zahtjeva ili u nekom drugom dogovorenom roku, to je opravdan razlog da stranka koja je zatražila savjetovanje poduzme mjere za odbijanje, opoziv, suspenziju, uvođenje

uvjeta za ili ograničavanje odobrenja za rad ili tehničkih dozvola zračnog prijevoznika ili zračnih prijevoznika druge stranke kako bi se osigurala usklađenost s ovim člankom. U hitnom slučaju ili u svrhu sprečavanja daljnjeg nepoštovanja ovog članka, stranka može poduzeti privremene mjere prije isteka roka od 15 dana iz ovog stavka.

13. Svaka mjera poduzeta u skladu sa stavkom 8. obustavlja se ako dotična stranka smatra da djelovanje više nije potrebno ili je zamijenjeno drugim radnjama za ublažavanje prijetnje. Svaka mjera poduzeta u skladu sa stavkom 12. obustavlja se nakon što se druga stranka uskladi s ovim člankom. U slučaju mjera poduzetih u skladu sa stavkom 8. ili 12., stranke ih mogu sporazumno obustaviti.

14. Ako su radnje ili mjere poduzete u skladu sa stavcima 7., 8., 9. ili 12., stranka može primijeniti odredbe o rješavanju sporova iz šestog dijela glave I. [Rješavanje sporova]. Arbitražno tijelo postupa s tim pitanjem kao s hitnim slučajem u smislu članka INST.19. [Hitni postupak].

#### Članak AIRTRN.20.: Upravljanje zračnim prometom

1. Stranke i njihova nadležna tijela i pružatelji usluga u zračnoj plovidbi međusobno surađuju kako bi se poboljšalo sigurno i učinkovito funkcioniranje zračnog prometa u europskoj regiji. Stranke nastoje ostvariti interoperabilnost između svojih pružatelja usluga i pružatelja usluga druge stranke.

2. Stranke su suglasne surađivati u pitanjima koja se odnose na uspješnost i određivanje cijena usluga u zračnoj plovidbi i funkcija mreže kako bi se optimizirala ukupna učinkovitost leta, smanjili troškovi, na najmanju moguću mjeru smanjio utjecaj na okoliš te povećali sigurnost i kapacitet protoka zračnog prometa između postojećih sustava za upravljanje zračnim prometom stranaka.

3. Stranke su suglasne promicati suradnju između svojih pružatelja usluga u zračnoj plovidbi radi razmjene podataka o letu i koordinacije protoka zračnog prometa za optimizaciju učinkovitosti leta, a u cilju postizanja veće predvidljivosti, točnosti i kontinuiteta usluga zračnog prometa.

4. Stranke su suglasne surađivati na svojim programima modernizacije upravljanja zračnim prometom, uključujući aktivnosti istraživanja, razvoja i uvođenja u rad, te poticati uzajamno sudjelovanje u aktivnostima potvrđivanja i dokazivanja u cilju ostvarenja globalne interoperabilnosti.

#### Članak AIRTRN.21.: Odgovornost zračnih prijevoznika

Stranke potvrđuju svoje obveze na temelju Konvencije o ujednačavanju određenih pravila za međunarodni zračni prijevoz, donesene u Montrealu 28. svibnja 1999. (Montrealska konvencija).

#### Članak AIRTRN.22.: Zaštita korisnika

1. Stranke dijele cilj postizanja visoke razine zaštite korisnika i u tu svrhu surađuju.

2. Stranke osiguravaju poduzimanje učinkovitih i nediskriminirajućih mjera za zaštitu interesa korisnika u zračnom prijevozu. Takve mjere uključuju odgovarajući pristup informacijama, pomoć, među ostalim za osobe s invaliditetom i smanjenom pokretljivošću, povrat troškova i, ako je primjenjivo, odštetu u slučaju uskraćenog ukrcanja, otkazivanja ili kašnjenja leta te učinkovite postupke rješavanja pritužbi.

3. Stranke se međusobno savjetuju o svim pitanjima koja se odnose na zaštitu korisnika, uključujući o svojim mjerama koje u vezi s tim planiraju.

#### Članak AIRTRN.23.: Odnos s drugim sporazumima

1. Ovaj Sporazum zamjenjuje prethodne sporazume i aranžmane između Ujedinjene Kraljevine i država članica koji se odnose na pitanja iz ove glave, u mjeri u kojoj već nisu zamijenjeni pravom Unije.
2. Ujedinjena Kraljevina i država članica ne smiju si međusobno dodijeliti prava u vezi sa zračnim prijevozom na svoja državna područja, iz svojih državnih područja ili unutar njih osim prava koja su izričito utvrđena u ovoj glavi, osim kako je utvrđeno u članku AIRTRN.3. [Prava prometovanja] stavcima 4. i 9].
3. Ako stranke postanu potpisnice multilateralnog sporazuma ili podrže odluku koju donese ICAO ili druga međunarodna organizacija o pitanjima iz ove glave, o tome se savjetuju s Posebnim odborom za zračni prijevoz kako bi se utvrdilo treba li izmijeniti ovu glavu tako da se te promjene uzmu u obzir.
4. Ništa u ovoj glavi ne utječe na valjanost i primjenu postojećih i budućih sporazuma između država članica i Ujedinjene Kraljevine u pogledu državnih područja pod njihovim suverenitetom koja nisu obuhvaćena člankom FINPROV.1. [Teritorijalno područje primjene].
5. Ništa u ovoj glavi ne utječe bilo koje pravo koje je na raspolaganju Ujedinjenoj Kraljevini i državama članicama u okviru Multilateralnog sporazuma o komercijalnim pravima u uslugama izvanrednog zračnog prijevoza u Europi, potpisanog u Parizu 30. travnja 1956., u mjeri u kojoj ta prava nadilaze prava utvrđena u ovoj glavi.

#### Članak AIRTRN.24.: Suspenzija i prestanak

1. Suspenzija ove glave, u cijelosti ili djelomično, u skladu s člankom INST.24. [Privremena pravna sredstva], može se provesti najranije prvog dana prometne sezone Međunarodne udruge zračnih prijevoznika (IATA) koja slijedi nakon sezone tijekom koje je suspenzija najavljena.
2. Nakon prestanka ovog Sporazuma u skladu s člankom FINPROV.8. [Prestanak] ili nakon prestanka ove glave u skladu s člankom AIRTRN.25. [Prestanak ove glave] ili člankom OTH.10. [Prestanak drugog dijela] ili članka FISH.17. [Prestanak], odredbe koje reguliraju pitanja obuhvaćena ovom glavom nastavit će se primjenjivati i nakon datuma prestanka iz članka FINPROV.8. [Prestanak] ili članka AIRTRN.25. [Prestanak ove glave] ili članka OTH.10. [Prestanak drugog dijela] ili članka FISH.17. [Prestanak], sve do završetka prometne sezone IATA-koja taj dan bude u tijeku.
3. Stranka koja suspendira ovu glavu, u cijelosti ili djelomično, ili otkazuje ovaj Sporazum ili ovu glavu o tome obavješćuje ICAO.

#### Članak AIRTRN.25.: Prestanak ove glave

Ne dovodeći u pitanje članak FINPROV.8. [Prestanak], članak OTH.10. [Prestanak drugog dijela] ni članak FISH.17. [Prestanak] svaka stranka može u bilo kojem trenutku otkazati ovu glavu dostavom pisane obavijesti diplomatskim putem. U tom slučaju ova glava prestaje biti na snazi prvog dana devetog mjeseca nakon datuma obavijesti.

#### Članak AIRTRN.26.: Registracija Sporazuma

Ovaj Sporazum i sve njegove izmjene registriraju se pri ICAO-u, u mjeri u kojoj je to relevantno, u skladu s člankom 83. Konvencije.

## GLAVA II.: SIGURNOST ZRAČNOG PROMETA

### Članak AVSAF.1.: Ciljevi

Ciljevi ove glave su:

- (a) omogućiti recipročno prihvaćanje nalaza o sukladnosti i certifikata koje su izdali nadležna tijela ili odobrene organizacije bilo koje stranke kako je predviđeno u prilogima ovoj glavi;
- (b) promicati suradnju u svrhu postizanja visokog stupnja sigurnosti civilnog zrakoplovstva i usklađenosti sa zahtjevima zaštite okoliša;
- (c) olakšati multinacionalnu dimenziju civilnog zrakoplovstva;
- (d) olakšati i promicati slobodno kretanje aeronautičkih proizvoda i usluga civilnog zrakoplovstva.

### Članak AVSAF.2.: Definicije

Za potrebe ove glave, primjenjuju se sljedeće definicije:

- (a) „odobrene organizacije” znači svaka pravna osoba koju je nadležno tijelo jedne od stranaka ovlastilo za ostvarivanje privilegija povezanih s područjem primjene ove glave;
- (b) „certifikat” znači svako odobrenje, dozvola ili drugi dokument koji je izdan kao oblik priznavanja usklađenosti aeronautičkog proizvoda civilnog zrakoplovstva, organizacije ili pravne ili fizičke osobe s primjenjivim zahtjevima utvrđenim u zakonima i drugim propisima stranke;
- (c) „aeronautički proizvod civilnog zrakoplovstva” znači svaki civilni zrakoplov, motor zrakoplova ili propeler zrakoplova odnosno podsklop, uređaj, dio ili komponenta, ugrađeni ili namijenjeni za ugradnju u njih;
- (d) „nadležno tijelo” znači Unijina ili državna agencija ili tijelo odgovorno za sigurnost civilnog zrakoplovstva koje je stranka za potrebe ove glave imenovala za obavljanje sljedećih funkcija:
  - (i) procjenu usklađenosti aeronautičkih proizvoda civilnog zrakoplovstva, organizacija, uređaja, operacija i usluga koji podliježu njegovu nadzoru s primjenjivim zahtjevima utvrđenim u zakonima i drugim propisima te stranke;
  - (ii) provedbu praćenja njihove kontinuirane usklađenosti s tim zahtjevima; te
  - (iii) poduzimanje mjera izvršenja propisa kako bi se osigurala njihova usklađenost s tim zahtjevima;
- (e) „nalazi o sukladnosti” znači činjenice o usklađenosti s primjenjivim zahtjevima iz zakona i propisa stranke utvrđene postupcima kao što su ispitivanje, inspekcijski pregledi, kvalifikacije, odobrenja i praćenje;
- (f) „praćenje” znači redoviti nadzor koji provodi nadležno tijelo stranke radi utvrđivanja trajne usklađenosti s odgovarajućim primjenjivim zahtjevima utvrđenim u zakonima i drugim propisima te stranke;

- (g) „tehnički predstavnik“ znači, za Uniju, Agencija Europske unije za sigurnost zračnog prometa („EASA“) ili njezin sljednik, a, za Ujedinjenu Kraljevinu, Tijelo za civilno zrakoplovstvo Ujedinjene Kraljevine („CAA“) ili njegov sljednik; i
- (h) „Konvencija“ znači Konvencija o međunarodnom civilnom zrakoplovstvu, potpisana u Chicagu 7. prosinca 1944. i uključuje:
  - (i) sve izmjene koje su stupile na snagu u skladu s člankom 94. točkom (a) Konvencije i koje su ratificirale Ujedinjena Kraljevina i država članica ili države članice, kako je relevantno za dotično pitanje;
  - (ii) sve priloge i sve njihove izmjene u skladu s člankom 90. Konvencije, u onoj mjeri u kojoj su takav prilog ili izmjena u bilo kojem trenutku važeći u Ujedinjenoj Kraljevini i u državi članici ili državama članicama, kako je relevantno za dotično pitanje.

#### Članak AVSAF.3.: Područje primjene i provedba

1. Stranke mogu surađivati u sljedećim područjima:
  - (a) svjedodžbe o plovidbenosti i praćenje aeronautičkih proizvoda civilnog zrakoplovstva;
  - (b) certifikati o utjecaju na okoliš i ispitivanje utjecaja na okoliš aeronautičkih proizvoda civilnog zrakoplovstva;
  - (c) certifikati za projektiranje i proizvodnju te praćenje projektnih i proizvodnih organizacija;
  - (d) certificiranje i praćenje organizacija za održavanje;
  - (e) licenciranje i osposobljavanje osoblja;
  - (f) evaluacija kvalifikacije uređaja koji simulira let;
  - (g) operacije zrakoplova;
  - (h) upravljanje zračnim prometom i usluge u zračnoj plovidbi; i
  - (i) druga područja povezana sa sigurnošću zračnog prometa obuhvaćena priložima Konvenciji.
2. Područje primjene ove glave utvrđuje se u priložima, koji obuhvaćaju sva područja suradnje navedena u stavku 1.
3. Posebni odbor za sigurnost zračnog prometa može donositi priloge iz stavka 2. ako su obje stranke ustanovile da standardi, pravila, prakse, postupci i sustavi civilnog zrakoplovstva druge stranke osiguravaju dovoljno istovrijednu razinu sigurnosti da bi se dopustilo prihvaćanje nalaza o sukladnosti ili certifikata koje su izdala nadležna tijela druge stranke ili organizacije koje je odobrilo to nadležno tijelo.
4. U svakom prilogu navedenom u stavku 2. opisuju se uvjeti i metode za recipročno prihvaćanje nalazâ o sukladnosti i certifikatâ te, prema potrebi, prijelazne odredbe.
5. Tehnički predstavnici mogu razraditi provedbene postupke za svaki pojedini prilog. Tehničke razlike u standardima, pravilima, praksama, postupcima i sustavima civilnog zrakoplovstva stranaka obrađuju se u priložima navedenima u stavku 2. i provedbenim postupcima.

#### Članak AVSAF.4.: Opće obveze

1. Svaka stranka prihvaća nalaze o sukladnosti i certifikate koje su izdala nadležna tijela ili odobrene organizacije druge stranke u skladu s uvjetima utvrđenima u prilogima navedenima u članku AVSAF.3. stavku 2. [Područje primjene i provedba].
2. Ništa u ovoj glavi ne podrazumijeva recipročno prihvaćanje normi ili tehničkih propisa stranaka.
3. Svaka stranka osigurava da njezina nadležna tijela i dalje mogu izvršavati svoje dužnosti u skladu s ovom glavom.

#### Članak AVSAF.5.: Neovisnost regulatornih tijela

Ništa u ovoj glavi ne tumači se kao ograničavanje ovlasti stranke da na temelju svojih zakonodavnih, regulatornih i upravnih mjera odredi razinu zaštite koju smatra primjerenom za sigurnost i okoliš.

#### Članak AVSAF.6.: Zaštitne mjere

1. Svaka stranka može poduzeti sve odgovarajuće i hitne mjere kad god opravdano smatra da postoji rizik da bi aeronautički proizvod civilnog zrakoplovstva, usluga ili bilo koja aktivnost obuhvaćena područjem primjene ove glave mogli ugroziti sigurnost ili okoliš, kršiti njezine primjenjive zakonodavne, regulatorne ili administrativne mjere ili na drugi način ne ispunjavati neki od zahtjeva u području primjene primjenjivog priloga ovoj glavi.
2. Stranka koja poduzme mjere u skladu sa stavkom 1. obavješćuje o tome drugu stranku pisanim putem u roku od 15 radnih dana od poduzimanja tih mjera i navodi razloge za te mjere.

#### Članak AVSAF.7.: Komunikacija

1. Stranke imenuju kontaktnu točku za komunikaciju o provedbi ove glave i o tome se međusobno obavješćuju. Komunikacija se odvija isključivo na engleskom jeziku.
2. Stranke jedna drugoj dostavljaju popis nadležnih tijela, a potom i ažurirani popis kad god je to potrebno.

#### Članak AVSAF.8.: Transparentnost, regulatorna suradnja i uzajamna pomoć

1. Svaka stranka osigurava da je druga stranka obaviještena o njezinim zakonima i propisima povezanim s ovom glavom te o svakoj njihovoj bitnoj izmjeni.
2. Stranke se u mjeri u kojoj je to moguće međusobno obavješćuju o predloženim znatnim revizijama svojih relevantnih zakona, propisa, standarda i zahtjeva kao i svojih sustava za izdavanje certifikata u mjeri u kojoj te revizije mogu utjecati na ovu glavu. U mjeri u kojoj je to moguće, stranke jedna drugoj pružaju mogućnost očitovanja o tim revizijama i primjereno uvažavaju ta očitovanja.
3. Za potrebe istraživanja i rješavanja određenih sigurnosnih pitanja, nadležna tijela svake stranke mogu dopustiti nadležnim tijelima druge stranke da kao promatrači sudjeluju u njihovim nadzornim aktivnostima kako je navedeno u primjenjivom prilogu ovoj glavi.



4. Za potrebe praćenja i inspekcijskih pregleda nadležna tijela svake stranke pomažu, prema potrebi, nadležnim tijelima druge stranke kako bi im omogućila neometan pristup reguliranim subjektima pod svojim nadzorom.

5. Kako bi se osiguralo stalno povjerenje stranaka u pouzdanost postupaka druge stranke za utvrđivanje nalazâ o sukladnosti, svaki tehnički predstavnik može sudjelovati kao promatrač u nadzornim aktivnostima druge stranke, u skladu s postupcima utvrđenima u prilogima ovoj glavi. To sudjelovanje ne smije prerasti u sustavno sudjelovanje u nadzornim aktivnostima druge stranke.

#### Članak AVSAF.9.: Razmjena informacija o sigurnosti

Ne dovodeći u pitanje članak AVSAF.11. [Povjerljivost i zaštita podataka i informacija] i podložno svojem primjenjivom zakonodavstvu, stranke:

- (a) na zahtjev i pravodobno jedna drugoj dostavljaju informacije koje su dostupne njihovim tehničkim predstavnicima o nesrećama, ozbiljnim nezgodama ili događajima u vezi s aeronautičkim proizvodima civilnog zrakoplovstva, uslugama ili aktivnostima obuhvaćenima prilogima ovoj glavi; i
- (b) razmjenjuju druge informacije o sigurnosti ovisno o odluci tehničkih predstavnika.

#### Članak AVSAF.10.: Suradnja u aktivnostima izvršavanja zakonodavstva

Stranke na zahtjev, podložno primjenjivim zakonima i drugim propisima te raspoloživosti potrebnih resursa, preko tehničkih predstavnika ili nadležnih tijela surađuju i pomažu jedna drugoj tijekom istraga ili aktivnosti izvršavanja zakonodavstva u vezi sa svim navodnim povredama zakona ili drugih propisa obuhvaćenih područjem primjene ove glave. Osim toga, svaka stranka odmah obavješćuje drugu stranku o svakoj istrazi koja se tiče zajedničkih interesa.

#### Članak AVSAF.11.: Povjerljivost te zaštita podataka i informacija

1. Svaka stranka u skladu sa svojim zakonima i drugim propisima štiti povjerljivost podataka i informacija koje je na temelju ove glave primila od druge stranke. Stranka koja prima takve podatke i informacije smije ih koristiti samo za potrebe ove glave.

2. Posebice, stranke u skladu sa svojim zakonima i drugim propisima ne smiju trećoj strani, uključujući javnost, objaviti niti svojim nadležnim tijelima dopustiti da objave bilo kakve podatke i informacije koje su primile od druge stranke na temelju ove glave, a koji su poslovna tajna, intelektualno vlasništvo, povjerljive poslovne ili financijske informacije, vlasnički podaci ili informacije o istrazi koja je u tijeku. U tu se svrhu takvi podaci i informacije smatraju povjerljivima.

3. Stranka ili nadležno tijelo stranke može pri dostavi podataka ili informacija drugoj stranci ili nadležnom tijelu druge stranke označiti podatke ili informacije za koje smatra da su povjerljivi i da se ne smiju objavljivati. U tom slučaju stranka ili njezino nadležno tijelo jasno označavaju takve podatke ili informacije kao povjerljive.

4. Ako se stranka ne slaže s oznakom druge stranke ili nadležnog tijela te stranke u skladu sa stavkom 3. ovog članka, može zatražiti savjetovanje s drugom strankom radi rješavanja tog pitanja.

5. Svaka stranka poduzima sve razumne mjere opreza potrebne kako bi se od neovlaštenog otkrivanja zaštitili podaci i informacije primljeni na temelju ove glave.

6. Stranka koja prima podatke i informacije od druge stranke na temelju ove glave ne stječe nikakva vlasnička prava na takve podatke i informacije time što ih je primila od druge stranke.

#### Članak AVSAF.12.: Donošenje i izmjena priloga ovoj glavi

Posebni odbor za sigurnost zračnog prometa može izmijeniti PRILOG AVSAF-1. [Certifikacija plovidbenosti i ekološka certifikacija] ovoj glavi, donijeti ili izmijeniti priloge kako je predviđeno člankom AVSAF.3. [Područje primjene i provedba] stavkom 2. i izbrisati bilo koji prilog.

#### Članak AVSAF.13.: Povrat troškova

Svaka stranka nastoji osigurati da sve naknade ili davanja koje stranka ili njezin tehnički predstavnik izreknu pravnoj ili fizičkoj osobi čije su aktivnosti obuhvaćene ovom glavom budu pravedne, razumne i razmjerne pruženim uslugama i da ne budu prepreka trgovini.

#### Članak AVSAF.14.: Drugi sporazumi i prethodni aranžmani

1. Stupanjem na snagu ovog Sporazuma, ovom glavom zamjenjuju se svi bilateralni sporazumi ili aranžmani o sigurnosti zračnog prometa između Ujedinjene Kraljevine i država članica u pogledu bilo kojeg pitanja obuhvaćenog ovom glavom koje je provedeno u skladu s člankom AVSAF.3. [Područje primjene i provedba].

2. Tehnički predstavnici poduzimaju potrebne mjere za izmjenu ili okončanje, prema potrebi, njihovih prethodnih aranžmana.

3. Podložno stavcima 1. i 2., ništa u ovoj glavi ne utječe na prava i obveze stranaka na temelju bilo kojeg drugog međunarodnog sporazuma.

#### Članak AVSAF.15.: Suspenzija obveza recipročnog prihvaćanja

1. Stranka ima pravo u cijelosti ili djelomično suspendirati obveze prihvaćanja iz članka AVSAF.4. [Opće obveze] stavka 1. ako druga stranka u bitnome krši svoje obveze iz ove glave.

2. Prije ostvarivanja svojeg prava na suspenziju obveza prihvaćanja, stranka zahtijeva savjetovanje kako bi zatražila korektivne mjere druge stranke. Tijekom savjetovanja stranke prema potrebi razmatraju učinke suspenzije.

3. Prava na temelju ovog članka ostvaruju se samo ako druga stranka u odgovarajućem roku nakon savjetovanja nije poduzela korektivne mjere. Ako stranka ostvari pravo u skladu s ovim člankom, ona pisanim putem obavješćuje drugu stranku o svojoj namjeri da suspendira obveze prihvaćanja i obrazlaže razloge te suspenzije.

4. Takva suspenzija stupa na snagu 30 dana nakon dana obavijesti, osim ako stranka koja je pokrenula suspenziju pisanim putem, prije isteka tog razdoblja, obavijesti drugu stranku o povlačenju obavijesti.

5. Takva suspenzija ne utječe na valjanost rezultata o provjerama sukladnosti ni certifikata koje su izdala nadležna tijela ili odobrene organizacije druge stranke prije dana na koji je suspenzija počela proizvoditi učinke. Svaka suspenzija koja je počela proizvoditi učinke može se odmah opozvati razmjenom diplomatskih nota između stranaka u tu svrhu.

#### Članak AVSAF.16.: Prestanak ove glave

Ne dovodeći u pitanje članak FINPROV.8. [Prestanak], svaka stranka može u bilo kojem trenutku otkazati ovaj Protokol dostavom pisane obavijesti diplomatskim putem. U tom slučaju ova glava prestaje biti na snazi prvog dana devetog mjeseca nakon datuma obavijesti.

## TREĆI NASLOV: CESTOVNI PRIJEVOZ

### GLAVA I.: CESTOVNI PRIJEVOZ ROBE

#### Članak ROAD.1.: Cilj

1. Cilj je ove glave osigurati, u pogledu cestovnog prijevoza robe, kontinuiranu povezivost između, preko i unutar područja stranaka te utvrditi pravila koja se primjenjuju na takav prijevoz.
2. Stranke su suglasne da pri primjeni ove glave neće poduzimati diskriminirajuće mjere.
3. Ništa u ovoj glavi ne utječe na cestovni prijevoz robe unutar područja jedne od stranaka koji obavlja prijevoznik u cestovnom prijevozu tereta osnovan na tom području.

#### Članak ROAD.2.: Opseg

1. Ova glava primjenjuje se na cestovni prijevoz robe u komercijalne svrhe između, preko i unutar područja stranaka i ne dovodi u pitanje primjenu pravila koja je utvrdila Europska konferencija ministara prometa.
2. Svaki cestovni prijevoz robe za koji se ne prima izravna ili neizravna naknada i kojim vozač vozila ili druge osobe izravno ili neizravno ne ostvaruju prihod te koji nije povezan s profesionalnom djelatnošću smatra se prijevozom robe u nekomercijalne svrhe.

#### Članak ROAD.3.: Definicije

Za potrebe ove glave, i uz definicije iz drugog dijela prvog naslova glave II. [Usluge i ulaganja] prvog poglavlja članka [SERVIN 1.2.] [Definicije], primjenjuju se sljedeće definicije:

- (a) „vozilo” znači motorno vozilo registrirano na području stranke ili skup vozila, od kojih je barem motorno vozilo registrirano na području stranke, i koji se koriste isključivo za prijevoz tereta;
- (b) „prijevoznik u cestovnom prijevozu tereta” znači svaka fizička ili pravna osoba koji obavlja cestovni prijevoz robe vozilom u komercijalne svrhe;
- (c) „prijevoznik u cestovnom prijevozu tereta osnovan u stranci” znači prijevoznik u cestovnom prijevozu tereta koji je pravna osoba s poslovnim nastanom na području stranke ili fizička osoba stranke;
- (d) „stranka poslovnog nastana” znači stranka u kojoj prijevoznik u cestovnom prijevozu tereta ima poslovni nastan;
- (e) „vozač” znači svaka osoba koja upravlja vozilom, makar i nakratko, ili koja se po službenoj dužnosti nalazi u vozilu kako bi prema potrebi mogla voziti;
- (f) „tranzit” znači kretanje vozila preko područja stranke bez utovara ili istovara robe;
- (g) „regulatorne mjere” znači:
  - (i) za Uniju:
    - (A) uredbe i direktive, u skladu s člankom 288. Ugovora o funkcioniranju Europske unije (UFEU); i

(B) provedbeni i delegirani akti, u skladu s članku 290. odnosno 291. UFEU-a; i

ii. za Ujedinjenu Kraljevinu:

(A) primarno zakonodavstvo; i

(B) sekundarno zakonodavstvo.

#### Članak ROAD.4. Prijevoz robe između, preko i unutar područja stranaka

1. Ako su ispunjeni uvjeti iz stavka 2., prijevoznici u cestovnom prijevozu tereta osnovani u stranci mogu obavljati:

- (a) vožnje natovarenih vozila s područja stranke poslovnog nastana na područje druge stranke i obratno, s tranzitom ili bez tranzita preko državnog područja treće zemlje;
- (b) vožnje natovarenih vozila s područja stranke poslovnog nastana na područje iste stranke, s tranzitom preko područja druge stranke;
- (c) vožnje natovarenih vozila s područja stranke poslovnog nastana i na njega, s tranzitom preko područja druge stranke;
- (d) vožnje praznih vozila u vezi s putovanjima iz točaka od (a) do (c).

2. Prijevoznici u cestovnom prijevozu tereta osnovani u stranci mogu obavljati vožnju iz stavka 1. samo:

- (a) ako posjeduju valjanu dozvolu izdanu u skladu s člankom ROAD.5. [Zahtjevi za prijevoznike], osim u slučajevima iz članka ROAD.6. [Izuzeća od zahtjeva za dozvole]; i
- (b) ako vožnju obavljaju vozači koji posjeduju potvrdu o stručnoj osposobljenosti u skladu s člankom ROAD.7. [Zahtjevi za vozače] stavkom 1.

3. U skladu sa stavkom 6. i ako su ispunjeni uvjeti iz stavka 2., prijevoznici u cestovnom prijevozu tereta iz Ujedinjene Kraljevine mogu obaviti do dvije vožnje natovarenih vozila iz jedne u drugu državu članicu, bez povratka na državno područje Ujedinjene Kraljevine, pod uvjetom da takve vožnje slijede vožnju s državnog područja Ujedinjene Kraljevine koja je dopuštena u skladu sa stavkom 1. točkom (a).

4. Ne dovodeći u pitanje stavak 5., podložno stavku 6. i pod uvjetom da su ispunjeni uvjeti iz stavka 2., prijevoznici u cestovnom prijevozu tereta Ujedinjene Kraljevine mogu obaviti jednu vožnju s teretom unutar državnog područja države članice pod uvjetom da te vožnje:

- (a) slijede vožnju s područja Ujedinjene Kraljevine koja je dopuštena u skladu sa stavkom 1. točkom (a); i
- (b) obavljaju se u roku od sedam dana od istovara na državnom području države članice robe koja se prevozi u vožnji iz točke (a).

5. Podložno stavku 6. i ako su ispunjeni uvjeti iz stavka 2., prijevoznici u cestovnom prijevozu tereta iz Ujedinjene Kraljevine sa sjedištem u Sjevernoj Irskoj mogu obaviti do dvije vožnje natovarenih vozila na državnom području Irske pod uvjetom da te vožnje:

- (a) slijede vožnju s područja Sjeverne Irske koja je dopuštena u skladu sa stavkom 1. točkom (a); i
- (b) obavljaju se u roku od sedam dana od istovara na državnom području Irske robe koja se prevozi u vožnji iz točke (a).

6. Prijevoznici u cestovnom prijevozu tereta Ujedinjene Kraljevine ograničeni su na najviše dvije vožnje unutar područja Unije u skladu sa stavcima 3., 4. i 5. prije povratka na državno područje Ujedinjene Kraljevine.

7. Ako su ispunjeni uvjeti iz stavka 2., prijevoznici u cestovnom prijevozu tereta iz Unije mogu obaviti do dvije vožnje natovarenih vozila na državnom području Ujedinjene Kraljevine pod uvjetom da te vožnje:

- (a) slijede vožnju s područja Unije koja je dopuštena u skladu sa stavkom 1. točkom (a); i
- (b) obavljaju se u roku od sedam dana od istovara na državnom području Ujedinjene Kraljevine robe koja se prevozi u vožnji iz točke (a).

#### Članak ROAD.5.: Zahtjevi za prijevoznike

1. Prijevoznici u cestovnom prijevozu tereta osnovani u stranci koji obavljaju vožnju iz članka ROAD.4. [Prijevoz robe između, preko i unutar područja stranaka] moraju posjedovati valjanu dozvolu izdanu u skladu sa stavkom 2. ovog članka.

2. Dozvole se izdaju, u skladu s pravom stranaka, samo prijevoznicima u cestovnom prijevozu tereta koji ispunjuju zahtjeve iz dijela A Priloga ROAD-1. odjeljka 1. kojima se uređuje pristup i obavljanje djelatnosti prijevoznika u cestovnom prijevozu tereta.

3. Ovjerena vjerodostojna preslika dozvole mora se nalaziti u vozilu te se mora predložiti na zahtjev službenika svake stranke ovlaštenog za obavljanje inspekcijskog pregleda. Dozvola i njezine ovjerene vjerodostojne preslike odgovaraju jednom od uzoraka utvrđenih u Prilogu ROAD-1. dijelu A Dodatku ROAD.A.1.3., kojim se uređuju i uvjeti za njezinu upotrebu.

4. Prijevoznici u cestovnom prijevozu tereta dužni su ispunjavati zahtjeve iz Priloga ROAD-1. dijela A odjeljka 2. kojima se utvrđuju zahtjevi za upućivanje vozača kada obavljaju vožnju iz članka ROAD.4. [Prijevoz robe između, preko i unutar područja stranaka] stavaka 3. i 7.

#### Članak ROAD.6.: Izuzeća od zahtjeva za dozvole

Sljedeće vrste prijevoza robe i vožnje praznih vozila u vezi s takvim prijevozom mogu se obavljati bez valjane dozvole, kako je navedeno u članku 5. [Zahtjevi za prijevoznike]:

- (a) prijevoz pošte kao univerzalna usluga;
- (b) prijevoz oštećenih ili pokvarenih vozila;
- (c) do 20. veljače 2022. prijevoz tereta u motornim vozilima čija najveća dopuštena masa, uključujući najveću dopuštenu masu prikolica, ne prelazi 3,5 tona;
- (d) od 21. veljače 2022. prijevoz tereta u motornim vozilima čija najveća dopuštena masa, uključujući najveću dopuštenu masu prikolica, ne prelazi 2,5 tona;

- (e) prijevoz medicinskih proizvoda, uređaja, opreme i drugih proizvoda potrebnih u slučaju pružanja hitne medicinske pomoći, posebno u slučaju prirodnih katastrofa ili humanitarne pomoći;
- (f) prijevoz tereta vozilima ako su ispunjeni sljedeći uvjeti:
  - (i) teret koji se prevozi vlasništvo je prijevoznika u cestovnom prijevozu tereta odnosno taj ga je prijevoznik prodao, kupio, dao u najam ili unajmio, proizveo, izdvojio, preradio ili popravio;
  - (ii) svrha vožnje prijevoz je tereta u prostore prijevoznika u cestovnom prijevozu tereta ili iz njih odnosno premještanje tereta unutar ili izvan prostora prijevoznika za njegove vlastite potrebe;
  - (iii) vozilima koja se koriste za takav prijevoz upravljaju, u skladu s ugovornom obvezom, zaposlenici prijevoznika u cestovnom prijevozu tereta ili osoblje koje mu je stavljeno na raspolaganje;
  - (iv) vozila koja prevoze teret u vlasništvu su prijevoznika u cestovnom prijevozu tereta ili ih je on kupio uz odgodu plaćanja ili unajmio; i
  - (v) takav prijevoz pomoćna je djelatnost u ukupnoj djelatnosti prijevoznika u cestovnom prijevozu tereta;
- (g) prijevoz robe motornim vozilima čija najveća dopuštena brzina ne prelazi 40 km/h.

#### Članak ROAD.7.: Zahtjevi za vozače

1. Vozači vozila koji obavljaju vožnje iz članka ROAD.4. [Prijevoz robe između, preko i unutar područja stranaka] dužni su:
  - (a) posjedovati potvrdu o stručnoj osposobljenosti izdanu u skladu s Prilogom ROAD- 1. dijelom B odjeljkom 1.; i
  - (b) poštovati pravila o vremenu vožnje i radnom vremenu, razdobljima odmora, stankama i upotrebi tahografa u skladu s Prilogom ROAD-1. dijelom B odjeljcima od 2. do 4.
2. Na međunarodni cestovni prijevoz koji se djelomično odvija izvan područja stranaka umjesto stavka 1. točke (b) tijekom cijele vožnje primjenjuje se Europski sporazum o radu posada vozila u međunarodnom cestovnom prijevozu (AETR), sastavljanom u Ženevi 1. srpnja 1970.

#### Članak ROAD.8.: Zahtjevi za vozila

1. Stranka na svojem području ne smije odbiti ili zabraniti upotrebu vozila koje obavlja vožnju iz članka ROAD.4. [Prijevoz robe između, preko i unutar područja stranaka] ako to vozilo ispunjuje zahtjeve iz Priloga ROAD-1. dijela C odjeljka 1.
2. Vozila koja obavljaju vožnje iz članka ROAD.4. [Prijevoz robe između, preko i unutar područja stranaka] opremljena su tahografom koji je izrađen, ugrađen, upotrebljavan, ispitan i kontroliran u skladu s Prilogom ROAD-1. dijelom C odjeljkom 2.

## Članak ROAD.9.: Pravila u cestovnom prometu

Kad se nalaze na području druge stranke, vozači vozila koji obavljaju prijevoz robe u skladu s ovom glavom poštuju nacionalne zakone i propise koji su na tom području na snazi u pogledu cestovnog prometa.

## Članak ROAD.10.: Izrada zakona i Posebni odbor za cestovni prijevoz

1. Kada stranka predloži novu regulatornu mjeru u području obuhvaćenom Prilogom ROAD-1., ona:
  - (a) što je prije moguće obavješćuje drugu stranku o predloženoj regulatornoj mjeri; i
  - (b) izvješćuje drugu stranku o napretku te regulatorne mjere.
2. Na zahtjev jedne od stranaka, razmjena stajališta u okviru Posebnog odbora za cestovni prijevoz o tome hoće li se predložena nova regulatorna mjera primjenjivati na vožnje iz članka ROAD.4. [Prijevoz robe između, preko i unutar područja stranaka] održava se u roku od najkasnije dva mjeseca od podnošenja takvog zahtjeva.
3. Kada stranka donese novu regulatornu mjeru iz stavka 1., o tome obavješćuje drugu stranku i dostavlja tekst nove regulatorne mjere u roku od tjedan dana od njezine objave.
4. Posebni odbor za cestovni prijevoz sastaje se, na zahtjev bilo koje stranke, u roku od dva mjeseca od podnošenja tog zahtjeva kako bi raspravljao o svakoj novoj donesenoj regulatornoj mjeri, bez obzira na to je li dostavljena obavijest o mjeri u skladu sa stavkom 1. ili 3. odnosno je li održana rasprava u skladu sa stavkom 2.
5. Posebni odbor za cestovni prijevoz može:
  - (a) izmijeniti Prilog ROAD-1. kako bi se uzeo u obzir regulatorni i/ili tehnološki napredak ili kako bi se osigurala zadovoljavajuća provedba ove glave;
  - (b) potvrditi da su izmjene uvedene novom regulatornom mjerom u skladu s Prilogom ROAD-1.; ili
  - (c) odlučiti o bilo kojoj drugoj mjeri za zaštitu urednog funkcioniranja ove glave.

## Članak ROAD.11.: Korektivne mjere

1. Ako jedna stranka smatra da je druga stranka donijela regulatornu mjeru koja nije u skladu sa zahtjevima iz Priloga ROAD-1., posebno u slučajevima kada Posebni odbor za cestovni prijevoz nije donio odluku u skladu s člankom 10. [Izrada zakona i Posebni odbor za cestovni prijevoz] stavkom 5. i ako druga stranka unatoč tomu primjenjuje odredbe nove regulatorne mjere na njezine prijevoznike u cestovnom prijevozu tereta, vozače ili vozila, stranka može, nakon što o tome obavijesti drugu stranku, donijeti odgovarajuće korektivne mjere, uključujući suspenziju obveza u skladu s ovim Sporazumom ili bilo kojim dopunskim sporazumom, pod uvjetom da takve mjere:
  - (a) ne prelaze razinu koja je istovjetna poništenju ili umanjenju koristi uzrokovanom novom regulatornom mjerom koju je donijela druga stranka a, a koja nije u skladu sa zahtjevima iz Priloga ROAD-1.; i i



- (b) stupaju na snagu najranije sedam dana od kada stranka koja namjerava poduzeti takve mjere obavijesti drugu stranku u skladu s ovim stavkom.
2. Odgovarajuće korektivne mjere prestaju se primjenjivati:
- (a) ako se stranka koja je poduzela takve mjere uvjeri da druga stranka ispunjuje svoje obveze iz ove glave; ili
  - (b) u skladu s pravorijekom arbitražnog tijela.
3. Stranka se ne smije pozivati na Sporazum WTO-a ni bilo koji drugi međunarodni sporazum kako bi spriječila drugu stranku da suspendira obveze iz ovog članka.

#### Članak ROAD.12.: Oporezivanje

1. Vozila koja se upotrebljavaju za prijevoz robe u skladu s ovom glavom oslobađaju se od poreza i naknada koji se naplaćuju za posjedovanje ili prometovanje vozila na području druge stranke.
2. Oslobođenje iz stavka 1. ne primjenjuje se:
- (a) na porez ili naknadu za potrošnju goriva,
  - (b) na naknadu za korištenje ceste ili cestovne mreže, ili
  - (c) na naknadu za korištenje određenih mostova, tunela ili trajekata.
3. Gorivo u standardnim spremnicima vozila i posebnim kontejnerima, privremeno uneseno, koje se upotrebljava izravno u svrhu pogona i, prema potrebi, za rad rashladnih sustava i drugih sustava tijekom prijevoza, kao i maziva koja se nalaze u motornim vozilima i potrebna za njihov uobičajeni rad tijekom vožnje, oslobođeni su carina i svih drugih poreza i davanja, kao što su PDV i trošarine, te ne podliježu nikakvim uvoznim ograničenjima.
4. Zamjenski dijelovi uvezeni radi popravka na području jedne stranke vozila koje je registrirano ili stavljeno u promet u drugoj stranci unose se na temelju privremenog bescarinskog uvoza i bez zabrana ili ograničenja uvoza. Zamijenjeni dijelovi podliježu carinama i drugim porezima (PDV) te se ponovno izvoze ili uništavaju pod nadzorom carinskih tijela druge stranke.

### Članak ROAD.13.: Obveze iz drugih glava

Drugi dio prvi naslov glava II. treće poglavlje članci SERVIN 3.2. [Pristup tržištu] i SERVIN 3.4. [Nacionalni tretman] ugrađuju se u ovu glavu i čine njezin sastavni dio te se primjenjuju na tretman prijevoznika u cestovnom prijevozu tereta koji obavljaju vožnje u skladu s člankom ROAD.4. [Prijevoz robe između, preko i unutar područja stranaka].

### Članak ROAD.14.: Prestanak ove glave

5. Ne dovodeći u pitanje članak FINPROV.8. [Prestanak], svaka stranka može u bilo kojem trenutku otkazati ovaj Protokol dostavom pisane obavijesti diplomatskim putem. U tom slučaju ova glava prestaje biti na snazi prvog dana devetog mjeseca nakon datuma obavijesti.

## GLAVA II.: CESTOVNI PRIJEVOZ PUTNIKA

### Članak X Opseg

1. Cilj je ove glave osigurati, u pogledu cestovnog prijevoza putnika, kontinuiranu povezivost između, preko i unutar područja stranaka te utvrditi pravila koja se primjenjuju na takav prijevoz. Primjenjuje se na povremeni, linijski i posebni linijski prijevoz putnika običnim i turističkim autobusima između, preko i unutar područja stranaka.
2. Stranke su suglasne da pri primjeni ove glave neće poduzimati diskriminirajuće mjere.
3. Ništa u ovoj glavi ne utječe na prijevoz putnika unutar područja jedne od stranaka koji obavlja prijevoznik u cestovnom prijevozu putnika osnovan na tom području.

### Članak X+1.: Definicije

Za potrebe ove glave, i uz definicije iz drugog dijela prvog naslova glave II. [Usluge i ulaganja] prvog poglavlja članka SERVIN 1.2. [Definicije], primjenjuju se sljedeće definicije:

- (a) „obični i turistički autobusi” znači vozila koja su po tipu konstrukcije i opremi prikladna za prijevoz više od devet osoba, uključujući vozača, i koja su namijenjena toj svrsi;
- (b) „usluge prijevoza putnika” znači usluge cestovnog prijevoza običnim i turističkim autobusima za javnost ili određene kategorije korisnika za naknadu koju plaća osoba koja koristi prijevoz ili organizator prijevoza;
- (c) „prijevoznik u cestovnom prijevozu putnika” znači svaka fizička ili pravna osoba, bez obzira na to ima li vlastitu pravnu osobnost ili ovisi o tijelu koje ima pravnu osobnost, koja pruža usluge prijevoza putnika;
- (d) „prijevoznik u cestovnom prijevozu putnika osnovan u stranci” znači prijevoznik u cestovnom prijevozu putnika koji je pravna osoba s poslovnim nastanom na području stranke ili fizička osoba stranke;
- (e) „linijski prijevoz” znači usluge prijevoza putnika koje se pružaju u određenim vremenskim razmacima duž određenih dionica, pri čemu se putnici mogu ukrcati i iskrcati na unaprijed određenim postajama;

(f) „posebni linijski prijevoz” znači usluge prijevoza određenih kategorija putnika uz isključenje ostalih putnika, bez obzira na to tko ga organizira, i koji se obavlja u skladu s uvjetima utvrđenima za linijski prijevoz. Usluge posebnog linijskog prijevoza uključuju:

(i) prijevoz radnika od kuće do radnog mjesta i natrag; i

(ii) prijevoz učenika i studenata do obrazovne ustanove i natrag.

Činjenica da se posebni linijski prijevoz prilagođava potrebama korisnika ne utječe na njegovu kategorizaciju kao linijskog prijevoza;

(g) „skupina” znači jedno od sljedećeg:

(i) jedna ili više povezanih fizičkih ili pravnih osoba i njihova matična fizička ili pravna osoba ili osobe,

(ii) jedna ili više povezanih fizičkih ili pravnih osoba koje imaju istu matičnu fizičku ili pravnu osobu ili osobe;

(h) „Interbus ugovor” znači Ugovor o međunarodnom povremenom prijevozu putnika običnim i turističkim autobusima, kako je naknadno izmijenjen, koji je stupio na snagu 1. siječnja 2003.;

(i) „tranzit” znači kretanje običnih i turističkih autobusa preko područja stranke bez ukrcaja ili iskrcaja putnika.

(j) „povremeni prijevoz” znači usluge koje nisu obuhvaćene definicijom usluga linijskog prijevoza i posebnog linijskog prijevoza i čije je glavno obilježje prijevoz skupina putnika okupljenih na inicijativu naručitelja prijevoza ili samog prijevoznika u cestovnom prijevozu putnika.

Članak X+2.: Prijevoz putnika običnim i turističkim autobusima između, preko i unutar područja stranaka

1. Prijevoznici u cestovnom prijevozu putnika osnovani u stranci mogu, pri pružanju usluga linijskog i posebnog linijskog prijevoza, obavljati vožnje natovarenih vozila s područja stranke na područje druge stranke, s tranzitom ili bez tranzita preko državnog područja treće zemlje, i vožnje praznih vozila povezane s njima.

2. Prijevoznici u cestovnom prijevozu putnika osnovani u stranci mogu, pri pružanju usluga linijskog i posebnog linijskog prijevoza, obavljati vožnje natovarenih vozila s područja stranke u kojoj su osnovani na područje iste stranke, s tranzitom preko područja druge stranke, i vožnje praznih vozila povezane s njima.
3. Prijevoznik u cestovnom prijevozu putnika osnovan u stranci ne smije pružati usluge linijskog ili posebnog linijskog prijevoza ako su polazište i odredište na području druge stranke.
4. Ako je usluga prijevoza putnika iz stavka 1. dio usluge prijevoza u područje ili iz područja stranke u kojoj je prijevoznik u cestovnom prijevozu putnika osnovan, putnici se mogu ukrcevati ili iskrcevati putem na području druge stranke, pod uvjetom da je zaustavljanje dopušteno u skladu s pravilima koja se primjenjuju na tom području.
5. Ako je usluga prijevoza putnika iz ovog članka dio usluge međunarodnog linijskog ili posebnog linijskog prijevoza između Irske i Ujedinjene Kraljevine u vezi sa Sjevernom Irskom, putnike na području jedne stranke može ukrcevati ili iskrcevati prijevoznik u cestovnom prijevozu putnika osnovan u drugoj stranci.
6. Prijevoznici u cestovnom prijevozu putnika osnovani u stranci mogu privremeno pružati usluge povremenog prijevoza na otoku Irskoj u kojima se putnici ukrcevaju i iskrcevaju na području druge stranke.
7. Prijevoznici u cestovnom prijevozu putnika mogu, pri pružanju usluga povremenog prijevoza, obavljati vožnje natovarenih vozila s područja stranke, preko područja druge stranke na državno područje zemlje koja nije stranka Interbus ugovora, uključujući povezane vožnje praznih vozila.
8. Usluge prijevoza putnika iz ovog članka obavljaju se običnim i turističkim autobusima registriranim u stranci u je kojoj prijevoznik u cestovnom prijevozu putnika osnovan ili boravi. Ti obični i turistički autobusi moraju biti u skladu s tehničkim standardima utvrđenima u Prilogu 2. Interbus ugovoru.

#### Članak X+3.: Uvjeti za pružanje usluga iz članka X+2.

1. Linijski prijevoz mora biti dostupan svim prijevoznicima u cestovnom prijevozu putnika osnovanim u stranci, iako se prema potrebi može zahtijevati obavezna rezervacija.
2. Za obavljanje linijskog i posebnog linijskog prijevoza potrebna je dopusnica u skladu s člankom X+4. i stavkom 6.
3. Na linijsku prirodu usluge prijevoza ne smiju utjecati nikakve prilagodbe uvjeta obavljanja djelatnosti.
4. Organizacija usporednih ili privremenih linija koje opslužuju isto tržište kao i postojeći linijski prijevoz, neopsluživanje određenih postaja i opsluživanje dodatnih postaja u postojećem linijskom prijevozu podliježu istim pravilima koja se primjenjuju i na postojeći linijski prijevoz.
5. Primjenjuju se odjeljci V. (Socijalne odredbe) i VI. (Carinske i fiskalne odredbe) Interbus ugovora te njegovi prilozi I. (Uvjeti koji se primjenjuju na prijevoznike u cestovnom prijevozu putnika) i II. (Tehničke norme koje se primjenjuju na obične i turističke autobuse).

6. U razdoblju od šest mjeseci od datuma stupanja na snagu ovog Sporazuma za usluge posebnog linijskog prijevoza nije potrebna dopusnica ako su obuhvaćene ugovorom sklopljenim između organizatora i prijevoznika u cestovnom prijevozu putnika.

7. Za povremene usluge obuhvaćene ovom glavom u skladu s člankom X.+2. nije potrebno odobrenje. Međutim, za organizaciju usporednih ili privremenih usluga prijevoza koje su usporedive s postojećim uslugama linijskog prijevoza i kojima se opslužuje isto tržište potrebna je dopusnica u skladu s odjeljkom VIII. Interbus ugovora.

#### Članak X+4.: Dopusnica

1. Dopusnice za pružanje usluga iz članka X+2. izdaje nadležno tijelo stranke na čijem je području prijevoznik u cestovnom prijevozu putnika osnovan („tijelo koje izdaje dopusnice”).

2. Ako je prijevoznik u cestovnom prijevozu putnika osnovan u Uniji, dopusnice izdaje nadležno tijelo države članice polazišta ili odredišta.

3. U slučaju skupine prijevoznika u cestovnom prijevozu putnika koji namjeravaju obavljati uslugu iz članka X+ 2., tijelo koje izdaje dopusnice jest nadležno tijelo kojem se podnosi zahtjev u skladu s člankom X+5. stavkom 1. drugim dijelom.

4. Dopusnice se izdaju na ime prijevoznika u cestovnom prijevozu putnika i nisu prenosive. Međutim, prijevoznik u cestovnom prijevozu putnika kojemu je izdana dopusnica može, uz suglasnost tijela koje izdaje dopusnice, obavljati usluge prijevoza preko podvozara ako je takva mogućnost u skladu s pravom stranke. U tom se slučaju u dopusnici mora navesti ime podvozara i njegova uloga. Podvozar je prijevoznik u cestovnom prijevozu putnika osnovan u stranci i dužan je poštovati sve odredbe ove glave.

U slučaju skupine prijevoznika u cestovnom prijevozu putnika koji namjeravaju obavljati uslugu iz članka X+ 2., dopusnica se izdaje na ime svih prijevoznika u cestovnom prijevozu putnika u toj skupini i u njoj se navode imena svih prijevoznika. Dopusnica se izdaje prijevozniku u cestovnom prijevozu putnika kojeg su drugi prijevoznici u cestovnom prijevozu putnika osnovani u stranci ovlastili u te svrhe i koji ju je zatražilo, a drugi prijevoznici u cestovnom prijevozu putnika dobivaju ovjerene preslike.

5. Ne dovodeći u pitanje članak X+6. stavak 3., razdoblje valjanosti dopusnice ne smije biti dulje od pet godina. Razdoblje valjanosti može se skratiti na zahtjev podnositelja zahtjeva ili na temelju dogovora nadležnih tijela stranaka na čijem se području putnici ukrcavaju ili iskrcavaju.

6. U dopusnici se navodi:

- (a) vrsta usluge prijevoza;
- (b) itinerar, a posebno polazište i odredište;
- (c) razdoblje valjanosti dopusnice; i
- (d) postaje i vozni red.

7. Dopusnice moraju biti u skladu s obrascem utvrđenim u Prilogu ROAD-2.

8. Prijevoznik u cestovnom prijevozu putnika osnovan u stranci koji obavlja uslugu iz članka X+ 2. može koristiti dodatna vozila ako nastupe privremene ili izvanredne okolnosti. Takva dodatna vozila mogu se koristiti samo pod uvjetima koji su istovjetni onima utvrđenima u dopusnici iz stavka 6.

U tom slučaju, osim isprava iz članka X+10. stavaka 1. i 2., prijevoznik u cestovnom prijevozu putnika osigurava da se u vozilu nalazi primjerak ugovora između prijevoznika u međunarodnom linijskom ili posebnom linijskom cestovnom prijevozu putnika i poduzeća koje osigurava dodatna vozila odnosno druga istovrijedna isprava i da se predoči na zahtjev službenika ovlaštenog za obavljanje inspeksijskog pregleda.

#### Članak X+5.: Podnošenje zahtjeva za izdavanje dopusnice

1. Prijevoznik u cestovnom prijevozu putnika osnovan u stranci podnosi zahtjev za izdavanje dopusnice tijelu koje izdaje dopusnice iz članka X+ 4. stavka 1.

Za svaku liniju podnosi se samo jedan zahtjev. U slučajevima iz članka X+4. stavka 3., zahtjev podnosi prijevoznik kojeg su drugi prijevoznici za to ovlastili. Zahtjev se upućuje tijelu koje izdaje dopusnice u stranci u kojoj je osnovan prijevoznik u cestovnom prijevozu putnika koji podnosi zahtjev.

2. Zahtjevi za izdavanje dopusnice podnose se na temelju obrasca utvrđenog u Prilogu ROAD-3.

3. Prijevoznik u cestovnom prijevozu putnika koji podnosi zahtjev za izdavanje dopusnice dužan je dostaviti sve dodatne informacije koje smatra važnima ili koje zahtijeva tijelo koje izdaje dopusnice, a posebno isprave navedene u Prilogu ROAD-3.

#### Članak X+6.: Postupak izdavanja dopusnica

1. Dopusnica se izdaje uz suglasnost nadležnih tijela stranke na čijem se području putnici ukrcajavu ili iskrcajavu. Tijelo koje izdaje dopusnicu tim nadležnim tijelima i nadležnim tijelima preko čijih državnih područja linija prolazi bez ukrcaja ili iskrcaja putnika prosljeđuje presliku zahtjeva zajedno s preslikama svih drugih relevantnih isprava, uključujući svoju procjenu.

Za Uniju, nadležna tijela iz prvog dijela ovog stavka tijela su onih država članica na čijim se državnim područjima putnici ukrcajavu ili iskrcajavu i preko čijih državnih područja linija prolazi bez ukrcaja ili iskrcaja putnika.

2. Nadležna tijela od kojih je zatražena suglasnost priopćavaju tijelu koje izdaje dopusnice svoju odluku o zahtjevu u roku od četiri mjeseca. Taj se rok računa od dana primitka zahtjeva za suglasnost koji je naveden na potvrdi o primitku. Negativna odluka nadležnih tijela od kojih je zatražena suglasnost sadržava odgovarajuće obrazloženje. Ako tijelo koje izdaje dopusnice ne dobije odgovor u roku od četiri mjeseca, smatra se da su nadležna tijela suglasna i tijelo koje izdaje dopusnice može izdati dopusnicu.

Nadležna tijela stranke preko čijeg područja linija prolazi bez ukrcaja ili iskrcaja putnika mogu u roku od četiri mjeseca obavijestiti tijelo koje izdaje dopusnicu o svojim primjedbama.

3. Na usluge koje su odobrene na temelju Uredbe (EZ) br. 1073/2009 Europskog parlamenta i Vijeća<sup>70</sup> prije isteka prijelaznog razdoblja i za koje dozvola istječe na kraju prijelaznog razdoblja, primjenjuje se sljedeće:

- (a) ako su, podložno promjenama potrebnima za usklađivanje s člankom X.+ 2, uvjeti obavljanja djelatnosti jednaki onima koji su utvrđeni u dopusnici izdanoj na temelju Uredbe (EZ) br. 1073/2009, relevantno tijelo koje izdaje dopusnicu na temelju ove glave može, na zahtjev ili na drugi način, prijevozniku u cestovnom prijevozu putnika izdati odgovarajuću dopusnicu u skladu s ovom glavom. Ako se izda takva dopusnica, smatra se da postoji suglasnost nadležnih tijela stranke na čijem se području putnici ukrcajavu ili iskrcavaju, kako je navedeno u stavku 2. Ta nadležna tijela i nadležna tijela stranke preko čijeg područja linija prolazi bez ukrcaja ili iskrcaja putnika mogu u svakom trenutku obavijestiti tijelo koje izdaje dopusnicu o svojim primjedbama;
- (b) ako se primjenjuje točka (a), razdoblje valjanosti odgovarajuće dopusnice izdane na temelju ove glave ne smije biti dulje od posljednjeg dana razdoblja valjanosti navedenog u dopusnici koja je prethodno izdana na temelju Uredbe (EZ) br. 1073/2009.

4. Tijelo koje izdaje dopusnice odlučuje o zahtjevu najkasnije u roku od šest mjeseci od dana kad prijevoznik u cestovnom prijevozu putnika podnese zahtjev.

5. Dopusnica se ne izdaje u slučaju da:

- (a) podnositelj zahtjeva za izdavanje dopusnice ne može s pomoću opreme koja mu je izravno dostupna pružati uslugu koja je predmet zahtjeva;
- (b) podnositelj zahtjeva za izdavanje dopusnice nije poštovao nacionalne ili međunarodne propise o cestovnom prijevozu, a posebno uvjete i zahtjeve koji se odnose na dopusnice za međunarodni cestovni prijevoz putnika, ili je odgovoran za teške povrede zakonodavstva stranke o cestovnom prijevozu, posebno u pogledu pravila koja se primjenjuju na vozila, razdoblja vožnje i odmora za vozače;
- (c) nisu ispunjeni uvjeti za izdavanje dopusnice ako je riječ o zahtjevu za produljenje dopusnice;
- (d) stranka na temelju detaljne analize odluči da bi dotična usluga na dotičnim izravnim dionicama ozbiljno utjecala na održivost usporedive usluge koja se obavlja na temelju jednog ili više ugovora o pružanju javne usluge u skladu s pravom stranke na dotičnim izravnim dionicama. U tom slučaju, ta stranka utvrđuje nediskriminirajuće kriterije na temelju kojih se određuje bi li usluga za koju je zatražena dopusnica ozbiljno utjecala na održivost prethodno navedene usporedive usluge, te ih dostavlja drugoj stranci iz stavka 1.; ili
- (e) stranka na temelju detaljne analize odluči da glavna svrha pružanja usluge nije prijevoz putnika između postaja na području stranaka.

Ako, zbog iznimnih okolnosti koje nije bilo moguće predvidjeti u trenutku izdavanja dopusnice, postojeća usluga ozbiljno utječe na održivost usporedive usluge na dotičnim izravnim

---

<sup>70</sup> Uredba (EZ) br. 1073/2009 Europskog parlamenta i Vijeća od 21. listopada 2009. o zajedničkim pravilima za pristup međunarodnom tržištu usluga prijevoza običnim i turističkim autobusima i o izmjeni Uredbe (EZ) br. 561/2006. (preinaka) (SL EU L 300, 14.11.2009., str. 88.).

dionicama koja se obavlja na temelju jednog ili više ugovora o pružanju javne usluge u skladu s pravom stranke, stranka može, uz suglasnost druge stranke, te nakon što je šest mjeseci unaprijed o tome obavijestila prijevoznika u cestovnom prijevozu putnika, suspendirati ili oduzeti dopusnicu za obavljanje međunarodnog prijevoza običnim i turističkim autobusima.

Činjenica da su cijene jednog prijevoznika u cestovnom prijevozu putnika osnovanom u stranci niže od cijena koje su ponudili drugi prijevoznici u cestovnom prijevozu putnika ili da na dotičnoj liniji već voze drugi prijevoznici u cestovnom prijevozu putnika ne opravdava, sama po sebi, odbijanje zahtjeva za izdavanje dopusnice.

6. Po završetku postupka utvrđenog u stavcima od 1. do 5., tijelo koje izdaje dopusnice dužno je izdati dopusnicu ili službeno odbiti zahtjev za izdavanje dopusnice.

U odlukama o odbijanju zahtjeva navode se razlozi na kojima se te odluke temelje. U slučaju da je zahtjev prijevoznog poduzeća odbijen, stranke tom prijevoznom poduzeću osiguravaju mogućnost podnošenja žalbe.

Tijelo koje izdaje dopusnice dužno je obavijestiti nadležna tijela druge stranke o svojoj odluci te im poslati presliku dopusnice.

#### Članak X+7.: Produljenje ili izmjena dopusnice

1. Članak X+6. primjenjuje se *mutatis mutandis* na zahtjeve za produljenje dopusnice ili izmjenu uvjeta za obavljanje prijevoza za koji se traži dopusnica.

2. Ako postojeća dopusnica istekne u roku od šest mjeseci od dana stupanja na snagu ovog Sporazuma, rok u kojem nadležna tijela iz članka X.+6 stavka 2. obavješćuju tijelo koje izdaje dopusnicu o svojoj suglasnosti ili o primjedbama, u vezi sa zahtjevom u skladu s tim člankom, iznosi dva mjeseca.

3. U slučaju manjih izmjena uvjeta obavljanja djelatnosti, osobito prilagodbi vremenskih intervala, cijena karata i voznih redova, tijelo koje izdaje dopusnice treba samo obavijestiti nadležno tijelo druge stranke o toj izmjeni. Promjene voznih redova ili vremenskih intervala koje utječu na vremenski raspored kontrola na granicama između stranaka ili na granicama trećih zemalja ne smatraju se manjim izmjenama.

#### Članak X+8.: Istek roka valjanosti dopusnice

1. Ne dovodeći u pitanje članak X+6. stavak 3., dopusnica za pružanje usluge prijevoza iz članka X+2. istječe na kraju razdoblja valjanosti ili tri mjeseca nakon što tijelo koje izdaje dopusnice dobije obavijest od njezina nositelja o namjeri ukidanja usluge. Takva obavijest mora sadržavati odgovarajuće obrazloženje.

2. Ako više nema potražnje za uslugama prijevoza, obavijest iz stavka 1. dostavlja se u roku od mjesec dana.

3. Tijelo koje izdaje dopusnice obavješćuje nadležna tijela druge stranke o prestanku valjanosti dopusnice.

4. Nositelj dopusnice dužan je mjesec dana unaprijed primjerenom javnom objavom obavijestiti korisnike dotične usluge prijevoza o njezinu ukidanju.



#### Članak X+9.: Obveze prijevoznika

1. Osim u slučaju više sile, prijevoznik u cestovnom prijevozu putnika osnovan u stranci koji pruža uslugu iz članka X+ 2. dužan je pokrenuti uslugu bez odgode te do isteka valjanosti dopusnice poduzimati sve mjere kako bi osigurao uslugu prijevoza koja ispunjuje standarde u pogledu kontinuiteta, redovitosti i kapaciteta te uvjete utvrđene u skladu s člankom X+ 4. stavkom 6. i u Prilogu ROAD-2.
2. Prijevoznik u cestovnom prijevozu putnika osnovan u stranci navodi itinerar prijevoza, autobusne postaje, vozni red, cijene karata i uvjete prijevoza tako da su ti podaci lako dostupni svim korisnicima.
3. Stranke mogu sporazumno i uz suglasnost nositelja dopusnice izmijeniti uvjete obavljanja djelatnosti iz članka X+ 2.

#### Članak X+10.: Isprave koje se moraju nalaziti u običnom ili turističkom autobusu

1. Ne dovodeći u pitanje članak X+4. stavak 8., dopusnica za obavljanje usluga iz članka X+2. ili njezina ovjerena preslika i dozvola prijevozniku za obavljanje međunarodnog cestovnog prijevoza putnika ili njezina ovjerena preslika, koji su izdani u skladu s nacionalnim zakonodavstvom ili zakonodavstvom Unije, moraju se nalaziti u običnom ili turističkom autobusu i predočiti na zahtjev službenika ovlaštenog za obavljanje inspekcijskog pregleda.
2. Ne dovodeći u pitanje stavak 1. i članak X+4. stavak 8., u slučaju posebnog linijskog prijevoza, ugovor između organizatora prijevoza i prijevoznika ili njegova preslika te isprava kojom se dokazuje da putnici pripadaju posebnoj kategoriji, uz isključenje drugih putnika, u svrhe posebnog linijskog prijevoza također služe kao kontrolne isprave te se moraju nalaziti u vozilu i predočiti na zahtjev službenika ovlaštenog za obavljanje inspekcijskog pregleda.
3. Prijevoznici u cestovnom prijevozu putnika koji obavljaju povremeni prijevoz u skladu s člankom X+ 2 stavcima 6. i 7. moraju imati ispunjeni putni list prema predlošku iz Priloga ROAD-4. Knjige putnih listova izdaje nadležno tijelo državnog područja na kojem je prijevoznik registriran ili tijela koja je imenovalo nadležno tijelo.

#### Članak X+11.: Pravila u cestovnom prometu

Kad se nalaze na području druge stranke, vozači običnih i turističkih autobusa koji obavljaju prijevoz putnika u skladu s ovom glavom poštuju nacionalne zakone i propise koji su na tom području na snazi u pogledu cestovnog prometa.

#### Članak X+12.: Primjena

Odredbe ove glave prestaju se primjenjivati od dana stupanja na snagu Protokola uz Interbus ugovor o međunarodnom povremenom prijevozu putnika običnim i turističkim autobusima za Ujedinjenu Kraljevinu, ili šest mjeseci nakon stupanja na snagu tog Protokola za Uniju, ovisno o tome što bude ranije, osim za potrebe obavljanja usluga iz članka X+2 stavka 2.; članka X+2 stavka 5. ; članka X+2 stavka 6. i članka X+2 stavka 7.

#### Članak X+13.: Obveze iz drugih glava

Drugi dio prvi naslov glava II. treće poglavlje članci SERVIN 3.2. [Pristup tržištu] i SERVIN 3.4. [Nacionalni tretman] ugrađuju se u ovu glavu i čine njezin sastavni dio te se primjenjuju na tretman prijevoznika koji obavljaju vožnje u skladu s člankom X+2. ove glave.

#### Članak X+14.: Posebni odbor

Posebni odbor za cestovni prijevoz može izmijeniti priloge ROAD-2. ROAD-3. I ROAD-4. kako bi se u obzir uzeo regulatorni razvoj. Posebni odbor može donijeti mjere za provedbu ove glave.

ČETVRTI NASLOV: KOORDINACIJA SUSTAVA SOCIJALNE SIGURNOSTI I VIZE ZA KRATKOROČNE  
POSJETE

*GLAVA I.: KOORDINACIJA SUSTAVÂ SOCIJALNE SIGURNOSTI*

Ch.SSC.1.: Pregled

Države članice i Ujedinjena Kraljevina koordiniraju svoje sustave socijalne sigurnosti u skladu s Protokolom o koordinaciji sustava socijalne sigurnosti kako bi osigurale prava iz sustava socijalne sigurnosti osobama koje su njime obuhvaćene.

Ch.SSC.2.: Zakonito boravište

1. Protokol o koordinaciji sustavâ socijalne sigurnosti primjenjuje se na osobe koje zakonito borave u državi članici ili Ujedinjenoj Kraljevini.
2. Stavak 1. ovog članka ne utječe na prava na novčane naknade koja se odnose na prethodna razdoblja zakonitog boravišta osoba obuhvaćenih člankom SSC.2. [Obuhvaćene osobe] Protokola o koordinaciji sustavâ socijalne sigurnosti.

Ch.SSC.3.: Prekogranične situacije

1. Protokol o koordinaciji sustavâ socijalne sigurnosti primjenjuje se samo na situacije nastale između jedne ili više država članica Unije i Ujedinjene Kraljevine.
2. Protokol o koordinaciji sustavâ socijalne sigurnosti ne primjenjuje na osobe čije su situacije u svim pogledima ograničene na Ujedinjenu Kraljevinu ili države članice.

Ch.SSC.4.: Imigracijski zahtjevi

Protokol o koordinaciji sustavâ socijalne sigurnosti primjenjuje ne dovodeći u pitanje pravo države članice ili Ujedinjene Kraljevine da naplati zdravstvenu naknadu u skladu s nacionalnim zakonodavstvom u vezi sa zahtjevom za dozvolu ulaska, privremenog boravka, rada ili boravišta u toj državi.

*GLAVA II.: VIZE ZA KRATKE POSJETE*

Članak VSTV.1.: Vize za kratke posjete

1. Stranke napominju da na dan stupanja na snagu ovog Sporazuma obje stranke za svoje državljane predviđaju bezvizni režim za kratka putovanja u skladu sa svojim domaćim pravom. Svaka stranka dužna je pravodobno obavijestiti drugu stranku o namjeri uvođenja obveze posjedovanja vize za kratke posjete državljana druge stranke i to, ako je moguće, najmanje tri mjeseca prije nego što takav zahtjev stupi na snagu.
2. Pridržavajući se stavka 3. i članka FINPROV.10 [Buduće pristupanje Uniji], u slučaju da Ujedinjena Kraljevina odluči državljanima države članice uvesti obvezu posjedovanja vize za kratke posjete, taj se zahtjev primjenjuje na državljane svih država članica.
3. Ovim se člankom ne dovode u pitanje dogovori postignuti između Ujedinjene Kraljevine i Irske u vezi sa Zajedničkim putnim prostorom.

## PETI NASLOV: RIBARSTVO

### Prvo poglavlje: Početne odredbe

#### Članak FISH.1. Suverena prava stranaka kao obalnih država

Stranke potvrđuju da bi se suverena prava obalnih država koja stranke ostvaruju u svrhu istraživanja, iskorištavanja, očuvanja i upravljanja živim resursima u svojim vodama trebala provoditi u skladu s načelima i na temelju načela međunarodnog prava, uključujući Konvenciju Ujedinjenih naroda o pravu mora od 10. prosinca 1982.

#### Članak FISH.2.: Ciljevi i načela

1. Stranke surađuju kako bi osigurale da ribolovne aktivnosti za dijeljene stokove u njihovim vodama budu dugoročno ekološki održive i da doprinose ostvarivanju gospodarskih i društvenih prednosti, uz puno poštovanje prava i obveza stranaka kao neovisnih obalnih država.
2. Strankama je zajednički cilj iskorištavanje dijeljenih stokova na razinama namijenjenima održavanju i postupnom obnavljanju populacije izlovljanih vrsta iznad razina biomase koje mogu osigurati najviši održivi prinos.
3. Stranke uzimaju u obzir sljedeća načela:
  - (a) primjena predostrožnog pristupa upravljanju ribarstvom;
  - (b) promicanje dugoročne (okolišne, društvene i gospodarske) održivosti i optimalnog iskorištavanja dijeljenih stokova;
  - (c) odluke o očuvanju i upravljanju ribarstvom temelje se na najboljim raspoloživim znanstvenim savjetima, prvenstveno onima koje je dalo Međunarodno vijeće za istraživanje mora (ICES);
  - (d) osiguravanje selektivnosti u ribarstvu radi zaštite agregacija juvenilnih riba i riba u mrijestu te izbjegavanja i smanjenja neželjenih usputnih ulova;
  - (e) uzimanje u obzir i što veće smanjenje štetnih utjecaja ribarstva na morski ekosustav te uzimanje u obzir potreba za očuvanjem morske biološke raznolikosti;
  - (f) primjena proporcionalnih i nediskriminirajućih mjera za očuvanje morskih živih resursa i upravljanje ribolovnim resursima, uz istodobno očuvanje regulatorne autonomije stranaka;
  - (g) osiguravanje prikupljanja i pravovremenog dijeljenja potpunih i točnih podataka relevantnih za očuvanje dijeljenih stokova i za upravljanje ribarstvom;
  - (h) osiguravanje sukladnosti s mjerama očuvanja i upravljanja u području ribarstva te suzbijanja nezakonitog, neprijavljenog i nereguliranog ribolova; i
  - (i) osiguravanje pravovremenog uvođenja svih dogovorenih mjera u regulatorne okvire stranaka.

### Članak FISH.3.: Definicije

1. Za potrebe ovog naslova primjenjuju se sljedeće definicije:
  - (a) „IGP” (stranke) znači, u skladu s Konvencijom Ujedinjenih naroda o pravu mora od 10. prosinca 1982.:
    - (i) u slučaju Unije, isključivi gospodarski pojasevi koje su njezine države članice uspostavile uz svoja europska područja;
    - (ii) isključivi gospodarski pojas koji je uspostavila Ujedinjena Kraljevina;
  - (b) „predostrožni pristup upravljanju ribarstvom” znači pristup prema kojem izostanak odgovarajućih znanstvenih podataka ne opravdava odgodu ili nepoduzimanje mjera upravljanja za očuvanje ciljanih vrsta, povezanih ili ovisnih vrsta i neciljanih vrsta i njihova okoliša;
  - (c) „dijeljeni stokovi” znači ribe, uključujući sve vrste školjkaša koje se nalaze u vodama stranaka, što uključuje mekušce i rakove;
  - (d) „TAC” znači ukupni dopušteni ulov, odnosno najveće količine stoka (ili stokova) određenog opisa koje se mogu uloviti u određenom razdoblju;
  - (e) „stokovi izvan kvote” znači stokovi kojima se ne upravlja u okviru TAC-ova;
  - (f) „teritorijalno more” (stranke) znači, u skladu s Konvencijom Ujedinjenih naroda o pravu mora od 10. prosinca 1982.:
    - (i) u slučaju Unije, odstupajući od članka FINPROV.1 stavka 1. [Teritorijalno područje primjene], teritorijalno more koje su njezine države članice uspostavile uz svoja europska područja;
    - (ii) teritorijalno more koje je uspostavila Ujedinjena Kraljevina;
  - (g) „vode” (stranke) znači:
    - (i) u slučaju Unije, odstupajući od članka FINPROV.1 stavka 1. [Teritorijalno područje primjene], IGP-ovi država članica i njihova teritorijalna mora;
    - (ii) u slučaju Ujedinjene Kraljevine, njezin IGP i njezino teritorijalno more, isključujući za potrebe članka FISH.8 [Pristup vodama], FISH.9 [Kompenzacijske mjere u slučaju povlačenja ili smanjenja pristupa] i Priloga FISH.4 [Protokol o pristupu vodama] teritorijalno more uz Bailiwick Guernsey, Bailiwick Jersey i Otok Man;
  - (h) „plovilo” (stranke) znači:
    - (i) u slučaju Ujedinjene Kraljevine, ribarsko plovilo koje plovi pod zastavom Ujedinjene Kraljevine, registrirano u Ujedinjenoj Kraljevini, Bailiwicku Guernseyu, Bailiwicku Jerseyu ili na Otoku Manu i ima dozvolu uprave za ribarstvo Ujedinjene Kraljevine;
    - (ii) u slučaju Unije, ribarsko plovilo koje plovi pod zastavom države članice i registrirano je u Uniji.

## Drugo poglavlje: Očuvanje i održivo iskorištavanje

### Članak FISH.4. Upravljanje ribarstvom

1. Svaka stranka odlučuje o svim mjerama koje se primjenjuju na njezine vode radi ostvarivanja ciljeva utvrđenih u članku FISH.2. [Ciljevi i načela] stavcima 1. i 2. i uzimajući u obzir načela iz članka FISH.2. [Ciljevi i načela] stavka 3.

2. Mjere iz stavka 1. stranka temelji na najboljim raspoloživim znanstvenim savjetima.

Stranka ne primjenjuje mjere iz stavka 1. na plovila druge stranke u svojim vodama, osim ako primjenjuje iste mjere i na svoja plovila.

Drugim podstavkom ne dovode se u pitanje obveze stranaka na temelju Sporazuma o mjerama države luke, sustava kontrole i provedbe Komisijina programa za ribarstvo sjeveroistočnog Atlantika, mjera očuvanja i provedbe Organizacije za ribarstvo sjeverozapadnog Atlantika i Preporuke 18 – 09 Međunarodne komisije za očuvanje atlantskih tuna o mjerama države luke za sprečavanje, suzbijanje i zaustavljanje nezakonitog, neprijavljenog i nereguliranog ribolova.

Posebni odbor za ribarstvo može izmijeniti popis postojećih međunarodnih obveza iz trećeg podstavka.

3. Svaka stranka obavješćuje drugu stranku o novim mjerama iz stavka 1. koje će vjerojatno utjecati na plovila druge stranke prije primjene tih mjera, dajući dovoljno vremena drugoj stranci da dostavi primjedbe ili zatraži objašnjenje.

### Članak FISH.5.: Odobrenja, sukladnost i izvršenje

1. Ako plovila imaju pristup ribolovu u vodama druge stranke u skladu s člankom FISH.8 [Pristup vodama] i člankom FISH.10 [Pristup vodama Bailiwick Guernsey, Bailiwick Jersey i Otok Man]:

(a) svaka stranka pravodobno dostavlja drugoj stranci popis plovila za koji želi ishoditi odobrenja ili dozvole za ribolov; i

(b) druga stranka izdaje odobrenje ili povlasticu za ribolov.

2. Svaka stranka poduzima sve potrebne mjere za osiguranje sukladnosti svojih plovila s pravilima koja se primjenjuju na ta plovila u vodama druge stranke, uključujući uvjete za odobrenje ili dozvolu.

## Treće poglavlje: Aranžmani u pogledu pristupa vodama i resursima

### Članak FISH.6. Ribolovne mogućnosti

1. Do 31. siječnja svake godine stranke dogovaraju raspored savjetovanja s ciljem dogovaranja TAC-ova za stokove navedene u Prilogu FISH.1. za narednu godinu ili godine. U tom rasporedu se uzimaju u obzir druga godišnja savjetovanja s drugim obalnim državama koja utječu na jednu od stranaka ili obje stranke.

2. Stranke održavaju godišnja savjetovanja kako bi do 10. prosinca svake godine postigle dogovor o TAC-ovima za sljedeću godinu za stokove navedene u Prilogu FISH.1. To uključuje ranu

razmjenu mišljenja o prioritetima čim se primi savjet o razini TAC-ova. Te TAC-ove stranke dogovaraju:

- (a) na temelju najboljih raspoloživih znanstvenih savjeta te drugih relevantnih čimbenika, uključujući socioekonomske aspekte; i
- (b) u skladu sa svim primjenjivim višegodišnjim strategijama očuvanja i upravljanja koje su stranke dogovorile.

3. Udio TAC-ova za stokove navedene u Prilogu FISH.1 raspodjeljuje se između stranaka u skladu s udjelima u kvotama utvrđenima u tom Prilogu.

4. Godišnja savjetovanja mogu, među ostalim, obuhvaćati i sljedeće:

- (a) prijenos udjela jedne stranke u TAC-ovima na drugu stranku;
- (b) popis stokova čiji je ribolov zabranjen;
- (c) utvrđivanje TAC-ova za stokove koji nisu navedeni u prilogima FISH.1. ili FISH.2. i udjela stranaka u tim stokovima;
- (d) mjere upravljanja ribarstvom uključujući, prema potrebi, ograničenja ribolovnog napora;
- (e) stokove od obostranog interesa stranaka koji nisu navedeni u prilogima ovom naslovu.

5. Stranke mogu održati savjetovanja u cilju dogovaranja izmijenjenih TAC-ova na zahtjev jedne od stranaka.

6. Voditelji delegacija stranaka sastavljaju i potpisuju pisani zapis u kojem dokumentiraju dogovore stranaka koji su rezultat savjetovanja na temelju ovog članka.

7. Svaka stranka pravodobno obavješćuje drugu stranku prije određivanja ili izmjene TAC-ova za stokove navedene u Prilogu FISH.3.

8. Stranke su suglasne uspostaviti mehanizam za dobrovoljne prijenose ribolovnih mogućnosti između stranaka tijekom godine, koji će se provoditi svake godine. O pojedinostima tog mehanizma odlučuje Posebni odbor za ribarstvo. Stranke su dužne razmotriti mogućnost prijenosa ribolovnih mogućnosti za stokove koji su nedovoljno iskorišteni ili se predviđa da će to biti, po tržišnoj vrijednosti putem ovog mehanizma.

#### Članak FISH.7.: Privremeni TAC-ovi

1. Ako stranke do 10. prosinca ne postignu dogovor o TAC-u za stok naveden u Prilogu FISH.1. ili Prilogu FISH.2.A ili B, one odmah nastavljaju savjetovanja s kontinuiranim ciljem postizanja dogovora o TAC-u. Stranke intenzivno surađuju na istraživanju svih mogućnosti za postizanje dogovora u najkraćem mogućem roku.

2. Ako za stok naveden u Prilogu FISH.1. ili Prilogu FISH.2.A i B na dan 20. prosinca nije dogovoren TAC, svaka stranka utvrđuje privremeni TAC koji odgovara razini koju preporučuje ICES, a primjenjuje se od 1. siječnja.

3. Odstupajući od stavka 2., TAC-ovi za posebne stokove utvrđuju se u skladu sa smjernicama donesenima u skladu sa stavkom 5.

4. Za potrebe ovog članka „posebni stokovi” znači:

- (a) stokovi za koje ICES savjetuje da TAC bude jednak nuli;
- (b) stokovi ulovljeni u mješovitom ribolovu, ako su ti stokovi ili drugi stok u istoj vrsti ribolova osjetljivi; ili
- (c) drugi stokovi za koje stranke smatraju da zahtijevaju poseban tretman.

5. Posebni odbor za ribarstvo do 1. srpnja 2021. donosi smjernice za utvrđivanje privremenih TAC-ova za posebne stokove.

6. Nakon primitka ICES-ova savjeta o TAC-ovima, stranke svake godine raspravljaju, kao prioritet, o posebnim stokovima i o primjeni smjernica utvrđenih u stavku 5. na utvrđivanje privremenih TAC-ova od strane svake stranke.

7. Svaka stranka utvrđuje svoj udio za svaki privremeni TAC, koji ne smije premašiti njezin udio kako je utvrđen u odgovarajućem prilogu.

8. Privremeni TAC-ovi i udjeli iz stavaka 2., 3. i 7. primjenjuju se dok se ne postigne dogovor u skladu sa stavkom 1.

9. Svaka stranka odmah obavješćuje drugu stranku o svojim privremenim TAC-ovima na temelju stavaka 2. i 3. i o svojem privremenom udjelu u svakom od tih TAC-ova na temelju stavka 7.

#### Članak FISH.8. Pristup vodama

1. Pod uvjetom da su TAC-ovi dogovoreni, svaka stranka plovilima druge stranke odobrava pristup ribolovu u svojim vodama na relevantnim potpodručjima ICES-a te godine. Pristup se odobrava na razini i pod uvjetima utvrđenima u tim godišnjim savjetovanjima.

2. Stranke se u godišnjim savjetovanjima mogu dogovoriti o dodatnim posebnim uvjetima pristupa u pogledu:

- (a) dogovorenih ribolovnih mogućnosti;
- (b) svih višegodišnjih strategija za stokove izvan kvota izrađenih u skladu s člankom FISH.16. [Posebni odbor za ribarstvo] stavkom 1. točkom (c); i
- (c) svih tehničkih mjera i mjere očuvanja koje su dogovorile stranke, ne dovodeći u pitanje članak FISH.4.[Upravljanje ribarstvom].



3. Stranke provode godišnja savjetovanja, među ostalim o razini i uvjetima pristupa iz stavka 1. ovog članka, u dobroj vjeri i s ciljem osiguravanja obostrano zadovoljavajuće ravnoteže interesa obiju stranaka.

4. Ta bi savjetovanja obično trebala dovesti do toga da svaka stranka odobrava:

- (a) pristup ribljim stokovima navedenima u Prilogu FISH.1. i Prilogu FISH.2.A, B i F u IGP-u druge strane (ili ako se pristup odobrava u skladu s točkom (c), u IGP-ovima i zonama navedenima u toj točki) na razini koja je razumno razmjerna udjelima stranaka u TAC-ovima;
- (b) pristup ribljim stokovima izvan kvote u IGP-u druge strane (ili ako se pristup odobrava u skladu s točkom (c), u IGP-ovima i zonama navedenima u toj točki), na razini koja je barem jednaka prosječnoj tonaži koju je ta stranka ulovila u vodama druge stranke u razdoblju 2012.–2016.; i
- (c) pristup vodama stranaka između šest i dvanaest nautičkih milja od polazne crte u zonama ICES-a 4c i 7d–g za kvalificirana plovila, u mjeri u kojoj su ribarska plovila Unije i ribarska plovila Ujedinjene Kraljevine imala pristup tim vodama 31. prosinca 2020.

Za potrebe točke (c) „kvalificirano plovilo” znači plovilo stranke koje je obavljalo ribolov u zoni navedenoj u prethodnoj rečenici u četiri godine u razdoblju od 2012. do 2016. ili njegovu izravnu zamjenu.

Godišnja savjetovanja iz točke (c) mogu uključivati odgovarajuće financijske obveze i prijenose kvota između stranaka.

5. Tijekom primjene privremenog TAC-a, do donošenja dogovorenog TAC-a, stranke odobravaju privremeni pristup ribolovu na relevantnim potpodručjima ICES-a kako slijedi:

- (a) za stokove navedene u Prilogu FISH.1. i stokove izvan kvote, od 1. siječnja do 31. ožujka na razinama predviđenima stavkom 4. točkama (a) i (b);
- (b) za stokove navedene u Prilogu FISH.2., od 1. siječnja do 14. veljače na razinama predviđenima stavkom 4. točkom (a); i
- (c) u pogledu pristupa ribi u zoni od šest do dvanaest nautičkih milja, pristup u skladu sa stavkom 4. točkom (c) od 1. siječnja do 31. siječnja na razini koja odgovara prosječnoj mjesečnoj tonaži ulovljenoj u toj zoni u prethodna tri mjeseca.

Takav pristup za svaki od relevantnih stokova iz točaka (a) i (b) razmjeran je prosječnom postotku udjela stranke u godišnjem TAC-u koji su plovila te stranke ulovila u vodama druge stranke na relevantnim potpodručjima ICES-a tijekom istog razdoblja u prethodne tri kalendarske godine. Isto se primjenjuje, *mutatis mutandis*, na pristup ribljim stokovima izvan kvote.

Do 15. siječnja za situaciju iz točke (c) ovog stavka, do 31. siječnja za stokove navedene u Prilogu FISH.2. i do 15. ožujka za sve druge stokove, svaka stranka obavješćuje drugu stranku o promjeni razine i uvjeta pristupa vodama koji će se primjenjivati od 1. veljače za situaciju iz točke (c), od 15. veljače za stokove navedene u Prilogu FISH.2. i od 1. travnja za sve druge stokove na relevantnim područjima ICES-a.

6. Ne dovodeći u pitanje članak FISH.7. [Privremeni TAC-ovi] stavke 1. i 8., nakon razdoblja od mjesec dana za situaciju iz stavka 5. točke (c), mjesec i pol dana za stokove navedene u Prilogu FISH.2. i tri mjeseca za sve druge stokove, stranke nastoje dogovoriti daljnje privremene aranžmane

o pristupu na odgovarajućoj geografskoj razini kako bi se poremećaji u ribolovnim aktivnostima smanjili na najmanju moguću mjeru.

7. Pri odobravanju pristupa u skladu sa stavkom 1. stranka može uzeti u obzir usklađenost pojedinačnih plovila ili skupina plovila s primjenjivim pravilima u njezinim vodama tijekom prethodne godine i mjerama koje je druga stranka poduzela u skladu s člankom FISH.5. [Odobrenja, sukladnost i izvršavanje] stavkom 2. tijekom prethodne godine.

8. Ovaj članak primjenjuje se u skladu s Prilogom FISH.4. [Protokol o pristupu vodama].

#### Članak FISH.9.: Kompenzacijske mjere u slučaju ukidanja ili smanjenja pristupa

1. Na temelju obavijesti stranke („stranka domaćin”) u skladu s člankom FISH.8. [Pristup vodama] stavkom 5., druga stranka („stranka koja obavlja ribolov”) može poduzeti kompenzacijske mjere razmjerne gospodarskom i društvenom učinku promjene razine i uvjeta pristupa vodama. Takav se učinak mjeri na temelju pouzdanih dokaza, a ne samo na temelju nagađanja i mogućnosti. Dajući prednost onim kompenzacijskim mjerama kojima se najmanje ometa funkcioniranje ovog Sporazuma, stranka koja obavlja ribolov može u cijelosti ili djelomično suspendirati pristup svojim vodama i povlašteno tarifno postupanje odobreno za proizvode ribarstva u skladu s člankom GOODS.5. [Zabrana carina].

2. Kompenzacijska mjera iz stavka 1. može stupiti na snagu najranije sedam dana nakon što je stranka koja obavlja ribolov obavijestila stranku domaćina o planiranoj suspenziji na temelju stavka 1., a, u svakom slučaju, najranije 1. veljače za situaciju iz članka 8. [Pristup vodama] stavka 5. točke (c), 15. veljače za stokove iz Priloga FISH.2. i 1. travnja za druge stokove. Stranke odmah se savjetuju u okviru Posebnog odbora s ciljem postizanja obostrano prihvatljivog rješenja. U toj se obavijesti utvrđuju:

(a) datum od kojeg stranka koja obavlja ribolov namjerava uvesti suspenziju; i

(b) obveze koje se suspendiraju i razinu planirane suspenzije.

3. Nakon obavijesti o kompenzacijskim mjerama u skladu sa stavkom 2., stranka domaćin može zatražiti osnivanje arbitražnog tijela u skladu sa šestim dijelom glavom I. [Rješavanje sporova] člankom INST.14. [Arbitražni postupak] bez savjetovanja u skladu s člankom INST.13. [Savjetovanje]. Arbitražno tijelo može samo preispitati usklađenost kompenzacijskih mjera sa stavkom 1. Arbitražni sud za potrebe šestog dijela glave I. [Rješavanje sporova] članka INST.19. [Hitan postupak] s tim pitanjem postupa kao s hitnim slučajem.

4. Kad uvjeti za poduzimanje kompenzacijskih mjera iz stavka 1. više nisu ispunjeni, takve se mjere odmah ukidaju.

5. Na temelju nalaza protiv stranke koja obavlja ribolov u postupku iz stavka 3., stranka domaćin može od arbitražnog tijela zatražiti da, u roku od 30 dana od pravorijeka, odredi razinu suspenzije obveza na temelju ovog Sporazuma koja ne premašuje razinu istovjetnu poništenju ili šteti uzrokovanoj primjenom kompenzacijskih mjera, ako utvrdi značajnu neusklađenost kompenzacijskih mjera sa stavkom 1. U zahtjevu se predlaže razina suspenzije u skladu s načelima utvrđenima u stavku 1. i svim relevantnim načelima utvrđenima u članku INST.34.C [Suspenzija obveza za potrebe članka LPFS.3.12. stavka 12., članka FISH.9. stavka 5. i članka FISH.14. stavka 7.]. Stranka domaćin može primijeniti razinu suspenzije obveza na temelju ovog Sporazuma u skladu s razinom suspenzije koju je odredilo arbitražno tijelo, i to najranije 15 dana nakon takvog pravorijeka.

6. Stranka se ne smije pozivati na Sporazum WTO-a ni bilo koji drugi međunarodni sporazum kako bi spriječila drugu stranku da suspendira obveze iz ovog članka.

#### Članak FISH.10.: Pristup vodama Bailiwicka Guernseyja, Bailiwicka Jerseyja i Otoka Mana

1. Odstupajući od članka FISH.8. [Pristup vodama] stavaka 1. i od 3. do 7., FISH.9. [Kompenzacijske mjere u slučaju ukidanja ili smanjenja pristupa] i Priloga FISH.4. [Protokol o pristupu vodama], svaka stranka plovilima druge stranke odobrava pristup ribi u svojim vodama u skladu sa stvarnim opsegom i prirodom ribolovnih aktivnosti za koje se može dokazati da su ih od 1. veljače 2017. do 31. siječnja 2020. u tim vodama obavila plovila druge stranke na temelju bilo kojeg sporazuma koji je bio na snazi na dan 31. siječnja 2020.

2. Za potrebe ovog članka, u mjeri u kojoj se primjenjuju drugi članci ovog naslova u odnosu na aranžmane za pristup utvrđene u skladu s ovim člankom:

(a) „kvalificirano plovilo” znači, u pogledu ribolovnih aktivnosti koje se obavljaju u vodama uz Bailiwick Guernsey, Bailiwick Jersey, Otok Man ili državu članicu, svako plovilo koje je obavljalo ribolov u teritorijalnome moru uz to područje ili tu državu članicu više od deset dana u bilo kojem od tri 12-mjesečna razdoblja koja završavaju 31. siječnja između 1. veljače 2017. i 31. siječnja 2020.;

(b) „plovilo”/„plovilo stranke” znači, u odnosu na Ujedinjenu Kraljevinu, ribarsko plovilo koje plovi pod zastavom Ujedinjene Kraljevine, registrirano je u Bailiwicku Guernseyju, Bailiwicku Jerseyju ili na Otoku Manu i ima dozvolu uprave za ribarstvo Ujedinjene Kraljevine;

(c) „vode” (stranke) znači:

(i) u odnosu na Uniju, teritorijalno more uz državu članicu; i

(ii) u odnosu na Ujedinjenu Kraljevinu, teritorijalno more uz Bailiwick Guernsey, Bailiwick Jersey i Otok Man;

3. Na zahtjev bilo koje stranke Vijeće za partnerstvo u roku od 90 dana od stupanja na snagu ovog Sporazuma odlučuje da se ovaj članak, članak FISH.11. [Razdoblja obavješćivanja u vezi s uvozom i izravnim iskrcajem proizvoda ribarstva] i sve druge odredbe ovog naslova u mjeri u kojoj se odnose na dogovore predviđene u tim člancima i u članku OTH.9. [Geografsko područje primjene] stavcima od 3. do 5. prestanu primjenjivati u odnosu na Bailiwick Guernsey, Bailiwick Jersey i/ili Otok Man 30 dana od te odluke.

4. Vijeće za partnerstvo može odlučiti izmijeniti ovaj članak, članak FISH.11. [Razdoblja obavješćivanja u vezi s uvozom i izravnim iskrcajem proizvoda ribarstva] i sve druge odredbe ovog naslova u mjeri u kojoj se odnose na dogovore predviđene u tim člancima.

#### Članak FISH.11.: Razdoblja obavješćivanja u vezi uvoza i izravnog iskrcavanja proizvoda ribarstva

1. Unija primjenjuje sljedeća razdoblja obavješćivanja na proizvode ribarstva koje su ulovila plovila koja plove pod zastavom Ujedinjene Kraljevine i koja su registrirana u Bailiwicku Guernseyju ili Bailiwicku Jerseyju u teritorijalnome moru uz ta područja ili u teritorijalnome moru uz državu članicu:

(a) prethodna obavijest dostavljena od tri do pet sati prije iskrcavanja svježih proizvoda ribarstva na područje Unije;

- (b) prethodna obavijest s ovjerenim certifikatom o ulovu za izravno kretanje pošiljaka proizvoda ribarstva morem dostavljena od jedan do tri sata prije procijenjenog vremena dolaska na mjesto ulaska na područje Unije.
2. Za potrebe ovog članka „proizvodi ribarstva” znači sve vrste morske ribe, mekušaca i rakova.

#### Članak FISH.12.: Usklađivanje područjâ upravljanja

1. Stranke do 1. srpnja 2021. traže savjet ICES-a o usklađivanju područjâ upravljanja i jedinica za procjenu koje ICES primjenjuje za stokove označene zvjezdicom u Prilogu FISH.1.
2. U roku od šest mjeseci od primitka savjeta iz stavka 1. stranke zajednički preispituju taj savjet i zajednički razmatraju prilagodbe područjâ upravljanja dotičnim stokovima s ciljem postizanja dogovora o posljedičnim promjenama popisa stokova i udjela utvrđenih u Prilogu FISH.1.

#### Članak FISH.13.: Udjeli u TAC-ovima za određene druge stokove

1. Udjeli stranaka u TAC-ovima za određene druge stokove utvrđeni su u Prilogu FISH.2.
2. Svaka stranka obavješćuje relevantne države i međunarodne organizacije o svojim udjelima u skladu s dogovorom o podjeli kvota iz priloga FISH.2. od A do D.
3. Sve naknadne izmjene tih udjela u Prilogu FISH.2.C i D u nadležnosti su relevantnih multilateralnih foruma.
4. Ne dovodeći u pitanje ovlasti Vijeća za partnerstvo iz članka 16. [Posebni odbor za ribarstvo] stavka 3., sve naknadne izmjene udjela iz priloga FISH.2.A i B nakon 30. lipnja 2026. u nadležnosti su relevantnih multilateralnih foruma.
5. Obje stranke pristupaju upravljanju tim stokovima iz Priloga FISH.2.A do D u skladu s ciljevima i načelima utvrđenima u članku FISH.2. [Ciljevi i načela].

#### Četvrto poglavlje: Mehanizmi upravljanja

## Članak FISH.14.: Korektivne mjere i rješavanje sporova

1. U vezi s navodnim propustom stranke („tužena stranka“) da postupi u skladu s ovim naslovom (osim u vezi s navodnim propustima koji se rješavaju na temelju stavka 2.), druga stranka („stranka koja podnosi pritužbu“) može, nakon što je obavijestila stranku tuženu stranku:

- (a) suspendirati, u cijelosti ili djelomično, pristup svojim vodama i povlašteno tarifno postupanje odobreno za proizvode ribarstva u skladu s člankom GOODS.5. [Zabrana carina]; i
- (b) ako smatra da suspenzija iz točke (a) nije razmjerna gospodarskom i društvenom učinku navodnog propusta, može u cijelosti ili djelomično suspendirati povlašteno tarifno postupanje za drugu robu u skladu s člankom GOODS.5. [Zabrana carina]; i
- (c) ako smatra da suspenzija iz točaka (a) i (b) nije razmjerna gospodarskom i društvenom učinku navodnog propusta, može u cijelosti ili djelomično suspendirati obveze iz drugog dijela [Gospodarsko partnerstvo] prvog naslova [Trgovina], osim glave XI. [Jednaki uvjeti za otvoreno i pošteno tržišno natjecanje i održivi razvoj]. Ako se prvi naslov [Trgovina] suspendira u cijelosti, suspendira se i treći naslov [Cestovni prijevoz].

2. U vezi s navodnim propustom stranke („tužena stranka“) da postupi u skladu s člankom FISH.10. [Pristup vodama Bailiwicka Guernseyja, Bailiwicka Jerseyja i Otoka Mana], člankom FISH.11. [Razdoblja obavješćivanja u vezi s uvozom i izravnim iskrcajem proizvoda ribarstva] ili bilo kojom drugom odredbom ove glave u mjeri u kojoj se odnosi na dogovore predviđene u tim člancima, druga stranka („stranka koja podnosi pritužbu“), nakon dostave obavijesti tuženoj stranci:

- (a) može u cijelosti ili djelomično suspendirati pristup svojim vodama u smislu članka FISH.10. [Pristup vodama Bailiwicka Guernseyja, Bailiwicka Jerseyja i Otoka Mana];
- (b) ako smatra da suspenzija iz točke (a) nije razmjerna gospodarskom i društvenom učinku navodnog propusta, može u cijelosti ili djelomično suspendirati povlašteno tarifno postupanje odobreno za proizvode ribarstva u skladu s člankom GOODS.5. [Zabrana carina];
- (c) ako smatra da suspenzija iz točaka (a) i (b) nije razmjerna gospodarskom i društvenom učinku navodnog propusta, može u cijelosti ili djelomično suspendirati povlašteno tarifno postupanje za drugu robu u skladu s člankom GOODS.5 [Zabrana carina]; i

odstupajući od stavka 1., korektivne mjere koje utječu na dogovore uspostavljene u skladu s člankom FISH.10. [Pristup vodama Bailiwicka Guernseyja, Bailiwicka Jerseyja i Otoka Mana], člankom FISH.11. [Razdoblja obavješćivanja u vezi s uvozom i izravnim iskrcajem proizvoda ribarstva] ili bilo kojom drugom odredbom ove glave u mjeri u kojoj se odnosi na dogovore predviđene u tim člancima ne mogu se poduzeti zbog navodnog propusta stranke da se pridržava odredaba ove glave koje nisu povezane s tim dogovorima.

3. Mjere iz stavaka 1. i 2. razmjerne su navodnom propustu tužene stranke te gospodarskom i društvenom učinku tog navodnog propusta.

4. Mjere iz stavaka 1. i 2. mogu stupiti na snagu najranije sedam dana nakon što je stranka koja podnosi pritužbu obavijestila tuženu stranku o predloženoj suspenziji. Stranke odmah se savjetuju u okviru Posebnog odbora za ribarstvo s ciljem postizanja obostrano prihvatljivog rješenja. U toj se obavijesti utvrđuju:

- (a) na koji se način, prema shvaćanju stranke koja podnosi pritužbu, tužena stranka propustila pridržavati odredaba;
- (b) datum od kojeg stranka koja podnosi pritužbu namjerava uvesti suspenziju; i
- (c) razinu namjeravane suspenzije.

5. Stranka koja podnosi pritužbu mora u roku od 14 dana od obavijesti iz stavka 4. osporiti navodni propust tužene stranke da se pridržava odredaba ove glave, kako je navedeno u stavicima 1. i 2., podnošenjem zahtjeva za osnivanje arbitražnog tijela na temelju šestog dijela glave I. [Rješavanje sporova] članka INST.14. [Arbitražni postupak]. Arbitraža na temelju ovog članka provodi se bez prethodnog savjetovanja u skladu s člankom INST.13. [Savjetovanje]. Arbitražni sud za potrebe šestog dijela glave I. [Rješavanje sporova] članka INST.19. [Hitan postupak] s tim pitanjem postupa kao s hitnim slučajem.

6. Suspenzija se prestaje primjenjivati:

- (a) kad se stranka koja je podnijela pritužbu uvjeri da tužena stranka pridržava svojih relevantnih obveza iz ovog naslova; ili
- (b) kad arbitražni sud odluči da se tužena stranka nije propustila pridržavati svojih relevantnih obveza iz ovog naslova.

7. Na temelju nalaza protiv stranke koja podnosi pritužbu u postupku iz stavka 5., tužena stranka može od arbitražnog tijela zatražiti da, u roku od 30 dana od pravorijeka, odredi razinu suspenzije obveza na temelju ovog Sporazuma koja ne premašuje razinu istovjetnu poništenju ili šteti uzrokovanoj primjenom kompenzacijskih mjera, ako utvrdi značajnu neusklađenost kompenzacijskih mjera sa stavicima 1. ili 2. U zahtjevu se predlaže razina suspenzije u skladu s načelima utvrđenima u stavicima 1. ili 2. i svim relevantnim načelima utvrđenima u članku INST.34.C [Suspenzija obveza za potrebe članka OTHS.3.12. stavka 12., članka FISH.9. stavka 5. i članka FISH.14. stavka 7.]. Tužena stranka može primijeniti razinu suspenzije obveza na temelju ovog Sporazuma u skladu s razinom suspenzije koju je odredilo arbitražno tijelo, i to najranije 15 dana nakon takvog pravorijeka.

8. Stranka se ne smije pozivati na Sporazum WTO-a ni bilo koji drugi međunarodni sporazum kako bi spriječila drugu stranku da suspendira obveze iz ovog članka.

#### Članak FISH.15.: Dijeljenje podataka

Stranke dijele takve informacije kako je potrebno za potporu provedbi ovog naslova, podložno zakonodavstvu svake stranke.

#### Članak FISH.16.: Posebni odbor za ribarstvo

- 1. Posebni odbor za ribarstvo može posebno:
  - (a) osigurati forum za raspravu o i suradnju u održivom upravljanju ribarstvom;
  - (b) razmatrati izradu višegodišnjih strategija očuvanja i upravljanja kao osnove za određivanje TAC-ova i drugih mjera upravljanja;

- (c) izraditi višegodišnje strategije za očuvanje i upravljanje stokovima izvan kvote kako je navedeno u članku FISH.8. [Pristup vodama] stavku 2. točki (b);
- (d) razmatrati mjere upravljanja i očuvanja u području ribarstva, uključujući hitne mjere i mjere za osiguravanje selektivnosti ribolova;
- (e) razmatrati pristupe prikupljanju podataka u znanstvene svrhe i u svrhe upravljanja ribarstvom i dijeljenje tih podataka (uključujući informacije o praćenju, kontroli i osiguravanju sukladnosti) te savjetovanje sa znanstvenim tijelima u pogledu najboljih raspoloživih znanstvenih savjeta;
- (f) razmatrati mjere za osiguravanje sukladnosti s primjenjivim pravilima, uključujući zajedničke programe kontrole, praćenja i nadzora te razmjenu podataka kako bi se olakšalo praćenje iskorištavanja ribolovnih mogućnosti te kontrola i izvršenje;
- (g) izraditi smjernice za utvrđivanje TAC-ova iz članka FISH.7. [Privremeni TAC-ovi]stavka 5.;
- (h) pripremati godišnja savjetovanja;
- (i) razmatrati pitanja koja se odnose na određivanje iskrcajnih luka, uključujući olakšavanje pravovremenog obavješćivanja stranaka o takvom određivanju i o svakoj izmjeni takvog određivanja;
- (j) utvrditi rokove za obavješćivanje o mjerama iz članka FISH.4. [Upravljanje ribarstvom] stavka 3., dostavu popisa plovila iz članka FISH.5. [Odobrenja, sukladnost i izvršavanje] stavka 1. i obavješćivanje iz članka FISH.6. [Ribolovne mogućnosti] stavka 7.;
- (k) osigurati forum za savjetovanja u skladu s člankom FISH.9. [Kompenzacijske mjere] stavkom 2. i člankom 14. [Korektivne mjere] stavkom 4.;
- (l) izraditi smjernice za potporu praktičnoj primjeni članka FISH.8. [Pristup vodama];
- (m) uspostaviti mehanizam za dobrovoljne prijenose ribolovnih mogućnosti između stranaka tijekom godine, kako je navedeno u članku FISH.6. [Ribolovne mogućnosti] stavku 8.; i
- (n) razmotriti primjenu i provedbu članka FISH.10. [Pristup vodama Bailiwicka Guernseyja, Bailiwicka Jerseyja i Otoka Mana] i članka FISH.11. [Razdoblja obavješćivanja u vezi s uvozom i izravnim iskrcajem proizvoda ribarstva].

2. Posebni odbor za ribarstvo može donijeti mjere, uključujući odluke i preporuke o:

- (a) bilježenju pitanja o kojima su se stranke dogovorile nakon savjetovanja u skladu s člankom FISH.6. [Ribolovne mogućnosti];
- (b) bilo kojem pitanju iz stavka 1. točaka (b), (c), (d), (e), (f), (g), (i), (j), (l), (m) i (n) ovog članka;
- (c) izmjeni popisa postojećih međunarodnih obveza iz članka FISH.4. [Upravljanje ribarstvom] stavka 2.;
- (d) svim drugim vidovima suradnje u održivom upravljanju ribarstvom u skladu s ovim naslovom; i
- (e) uvjetima preispitivanja u skladu s člankom FISH.18. [Preispitivanje].

3. Vijeće za partnerstvo ima ovlast izmijeniti priloge FISH.1., FISH.2. i FISH.3.

## Članak FISH.17.: Prestanak

1. Ne dovodeći u pitanje članak FINPROV.8. [Prestanak] ni članak OTH.10. [Prestanak drugog dijela], svaka stranka može u svakom trenutku otkazati ovaj naslov dostavom pisane obavijesti diplomatskim putem. U tom slučaju prvi naslov [Trgovina], drugi naslov [Zrakoplovstvo], treći naslov [Cestovni prijevoz] i ovaj naslov [Ribarstvo] prestaju biti na snazi prvog dana devetog mjeseca nakon datuma obavijesti.
2. U slučaju prestanka ovog naslova u skladu sa stavkom 1., člankom FINPROV.8. [Prestanak] ili člankom OTH.10. [Prestanak drugog dijela], obveze koje su stranke preuzele u ovom naslovu za tekuću godinu u trenutku kad naslov prestane biti na snazi nastavljaju se primjenjivati do kraja godine.
3. Neovisno o stavku 1., drugi naslov [Zrakoplovstvo] može ostati na snazi ako se stranke dogovore o uključivanju relevantnih dijelova glave XI. [Jednaki uvjeti za otvoreno i pošteno tržišno natjecanje i održivi razvoj].
4. Odstupajući od stavaka od 1. do 3. i ne dovodeći u pitanje članak FINPROV.8. [Prestanak] ni članak OTH.10. [Prestanak drugog dijela]:
  - (a) osim ako se stranke dogovore drukčije, članak FISH.10. [Pristup vodama Bailiwicka Guernseyja, Bailiwicka Jerseyja i Otoka Mana], članak FISH.11. [Razdoblja obavješćivanja u vezi s uvozom i izravnim iskrcajem proizvoda ribarstva] i sve druge odredbe ovog naslova u mjeri u kojoj se odnose na dogovore predviđene u tim člancima ostaju na snazi dok ne nastupi jedno od sljedećeg:
    - (i) bilo koja stranka ih prekine dostavom pisane obavijesti o otkazu drugoj stranci, tri godine unaprijed; ili
    - (ii) članak OTH.9. [Geografsko područje primjene] stavci od 3. do 5. prestanu biti na snazi;
  - (b) za potrebe stavka 4. točke (a) podtočke i. obavijest o prestanku može se dostaviti za Bailiwick Guernsey, Bailiwick Jersey i/ili Otok Man te članak FISH.10. [Pristup vodama Bailiwicka Guernseyja, Bailiwicka Jerseyja i Otoka Mana], članak FISH.11. [Razdoblja obavješćivanja u vezi s uvozom i izravnim iskrcajem proizvoda ribarstva] i sve druge odredbe ove glave u mjeri u kojoj se odnose na dogovore predviđene u tim člancima ostaju na snazi za ona područja koja nisu predmet obavijesti o prestanku; i
  - (c) za potrebe stavka 4. točke (a) podtočke ii., ako članak OTH.9. [Geografsko područje primjene] stavci od 3. do 5. Sporazuma prestanu biti na snazi u odnosu na Bailiwick Guernsey, Bailiwick Jersey i/ili Otok (no i na sve njih), članak FISH.10. [Pristup vodama Bailiwicka Guernseyja, Bailiwicka Jerseyja i Otoka Mana], članak FISH.11. [Razdoblja obavješćivanja u vezi s uvozom i izravnim iskrcajem proizvoda ribarstva] i sve druge odredbe ove glave u mjeri u kojoj se odnose na dogovore predviđene tim člancima, ostaju na snazi za područja za koja članak OTH.9. [Geografsko područje primjene] stavci od 3. do 5. ostaju na snazi.

## Članak FISH.18.: Klauzula o preispitivanjima

1. Stranke u okviru Vijeća za partnerstvo zajednički preispituju provedbu ovog naslova četiri godine nakon završetka razdoblja prilagodbe iz članka 1. Priloga FISH.4. [Protokol o pristupu vodama] kako bi razmislile mogu li se dogovori, među ostalim u pogledu pristupa vodama, dodatno kodificirati i ojačati.



2. Takvo se preispitivanje može ponavljati u uzastopnim razmacima od četiri godine nakon završetka prvog preispitivanja.
3. Stranke unaprijed dogovaraju uvjete preispitivanja u okviru Posebnog odbora za ribarstvo.
4. Preispitivanjem se, posebno, omogućuje evaluacija, u odnosu na prethodne godine, sljedećeg:
  - (a) odredaba o pristupu vodama druge stranke u skladu s člankom FISH.8. [Pristup vodama];
  - (b) udjela u TAC-ovima utvrđenih u priložima FISH.1., 2. i 3.;
  - (c) broja i opsega prijenosa u okviru godišnjih savjetovanja u skladu s člankom FISH.6. [Ribolovne mogućnosti] stavkom 4. i prijenosa u skladu s člankom FISH.6. [Ribolovne mogućnosti] stavkom 8.;
  - (d) fluktuacija godišnjih TAC-ova;
  - (e) pridržavaju li se obje stranke odredaba iz ovog naslova i pridržavaju se plovila stranaka pravila koja se primjenjuju na ta plovila kad se nalaze u vodama druge stranke;
  - (f) prirode i razmjera suradnje u skladu s ovom glavom; i
  - (g) svih drugih elemenata koje stranke unaprijed utvrde u okviru Posebnog odbora za ribarstvo.

#### Članak FISH.19.: Odnos s drugim sporazumima

1. Podložno stavku 2. ovim naslovom ne dovode se u pitanje drugi postojeći dogovori o ribolovu koji obavljaju plovila jedne stranke na području pod jurisdikcijom druge stranke.
2. Ovaj naslov zamjenjuje sve postojeće sporazume ili dogovore koji se odnose na ribolov ribarskim plovilima Unije u teritorijalnome moru uz Bailiwick Guernsey, Bailiwick Jersey ili Otok Man te na ribolov ribarskim plovilima Ujedinjene Kraljevine koja su registrirana u Bailiwicku Guernseyju, Bailiwicku Jerseyju ili na Otoku Manu u teritorijalnome moru uz državu članicu. Međutim, ako je Vijeće za partnerstvo u skladu s člankom 10. [Pristup vodama Bailiwicka Guernseyja, Bailiwicka Jerseyja i Otoka Mana] stavkom 3. donijelo odluku da se Sporazum prestane primjenjivati u odnosu na Bailiwick Guernsey, Bailiwick Jersey ili Otok Man, relevantni sporazumi ili dogovori ne zamjenjuju se u odnosu na područje ili područja za koja je donesena takva odluka.

## ŠESTI NASLOV: OSTALE ODREDBE

### Članak OTH.1.: Definicije

Osim ako je drukčije određeno, za potrebe drugog dijela ovog Sporazuma, Protokola o uzajamnoj administrativnoj pomoći u carinskim pitanjima i Protokola o administrativnoj suradnji i suzbijanju prijevara u području poreza na dodanu vrijednost i o uzajamnoj pomoći pri naplati carinskih i poreznih potraživanja primjenjuju se sljedeće definicije:

- (a) „poljoprivredni proizvod” znači proizvod naveden u Prilogu 1. Sporazumu o poljoprivredi;
- (b) „carinsko tijelo” znači:
  - (i) u odnosu na Uniju, Europske komisije nadležne za carinska pitanja ili, prema potrebi, carinske uprave i druga tijela u državama članicama ovlaštena za primjenu i izvršavanje carinskog zakonodavstva; a
  - (ii) u odnosu na Ujedinjenu Kraljevinu, Porezna i carinska uprava Ujedinjene Kraljevine (*Her Majesty's Revenue and Customs*) i svako drugo tijelo nadležno za carinska pitanja.
- (c) „carina” znači sve carine ili davanja bilo koje vrste koje se naplaćuju na uvoz ili u vezi s uvozom robe, ali ne uključuje:
  - (i) davanje istovjetno nacionalnom porezu uvedenom u skladu s drugim dijelom prvim naslovom glavom I. člankom GOODS.4. [Nacionalni tretman unutarnjeg oporezivanja i regulacija];
  - (ii) antidampinšku, posebnu zaštitnu, kompenzacijsku ili zaštitnu pristojbu koja se primjenjuje u skladu s GATT-om iz 1994., Sporazumom o antidampingu, Sporazumom o poljoprivredi, Sporazumom o subvencijama i kompenzacijskim mjerama ili Sporazumom o zaštitnim mjerama, ovisno o slučaju;
  - (iii) naknade i druga davanja uvedena na uvoz ili u vezi s uvozom koje su iznosom ograničene na približni trošak pruženih usluga;
- (d) „CPC” znači privremena Središnja klasifikacija proizvoda (Statistički dokumenti, serija M, br. 77, Odjel za međunarodna gospodarska i socijalna pitanja, Statistički ured Ujedinjenih naroda, New York, 1991.);
- (e) „postojeći” znači na snazi na dan stupanja na snagu ovog Sporazuma;
- (f) „roba stranke” znači domaći proizvodi u smislu GATT-a iz 1994., što uključuje robu s podrijetlom iz te stranke;
- (g) „Harmonizirani sustav” ili „HS” znači Harmonizirani sustav nazivlja i brojčanog označivanja robe, uključujući sve njegove pravne napomene i izmjene koje je izradila Svjetska carinska organizacija;
- (h) „tarifni broj” znači prve četiri znamenke tarifnog broja Harmoniziranog sustava;
- (i) „pravna osoba” znači pravni subjekt koji je propisno osnovan ili na drugi način organiziran u skladu s primjenjivim pravom, radi ostvarenja dobiti ili ne, neovisno o tome je li u privatnom ili

državnom vlasništvu, uključujući društvo kapitala, fiducijarno društvo, društvo osoba, zajednički pothvat, poduzeće s jednim vlasnikom ili udruženje;

- (j) „mjera” znači svaka mjera stranke u obliku zakona, propisa, pravila, postupka, odluke, administrativne mjere, zahtjeva ili prakse ili bilo kojem drugom obliku;<sup>71</sup>
- (k) „mjere stranke” znači mjere koje donose ili provode:
  - (i) i. središnje, regionalne ili lokalne uprave i tijela; i
  - (ii) nevladina tijela pri izvršavanju ovlasti koje su im povjerile središnje, regionalne ili lokalne uprave ili tijela;„mjere stranke” uključuju mjere koje donose ili održavaju subjekti navedeni u podtočkama i. i ii. davanjem uputa, usmjeravanjem ili kontroliranjem, izravno ili neizravno, ponašanja drugih subjekata u pogledu tih mjera;
- (l) „fizička osoba stranke” znači<sup>72</sup>:
  - (i) za Europsku uniju, državljanin države članice prema njezinu pravu<sup>73</sup>; i
  - (ii) za Ujedinjenu Kraljevinu, britanski državljanin;
- (m) „osoba” znači fizička ili pravna osoba;
- (n) „sanitarna ili fitosanitarna mjera” znači svaka mjera iz stavka 1. Priloga A Sporazumu o sanitarnim i fitosanitarnim mjerama;
- (o) „treća zemlja” znači zemlja ili državno područje izvan zemljopisnog područja primjene ovog Sporazuma;
- (p) „Bečka konvencija o pravu međunarodnih ugovora” znači Bečka konvencija o pravu međunarodnih ugovora potpisana u Beču 23. svibnja 1969.; i
- (q) „WTO” znači Svjetska trgovinska organizacija.

#### Članak OTH.2.: Sporazumi WTO-a

Za potrebe ovog Sporazuma, pojam sporazumi WTO-a ima sljedeće značenje:

- (a) „Sporazum o poljoprivredi” znači Sporazum o poljoprivredi iz Priloga 1.A Sporazumu o WTO-u;
- (b) „Sporazum o antidampingu” znači Sporazum o provedbi članka VI. Općeg sporazuma o carinama i trgovini iz 1994.;
- (c) „GATS” znači Opći sporazum o trgovini uslugama iz Priloga 1.B Sporazumu o WTO-u;

---

<sup>71</sup> Podrazumijeva se da pojam „mjera” uključuje nedjelovanje.

<sup>72</sup> To ne uključuje fizičke osobe s boravištem na području iz članka FINPROV.1. [Teritorijalno područje primjene] stavka 3.

<sup>73</sup> Definicijom „fizičke osobe” obuhvaćene su i osobe sa stalnim boravištem u Republici Latviji koje nisu državljani Republike Latvije ili neke druge države, ali koje u skladu s pravom Republike Latvije imaju pravo na putovnicu za nedržavljanje.

- (d) „GATT iz 1994.” znači Opći sporazum o carinama i trgovini iz 1994. iz Priloga 1.A Sporazumu o WTO-u;
- (e) „GPA” znači Sporazum o javnoj nabavi iz Priloga 4. Sporazumu o WTO-u<sup>74</sup>;
- (f) „Sporazum o zaštitnim mjerama” znači Sporazum o zaštitnim mjerama iz Priloga 1.A Sporazumu o WTO-u;
- (g) „Sporazum o SCM-u” znači Sporazum o subvencijama i kompenzacijskim mjerama iz Priloga 1.A Sporazumu o WTO-u;
- (h) „Sporazum o SPS-u” znači Sporazum o primjeni sanitarnih i fitosanitarnih mjera iz Priloga 1.A Sporazumu o WTO-u;
- (i) „Sporazum o TBT-u” znači Sporazum o tehničkim preprekama u trgovini iz Priloga 1.A Sporazumu o WTO-u;
- (j) „Sporazum o TRIPS-u” znači Sporazum o trgovinskim aspektima prava intelektualnog vlasništva iz Priloga 1.C Sporazumu o WTO-u; i
- (k) „Sporazum o WTO-u” znači Sporazum iz Marakeša o osnivanju Svjetske trgovinske organizacije koji je potpisan 15. travnja 1994. u Marakešu.

#### Članak OTH.3.: Uspostava područja slobodne trgovine

Stranke uspostavljaju područje slobodne trgovine u skladu s člankom XXIV. GATT-a iz 1994. i člankom V. GATS-a.

#### Članak OTH.4.: Odnos prema Sporazumu o WTO-u

Stranke potvrđuju svoja međusobna prava i obveze koje proizlaze iz Sporazuma o WTO-u i drugih sporazuma čije su stranke.

Ništa u ovom Sporazumu ne tumači se kao da se od stranaka zahtijeva da postupaju protivno svojim obvezama iz Sporazuma o WTO-u.

#### Članak OTH.4.a: Sudska praksa WTO-a

Pri tumačenju i primjeni odredaba ovog dijela uzimaju se u obzir relevantna tumačenja iz izvješća odborâ WTO-a i žalbenog tijela koje donese Tijelo za rješavanje sporova WTO-a te arbitražni pravorijeci u skladu s Dogovorom o rješavanju sporova.

#### Članak OTH.5.: Ispunjenje obveza

Svaka stranka donosi opće ili posebne mjere nužne za ispunjenje njezinih obveza u skladu s ovim dijelom, uključujući mjere kojima se osigurava da ga poštuju i središnje, regionalne ili lokalne uprave ili tijela, kao i nevladina tijela pri izvršavanju ovlasti koje su im povjerene.

---

<sup>74</sup> Podrazumijeva se da „GPA” označava GPA kako je izmijenjen Protokolom o izmjeni Sporazuma o javnoj nabavi sastavljenim u Ženevi 30. ožujka 2012.

## Članak OTH.7.: Upućivanja na propise i druge sporazume

1. Osim ako nije utvrđeno drukčije, upućivanja u ovom dijelu na zakone i propise stranke tumače se tako da uključuju i izmjene tih zakona i propisa.

2. Osim ako nije utvrđeno drukčije, ako su u ovaj dio u cijelosti ili djelomično ugrađeni međunarodni sporazumi ili se na njih upućuje, podrazumijeva se da uključuju i izmjene tih sporazuma ili sporazume koji ih nasljeđuju, a koji za obje stranke stupaju na snagu na datum potpisivanja ovog Sporazuma ili nakon tog datuma. Ako se kao posljedica takvih izmjena ili sporazuma pojave bilo kakva pitanja u vezi s provedbom ili primjenom odredaba iz ovog dijela, stranke se na zahtjev bilo koje stranke mogu međusobno savjetovati kako bi prema potrebi pronašle obostrano zadovoljavajuće rješenje tog pitanja.

## Članak OTH.8.: Zadaće Vijeća za partnerstvo u drugom dijelu

Vijeće za partnerstvo može:

(a) donijeti odluke o izmjeni:

- (i) drugog dijela [Pravila o podrijetlu] prvog naslova glave I. drugog poglavlja i njegovih priloga, u skladu s člankom ORIG.31. [Izmjena ovog poglavlja i njegovih priloga];
- (ii) aranžmana utvrđenih u priložima TBT-[XX.] i TBT-[ZZ.], u skladu s člankom TBT.9. stavkom 8. [Suradnja u području nadzora tržišta te sigurnosti i sukladnosti neprehrambenih proizvoda];
- (iii) dodataka A i B, u skladu s člankom 2. [Definicije proizvoda i enološki postupci] stavkom 3. Priloga TBT-5. [TRGOVINA VINOM];
- (iv) dodatka C, u skladu s člankom 3. [Certifikacijski zahtjevi za uvoz na područja stranaka] stavkom 3. Priloga TBT-5. [TRGOVINA VINOM];
- (v) dodataka A, B, C i D, u skladu s člankom 1. [Cilj i područje primjene] Priloga TBT-4. [EKOLOŠKI PROIZVODI];
- (vi) dodataka od 1. do 3., u skladu s člankom 1. [Definicije] i člankom 2. [Područje primjene] Priloga TBT-2. [LIJEKOVI];
- (vii) Priloga o ovlaštenim gospodarskim subjektima, Protokola o uzajamnoj administrativnoj pomoći u carinskim pitanjima, Protokola o suzbijanju prijevara u području poreza na dodanu vrijednost i o uzajamnoj pomoći pri naplati poreznih i carinskih potraživanja te popis robe utvrđen u članku CUSTMS.16. [Privremeni uvoz], u skladu s člankom CUSTMS.21. [Izmjene];
- (viii) odgovarajućeg pododjeljka PRILOGA PPROC-1. odjeljka B, u skladu s člankom PPROC.18. [Izmjena odjeljka B PRILOGA PPROC-1.];
- (ix) Priloga ENER-1. [POPISI ENERGENATA, UGLJIKOVODIKA I SIROVINA], Priloga ENER-2. [ENERGETSKE I OKOLIŠNE SUBVENCije] i Priloga ENER-3. [NEPRIMJENJIVANJE PRISTUPA TREĆE STRANE I VLASNIČKOG RAZDVAJANJA NA INFRASTRUKTURU], u skladu s člankom ENER.31. [Učinkovita provedba i izmjene];

- (x) članka LPFS.3.2. [Područje primjene i iznimke] stavka 4., u skladu s tim stavkom, članka LPFS.3.3. [Usluge od općeg gospodarskog interesa] stavka 2. treće rečenice, u skladu s tim stavkom četvrtom rečenicom, članka LPFS.3.3 [Usluge od općeg gospodarskog interesa] stavka 3. u skladu s tim stavkom, članka LPFS.3.5. [Zabranjene subvencije i subvencije koje podliježu uvjetima], u skladu s tim člankom stavkom 1., i članka LPFS.3.11. [Naplata], u skladu s tim člankom stavkom 7., poglavlja 3. [Kontrola subvencija];
  - (xi) članka FISH.10. [Bailiwick Guernsey, Bailiwick Jersey i Otok Man], članka FISH.11. [Razdoblja obavješćivanja u vezi s uvozom i izravnim iskrcajem proizvoda ribarstva] i svih drugih odredaba iz petog naslova [Ribarstvo], u skladu s člankom FISH.10. [Bailiwick Guernsey, Bailiwick Jersey i Otok Man] stavkom 4.;
  - (xii) priloga FISH.1., FISH.2. i FISH.3., u skladu s člankom FISH.16. [Posebni odbor za ribarstvo] stavkom 3.;
  - (xiii) sve druge odredbe, protokol, dodatak ili prilog, za koje je mogućnost takve odluke izričito predviđena u drugom dijelu ovog Sporazuma.
- (b) donosi odluke o tumačenju odredaba drugom dijelu ovog Sporazuma.

#### Članak OTH.9.: Geografsko područje primjene

1. Odredbe ovog Sporazuma o tarifnom postupanju s robom, uključujući pravila o podrijetlu i privremenoj suspenziji tog postupanja, primjenjuju se, u odnosu na Uniju, i na dijelove carinskog područja Unije, kako je definirano u članku 4. Uredbe (EU) br. 952/2013 Europskog parlamenta i Vijeća<sup>75</sup>, koja nisu obuhvaćena sedmim dijelom [Završne odredbe] člankom FINPROV.1. [Teritorijalno područje primjene] točkom (a).

2. Ne dovodeći u pitanje članak FINPROV.1. [Teritorijalno područje primjene] stavke 2. i 3., prava i obveze stranaka temeljem ovog dijela primjenjuju se i na sva područja izvan teritorijalnog mora svake stranke, uključujući morsko dno i podzemlje, nad kojima ta stranka ostvaruje svoja suverena prava i jurisdikciju u skladu s međunarodnim pravom, uključujući Konvenciju Ujedinjenih naroda o pravu mora sastavljenu u Montego Bayu 10. prosinca 1982., te njezinim zakonima i drugim propisima koji su u skladu s međunarodnim pravom<sup>76</sup>.

---

<sup>75</sup> Uredba (EU) br. 952/2013 Europskog parlamenta i Vijeća od 9. listopada 2013. o Carinskom zakoniku Unije (preinačena) (SL L 269, 10.10.2013., str. 1.).

<sup>76</sup> Podrazumijeva se da se u slučaju Europske unije područja izvan teritorijalnog mora svake stranke odnose na pripadajuća područja država članica Europske unije.

3. Podložno iznimkama sadržanima u stavku 4., glava IV. [Trgovina robom] poglavlje 1. [NTMA], poglavlje 2. [Pravila o podrijetlu] i poglavlje 5. [Carina i olakšavanje trgovine] te protokoli i prilozi uz ta poglavlja primjenjuju se, u odnosu na Ujedinjenu Kraljevinu, i na područja iz članka FINPROV.1. [Teritorijalno područje primjene] stavka 2. U tu se svrhu područja iz članka FINPROV.1. [Teritorijalno područje primjene] stavka 2. smatraju dijelom carinskog područja Ujedinjene Kraljevine. Carinska tijela područjâ iz članka FINPROV.1. [Teritorijalno područje primjene] stavka 2. nadležna su za primjenu i provedbu tih poglavlja te protokola i priloga tim poglavljima na svojem području. Upućivanja na „carinsko tijelo” u tim odredbama tumače se u skladu s tim. Međutim, zahtjevima i obavijestima u skladu s tim poglavljima te protokolima i priložima uz ta poglavlja upravlja carinsko tijelo Ujedinjene Kraljevine.

4. Drugi dio prvi naslov glava IV. [Trgovina robom] poglavlje 5. [Carina i olakšavanje trgovine] članak CUSTMS.9. [Ovlašteni gospodarski subjekti], PRILOG CUSTMS-1. [Ovlašteni gospodarski subjekti] i Protokol o administrativnoj suradnji i suzbijanju prijevare u području poreza na dodanu vrijednost i o uzajamnoj pomoći pri naplati poreznih i carinskih potraživanja ne primjenjuju se na Bailiwick Jersey ni na Bailiwick Guernsey.

5. Drugi dio prvi naslov glava IV. [Trgovina robom] poglavlja 3. [SPS] i 4. [TBT] i prilozi tim poglavljima primjenjuju se, u odnosu na Ujedinjenu Kraljevinu, i na područja iz članka FINPROV.1. stavka 2. [Teritorijalno područje primjene]. Tijela područjâ iz članka FINPROV.1. [Teritorijalno područje primjene] stavka 2. nadležna su za primjenu i provedbu tih poglavlja te protokola i priloga tim poglavljima na svojem području, a relevantna upućivanja tumače se u skladu s tim. Međutim, zahtjevima i obavijestima u skladu s tim poglavljima te priložima uz ta poglavlja upravljaju tijela Ujedinjene Kraljevine.

6. Ne dovodeći u pitanje članak FINPROV.8. [Prestanak] i članak OTH.10. [Prestanak drugog dijela] i osim ako se stranke dogovore drukčije, stavci od 3. do 5. ovog članka ostaju na snazi do ranijeg od sljedećih datuma:

- (a) istek roka od tri godine nakon pisane obavijesti o otkazu drugoj stranci; ili
- (b) datum na koji članak FISH.11. [Pristup vodama Bailiwicka Guernseyja, Bailiwicka Jerseyja i Otoka Mana], članak FISH.10.A [Razdoblja obavješćivanja u vezi s uvozom i izravnim iskrcajem proizvoda ribarstva] i bilo koja druga odredba iz petog naslova [Ribarstvo] u mjeri u kojoj se odnosi na aranžmane predviđene u tim člancima prestaje biti na snazi.

7. Za potrebe stavka 6. točke (a), obavijest o otkazu može se dostaviti za Bailiwick Guernsey, Bailiwick Jersey ili Otok Man pojedinačno ili za više njih, a stavci od 3. do 5. ovog članka i dalje su na snazi za ona područja za koja nije dostavljena obavijest o otkazu.

8. Za potrebe stavka 6. točke (b), ako članak FISH.10. [Pristup vodama Bailiwicka Guernseyja, Bailiwicka Jerseyja i Otoka Mana], članak FISH.11. [Razdoblja obavješćivanja u vezi s uvozom i izravnim iskrcajem proizvoda ribarstva] i sve druge odredbe petog naslova [Ribarstvo] u mjeri u kojoj se odnose na dogovore predviđene u tim člancima prestanu biti na snazi u odnosu na Bailiwick Guernsey, Bailiwick Jersey i/ili Otok Man (no ne i na sve njih), stavci od 3. do 5. ovog članka ostaju na snazi za ona područja u odnosu na koja ostaju na snazi članak FISH.11. [Pristup vodama Bailiwicka Guernseyja, Bailiwicka Jerseyja i Otoka Mana], članak FISH.10.A [Razdoblja obavješćivanja u vezi s uvozom i izravnim iskrcajem proizvoda ribarstva] i sve druge odredbe petog naslova [Ribarstvo] u mjeri u kojoj se odnose na dogovore predviđene u tim člancima.

#### Članak OTH.10.: Prestanak drugog dijela

Ne dovodeći u pitanje članak FINPROV.8. [Prestanak], svaka stranka može u bilo kojem trenutku otkazati ovaj dio dostavom pisane obavijesti diplomatskim putem. U tom slučaju ovaj dio prestaje biti na snazi prvog dana devetog mjeseca nakon datuma obavijesti. Četvrti naslov [Koordinacija socijalne sigurnosti i vize za kratkotrajna putovanja] i Protokol o koordinaciji socijalne sigurnosti ne prestaju ovim člankom.



## TREĆI DIO: IZVRŠAVANJE ZAKONODAVSTVA I PRAVOSUDNA SURADNJA U KAZNENIM STVARIMA

### GLAVA I.: OPĆE ODREDBE

#### Članak LAW.GEN.1.: Cilj

1. Cilj je ovog dijela osigurati suradnju u izvršenju zakonodavstva i pravosudnu suradnju između država članica i institucija, tijela, ureda i agencija država članica i Unije, s jedne strane, i Ujedinjene Kraljevine, s druge strane, na sprečavanju, istragama, otkrivanju i progonu kaznenih djela te sprečavanju i suzbijanju pranja novca i financiranja terorizma.

2. Ovaj se dio primjenjuje samo na izvršavanje zakonodavstva i pravosudnu suradnju u kaznenim stvarima koja se odvija isključivo između Ujedinjene Kraljevine, s jedne strane, i Unije i država članica, s druge strane. Ne primjenjuje se na situacije između država članica ili između država članica i institucija, tijela, ureda i agencija Unije niti na aktivnosti tijela nadležnih za zaštitu nacionalne sigurnosti kada djeluju u tom području.

#### Članak LAW.GEN.2.: Definicije

Za potrebe ovog dijela, primjenjuju se sljedeće definicije:

- (a) „treća zemlja” znači zemlja koja nije država;
- (b) „posebne kategorije osobnih podataka” znači osobni podaci koji otkrivaju rasno ili etničko podrijetlo, politička mišljenja, vjerska ili filozofska uvjerenja ili članstvo u sindikatu, genetski podaci, biometrijski podaci obrađeni u svrhu jedinstvene identifikacije fizičke osobe, podataka o zdravlju ili podataka o spolnom životu ili seksualnoj orijentaciji fizičke osobe;
- (c) „genetski podaci” znači svi osobni podaci koji se odnose na genetska obilježja pojedinca koja su naslijeđena ili stečena i koja daju jedinstvenu informaciju o fiziologiji ili zdravlju tog pojedinca, a dobiveni su osobito analizom biološkog uzorka dotičnog pojedinca;
- (d) „biometrijski podaci” znači osobni podaci dobiveni posebnom tehničkom obradom u vezi s fizičkim i fiziološkim obilježjima ili obilježjima ponašanja fizičke osobe koji omogućuju ili potvrđuju jedinstvenu identifikaciju te fizičke osobe, kao što su fotografije lica ili daktiloskopski podaci;
- (e) „obrada” znači svaki postupak ili skup postupaka koji se obavljaju na osobnim podacima ili na skupovima osobnih podataka, bilo automatiziranim bilo neautomatiziranim sredstvima kao što su prikupljanje, bilježenje, organizacija, strukturiranje, pohrana, prilagodba ili izmjena, pronalaženje, obavljanje uvida, upotreba, otkrivanje prijenosom, širenjem ili stavljanjem na raspolaganje na drugi način, usklađivanje ili kombiniranje, ograničavanje, brisanje ili uništavanje;
- (f) „povreda osobnih podataka” znači kršenje sigurnosti koje dovodi do slučajnog ili nezakonitog uništenja, gubitka, izmjene, neovlaštenog otkrivanja ili pristupa osobnim podacima koji su preneseni, pohranjeni ili na drugi način obrađivani;
- (g) „sustav pohrane” znači svaki strukturirani skup osobnih podataka dostupnih prema posebnim kriterijima, bilo da su centralizirani, decentralizirani ili raspršeni na funkcionalnoj ili zemljopisnoj osnovi;

- (h) „Posebni odbor za suradnju u izvršenju zakonodavstva i pravosudnu suradnju” znači Odbor pod tim nazivom osnovan člankom INST.2. [Odbori].

#### Članak LAW.GEN.3.: Zaštita ljudskih prava i temeljnih sloboda

1. Suradnja predviđena ovim dijelom temelji se na dugogodišnjem poštovanju demokracije i vladavine prava te zaštiti temeljnih prava i sloboda pojedinaca u strankama i državama članicama, među ostalim kako je utvrđeno u Općoj deklaraciji o ljudskim pravima i u Europskoj konvenciji o ljudskim pravima, te na važnosti provedbe prava i sloboda iz te konvencije u strankama i državama članicama.

2. Ništa u ovom dijelu ne mijenja obvezu poštovanja temeljnih prava i pravnih načela kako su osobito sadržana u Europskoj konvenciji o ljudskim pravima i, u slučaju Unije i njezinih država članica, u Povelji Europske unije o temeljnim pravima.

#### Članak LAW.GEN.4.: Zaštita osobnih podataka

8. Suradnja predviđena ovim dijelom temelji se na dugogodišnjoj predanosti stranaka osiguranju visoke razine zaštite osobnih podataka.

9. Kako bi se odrazila ta visoka razina zaštite, stranke osiguravaju da se na osobne podatke koji se obrađuju u skladu s ovim dijelom primjenjuju učinkovite zaštitne mjere u režimima stranaka za zaštitu podataka, uključujući:

- (a) da se osobni podaci obrađuju zakonito i pošteno u skladu s načelima smanjenja količine podataka, ograničavanja svrhe, točnosti i ograničene pohrane;
- (b) obrada posebnih kategorija osobnih podataka dopuštena je samo u mjeri u kojoj je to nužno i na nju se primjenjuju odgovarajuće zaštitne mjere prilagođene konkretnim rizicima obrade;
- (c) da je odgovarajućim tehničkim i organizacijskim mjerama zajamčena razina sigurnosti primjerena riziku obrade, posebno u odnosu na obradu posebnih kategorija osobnih podataka;
- (d) da se osobama daju izvršiva prava pristupa, ispravka i brisanja, podložno mogućim ograničenjima predviđenima zakonom koja čine nužne i razmjerne mjere u demokratskom društvu za zaštitu važnih ciljeva od javnog interesa;
- (e) da se, u slučaju povrede podataka koja predstavlja rizik za prava i slobode fizičkih osoba, nadležno nadzorno tijelo o tome obavješćuje bez nepotrebne odgode, ako je vjerojatno da će zbog povrede nastati visok rizik za prava i slobode fizičkih osoba, obavješćuju se i dotične osobe, podložno mogućim ograničenjima predviđenima zakonom koja čine nužne i proporcionalne mjere u demokratskom društvu za zaštitu važnih ciljeva od javnog interesa;
- (f) da su daljnji prijenosi u treću zemlju dopušteni samo pod uvjetima i uz zaštitne mjere primjerene prijenosu kojima se osigurava da razina zaštite nije ugrožena;
- (g) da nadzor usklađenosti s mjerama za zaštitu podataka i izvršavanje tih mjera osiguravaju neovisna tijela; i
- (h) da se osobama daju izvršiva prava na učinkovitu upravnu i sudsku zaštitu u slučaju povrede mjera za zaštitu podataka.

10. Ujedinjena Kraljevina, s jedne strane, i Unija, također u ime svojih država članica, s druge strane, obavješćuju Posebni odbor za suradnju u izvršenju zakonodavstva i pravosudnu suradnju o nadzornim tijelima odgovornima za nadzor nad provedbom pravila o zaštiti podataka koja se primjenjuju na suradnju na temelju ovog dijela i osiguravanje usklađenosti s tim pravilima. Nadzorna tijela surađuju kako bi osigurala usklađenost s ovim dijelom.

11. Odredbe o zaštiti osobnih podataka utvrđene u ovom dijelu primjenjuju se na obradu osobnih podataka u cijelosti ili djelomično automatiziranim sredstvima te na neautomatiziranu obradu osobnih podataka koji čine dio sustava pohrane ili su namijenjeni da budu dio sustava pohrane.

12. Ovim se člankom ne dovodi u pitanje primjena posebnih odredaba ovog dijela koje se odnose na obradu osobnih podataka.

#### Članak LAW.GEN.5.: Opseg suradnje u slučaju da država članica više ne sudjeluje u istovjetnim mjerama na temelju prava Unije

1. Ovaj se članak primjenjuje ako država članica prestane sudjelovati u odredbama prava Unije o suradnji u izvršenju zakonodavstva i pravosudnoj suradnji u kaznenim stvarima koje su istovjetne odgovarajućim odredbama ovog dijela ili prestane uživati prava na temelju tih odredaba.

2. Ujedinjena Kraljevina može pisanim putem obavijestiti Uniju o svojoj namjeri da prestane primjenjivati odgovarajuće odredbe ovog dijela u odnosu na tu državu članicu.

3. Obavijest dostavljena u skladu sa stavkom 2. stupa na snagu na dan koji je u njoj naveden i koji je najranije dan od kojeg država članica prestane sudjelovati u pravu Unije ili prestane uživati prava na temelju odredaba prava Unije iz stavka 1.

4. Ako Ujedinjena Kraljevina u skladu s ovim člankom dostavi obavijest da namjerava prestati primjenjivati odgovarajuće odredbe ovog dijela, Posebni odbor za suradnju u izvršenju zakonodavstva i pravosudnu suradnju sastaje se kako bi odlučio o mjerama koje su potrebne za primjereno okončanje suradnje započete na temelju ovog dijela i na koju taj prestanak utječe. U svakom slučaju, za sve osobne podatke prikupljene u okviru suradnje na temelju relevantnih odredaba ovog dijela prije prestanka njihove primjene, stranke osiguravaju da se razina zaštite pri kojoj su se ti osobni podaci prenosili zadrži i nakon što prestanak počne proizvoditi učinke.

5. Unija pisanim putem i diplomatskim kanalima obavješćuje Ujedinjenu Kraljevinu o danu od kojeg će država članica nastaviti sudjelovati u dotičnim odredbama prava Unije ili uživati prava na temelju tih odredaba. Primjena odgovarajućih odredaba ovog dijela nastavlja se na taj dan ili, ako je kasnije, prvog dana mjeseca koji slijedi nakon dana dostave te obavijesti.

6. Kako bi se olakšala primjena ovog članka, Unija obavješćuje Ujedinjenu Kraljevinu ako država članica prestane sudjelovati u odredbama prava Unije o suradnji u izvršenju zakonodavstva i pravosudnoj suradnji u kaznenim stvarima koje su istovjetne odgovarajućim odredbama ovog dijela ili prestane uživati prava na temelju tih odredaba.

Članak LAW.PRUM.5.: Cilj

Cilj je ove glave uspostaviti uzajamnu suradnju i razmjenu informacija između tijela nadležnih za izvršenje zakonodavstva Ujedinjene Kraljevine, s jedne strane, i država članica, s druge strane, o automatiziranom prijenosu profila DNK-a, daktiloskopskih podataka i određenih nacionalnih podataka iz registra vozila.

Članak LAW.PRUM.6.: Definicije

Za potrebe ove glave, primjenjuju se sljedeće definicije:

- (a) „nadležno tijelo za izvršenje zakonodavstva” znači domaće policijsko, carinsko ili drugo tijelo koje je ovlašteno nacionalnim zakonodavstvom za otkrivanje, sprečavanje i istraživanje kaznenih djela ili kriminalnih aktivnosti te izvršavanje ovlaštenja i provedbu prisilnih mjera u kontekstu takvih aktivnosti, agencije, tijela ili drugi odjeli koji se posebno bave pitanjima nacionalne sigurnosti za potrebe ove glave ne smatraju se nadležnim tijelom za izvršenje zakonodavstva.
- (b) „pretraživanje” i „uspoređivanje” iz članka LAW.PRUM.8. [Automatsko pretraživanje profila DNK-a], LAW.PRUM.9. [Automatsko uspoređivanje profila DNK-a], LAW.PRUM.12. [Automatsko pretraživanje daktiloskopskih podataka] i LAW.PRUM.17. [Provedbene mjere] znače postupke kojima se utvrđuje postoji li podudarnost između podataka o DNK-u odnosno daktiloskopskih podataka koje je dostavila jedna država te podataka o DNK-u odnosno daktiloskopskih podataka pohranjenih u bazama podataka jedne, nekoliko ili svih drugih država;
- (c) „automatsko pretraživanje” iz članka LAW.PRUM.15. [Automatsko pretraživanje podataka iz registra vozila] znači postupak mrežnog pristupa radi uvida u baze podataka jedne, nekoliko ili svih drugih država;
- (d) „nekodirani dio DNK-a” znači kromosomska područja koja ne sadržavaju genetske informacije, tj. kojima nije moguće pripisati nikakva funkcionalna svojstva nekog organizma;
- (e) „profil DNK-a” znači slovni ili brojčani kôd koji predstavlja niz identifikacijskih obilježja nekodiranog dijela analiziranog uzorka ljudskog DNK-a, tj. posebnu molekularnu strukturu različitih područja DNK-a (lokusa);
- (f) „referentni podaci o DNK-u” znači profil DNK-a i referentni broj; referentni podaci o DNK-u uključuju samo nekodirani dio DNK-a i referentni broj; referentni podaci o DNK-u ne smiju sadržavati podatke na temelju kojih se ispitanika čiji se podaci obrađuju može izravno identificirati; referentni podaci o DNK-u koji se ne pripisuju nijednoj fizičkoj osobi (neidentificirani profili DNK-a) moraju biti prepoznatljivi kao takvi;
- (g) „referentni profil DNK-a” znači profil DNK-a identificirane osobe;
- (h) „neidentificirani profil DNK-a” znači profil DNK-a još neidentificirane osobe koji je dobiven iz tragova prikupljenih tijekom istrage kaznenih djela;

- (i) „bilješka” znači zabilježba na profilu DNK-a koju država unosi u svoju nacionalnu bazu podataka i u kojoj se navodi da je druga država pri pretraživanju ili uspoređivanju tog profila DNK-a već utvrdila podudarnost;
- (j) „daktiloskopski podaci” znači otisci prstiju, tragovi otisaka prstiju, otisci dlanova, tragovi otisaka dlanova te uzorci tih prikaza (kodirane minucije), kada su pohranjeni te se obrađuju u automatiziranoj bazi podataka;
- (k) „referentni daktiloskopski podaci” znači daktiloskopski podaci i referentni broj, referentni daktiloskopski podaci ne sadržavaju podatke koji omogućuju neposrednu identifikaciju osobe, referentni daktiloskopski podaci koje nije moguće povezati ni s jednom fizičkom osobom (neidentificirani daktiloskopski podaci) moraju biti prepoznatljivi kao takvi;
- (l) „podaci iz registra vozila” znači niz podataka kako je navedeno u poglavlju 3. PRILOGA LAW-1.;
- (m) „pojedinačni slučaj” iz članka LAW.PRUM.8. [Automatsko pretraživanje profila DNK-a] stavka 1. druge rečenice, članka LAW.PRUM.12. [Automatsko pretraživanje daktiloskopskih podataka] stavka 1. druge rečenice i članka LAW.PRUM.15. [Automatsko pretraživanje podataka iz registra vozila] stavka 1. znači pojedinačni istražni ili kazneni spis; ako takav spis sadržava više od jednog profila DNK-a, ili zapis daktiloskopskih podataka ili podataka iz registra vozila, može ih se poslati zajedno kao jedan zahtjev;
- (n) „laboratorijska aktivnost” znači svaka mjera poduzeta u laboratoriju pri lokalizaciji i pribavljanju tragova na predmetima te pri pripremi, analizi i interpretaciji forenzičkih dokaza o profilima DNK-a i daktiloskopskim podacima radi davanja stručnog mišljenja ili razmjene forenzičkih dokaza;
- (o) „rezultati laboratorijskih aktivnosti” znači svi analitički rezultati i s njima neposredno povezane interpretacije;
- (p) „pružatelj forenzičkih usluga” znači svaka javna ili privatna organizacija koja obavlja laboratorijske aktivnosti na zahtjev nadležnog tijela za izvršenje zakonodavstva ili pravosudnog tijela;
- (q) „nacionalno akreditacijsko tijelo” znači jedino tijelo u državi koje obavlja akreditaciju na temelju ovlaštenja države.

#### Članak LAW.PRUM.7.: Uspostava nacionalnih baza podataka o analizi DNK-a

1. Države uspostavljaju i održavaju nacionalne baze podataka o analizi DNK-a radi istraga kaznenih djela.
2. Za potrebe provedbe ove glave države osiguravaju dostupnost podatkovnih zapisa DNK-a iz nacionalnih baza podataka o analizi DNK-a iz stavka 1.
3. Države prijavljuju nacionalne baze podataka o analizi DNK-a na koje se primjenjuju članci od LAW.PRUM.7. [Uspostava nacionalnih baza podataka o analizi DNK-a] do LAW.PRUM.10. [Prikupljanje staničnog materijala i dostava profila DNK-a] te članci LAW.PRUM.13. [Nacionalne kontaktne točke], LAW.PRUM.14. [Dostava daljnjih osobnih podataka i drugih informacija] i LAW.PRUM. 17. [Provedbene mjere] te uvjete za automatsko pretraživanje iz članka LAW.PRUM.8. [Automatsko pretraživanje profila DNK-a] stavka 1.

#### Članak LAW.PRUM.8.: Automatsko pretraživanje profila DNK-a

1. Radi istraživanja kaznenih djela države dopuštaju nacionalnim kontaktnim točkama drugih država iz članka LAW.PRUM.13. [Nacionalne kontaktne točke] pristup podatkovnim zapisima DNK-a u svojim bazama podataka o analizi DNK-a, uz ovlaštenje za automatsko pretraživanje uspoređivanjem profila DNK-a. Pretraživanje se može provesti samo u pojedinačnim slučajevima i u skladu s domaćim pravom države koja podnosi zahtjev.

2. Ako automatsko pretraživanje pokaže da se dostavljeni profil DNK-a podudara s profilom DNK-a unesenim u pretraženu bazu države koja prima zahtjev, država koja prima zahtjev automatski proslijeđuje nacionalnoj kontaktnoj točki države koja podnosi zahtjev podatkovne zapise DNK-a za koje je utvrđena podudarnost. Ako se ne može utvrditi podudaranje, o tome se automatski obavješćuje.

#### Članak LAW.PRUM.9.: Automatsko uspoređivanje profila DNK-a

1. Radi istraživanja kaznenih djela države preko svojih nacionalnih kontaktnih točaka uspoređuju profile DNK-a svojih neidentificiranih profila DNK-a sa svim profilima DNK-a iz podatkovnih zapisa drugih nacionalnih baza podataka o analizi DNK-a u skladu s uzajamno prihvaćenim praktičnim aranžmanima između dotičnih država. Profili DNK-a dostavljaju se i uspoređuju u automatiziranom obliku. Neidentificirani profili DNK-a dostavljaju se na uspoređivanje samo ako je to u skladu s domaćim pravom države koja podnosi zahtjev.

2. Ako država nakon usporedbe iz stavka 1. utvrdi da se neki profili DNK-a koje je dostavila druga država podudaraju s onima iz njezinih baza podataka o analizi DNK-a, bez odgode dostavlja nacionalnoj kontaktnoj točki druge države podatkovni zapis DNK-a s kojim je utvrđena podudarnost.

#### Članak LAW.PRUM.10.: Prikupljanje staničnog materijala i dostava profila DNK-a

Ako u okviru istrage ili kaznenog postupka nije dostupan profil DNK-a za određenog pojedinca na državnom području države koja prima zahtjev, ta država pruža pravnu pomoć prikupljanjem i analizom staničnog materijala tog pojedinca te dostavljanjem dobivenog profila DNK-a državi koja podnosi zahtjev pod sljedećim uvjetima:

- (a) država koja podnosi zahtjev navela je za koju svrhu joj je potreban;
- (b) država koja podnosi zahtjev izdala je istražni nalog ili potvrdu nadležnog tijela u skladu sa svojim domaćim pravom kojima dokazuje da bi uvjeti za prikupljanje i analizu staničnog materijala bili ispunjeni da se dotični pojedinac nalazi na državnom području države koja podnosi zahtjev; i
- (c) u skladu s pravom države koja prima zahtjev ispunjeni su uvjeti za prikupljanje i analizu staničnog materijala te za dostavljanje dobivenih profila DNK-a.

#### Članak LAW.PRUM.11.: Daktiloskopski podaci

Za potrebe provedbe ove glave države osiguravaju dostupnost referentnih daktiloskopskih podataka iz datoteke za nacionalne sustave za automatsku identifikaciju otisaka prstiju koji su uvedeni radi sprečavanja i istrage kaznenih djela.

#### Članak LAW.PRUM.12.: Automatsko pretraživanje daktiloskopskih podataka

1. Radi sprečavanja i istraživanja kaznenih djela države dopuštaju nacionalnim kontaktnim točkama iz članka LAW.PRUM.13. [Nacionalne kontaktne točke] pristup referentnim podacima u sustavima za automatsku identifikaciju otisaka prstiju koji su u tu svrhu ustanovljeni te uz ovlaštenje za automatsko pretraživanje uspoređivanjem daktiloskopskih podataka. Pretraživanje se može provesti samo u pojedinačnim slučajevima i u skladu s domaćim pravom države koja podnosi zahtjev.
2. Potvrđivanje podudarnosti daktiloskopskih podataka s referentnim podacima države koja prima zahtjev provode nacionalne kontaktne točke države koja podnosi zahtjev na temelju automatski poslanih referentnih podataka koji su potrebni za nedvojbenu podudarnost.

#### Članak LAW.PRUM.13.: Nacionalne kontaktne točke

1. Za potrebe dostave podataka iz članka LAW.PRUM.8. [Automatsko pretraživanje profila DNK-a], LAW.PRUM.9. [Automatsko uspoređivanje profila DNK-a] i LAW.PRUM.12. [Automatsko pretraživanje daktiloskopskih podataka] države imenuju nacionalne kontaktne točke.
2. Kad je riječ o državama članicama, nacionalne kontaktne točke imenovane za istovjetnu razmjenu podataka u Uniji smatraju se nacionalnim kontaktnim točkama za potrebe ove glave.
3. Ovlaštenja nacionalnih kontaktnih točaka uređena su primjenjivim domaćim pravom.

#### Članak LAW.PRUM.14.: Dostava daljnjih osobnih podataka i drugih informacija

Ako se postupkom iz članka LAW.PRUM.8. [Automatsko pretraživanje profila DNK-a], LAW.PRUM.9. [Automatsko uspoređivanje profila DNK-a] i LAW.PRUM.12. [Automatsko pretraživanje daktiloskopskih podataka] utvrdi podudarnost između profilâ DNK-a ili daktiloskopskih podataka, dostava daljnjih dostupnih osobnih podataka i drugih informacija povezanih s referentnim podacima uređena je domaćim pravom države koja prima zahtjev, uključujući pravila o pravnoj pomoći, ne dovodeći u pitanje članak LAW.PRUM.16. [Provedbene mjere] stavak 1.

#### Članak LAW.PRUM.15.: Automatsko pretraživanje podataka iz registra vozila

1. Radi sprečavanja i istraživanja kaznenih djela te radi progona u slučaju drugih djela u nadležnosti sudova ili državnog odvjetništva u državi koja podnosi zahtjev, kao i radi održavanja javne sigurnosti, države dopuštaju nacionalnim kontaktnim točkama drugih država iz stavka 2. pristup nacionalnim podacima iz registra vozila, uz ovlaštenje za automatsko pretraživanje u pojedinačnim slučajevima:
  - (a) podataka o vlasnicima ili korisnicima vozila; i
  - (b) podataka o vozilima.
2. Pretraživanje se može provesti u skladu s stavkom 1., jedino s potpunim brojem šasije ili potpunim registarskim brojem te u skladu s domaćim pravom države koja podnosi zahtjev.

3. Radi dostave podataka iz stavka 1. države određuju nacionalnu kontaktnu točku za zaprimanje zahtjeva drugih država. Ovlaštenja nacionalnih kontaktnih točaka uređena su primjenjivim domaćim pravom.

#### Članak LAW.PRUM.16.: Akreditacija pružatelja forenzičkih usluga koji obavljaju laboratorijske aktivnosti

1. Države osiguravaju da njihove pružatelje forenzičkih usluga koji obavljaju laboratorijske aktivnosti akreditira nacionalno akreditacijsko tijelo kao sukladne s normom EN ISO/IEC 17025.

2. Svaka država osigurava da rezultate akreditiranih pružatelja forenzičkih usluga koji obavljaju laboratorijske aktivnosti u drugim državama njezina tijela nadležna za sprečavanje, otkrivanje i istraživanje kaznenih djela priznaju jednako pouzdanima kao i rezultate domaćih pružatelja forenzičkih usluga koji provode laboratorijske aktivnosti i koji su akreditirani prema normi EN ISO/IEC 17025.

3. Tijela Ujedinjene Kraljevine nadležna za izvršenje zakonodavstva ne provode pretraživanje ni automatsko uspoređivanje u skladu s člancima LAW.PRUM.8. [Automatsko pretraživanje profila DNK-a], LAW.PRUM.9. [Automatsko uspoređivanje profila DNK-a] i LAW.PRUM.12. [Automatsko pretraživanje daktiloskopskih podataka] prije nego što Ujedinjena Kraljevina provede i primijeni mjere iz stavka 1. ovog članka.

4. Stavci 1. i 2. ne utječu na domaća pravila o sudskoj ocjeni dokaza.

5. Ujedinjena Kraljevina dostavlja tekst glavnih odredaba donesenih radi provedbe i primjene odredbi ovog članka Posebnom odboru za izvršenje zakonodavstva i pravosudnu suradnju.

#### Članak LAW.PRUM.17.: Provedbene mjere

1. Za potrebe ove glave države stavljaju sve kategorije podataka na raspolaganje za pretraživanje i usporedbu nadležnim tijelima za izvršenje zakonodavstva drugih država, pod jednakim uvjetima pod kojima su oni na raspolaganju za pretraživanje i usporedbu domaćim nadležnim tijelima za izvršenje zakonodavstva. Države za potrebe ove glave dostavljaju daljnje dostupne osobne podatke i druge informacije koje se odnose na referentne podatke iz članka LAW.PRUM.14. [Dostava daljnjih osobnih podataka i drugih informacija] nadležnim tijelima drugih država pod istim uvjetima kao i nacionalnim tijelima.

2. Za potrebe provedbe postupaka iz članka LAW.PRUM.8. [Automatsko pretraživanje profila DNK-a], LAW.PRUM.9. [Automatsko uspoređivanje profila DNK-a], LAW.PRUM.12. [Automatsko pretraživanje daktiloskopskih podataka] i LAW.PRUM.15. [Automatsko pretraživanje podataka iz registra vozila] tehničke i postupovne specifikacije utvrđene su u Prilogu LAW-1.

3. Izjave država članica sastavljene u skladu s odlukama Vijeća 2008/615/PUP<sup>77</sup> i 2008/616/PUP<sup>78</sup> primjenjuju se i u odnosima država članica s Ujedinjenom Kraljevinom.

---

<sup>77</sup> Odluka Vijeća 2008/615/PUP od 23. lipnja 2008. o produblivanju prekogranične suradnje, posebno u suzbijanju terorizma i prekograničnog kriminala (SL L 210, 6.8..2008., str. 1.).



### Članak LAW.PRUM.18.: *Ex ante* evaluacija

1. Kako bi se provjerilo je li Ujedinjena Kraljevina ispunila uvjete iz članka LAW.PRUM.17. [Provedbene mjere] i Priloga LAW-1., provodi se ocjenjivački posjet i pokus, u mjeri u kojoj se to zahtijeva PRILOGOM LAW-1. i u skladu s uvjetima i aranžmanima prihvatljivima za Ujedinjenu Kraljevinu. U svakom slučaju, provodi se pokus u vezi s pretraživanjem podataka u skladu s člankom LAW.PRUM.15. [Automatizirano pretraživanje podataka iz registra vozila].
2. Na temelju izvješća o cjelovitoj evaluaciji i, ako je primjenjivo, pokusu iz stavka 1., Unija utvrđuje datum ili datume od kojih države članice mogu Ujedinjenoj Kraljevini dostavljati osobne podatke na temelju ove glave.
3. Prije rezultata evaluacije iz stavka 1., od datuma stupanja na snagu ovog Sporazuma države članice mogu Ujedinjenoj Kraljevini dostavljati osobne podatke iz članaka LAW.PRUM.8. [Automatsko pretraživanje profila DNK-a], LAW.PRUM.9. [Automatsko uspoređivanje profila DNK-a], LAW.PRUM.12. [Automatsko pretraživanje daktiloskopskih podataka] i LAW.PRUM.14. [Dostava daljnjih osobnih podataka i drugih informacija] do datuma ili datumâ koje utvrdi Unija u skladu sa stavkom 2. ovog članka, ali ne dulje od devet mjeseci od datuma stupanja na snagu ovog Sporazuma. Posebni odbor za izvršenje zakonodavstva i pravosudnu suradnju može produljiti to razdoblje jednom za najviše devet mjeseci.

### Članak LAW.PRUM.19.: Suspenzija i prestanak primjene

1. Ako Unija smatra potrebnim izmijeniti ovu glavu jer je pravo Unije koje se odnosi na predmet uređen ovom glavom bitno izmijenjeno ili je u postupku znatne izmjene, može o tome obavijestiti Ujedinjenu Kraljevinu radi dogovora o formalnoj izmjeni ovog Sporazuma, tj. ove glave. Nakon takve obavijesti stranke započinju savjetovanje.
2. Ako u roku od devet mjeseci od te obavijesti stranke nisu postigle dogovor o izmjeni ove glave, Unija može odlučiti suspendirati primjenu ove glave ili bilo koje njezine odredbe na razdoblje od najviše devet mjeseci. Prije isteka tog razdoblja stranke se mogu dogovoriti da produlje suspenziju na dodatno razdoblje do devet mjeseci. Ako do kraja razdoblja suspenzije stranke nisu postigle dogovor o izmjeni ove glave, suspendirane odredbe prestaju se primjenjivati od prvog dana mjeseca koji slijedi nakon isteka razdoblja suspenzije, osim ako Unija obavijesti Ujedinjenu Kraljevinu da više ne traži izmjenu ove glave. U tom se slučaju suspendirane odredbe ove glave ponovno primjenjuju.
3. Ako se bilo koja odredba ove glave suspendira u skladu s ovim člankom, sastaje se Posebni odbor za izvršenje zakonodavstva i pravosudnu suradnju kako bi odlučio o mjerama potrebnima da se svaka suradnja pokrenuta na temelju ove glave i zahvaćena tom suspenzijom dovrši na odgovarajući način. U svakom slučaju, za sve osobne podatke prikupljene u okviru suradnje na temelju ove glave prije privremenog prestanka primjene odredaba na koja se odnosi suspenzija stranke osiguravaju da se razina zaštite pri kojoj su se ti osobni podaci prenosili zadrži i nakon što suspenzija počne proizvoditi učinke.

### GLAVA III. PRIJENOS I OBRADA EVIDENCIJE PODATAKA O PUTNICIMA

---

<sup>78</sup> Odluka Vijeća 2008/616/PUP od 23. lipnja 2008. o provedbi Odluke 2008/615/PUP o produbljanju prekogranične suradnje, posebno u suzbijanju terorizma i prekograničnog kriminala (SL L 210, 6.8.2008., str. 12.).

#### Članak LAW.PNR.18.: Područje primjene

1. U ovoj su glavi utvrđena pravila na temelju kojih se podaci iz evidencije podataka o putnicima mogu prenositi nadležnom tijelu Ujedinjene Kraljevine te na temelju kojih ih to tijelo može obrađivati i upotrebljavati za letove između Unije i Ujedinjene Kraljevine, kao i posebne zaštitne mjere za te situacije.
2. Ova se glava primjenjuje na zračne prijevoznike koji obavljaju putničke letove između Unije i Ujedinjene Kraljevine.
3. Ova se glava primjenjuje i na zračne prijevoznike koji su osnovani ili pohranjuju podatke u Uniji i obavljaju putničke letove u Ujedinjenu Kraljevinu ili iz nje.
4. Ovom glavom predviđa se i policijska i pravosudna suradnja u kaznenim stvarima između Ujedinjene Kraljevine i Unije u pogledu podataka iz PNR-a.

#### Članak LAW.PNR.19.: Definicije

Za potrebe ove glave, primjenjuju se sljedeće definicije:

- (a) „zračni prijevoznik” znači poduzeće za zračni prijevoz s važećom operativnom licencijom ili istovrijednom dozvolom za obavljanje prijevoza putnika zrakom između Ujedinjene Kraljevine i Unije;
- (b) „evidencija podataka o putnicima” („PNR”) znači evidencija zahtjeva u vezi s putovanjem svakog putnika koja sadrži informacije potrebne za obradu i kontrolu rezervacija od strane uključenih zračnih prijevoznika i onih koji obavljaju rezervacije za svako putovanje rezervirano od strane neke osobe ili u njezino ime, neovisno o tome je li sastavni dio sustava rezervacija, sustava kontrole odlazaka, koji služe za prijavu putnika na letove ili istovrijednog sustava s istim funkcionalnostima; konkretnije, podaci iz PNR-a, kako se navode u ovoj glavi, sastoje se od elemenata iz PRILOGA LAW-2.;
- (c) „nadležno tijelo Ujedinjene Kraljevine” znači tijelo Ujedinjene Kraljevine odgovorno za primanje i obradu podataka iz PNR-a na temelju ovog Sporazuma; ako Ujedinjena Kraljevina ima više od jednog nadležnog tijela, ona osigurava jedinstvenu funkciju za podatke o putnicima koja zračnim prijevoznicima omogućuje prijenos podataka iz PNR-a jedinstvenoj ulaznoj točki za prijenos podataka i imenuje jedinstvenu kontaktnu točku za potrebe zaprimanja i podnošenja zahtjeva u skladu s člankom LAW.PNR.22. [Policijska i pravosudna suradnja];
- (d) „odjeli za informacije o putnicima” znači odjeli koje su uspostavile ili imenovale države članice i koji su odgovorni za zaprimanje i obradu podataka iz PNR-a;
- (e) „terorizam” znači svako kazneno djelo navedeno u PRILOGU LAW-7.;
- (f) „teško kazneno djelo” znači svako kazneno djelo za koje je u skladu s domaćim pravom Ujedinjene Kraljevine propisana kazna zatvora ili mjera oduzimanja slobode od najmanje tri godine.

#### Članak LAW.PNR.20.: Svrhe upotrebe podataka iz PNR-a

1. Ujedinjena Kraljevina osigurava da se podaci iz PNR-a primljeni u skladu s ovom glavom obrađuju isključivo u svrhe sprečavanja, otkrivanja, istraživanja ili kaznenog progona terorizma ili teških kaznenih djela te u svrhe nadziranja obrade podataka iz PNR-a pod uvjetima utvrđenima u ovom Sporazumu.
2. U iznimnim slučajevima nadležno tijelo Ujedinjene Kraljevine može podatke iz PNR-a prema potrebi obrađivati radi zaštite vitalnih interesa bilo koje fizičke osobe, kao što su:
  - (a) opasnost od smrti ili teške tjelesne ozljede; ili
  - (b) ozbiljna opasnost za javno zdravlje, posebice kad se je to definirano u međunarodno priznatim standardima.
3. Nadležno tijelo Ujedinjene Kraljevine može isto tako obrađivati podatke iz PNR-a na pojedinačnoj osnovi ako je otkrivanje relevantnih podataka iz PNR-a naložio sud ili upravni sud Ujedinjene Kraljevine u postupku koji je izravno povezan sa svrhom iz stavka 1.

#### Članak LAW.PNR.21.: Osiguravanje pružanja podataka iz PNR-a

1. Unija osigurava da zračni prijevoznici ne budu spriječeni u prijenosu podataka iz PNR-a nadležnom tijelu Ujedinjene Kraljevine u skladu s ovom glavom.
2. Unija osigurava da zračni prijevoznici mogu prenositi podatke iz PNR-a nadležnom tijelu Ujedinjene Kraljevine putem ovlaštenih agenata koji djeluju u ime zračnog prijevoznika i pod njegovom odgovornošću u skladu s ovom glavom.
3. Ujedinjena Kraljevina od zračnog prijevoznika ne zahtijeva dostavu elemenata podataka iz PNR-a koje zračni prijevoznik već nije prikupio ili ih već ne posjeduje u svrhu rezerviranja.
4. Ujedinjena Kraljevina po primitku briše sve podatke koje joj je prenio zračni prijevoznik u skladu s ovom glavom ako taj podatkovni element nije naveden u PRILOGU LAW-2.

#### Članak LAW.PNR.22.: Policijska i pravosudna suradnja

1. U posebnim slučajevima, s ciljem sprečavanja, otkrivanja, provođenja istrage ili kaznenog progona terorizma ili teških kaznenih djela, nadležno tijelo Ujedinjene Kraljevine što hitnije razmjenjuje s Europolom ili Eurojustom u okviru njihovih mandata ili s odjelima za informacije o putnicima država članica, sve relevantne i odgovarajuće analitičke informacije koje sadržavaju podatke iz PNR-a.
2. U posebnim slučajevima, s ciljem sprečavanja, otkrivanja, provođenja istrage ili kaznenog progona terorizma ili teških kaznenih djela u Uniji, nadležno tijelo Ujedinjene Kraljevine, na zahtjev Europolu ili Eurojusta u okviru njihovih mandata ili na zahtjev odjela za informacije o putnicima države članice, razmjenjuje podatke iz PNR-a, rezultate obrade tih podataka ili analitičke informacije koje sadržavaju podatke iz PNR-a.
3. U posebnim slučajevima, s ciljem sprečavanja, otkrivanja, provođenja istrage ili kaznenog progona terorizma ili teških kaznenih djela, odjeli za informacije o putnicima država članica što hitnije razmjenjuje s nadležnim tijelom Ujedinjene Kraljevine sve relevantne i odgovarajuće analitičke informacije koje sadržavaju podatke iz PNR-a.

4. U posebnim slučajevima, s ciljem sprečavanja, otkrivanja, provođenja istrage ili kaznenog progona terorizma ili teških kaznenih djela u Uniji, odjeli za informacije o putnicima država članica, na zahtjev nadležnog tijela Ujedinjene Kraljevine, razmjenjuju podatke iz PNR-a, rezultate obrade tih podataka ili analitičke informacije koje sadržavaju podatke iz PNR-a.

5. Stranke osiguravaju razmjenu informacija iz stavaka od 1. do 4. u skladu sa sporazumima i dogovorima o izvršenju zakonodavstva ili razmjeni informacija između Ujedinjene Kraljevine i Europol, Eurojusta ili relevantne države članice. Konkretno, razmjena informacija s Europolom na temelju ovog članka provodi se putem sigurne komunikacijske linije uspostavljene za potrebe razmjene informacija preko Europol.

6. Nadležno tijelo Ujedinjene Kraljevine i odjeli za informacije o putnicima država članica osiguravaju da se u skladu sa stavcima od 1. do 4. razmjenjuje samo minimalna količina podataka iz PNR-a.

#### Članak LAW.PNR.23.: Nediskriminacija

Ujedinjena Kraljevina osigurava da se zaštitne mjere primjenjive na obradu podataka iz PNR-a primjenjuju na sve fizičke osobe ravnopravno bez nezakonite diskriminacije.

#### Članak LAW.PNR.24.: Upotreba posebnih kategorija osobnih podataka

Obrada posebnih kategorija osobnih podataka zabranjena je na temelju ove glave. Ako podaci iz PNR-a koji se prenose nadležnom tijelu Ujedinjene Kraljevine uključuju posebne kategorije osobnih podataka, nadležno tijelo Ujedinjene Kraljevine briše te podatke.

#### Članak LAW.PNR.25.: Sigurnost i integritet podataka

1. Ujedinjena Kraljevina provodi regulatorne, postupovne ili tehničke mjere kako bi spriječila slučajaj, nezakonit ili neovlašten pristup podacima iz PNR-a odnosno takvu njihovu obradu ili gubitak.

2. Ujedinjena Kraljevina osigurava provjeru sukladnosti podataka, kao i njihovu zaštitu, sigurnost, povjerljivost i integritet. U tom pogledu Ujedinjena Kraljevina:

- (a) primjenjuje postupke šifriranja, ovlaštenja i dokumentiranja na podatke iz PNR-a;
- (b) ograničuje pristup podacima iz PNR-a na ovlaštene dužnosnike;
- (c) čuva podatke iz PNR-a u sigurnom fizičkom okruženju koje je zaštićeno kontrolama pristupa; i
- (d) uspostavlja mehanizam kojim se osigurava da se pretraživanja podataka iz PNR-a obavljaju dosljedno članku LAW.PNR.20. [Svrhe upotrebe podataka iz PNR-a].

3. U slučaju neovlaštenog pristupa podacima iz PNR-a o fizičkoj osobi ili njihova otkrivanja Ujedinjena Kraljevina poduzima mjere kako bi tu fizičku osobu obavijestila i smanjila opasnost od nanošenja štete te provodi korektivne mjere.

4. Nadležno tijelo Ujedinjene Kraljevine odmah obavješćuje Posebni odbor za izvršenje zakonodavstva i pravosudnu suradnju o svim bitnim slučajevima slučajnog, nezakonitog ili neovlaštenog pristupa podacima iz PNR-a odnosno takve njihove obrade ili gubitka.

5. Ujedinjena Kraljevina osigurava da svako kršenje pravila o zaštiti podataka, posebno svako kršenje koje dovede do slučajnog ili nezakonitog uništavanja ili slučajnog gubitka, promjene, neovlaštenog otkrivanja ili pristupa, odnosno do drugog nezakonitog oblika obrade, podliježe učinkovitim i odvratajućim korektivnim mjerama, koje mogu uključivati i sankcije.

#### Članak LAW.PNR.26.: Transparentnost i obavijest putnicima

1. Nadležno tijelo Ujedinjene Kraljevine na svojim internetskim stranicama objavljuje sljedeće:

- (a) popis propisa kojima se odobrava prikupljanje podataka iz PNR-a;
- (b) svrhe prikupljanja podataka iz PNR-a;
- (c) način zaštite podataka iz PNR-a;
- (d) dopuštene načine i razmjere otkrivanja podataka iz PNR-a;
- (e) informacije o pravima pristupa, ispravka, bilježenja i pravne zaštite; i
- (f) informacije za kontakt u slučaju upita.

2. Stranke surađuju sa zainteresiranim trećim stranama kao što su zrakoplovna industrija i industrija zračnog prijevoza kako bi promicale transparentnost u trenutku rezervacije o svrhama prikupljanja, obrade i upotrebe podataka iz PNR-a te o tome kako zatražiti pristup, ispravak i pravnu zaštitu. Zračni prijevoznici putnicima daju jasne i važne informacije o prijenosu podataka iz PNR-a na temelju ove glave, uključujući pojedinosti o tijelu koje ih prima, svrhu prijenosa i pravo da putnik čiji se osobni podaci prenose tijelu koje prima podatke podnese zahtjev za pristup tim podacima i njihov ispravak.

3. Ako se podaci iz PNR-a zadržani u skladu s člankom LAW.PNR.28. [Zadržavanje podataka iz PNR-a] upotrebljavaju u skladu s uvjetima iz članka LAW.PNR.29. [Uvjeti upotrebe PNR-a] ili se otkrivaju u skladu s člankom LAW.PNR.31. [Otkrivanje unutar Ujedinjene Kraljevine] ili člankom LAW.PNR.32. [Otkrivanje izvan Ujedinjene Kraljevine], Ujedinjena Kraljevina o tome obavješćuje dotične putnike pisanim putem, pojedinačno i u razumnom roku nakon što takva obavijest više ne može ugroziti istrage koje provode dotična javna tijela ako su relevantne informacije za kontakt s putnicima dostupne ili se mogu pronaći uz razuman napor. Obavijest uključuje informacije o tome kako dotična fizička osoba može zatražiti upravnu ili sudsku zaštitu.

#### Članak LAW.PNR.27.: Automatizirana obrada podataka iz PNR-a

1. Nadležno tijelo Ujedinjene Kraljevine osigurava da se svaka automatizirana obrada podataka iz PNR-a temelji na nediskriminirajućim, specifičnim i pouzdanim unaprijed utvrđenim modelima i kriterijima koji mu omogućuju:

- (a) da dobije rezultate o fizičkim osobama za koje može postojati razumna sumnja da su uključene u terorizam ili teška kaznena djela odnosno da u njima sudjeluju; ili
- (b) da u iznimnim okolnostima zaštiti vitalne interese bilo koje fizičke osobe, kako su utvrđeni u članku LAW.PNR.20. [Svrhe upotrebe podataka iz PNR-a] stavku 2.

2. Nadležno tijelo Ujedinjene Kraljevine osigurava da su baze podataka s kojima se uspoređuju podaci iz PNR-a pouzdane, ažurirane i ograničene na one baze podataka koje to tijelo upotrebljava u vezi sa svrhamu utvrđenima u članku LAW.PNR.20. [Svrhe upotrebe podataka iz PNR-a].

3. Ujedinjena Kraljevina ne smije donositi odluke koje imaju znatan negativni učinak na fizičku osobu, a koje se temelje isključivo na automatskoj obradi podataka iz PNR-a.

#### Članak LAW.PNR.28.: Zadržavanje podataka iz PNR-a

1. Ujedinjena Kraljevina podatke iz PNR-a ne zadržava dulje od pet godina od datuma njihova primitka.

2. Najkasnije u roku od šest mjeseci od prijena podataka iz PNR-a iz stavka 1. svi podaci iz PNR-a depersonaliziraju se skrivanjem sljedećih elemenata podataka koji bi mogli poslužiti za izravnu identifikaciju putnika na kojeg se ti podaci iz PNR-a odnose ili bilo koje druge fizičke osobe:

- (a) imena i prezimena, uključujući imena i prezimena drugih putnika u PNR-u i broj fizičkih osoba u PNR-u koje putuju zajedno;
- (b) adresa, telefonskih brojeva i elektroničkih podataka za kontakt putnika, osoba koje su izvršile rezervaciju leta za putnika, osoba preko kojih je moguće kontaktirati putnika u zračnom prometu i osoba koje treba obavijestiti u slučaju nužde;
- (c) svih dostupnih informacija o plaćanju i izdavanju računa ako sadržavaju informacije koje bi se mogle iskoristiti za identifikaciju fizičke osobe;
- (d) podataka o programima vjernosti;
- (e) ostalih dopunskih informacija (OSI), informacija o posebnim uslugama (SSI) i informacija o zahtjevima za posebne usluge (SSR) ako sadržavaju informacije koje bi se mogle iskoristiti za identifikaciju fizičke osobe; i
- (f) svih unaprijed dostavljenih informacija o putnicima (API).

3. Nadležno tijelo Ujedinjene Kraljevine može razotkriti podatke iz PNR-a samo ako je to nužno za provođenje istraga u svrhe navedene u članku LAW.PNR.20. [Svrha upotrebe podataka iz PNR-a]. Takvi razotkriveni podaci iz PNR-a dostupni su samo ograničenom broju posebno ovlaštenih službenika.

4. Neovisno o stavku 1., Ujedinjena Kraljevina briše podatke iz PNR-a o putnicima nakon njihova izlaska iz zemlje osim ako je procjenom rizika utvrđena potreba da se ti podaci iz PNR-a zadrže. Kako bi se utvrdilo postoji li ta potreba, Ujedinjena Kraljevina pronalazi objektivne dokaze iz kojih se može zaključiti da određeni putnici predstavljaju rizik u okviru borbe protiv terorizma i teških kaznenih djela.

5. Za potrebe stavka 4., osim ako su informacije dostupne na sam datum odlaska, datumom odlaska smatra se posljednji dan razdoblja najduljeg zakonitog privremenog boravka dotičnog putnika u Ujedinjenoj Kraljevini.

6. Upotreba podataka zadržanih na temelju ovog članka podliježe uvjetima utvrđenima u članku LAW.PNR.29. [Uvjeti upotrebe PNR-a].

7. Neovisno upravno tijelo u Ujedinjenoj Kraljevini svake godine procjenjuje pristup koji nadležno tijelo Ujedinjene Kraljevine primjenjuje u odnosu na potrebu zadržavanja podataka iz PNR-a u skladu sa stavkom 4.

8. Neovisno o stavcima 1., 2. i 4., Ujedinjena Kraljevina može zadržati podatke iz PNR-a za potrebe svake posebne mjere, preispitivanja, istrage, mjere izvršenja, sudskog postupka, kaznenog progona ili izvršenja kazne do njihova okončanja.

9. Ujedinjena Kraljevina briše podatke iz PNR-a na kraju razdoblja zadržavanja podataka iz PNR-a.

10. Stavak 11. primjenjuje se zbog posebnih okolnosti zbog kojih Ujedinjena Kraljevina ne može izvršiti tehničke prilagodbe potrebne za pretvaranje sustava obrade podataka iz PNR-a, koji je Ujedinjena Kraljevina upotrebljavala dok se na nju primjenjivalo pravo Unije, u sustave koji bi omogućili brisanje podataka iz PNR-a u skladu sa stavkom 4.

11. Ujedinjena Kraljevina može privremeno odstupiti od stavka 4. u prijelaznom razdoblju, čije je trajanje predviđeno stavkom 13., dok ne provede tehničke prilagodbe u najkraćem mogućem roku. Tijekom prijelaznog razdoblja nadležno tijelo Ujedinjene Kraljevine sprečava upotrebu podataka iz PNR-a koji se trebaju izbrisati u skladu sa stavkom 4., primjenom sljedećih dodatnih zaštitnih mjera na te podatke iz PNR-a:

(a) podaci iz PNR-a dostupni su samo ograničenom broju posebno ovlaštenih službenika i to samo ako je to potrebno kako bi se utvrdilo treba li podatke iz PNR-a izbrisati u skladu sa stavkom 4.;

(b) zahtjev za upotrebu podataka iz PNR-a odbija se ako se ti podaci trebaju izbrisati u skladu sa stavkom 4., a daljnji pristup tim podacima ne odobrava se ako je u dokumentaciji iz točke (d) ovog stavka navedeno da je raniji zahtjev za upotrebu odbijen;

(c) poduzima se sve kako bi se osiguralo brisanje podataka iz PNR-a što je prije moguće, uzimajući u obzir posebne okolnosti iz stavka 10.; ili

(d) sljedeće se dokumentira u skladu s člankom LAW.PNR.30. [Evidentiranje i dokumentiranje obrade podataka iz PNR-a] te se takva dokumentacija stavlja na raspolaganje neovisnom upravnom tijelu iz stavka 7. ovog članka:

(i) svi zahtjevi za upotrebu podataka iz PNR-a;

(ii) datum i vrijeme pristupa podacima iz PNR-a za potrebe procjene je li potrebno brisanje podataka iz PNR-a;

(iii) da je zahtjev za uporabu podataka iz PNR-a odbijen na temelju toga što su podaci iz PNR-a trebali biti izbrisani u skladu sa stavkom 4., uključujući datum i vrijeme odbijanja; i

(iv) datum i vrijeme brisanja podataka iz PNR-a u skladu s točkom (c) ovog stavka.

12. Devet mjeseci nakon stupanja na snagu ovog Sporazuma i ponovno godinu dana nakon toga, ako se prijelazno razdoblje produlji za još jednu godinu, Ujedinjena Kraljevina Posebnom odboru za izvršenje zakonodavstva i pravosudnu suradnju dostavlja:

- (a) izvješće neovisnog upravnog tijela iz stavka 7. ovog članka, koje uključuje mišljenje nadzornog tijela Ujedinjene Kraljevine iz članka LAW.GEN.4. [Zaštita osobnih podataka] stavka 3. o tome jesu li učinkovito primijenjene zaštitne mjere utvrđene u stavku 11. ovog članka; i
- (b) procjenu Ujedinjene Kraljevine o tome jesu li posebne okolnosti iz stavka 10. ovog članka i dalje prisutne, zajedno s opisom napora uloženi u pretvaranje sustava obrade podataka iz PNR-a Ujedinjene Kraljevine u sustave koji bi omogućili brisanje podataka iz PNR-a u skladu sa stavkom 4. ovog članka.

13. Posebni odbor za izvršenje zakonodavstva i pravosudnu suradnju sastaje se u roku od jedne godine od stupanja na snagu ovog Sporazuma kako bi razmotrio izvješće i procjenu iz stavka 12. Ako posebne okolnosti iz stavka 10. i dalje postoje, Vijeće za partnerstvo produljuje prijelazno razdoblje iz stavka 11. za godinu dana. Vijeće za partnerstvo produljuje prijelazno razdoblje za još jednu završnu godinu, pod istim uvjetima i prema istom postupku kao i za prvo produljenje ako je usto postignut znatan napredak, iako sustave obrade podataka iz PNR-a Ujedinjene Kraljevine još nije moguće pretvoriti u sustave koji bi omogućili brisanje podataka iz PNR-a u skladu sa stavkom 4.

14. Ako Ujedinjena Kraljevina smatra da odbijanje Vijeća za partnerstvo da odobri jedno od tih produljenja nije bilo opravdano, ona može suspendirati ovu glavu uz prethodnu najavu mjesec dana prije toga.

15. U roku od tri godine od datuma stupanja na snagu ovog Sporazuma prestaju se primjenjivati stavci od 10. do 14.

#### Članak LAW.PNR.29.: Uvjeti upotrebe podataka iz PNR-a

1. Nadležno tijelo Ujedinjene Kraljevine može upotrebljavati podatke iz PNR-a zadržane u skladu s člankom LAW.PNR.28. [Zadržavanje podataka iz PNR-a] u druge svrhe osim sigurnosnih i graničnih kontrola, uključujući otkrivanje na temelju članka LAW.PNR.31. [Otkrivanje unutar Ujedinjene Kraljevine] i članka LAW.PNR.32. [Otkrivanje izvan Ujedinjene Kraljevine] samo ako nove okolnosti temeljene na objektivnim razlozima pokazuju da podaci iz PNR-a jednog ili više putnika mogu djelotvorno doprinijeti ostvarenju svrhe navedene u članku LAW.PNR.20. [Svrhe upotrebe podataka iz PNR-a].

2. Upotreba podataka iz PNR-a od strane nadležnog tijela Ujedinjene Kraljevine u skladu sa stavkom 1. podliježe prethodnom nadzoru suda ili neovisnog upravnog tijela u Ujedinjenoj Kraljevini na temelju obrazloženog zahtjeva nadležnog tijela Ujedinjene Kraljevine podnesenog u domaćem pravnom okviru postupaka za sprečavanje, otkrivanje ili kazneni progon kaznenih djela, osim:

- (a) u valjano opravdanim hitnim slučajevima; ili
- (b) u svrhu provjere pouzdanosti i aktualnosti unaprijed utvrđenih modela i kriterija na kojima se temelji automatizirana obrada podataka iz PNR-a ili u svrhu definiranja novih modela i kriterija za takvu obradu.

#### Članak LAW.PNR.30.: Evidentiranje i dokumentiranje obrade podataka iz PNR-a

Ujedinjena Kraljevina evidentira i dokumentira svaku obradu podataka iz PNR-a. Tu evidenciju ili dokumentaciju upotrebljava samo za:

- (a) unutarne praćenje i provjeru zakonitosti obrade podataka;



- (b) zaštitu primjerene cjelovitosti podataka;
- (c) jamčenje sigurnosti obrade podataka;
- (d) osiguranje nadzora.

#### Članak LAW.PNR.31.: Otkrivanje unutar Ujedinjene Kraljevine

1. Ujedinjena Kraljevina ne otkriva podatke iz PNR-a drugim javnim tijelima u Ujedinjenoj Kraljevini osim ako su ispunjeni sljedeći uvjeti:

- (a) podaci iz PNR-a otkrivaju se javnim tijelima čije su funkcije izravno povezane sa svrhama iz članka LAW.PNR.20. [Svrhe upotrebe podataka iz PNR-a];
- (b) podaci iz PNR-a otkrivaju se samo u pojedinačnim slučajevima;
- (c) otkrivanje je nužno, u određenim okolnostima, za potrebe iz članka LAW.PNR.20. [Svrhe upotrebe podataka iz PNR-a];
- (d) otkriva se minimalna količina potrebnih podataka iz PNR-a;
- (e) javno tijelo koje prima podatke pruža zaštitu istovrijednu zaštitnim mjerama koje su navedene u ovoj glavi; i
- (f) javno tijelo koje prima podatke iz PNR-a te podatke ne otkriva drugom subjektu, osim ako to otkrivanje odobri nadležno tijelo Ujedinjene Kraljevine u skladu s uvjetima iz ovog stavka.

2. Pri prijenosu analitičkih informacija koje sadržavaju podatke iz PNR-a dobivene u skladu s ovom glavom primjenjuju se zaštitne mjere utvrđene u ovom članku.

#### Članak LAW.PNR.32.: Otkrivanje izvan Ujedinjene Kraljevine

1. Ujedinjena Kraljevina osigurava da njezino nadležno tijelo ne otkriva podatke iz PNR-a javnim tijelima u trećim zemljama, osim ako su ispunjeni sljedeći uvjeti:

- (a) podaci iz PNR-a otkrivaju se javnim tijelima čije su funkcije izravno povezane sa svrhama iz članka LAW.PNR.20. [Svrhe upotrebe podataka iz PNR-a];
- (b) podaci iz PNR-a otkrivaju se samo u pojedinačnim slučajevima;
- (c) podaci iz PNR-a otkrivaju se samo ako je to nužno za potrebe iz članka LAW.PNR.20. [Svrhe upotrebe podataka iz PNR-a];
- (d) otkriva se minimalna količina potrebnih podataka iz PNR-a; i
- (e) treća zemlja kojoj se otkrivaju podaci iz PNR-a sklopila je sporazum s Unijom kojim se predviđa zaštita osobnih podataka usporediva s ovim Sporazumom ili podliježe odluci Europske komisije u skladu s pravom Unije u kojoj je utvrđeno da treća zemlja osigurava primjerenu razinu zaštite podataka u smislu prava Unije.

2. Iznimno od stavka 1. točke (e), nadležno tijelo Ujedinjene Kraljevine može prenijeti podatke iz PNR-a trećoj zemlji ako:

- (a) čelnik tog tijela ili visoki dužnosnik kojeg je posebno ovlastio čelnik smatra da je otkrivanje podataka nužno za sprečavanje i istragu ozbiljne i neposredne prijetnje javnoj sigurnosti ili za zaštitu vitalnih interesa bilo koje fizičke osobe; i
- (b) treća zemlja dostavi pisano jamstvo, u skladu s aranžmanom, sporazumom ili na neki drugi način, da se informacije štite u skladu sa zaštitnim mjerama koje se prema pravu Ujedinjene Kraljevine primjenjuju na obradu podataka iz PNR-a zaprimljenih od Unije, uključujući one navedene u ovoj glavi.

3. Prijenos u skladu sa stavkom 2. ovog članka dokumentira se. Takva dokumentacija na zahtjev se stavlja na raspolaganje nadzornom tijelu iz članka LAW.GEN.4. [Zaštita osobnih podataka] stavka 3., uključujući datum i vrijeme prijenesa, informacije o tijelu koje prima informacije, obrazloženje prijenesa i prenesene podatke iz PNR-a.

4. Ako u skladu sa stavkom 1. ili 2. nadležno tijelo Ujedinjene Kraljevine otkriva podatke iz PNR-a prikupljene na temelju ove glave, a koji potječu iz države članice, nadležno tijelo Ujedinjene Kraljevine o tom otkrivanju što prije obavješćuje tijela te države članice. Ujedinjena Kraljevina izdaje tu obavijest u skladu sa sporazumima ili aranžmanima o izvršenju zakonodavstva ili razmjeni informacija između Ujedinjene Kraljevine i te države članice.

5. Pri prijenu analitičkih informacija koje sadržavaju podatke iz PNR-a dobivene u skladu s ovom glavom primjenjuju se zaštitne mjere utvrđene u ovom članku.

#### Članak LAW.PNR.33.: Metode prijenesa

Zračni prijevoznici prenose podatke iz PNR-a nadležnom tijelu Ujedinjene Kraljevine isključivo na temelju „metode unošenja”, kojom zračni prijevoznici prenose podatke iz PNR-a u bazu podataka nadležnog tijela Ujedinjene Kraljevine, i u skladu sa sljedećim postupcima koje moraju poštovati, a kojima se osigurava:

- (a) prijenos podataka iz PNR-a elektroničkim putem u skladu s tehničkim zahtjevima nadležnog tijela Ujedinjene Kraljevine ili, u slučaju tehničkog kvara, bilo kojim drugim prikladnim načinom kojim se osigurava primjerena razina sigurnosti podataka;
- (b) prijenos podataka iz PNR-a primjenom uzajamno prihvaćenog formata prijenesa poruka; i
- (c) prijenos podataka iz PNR-a na siguran način primjenom zajedničkih protokola koje zahtijeva nadležno tijelo Ujedinjene Kraljevine.

#### Članak LAW.PNR.34.: Učestalost prijenesa

1. Nadležno tijelo Ujedinjene Kraljevine zahtijeva od zračnih prijevoznika da prenesu podatke iz PNR-a:

- (a) prvi put najranije 96 sati prije vremena polaska redovitog leta; i
- (b) najviše pet puta, kako odredi nadležno tijelo Ujedinjene Kraljevine.

2. Nadležno tijelo Ujedinjene Kraljevine zračnim prijevoznicima dopušta da se prijenos iz stavka 1. točke (b) ograniči na ažuriranje prenesenih podataka iz PNR-a iz točke (a) tog stavka.

3. Nadležno tijelo Ujedinjene Kraljevine obavješćuje zračne prijevoznike o utvrđenim vremenima za prijenos.

4. U posebnim slučajevima u kojima postoji mogućnost da je potreban dodatan pristup podacima iz PNR-a kako bi se odgovorilo na posebnu prijetnju povezanu sa svrhama iz članka LAW.PNR.20. [Svrhe upotrebe podataka iz PNR-a], nadležno tijelo Ujedinjene Kraljevine može od zračnog prijevoznika tražiti da dostavi podatke iz PNR-a prije, između ili nakon zakazanih prijenosa. Pri izvršavanju tog diskrecijskog prava nadležno tijelo Ujedinjene Kraljevine djeluje razborito i proporcionalno i primjenjuje metodu prijenosa opisanu u članku LAW.PNR.33. [Metoda prijenosa].

#### Članak LAW.PNR.35.: Suradnja

Nadležno tijelo Ujedinjene Kraljevine i odjeli za informacije o putnicima država članica surađuju kako bi uskladili režime obrade podataka iz PNR-a na način kojim se dodatno povećava sigurnost fizičkih osoba u Ujedinjenoj Kraljevini, Uniji i drugdje.

#### Članak LAW.PNR.36.: Neodstupanje

Ova glava ne tumači se kao odstupanje od obveza između Ujedinjene Kraljevine i država članica ili trećih zemalja da podnesu ili odgovore na zahtjev u okviru instrumenta uzajamne pomoći.

#### Članak LAW.PNR.37.: Savjetovanja i preispitivanje

1. Stranke se međusobno savjetuju o svakoj mjeri koja se treba donijeti, a koja može utjecati na ovu glavu.

2. Pri zajedničkim preispitivanjima ove glave iz članka LAW.OTHER.135. [Preispitivanje i evaluacija] stavka 1., stranke posebnu pozornost pridaju nužnosti i proporcionalnosti obrade i zadržavanja podataka iz PNR-a za svaku svrhu iz članka LAW.PNR.20 [Svrhe upotrebe podataka iz PNR-a]. Zajednička preispitivanja uključuju provjeru toga kako je nadležno tijelo Ujedinjene Kraljevine osiguralo da su unaprijed utvrđeni modeli, kriteriji i baze podataka iz članka LAW.PNR.27. [Automatizirana obrada podataka iz PNR-a] pouzdani, relevantni i aktualni, uzimajući u obzir statističke podatke.

#### Članak LAW.PNR 38.: Suspenzija suradnje u skladu s ovom glavom

1. U slučaju da bilo koja stranka smatra da nastavak primjene ove glave više nije primjeren, može u skladu s tim obavijestiti drugu stranku o svojoj namjeri da suspendira primjenu ove glave. Nakon takve obavijesti stranke započinju savjetovanje.

2. Ako u roku od šest mjeseci od te obavijesti stranke nisu postigle dogovor, bilo koja stranka može odlučiti suspendirati primjenu ove glave u razdoblju od najviše šest mjeseci. Prije isteka tog razdoblja stranke se mogu dogovoriti da produlje suspenziju na dodatno razdoblje do šest mjeseci. Ako do kraja razdoblja suspenzije stranke nisu postigle dogovor o ovoj glavi, ova se glava prestaje primjenjivati od prvog dana mjeseca koji slijedi nakon isteka razdoblja suspenzije, osim ako stranka koja je dostavila obavijest obavijesti drugu stranku da je želi povući. U tom se slučaju odredbe ove glave ponovno primjenjuju.

3. Ako se ova glava suspendira na temelju ovog članka, sastaje se Posebni odbor za izvršenje zakonodavstva i pravosudnu suradnju kako bi odlučio o mjerama potrebnima da se svaka suradnja pokrenuta na temelju ove glave i zahvaćena tom obaviješću dovrši na odgovarajući način. U svakom

slučaju, za sve osobne podatke prikupljene u okviru suradnje na temelju ove glave prije privremenog prestanka primjene odredaba na koja se odnosi suspenzija stranke osiguravaju da se razina zaštite pri kojoj su se ti osobni podaci prenosili zadrži i nakon što suspenzija počne proizvoditi učinke.

## GLAVA IV.: SURADNJA U VEZI S OPERATIVNIM INFORMACIJAMA

### Članak LAW.OPCO.1.: Suradnja u vezi s operativnim informacijama

1. Cilj je ove glave da stranke osiguraju da si nadležna tijela Ujedinjene Kraljevine i država članica mogu međusobno pomagati, pod uvjetima svojeg domaćeg prava i u okviru svojih ovlasti te u mjeri u kojoj to nije predviđeno u drugim glavama ovog dijela, pružanjem relevantnih informacija u svrhu:

- (a) sprečavanja, istrage, otkrivanja ili progona kaznenih djela;
- (b) izvršavanja kaznenih sankcija;
- (c) mjera za zaštitu od i sprečavanje prijetnji javnoj sigurnosti; i
- (d) mjera za sprečavanje i suzbijanje pranja novca i financiranja terorizma.

2. Za potrebe ove glave „nadležno tijelo” znači domaće policijsko, carinsko ili drugo tijelo koje je prema domaćem pravu nadležno za poduzimanje aktivnosti u svrhe navedene u stavku 1.

3. Informacije, uključujući informacije o traženim i nestalim osobama i predmetima, može zatražiti nadležno tijelo Ujedinjene Kraljevine ili države članice ili se one mogu spontano dostaviti nadležnom tijelu Ujedinjene Kraljevine ili države članice. Informacije se mogu pružiti kao odgovor na zahtjev ili spontano, pod uvjetima domaćeg prava koji se primjenjuju na nadležno tijelo koje pruža informacije i u okviru njegovih ovlasti.

4. Informacije se mogu zatražiti i pružiti ako uvjeti domaćeg prava koje se primjenjuju na nadležno tijelo koje zatraži informacije ili nadležno tijelo koje pruža informacije ne propisuju da se traženje ili pružanje informacija mora odvijati ili usmjeriti preko pravosudnih tijela.

5. U hitnim slučajevima nadležno tijelo koje pruža informacije odgovara na zahtjev za informacije ili ih pruža spontano što je prije moguće.

6. Nadležno tijelo države koja zatraži informacije može, u skladu s relevantnim domaćim pravom, u trenutku kada zatraži informacije ili nakon toga, zatražiti suglasnost države koja pruža informacije za njihovu upotrebu u svrhu dokazivanja u postupku pred sudskim tijelom. Država koja pruža informacije može, pod uvjetima iz glave VIII. [Uzajamna pravna pomoć] i primjenjivim uvjetima svojeg domaćeg prava, pristati na to da se informacije upotrebljavaju u svrhu dokazivanja u postupku pred sudskim tijelom u državi koja zatraži informacije. Isto tako, ako se informacije pružaju spontano, država koja pruža informacije može pristati na to da se informacije upotrebljavaju u svrhu dokazivanja u postupku pred sudskim tijelom u državi koja prima informacije. Ako nije dan pristanak u skladu s ovim stavkom, primljene informacije ne smije se upotrijebiti u svrhu dokazivanja u postupku pred sudskim tijelom.

7. Nadležno tijelo koje pruža informacije može, u skladu s relevantnim domaćim pravom, odrediti uvjete za upotrebu pruženih informacija.

8. Nadležno tijelo može u skladu s ovom glavom pružati bilo koju vrstu informacija koje posjeduje, pod uvjetima domaćeg prava koje se na njega primjenjuje i u okviru svojih ovlasti. To može uključivati informacije iz drugih izvora samo ako je daljnji prijenos tih informacija dopušten u okviru u kojem ih je nadležno tijelo koje ih pruža dobilo.

9. U skladu s ovom glavom informacije se mogu pružati bilo kojim odgovarajućim komunikacijskim kanalom, uključujući sigurnu komunikacijsku liniju u svrhu pružanja informacija putem Europol.

10. Ovaj članak ne utječe na funkcioniranje ili sklapanje bilateralnih sporazuma između Ujedinjene Kraljevine i država članica, pod uvjetom da države članice djeluju u skladu s pravom Unije. Time se ne utječe ni na koje druge ovlasti za pružanje pomoći razmjennom informacija u svrhe navedene u stavku 1. koje su dostupne nadležnim tijelima Ujedinjene Kraljevine ili država članica u skladu s primjenjivim domaćim ili međunarodnim pravom.

#### GLAVA V.: SURADNJA S EUROPOLOM

##### Članak LAW.EUROPOL.46.: Cilj

Cilj je ove glave uspostaviti suradnju Europol i nadležnih tijela Ujedinjene Kraljevine kako bi se poduprlo i ojačalo djelovanje država članica i Ujedinjene Kraljevine te njihova suradnja u sprečavanju i suzbijanju teškog kriminala, terorizma i vrsta kaznenih djela koja utječu na zajednički interes obuhvaćen politikom Unije navedenih u članku LAW.EUROPOL.48. [Vrste kaznenih djela].

##### Članak LAW.EUROPOL.47.: Definicije

Za potrebe ove glave, primjenjuju se sljedeće definicije:

- (a) „Europol” znači Agencija Europske unije za suradnju tijela za izvršenje zakonodavstva, osnovana na temelju Uredbe (EU) 2016/79479 („Uredba o Europolu”);
- (b) „nadležno tijelo” znači za Uniju Europol, a za Ujedinjenu Kraljevinu nacionalno tijelo za izvršenje zakonodavstva odgovorno na temelju domaćeg prava za sprečavanje i suzbijanje kaznenih djela;

##### Članak LAW.EUROPOL.48.: Vrste kaznenih djela

1. Suradnja koja se uspostavlja ovom glavom odnosi se na vrste kaznenih djela koje su u nadležnosti Europol, kako su navedene u PRILOGU LAW-3., uključujući povezana kaznena djela.
2. Povezana kaznena djela su kaznena djela počinjena radi stjecanja sredstava za počinjenje vrsta kaznenih djela iz stavka 1., kaznena djela počinjena radi olakšavanja ili počinjenja takvih kaznenih djela te kaznena djela počinjena kako bi se osiguralo nekažnjavanje takvih kaznenih djela.
3. Ako se izmijeni popis vrsta kaznenih djela za koja je Europol nadležan u skladu s pravom Unije, Posebni odbor za izvršenje zakonodavstva i pravosudnu suradnju može na prijedlog Unije na odgovarajući način izmijeniti PRILOG LAW-3. od datuma na koji izmjena nadležnosti Europol počne proizvoditi učinke.

---

<sup>79</sup> Uredba (EU) 2016/794 Europskog parlamenta i Vijeća od 11. svibnja 2016. o Agenciji Europske unije za suradnju tijela za izvršavanje zakonodavstva (Europol) te zamjeni i stavljanju izvan snage odluka Vijeća 2009/371/PUP, 2009/934/PUP, 2009/935/PUP, 2009/936/PUP i 2009/968/PUP, SL L 135, 24.5.2016., str. 53.

## Članak LAW.EUROPOL.49.: Opseg suradnje

Osim razmjene osobnih podataka pod uvjetima utvrđenima u ovoj glavi i u skladu sa zadaćama Europolu kako su navedene u Uredbi o Europolu suradnja može uključivati:

- (a) razmjenu informacija, primjerice stručnog znanja;
- (b) izvješća o općem stanju;
- (c) rezultate strateške analize;
- (d) informacije o postupcima kaznene istrage;
- (e) informacije o metodama sprečavanja kriminala;
- (f) sudjelovanje u aktivnostima osposobljavanja; i
- (g) pružanje savjeta i potpore u pojedinačnim kaznenim istragama te operativnu suradnju.

## Članak LAW.EUROPOL.50.: Nacionalna kontaktna točka i službenici za vezu

1. Ujedinjena Kraljevina određuje nacionalnu kontaktnu točku kao središnju točku za kontakt između Europolu i svojih nadležnih tijela.
2. Razmjena informacija između Europolu i nadležnih tijela Ujedinjene Kraljevine odvija se između Europolu i nacionalne kontaktne točke iz stavka 1. To, međutim, ne sprečava izravnu razmjenu informacija između Europolu i nadležnih tijela Ujedinjene Kraljevine ako to Europolu i relevantna nadležna tijela Ujedinjene Kraljevine smatraju prikladnim.
3. Nacionalna kontaktna točka ujedno je središnja točka za kontakt u slučaju provjere, ispravljanja i brisanja osobnih podataka.
4. Kako bi olakšala suradnju predviđenu ovom glavom, Ujedinjena Kraljevina upućuje jednog ili više službenika za vezu u Europolu. Europolu može uputiti jednog ili više službenika za vezu u Ujedinjenu Kraljevinu.
5. Ujedinjena Kraljevina osigurava da njezini službenici za vezu imaju brz i, ako je tehnički izvedivo, izravan pristup relevantnim nacionalnim bazama podataka Ujedinjene Kraljevine koje su im potrebne za obavljanje zadaća.
6. Brojem službenika za vezu, pojedinostima o njihovim zadaćama, njihovim pravima i obvezama te troškovima upravlja se na temelju radnih dogovora koje sklope Europolu i nadležna tijela Ujedinjene Kraljevine, kako su utvrđeni u članku LAW.EUROPOL.59. [Radni i administrativni dogovori].
7. Službenici za vezu iz Ujedinjene Kraljevine i predstavnici nadležnih tijela Ujedinjene Kraljevine mogu biti pozvani na operativne sastanke. Službenici za vezu država članica i službenici za vezu trećih zemalja, predstavnici nadležnih tijela država članica i trećih zemalja, osoblje Europolu i drugi dionici mogu sudjelovati na sastancima koje organiziraju službenici za vezu ili nadležna tijela Ujedinjene Kraljevine.

#### Članak LAW.EUROPOL.51.: Razmjena informacija

1. Razmjena informacija između nadležnih tijela mora biti u skladu s ciljem i odredbama ove glave. Osobni podaci obrađuju se samo za posebne svrhe iz stavka 2.
2. Nadležna tijela jasno navode, najkasnije u trenutku prijena osobnih podataka, posebnu svrhu ili svrhe u koje se ti osobni podaci prenose. Svrhe tog prijena Europolu utvrđuju se u skladu s posebnim svrhama obrade navedenima u Uredbi o Europolu. Ako to nadležno tijelo koje obavlja prijenos nije učinilo, nadležno tijelo koje prima informacije obrađuje osobne podatke u dogovoru s tijelom koje obavlja prijenos kako bi utvrdilo njihovu relevantnost te svrhu ili svrhe u koje se dalje obrađuju. Nadležna tijela mogu obrađivati osobne podatke u svrhu osim one za koju su pruženi samo ako za to imaju odobrenje nadležnog tijela koje obavlja prijenos.
3. Nadležna tijela koja primaju osobne podatke daju izjavu u kojoj se obvezuju da će takve podatke obrađivati isključivo u svrhu za koju su preneseni. Osobni podaci brišu se čim više nisu potrebni za svrhu za koju su preneseni.
4. Europol i nadležna tijela Ujedinjene Kraljevine bez nepotrebne odgode, a u svakom slučaju najkasnije šest mjeseci nakon primitka osobnih podataka, utvrđuju jesu li i u kojoj mjeri ti osobni podaci nužni za svrhu za koju su dostavljeni te o tome obavješćuju tijelo koje obavlja prijenos.

#### Članak LAW.EUROPOL.52.: Ograničenja pristupa prenesenim osobnim podacima i njihove daljnje upotrebe

1. Nadležno tijelo koje obavlja prijenos može navesti, u trenutku prijena osobnih podataka, bilo koje ograničenje pristupa tim podacima ili njihove upotrebe, općenito ili konkretno, među ostalim u pogledu njihova daljnjeg prijena, brisanja ili uništavanja nakon određenog razdoblja ili njihove daljnje obrade. Ako potreba za takvim ograničenjima postane očita nakon prijena osobnih podataka, nadležno tijelo koje obavlja prijenos o tome obavješćuje nadležno tijelo koje prima informacije.
2. Nadležno tijelo koje prima informacije poštuje svako ograničenje pristupa ili daljnje upotrebe osobnih podataka koje navede nadležno tijelo koje obavlja prijenos kako je opisano u stavku 1.
3. Svaka stranka osigurava da su informacije prenesene na temelju ove glave prikupljene i pohranjene te prenesene u skladu s njezinim pravnim okvirom. Svaka stranka osigurava, u mjeri u kojoj je to moguće, da takve informacije nisu stečene kršenjem ljudskih prava. Takve informacije ne smiju se prenositi niti ako bi se, u mjeri u kojoj je to razumno predvidivo, mogle upotrijebiti za traženje, izricanje ili izvršenje smrtne kazne ili bilo kojeg oblika okrutnog i nehumanog postupanja.



#### Članak LAW.EUROPOL.53.: Različite kategorije ispitanika

1. Prijenos osobnih podataka koji se odnose na žrtve kaznenog djela, svjedoke ili druge osobe koje mogu pružiti informacije o kaznenim djelima ili na osobe mlađe od 18 godina zabranjen je osim ako je izričito nužan i proporcionalan u pojedinačnim slučajevima za sprečavanje i suzbijanje kaznenog djela.
2. Ujedinjena Kraljevina i Europol osiguravaju da se obrada osobnih podataka iz stavka 1. provodi uz dodatne zaštitne mjere, uključujući ograničenja pristupa, dodatne sigurnosne mjere i ograničenja daljnjeg prijenosa.

#### Članak LAW.EUROPOL.54.: Olakšavanje protoka osobnih podataka između Ujedinjene Kraljevine i Europola

U interesu obostrane operativne koristi stranke nastoje surađivati u budućnosti kako bi osigurale da se razmjene podataka između Europola i nadležnih tijela Ujedinjene Kraljevine mogu provesti što je prije moguće te razmotriti uključivanje svih novih procesa i tehničkog razvoja koji bi mogli pomoći u ostvarivanju tog cilja, uzimajući u obzir činjenicu da Ujedinjena Kraljevina nije država članica.

#### Članak LAW.EUROPOL.55.: Procjena pouzdanosti izvora i točnosti informacija

1. Ako je moguće, nadležna tijela navode najkasnije u trenutku prijenosa informacija pouzdanost izvora informacija na temelju sljedećih kriterija:
  - (a) kada ne postoji sumnja u vjerodostojnost, pouzdanost i nadležnost izvora ili ako informacije dostavlja izvor koji se u svim slučajevima pokazao kao pouzdan;
  - (b) kada informacije dostavlja izvor koji se u većini slučajeva pokazao kao pouzdan;
  - (c) kada informacije dostavlja izvor koji se u većini slučajeva pokazao kao nepouzdan;
  - (d) kada se pouzdanost izvora ne može procijeniti.
2. Ako je moguće, nadležna tijela navode najkasnije u trenutku prijenosa informacija točnost informacija na temelju sljedećih kriterija:
  - (a) informacije u čiju se točnost ne sumnja;
  - (b) informacije osobno poznate izvoru, ali ne i službeniku koji ih prosljeđuje;
  - (c) informacije osobno nepoznate izvoru, ali potvrđene drugim već zabilježenim informacijama;
  - (d) informacije osobno nepoznate izvoru i koje se ne mogu potvrditi.
3. Kada nadležno tijelo koje prima informacije na temelju informacija koje već posjeduje zaključi da procjenu informacija ili njihova izvora koju je dostavilo nadležno tijelo koje obavlja prijenos u skladu sa stavcima 1. i 2. treba ispraviti, obavješćuje to nadležno tijelo i nastoji se s njime dogovoriti o izmjeni procjene. Nadležno tijelo koje prima informacije ne mijenja procjenu primljenih informacija ili njihova izvora bez takvog dogovora.

4. Ako nadležno tijelo primi informacije bez procjene, nastoji koliko je moguće i prema potrebi u dogovoru s nadležnim tijelom koje obavlja prijenos procijeniti pouzdanost izvora ili točnost informacija na temelju informacija koje već posjeduje.

5. Ako se ne može provesti pouzdana procjena, informacije se procjenjuju kako je utvrđeno u stavku 1. točki (d) i stavku 2. točki (d).

#### Članak LAW.EUROPOL.56.: Sigurnost razmjene informacija

1. Tehničke i organizacijske mjere uvedene radi sigurnosti razmjene informacija na temelju ove glave utvrđuju se u administrativnim dogovorima Europolu i nadležnog tijela Ujedinjene Kraljevine kako je navedeno u članku LAW.EUROPOL.59. [Radni i administrativni dogovori].

2. Stranke su suglasne s uspostavom, uvođenjem i vođenjem sigurne komunikacijske linije za potrebe razmjene informacija između Europolu i nadležnih tijela Ujedinjene Kraljevine.

3. Administrativnim dogovorima između Europolu i nadležnih tijela Ujedinjene Kraljevine iz članka LAW.EUROPOL.58. [Razmjena klasificiranih i osjetljivih neklasificiranih podataka] uređuju se uvjeti upotrebe sigurne komunikacijske linije.

#### Članak LAW.EUROPOL.57.: Odgovornost za neovlaštenu ili nepravilnu obradu osobnih podataka

1. Nadležna tijela su odgovorna, u skladu sa svojim pravnim okvirima, za štetu koja nastane za pojedinca kao rezultat pravnih ili činjeničnih pogrešaka u razmijenjenim informacijama. Ni Europol ni nadležna tijela Ujedinjene Kraljevine ne smiju tvrditi da je drugo nadležno tijelo prenijelo netočne informacije kako bi izbjegli odgovornost prema oštećenoj stranci u skladu sa svojim pravnim okvirima.

2. Ako je dosuđeno da Europol ili nadležna tijela Ujedinjene Kraljevine moraju nadoknaditi štetu zbog upotrebe informacija koje je nepravilno dostavilo drugo tijelo, ili su dostavljene kao rezultat neuspjeha drugog tijela da ispuni svoje obveze, iznos koji je platio Europol ili nadležna tijela Ujedinjene Kraljevine na ime naknade štete u skladu sa stavkom 1. nadoknađuje drugo tijelo, osim ako se upotrebom informacija prekršilo odredbe ove glave.

3. Europol i nadležna tijela Ujedinjene Kraljevine međusobno ne zahtijevaju plaćanje kaznene odštete ili štete koja se ne može nadoknaditi u skladu sa stavcima 1. i 2.

#### Članak LAW.EUROPOL.58.: Razmjena klasificiranih i osjetljivih neklasificiranih podataka

Razmjena i zaštita klasificiranih i osjetljivih neklasificiranih podataka, ako je potrebna u skladu s ovom glavom, uređuje se radnim i administrativnim dogovorima iz članka LAW.EUROPOL.59. [Radni i administrativni dogovori] između Europolu i nadležnih tijela Ujedinjene Kraljevine.

#### Članak LAW.EUROPOL.59.: Radni i administrativni dogovori

1. Pojednosti suradnje između Ujedinjene Kraljevine i Europolu radi dopune i provedbe odredaba ove glave predmet su radnih dogovora u skladu s člankom 23. stavkom 4. Uredbe o Europolu i administrativnih dogovora u skladu s člankom 25. stavkom 1. Uredbe o Europolu sklopljenih između Europolu i nadležnih tijela Ujedinjene Kraljevine.

2. Ne dovodeći u pitanje odredbe ove glave i uz isticanje činjenice da Ujedinjena Kraljevina nije država članica, Europol i nadležna tijela Ujedinjene Kraljevine, ako tako odluči upravni odbor

Europol, uključuju u radne ili, ovisno o slučaju, administrativne aranžmane odredbe kojima se dopunjuje ili provodi ova glava, a kojima se osobito omogućuju:

- (a) savjetovanja Europa i jednog ili više predstavnika nacionalne kontaktne točke Ujedinjene Kraljevine o pitanjima politika i pitanjima od zajedničkog interesa u svrhu ostvarenja ciljeva i koordinacije pojedinačnih aktivnosti te daljnje suradnje između Europa i nadležnih tijela Ujedinjene Kraljevine;
  - (b) sudjelovanje jednog ili više predstavnika Ujedinjene Kraljevine kao promatrača na posebnim sastancima Europolovih načelnika odjela u skladu s pravilima postupka takvih sastanaka;
  - (c) pridruživanje jednog ili više predstavnika Ujedinjene Kraljevine projektima operativne analize u skladu s pravilima koja su utvrdila odgovarajuća upravljačka tijela Europa;
  - (d) utvrđivanje pojedinosti o zadaćama službenika za vezu, njihovim pravima i obvezama te povezanim troškovima; ili
  - (e) suradnja između nadležnih tijela Ujedinjene Kraljevine i Europa u slučaju povrede privatnosti ili sigurnosti.
3. Sadržaj radnih i administrativnih dogovora može se utvrditi zajedno u jednom dokumentu.

#### Članak LAW.EUROPOL.60.: Obavijest o provedbi

1. Ujedinjena Kraljevina i Europol zasebno objavljuju dokument u kojem se razumljivim jezikom navode odredbe o obradi osobnih podataka prenesenih na temelju ove glave uključujući sredstva koja su na raspolaganju ispitanicima kako bi ostvarili svoja prava te osiguravaju da druga stranka dobije primjerak tog dokumenta.
2. Ako još ne postoje pravila o tome kako će se u praksi osigurati usklađenost s odredbama o obradi osobnih podataka, Ujedinjena Kraljevina i Europol moraju donijeti takva pravila. Ujedinjena Kraljevina i Europol šalju primjerak tih pravila drugoj stranci i odgovarajućim nadzornim tijelima.

## Članak LAW.EUROPOL.61.: Ovlasti Europol

Ništa se u ovoj glavi ne tumači kao obveza Europol da surađuje s nadležnim tijelima Ujedinjene Kraljevine izvan nadležnosti Europol kako je utvrđena u relevantnom pravu Unije.

## GLAVA VI.: SURADNJA S EUROJUSTOM

### Članak LAW.EUROJUST.61.: Cilj

Cilj je ove glave uspostaviti suradnju između Eurojusta i nadležnih tijela Ujedinjene Kraljevine u borbi protiv teških kaznenih djela kako je navedeno u članku LAW.EUROJUST.63. [Vrste kaznenih djela].

### Članak LAW.EUROJUST.62.: Definicije

Za potrebe ove glave, primjenjuju se sljedeće definicije:

- (a) „Eurojust” znači Agencija Europske unije za suradnju u kaznenom pravosuđu, osnovana Uredbom (EU) 2018/1727<sup>80</sup> („Uredba o Eurojustu”);
- (b) „nadležno tijelo” znači za Uniju Eurojust, kojeg predstavlja Kolegij ili nacionalni član, a za Ujedinjenu Kraljevinu domaće tijelo čije se odgovornosti prema domaćem pravu odnose na istrage i kazneni progon kaznenih djela;
- (c) „Kolegij” znači Kolegij Eurojusta, kako je utvrđeno Uredbom o Eurojustu;
- (d) „nacionalni član” znači nacionalni član upućen u Eurojust iz svake države članice, kako je utvrđeno u Uredbi o Eurojustu;
- (e) „pomoćnik” znači osoba koja pomaže nacionalnom članu i zamjeniku nacionalnog člana, ili tužitelju za vezu, kako je utvrđeno u Uredbi o Eurojustu odnosno u članku LAW.EUROJUST.66. [Tužitelj za vezu] stavku 3.;
- (f) „tužitelj za vezu” znači javni tužitelj upućen iz Ujedinjene Kraljevine u Eurojust, čiji je status uređen domaćim pravom Ujedinjene Kraljevine;
- (g) „sudac za vezu” znači sudac upućen iz Eurojusta u Ujedinjenu Kraljevinu u skladu s člankom LAW.EUROJUST.67. [Sudac za vezu];
- (h) „nacionalni dopisnik za pitanja terorizma” znači kontaktna točka koju odredi Ujedinjena Kraljevina u skladu s člankom LAW.EUROJUST.65. [Kontaktne točke za Eurojust], odgovorna za korespondenciju o pitanjima povezanim s terorizmom.

### Članak LAW.EUROJUST.63.: Vrste kaznenih djela

1. Suradnja koja se uspostavlja ovom glavom odnosi se na vrste teških kaznenih djela koje su u nadležnosti Eurojusta, kako su navedene u Prilogu LAW-4., uključujući povezana kaznena djela.
2. Povezana kaznena djela su kaznena djela počinjena radi stjecanja sredstava za počinjenje vrsta teških kaznenih djela iz stavka 1. ovog članka, kaznena djela počinjena radi olakšavanja ili počinjenja takvih teških kaznenih djela te kaznena djela počinjena kako bi se osiguralo nekažnjavanje takvih teških kaznenih djela.

---

<sup>80</sup> Uredba (EU) 2018/1727 Europskog parlamenta i Vijeća od 14. studenoga 2018. o Agenciji Europske unije za suradnju u kaznenom pravosuđu (Eurojust) te zamjeni i stavljanju izvan snage Odluke Vijeća 2002/187/PUP (SL L 295, 21.11.2018., str. 138.).

3. Ako se izmijeni popis vrsta teških kaznenih djela za koja je Eurojust nadležan u skladu s pravom Unije, Posebni odbor za izvršenje zakonodavstva i pravosudnu suradnju može na prijedlog Unije na odgovarajući način izmijeniti Prilog LAW-4. od datuma na koji izmjena nadležnosti Eurojusta počne proizvoditi učinke.

#### Članak LAW.EUROJUST.64.: Opseg suradnje

Stranke osiguravaju suradnju Eurojusta i nadležnih tijela Ujedinjene Kraljevine u područjima djelovanja navedenima u člancima 2. i 54. Uredbe o Eurojustu i u ovoj glavi.

#### Članak LAW.EUROJUST.65.: Kontaktne točke za Eurojust

1. Ujedinjena Kraljevina uspostavlja ili imenuje najmanje jednu kontaktnu točku za Eurojust unutar nadležnih tijela Ujedinjene Kraljevine.
2. Ujedinjena Kraljevina određuje jednu svoju kontaktnu točku kao nacionalnog dopisnika za pitanja terorizma.

#### Članak LAW.EUROJUST.66.: Tužitelj za vezu

1. Kako bi olakšala suradnju uspostavljenu u skladu s ovom glavom, Ujedinjena Kraljevina upućuje tužitelja za vezu u Eurojust.
2. Mandat i trajanje upućivanja određuje Ujedinjena Kraljevina.
3. Tužitelju za vezu može pomagati najviše pet pomoćnika, ovisno o opsegu suradnje. Pomoćnici mogu prema potrebi zamijeniti tužitelja za vezu ili djelovati u njegovo ime.
4. Ujedinjena Kraljevina obavješćuje Eurojust o prirodi i opsegu sudskih ovlasti tužitelja za vezu te njegovih pomoćnika unutar Ujedinjene Kraljevine za obavljanje njegovih zadataka u skladu s ovom glavom. Ujedinjena Kraljevina utvrđuje nadležnost svojeg tužitelja za vezu i njegovih pomoćnika za djelovanje u odnosu na strana pravosudna tijela.
5. Tužitelj za vezu i njegovi pomoćnici imaju pristup informacijama iz nacionalne kaznene evidencije ili bilo kojeg drugog registra Ujedinjene Kraljevine, u skladu s domaćim pravom koje se odnosi na tužitelja ili osobu s istovrijednom nadležnošću.
6. Tužitelj za vezu i njegovi pomoćnici ovlašteni su izravno se obratiti nadležnim tijelima Ujedinjene Kraljevine.
7. Broj pomoćnika iz stavka 3. ovog članka, pojedinosti o zadacima tužitelja za vezu i njegovih pomoćnika, njihova prava i obveze te povezani troškovi uređuju se radnim dogovorom koji sklope Eurojust i nadležna tijela Ujedinjene Kraljevine, kako je navedeno u članku LAW.EUROJUST.75. [Radni dogovor].
8. Radni dokumenti tužitelja za vezu i njegovih pomoćnika nepovredivi su u odnosu na Eurojust.

#### Članak LAW.EUROJUST.67.: Sudac za vezu

1. U svrhu olakšanja pravosudne suradnje s Ujedinjenom Kraljevinom u predmetima u kojima Eurojust pruža pomoć, Eurojust može uputiti suca za vezu u Ujedinjenu kraljevinu u skladu s člankom 53. Uredbe o Eurojustu.
2. Pojediniosti o zadaćama suca za vezu iz stavka 1. ovog članka, njegova prava i obveze te povezani troškovi uređuju se radnim dogovorom koji sklope Eurojust i nadležna tijela Ujedinjene Kraljevine, kako je navedeno u članku LAW.EUROJUST.75. [Radni dogovor].

#### Članak LAW.EUROJUST.68.: Operativni i strateški sastanci

1. Tužitelj za vezu, njegovi pomoćnici i predstavnici drugih nadležnih tijela Ujedinjene Kraljevine, uključujući kontaktne točke za Eurojust, mogu sudjelovati na sastancima o strateškim pitanjima, na poziv predsjednika Eurojusta, i na sastancima o operativnim pitanjima, uz odobrenje dotičnih nacionalnih članova.
2. Nacionalni članovi, njihovi zamjenici i pomoćnici, upravni direktor Eurojusta te osoblje Eurojusta mogu prisustvovati sastancima koje organizira tužitelj za vezu, njegovi pomoćnici ili druga nadležna tijela Ujedinjene Kraljevine, uključujući kontaktnu točku za Eurojust.

#### Članak LAW.EUROJUST.69.: Razmjena osobnih podataka

Eurojust i nadležna tijela Ujedinjene Kraljevine mogu razmijeniti sve neosobne podatke u mjeri u kojoj je to relevantno za suradnju u skladu s ovom glavom i podliježe bilo kojim ograničenjima u skladu s člankom LAW.EUROJUST.74. [Razmjena klasificiranih i osjetljivih neklasificiranih podataka].

#### Članak LAW.EUROJUST.70: Razmjena osobnih podataka

1. Nadležna tijela koja traže i primaju osobne podatke u skladu s ovom glavom te podatke obrađuju samo za ciljeve navedene u članku LAW.EUROJUST.61. [Cilj], za posebne svrhe iz stavka 2. ovog članka i podložno ograničenjima pristupa ili daljnje upotrebe iz stavka 3. ovog članka.
2. Nadležno tijelo koje obavlja prijenos jasno naznačuje, najkasnije u trenutku prijena osobnih podataka, posebnu svrhu ili svrhe u koje se podaci prenose.
3. Nadležno tijelo koje obavlja prijenos može navesti, u trenutku prijena osobnih podataka, bilo koje ograničenje pristupa tim podacima ili njihove upotrebe, općenito ili konkretno, među ostalim u pogledu njihova daljnjeg prijena, brisanja ili uništavanja nakon određenog razdoblja ili njihove daljnje obrade. Ako potreba za takvim ograničenjima postane očita nakon što su osobni podaci već pruženi, nadležno tijelo koje obavlja prijenos o tome obavješćuje nadležno tijelo koje prima informacije.
4. Nadležno tijelo koje prima informacije poštuje svako ograničenje pristupa ili daljnje upotrebe osobnih podataka koje navede nadležno tijelo koje obavlja prijenos kako je predviđeno u stavku 3.

#### Članak LAW.EUROJUST.71.: Kanali prijena

1. Informacije se razmjenjuju:
  - (a) ili između tužitelja za vezu ili njegovih pomoćnika, ili, ako on nije imenovan ni dostupan, kontaktne točke Ujedinjene Kraljevine za Eurojust i dotičnih nacionalnih članova ili Kolegija;

- (b) ako je Eurojust uputio suca za vezu u Ujedinjenu Kraljevinu, između suca za vezu i bilo kojeg nadležnog tijela Ujedinjene Kraljevine, a u tom se slučaju o svakoj takvoj razmjeni informacija obavješćuje tužitelj za vezu;
  - (c) izravno između nadležnog tijela u Ujedinjenoj Kraljevini i dotičnih nacionalnih članova ili Kolegija, a u tom se slučaju o svakoj takvoj razmjeni informacija obavješćuje tužitelj za vezu i, ako je primjenjivo, sudac za vezu;
2. Eurojust i nadležna tijela Ujedinjene Kraljevine mogu se dogovoriti da upotrebljavaju druge kanale za razmjenu informacija u određenim slučajevima.
3. Eurojust i nadležna tijela Ujedinjene Kraljevine osiguravaju da su njihovi predstavnici ovlašteni razmjenjivati informacije, na primjerenoj razini i u skladu s pravom Ujedinjene Kraljevine i Uredbom o Eurojustu, te da se primjereno provjeravaju.

#### Članak LAW.EUROJUST.72.: Daljnji prijenosi

Nadležna tijela Ujedinjene Kraljevine i Eurojust informacije koje dostavi druga stranka ne priopćavaju trećoj zemlji ili međunarodnoj organizaciji bez suglasnosti nadležnog tijela Ujedinjene Kraljevine koje je dostavilo te informacije ili Eurojusta ni bez odgovarajućih zaštitnih mjera za zaštitu osobnih podataka.

#### Članak LAW.EUROJUST.73.: Odgovornost za neovlaštenu ili nepravilnu obradu osobnih podataka

1. Nadležna tijela su odgovorna, u skladu sa svojim pravnim okvirima, za štetu koja nastane za pojedinca kao rezultat pravnih ili činjeničnih pogrešaka u razmijenjenim informacijama. Ni Eurojust ni nadležna tijela Ujedinjene Kraljevine ne smiju tvrditi da je drugo nadležno tijelo prenijelo netočne informacije kako bi izbjegli odgovornost prema oštećenoj stranci u skladu sa svojim pravnim okvirima.
2. Ako je dosuđeno da bilo koje nadležno tijelo mora nadoknaditi štetu zbog njegove upotrebe informacija koje je nepravilno dostavilo drugo tijelo, ili su one dostavljene kao rezultat neuspjeha drugog tijela da ispuni svoje obveze, iznos koji je platilo nadležno tijelo na ime naknade štete u skladu sa stavkom 1. nadoknađuje drugo tijelo, osim ako se upotrebom informacija prekršilo odredbe ove glave.
3. Eurojust i nadležna tijela Ujedinjene Kraljevine međusobno ne zahtijevaju plaćanje kaznene odštete ili štete koja se ne može nadoknaditi u skladu sa stavicima 1. i 2.

#### Članak LAW.EUROJUST.74.: Razmjena klasificiranih i osjetljivih neklasificiranih podataka

Razmjena i zaštita klasificiranih i osjetljivih neklasificiranih podataka, ako je potrebna u skladu s ovom glavom, uređuje se radnim dogovorima iz članka LAW.EUROJUST.75. [Radni dogovor] sklopljenima između Eurojusta i nadležnih tijela Ujedinjene Kraljevine.

#### Članak LAW.EUROJUST.75.: Radni dogovor

Načini suradnje između stranaka primjereni za provedbu ove glave predmet su radnog dogovora sklopljenog između Eurojusta i nadležnih tijela Ujedinjene Kraljevine u skladu s člankom 47. stavkom 3. i člankom 56. stavkom 3. Uredbe o Eurojustu.



## Članak LAW.EUROJUST.76.: Ovlasti Eurojusta

Ništa se u ovoj glavi ne smatra stvaranjem obveze za Eurojust da surađuje s nadležnim tijelima Ujedinjene Kraljevine izvan nadležnosti Eurojusta kako je utvrđena u relevantnom pravu Unije.

### GLAVA VII.: PREDAJA

## Članak LAW.SURR.76.: Cilj

Cilj je ove glave osigurati da se sustav izručenja između država članica, s jedne strane, i Ujedinjene Kraljevine, s druge strane, temelji na mehanizmu predaje na temelju uhidbenog naloga u skladu s odredbama ove glave.

## Članak LAW.SURR.77.: Načelo proporcionalnosti

Suradnja putem uhidbenog naloga nužna je i proporcionalna uzimajući u obzir prava tražene osobe i interese žrtava, težinu djela, moguću kaznu koja bi se izrekla i mogućnost da država poduzme manje prisilne mjere od predaje tražene osobe, posebno kako bi se izbjeglo nepotrebno dugo razdoblje istražnog zatvora.

## Članak LAW.SURR.78.: Definicije

Za potrebe ove glave, primjenjuju se sljedeće definicije:

- (a) „uhidbeni nalog” znači sudska odluka koju izdaje država radi uhićenja i predaje tražene osobe od strane druge države, ili sudska odluka koju izdaje Ujedinjena Kraljevina radi uhićenja i predaje tražene osobe od strane druge države za potrebe vođenja kaznenog progona, izvršenja kazne zatvora ili mjere oduzimanja slobode;
- (b) „pravosudno tijelo” znači tijelo koje je, u skladu s domaćim pravom, sudac, sud ili javni tužitelj. Javni tužitelj smatra se pravosudnim tijelom samo u mjeri u kojoj je to predviđeno domaćim pravom;
- (c) „pravosudno tijelo izvršenja” znači pravosudno tijelo države izvršenja koje je nadležno za izvršenje uhidbenog naloga na temelju domaćeg prava te države;

- (d) „pravosudno tijelo koje izdaje uhidbeni nalog” znači pravosudno tijelo države koja izdaje uhidbeni nalog, nadležno za izdavanje uhidbenog naloga u skladu s domaćim pravom te države.

#### Članak LAW.SURR.79.: Područje primjene

1. Uhidbeni nalog može se izdati za djela kažnjiva pravom države koja izdaje uhidbeni nalog kaznom zatvora ili mjerom oduzimanja slobode u maksimalnom trajanju od najmanje 12 mjeseci ili, ako je izrečena kazna ili donesena mjera oduzimanja slobode, u trajanju od najmanje četiri mjeseca.

2. Ne dovodeći u pitanje stavke 3. i 4., predaja ovisi o uvjetu da su djela za koja je izdan uhidbeni nalog kaznena djela prema pravu države izvršenja, bez obzira na njegove sastavne elemente i opis.

3. Podložno članku LAW.SURR.80. [Razlozi za obvezno neizvršenje uhidbenog naloga], članku LAW.SURR.81. [Ostali razlozi za neizvršenje uhidbenog naloga] stavku 1. točkama od (b) do (h), članku LAW.SURR.82. [Izuzimanje političkih kaznenih djela], članku LAW.SURR.83. [Izuzimanje zbog državljanstva] i članku LAW.SURR.84. [Jamstva koja u nekim slučajevima daje država koja izdaje uhidbeni nalog], država ne smije odbiti izvršenje uhidbenog naloga koji je izdan u vezi sa sljedećim ponašanjem ako je ono kažnjivo oduzimanjem slobode ili mjerom oduzimanja slobode u maksimalnom trajanju od najmanje 12 mjeseci:

(a) u vezi s ponašanjem svake osobe koja doprinosi počinjenju kaznenih djela skupine osoba koje djeluju sa zajedničkim ciljem počinjenja jednog ili više kaznenih djela u području terorizma iz članka 1. i 2. Europske konvencije o suzbijanju terorizma, sastavljene u Strasbourgu 27. siječnja 1977., ili u vezi s nezakonitom trgovinom opojnim drogama i psihotropnim tvarima ili ubojstvom, teškom tjelesnom ozljedom, otmicom, protupravnim oduzimanjem slobode, uzimanjem talaca ili silovanjem, čak i ako ta osoba ne sudjeluje u stvarnom počinjenju dotičnog kaznenog djela ili više njih; takav doprinos mora biti namjeran i počinjen znajući da će sudjelovanje doprinijeti ostvarivanju kaznenih djela skupine; ili

(b) u vezi s terorizmom kako je definiran u PRILOGU LAW-7.

4. Ujedinjena Kraljevina i Unija, djelujući u ime bilo koje od svojih država članica, može obavijestiti Posebni odbor za suradnju u izvršenju zakonodavstva i pravosudnu suradnju da se, na temelju načela uzajamnosti, uvjet dvostruke kažnjivosti iz stavka 2. neće primjenjivati ako je kazneno djelo zbog kojeg je izdan uhidbeni nalog:

(a) jedno od kaznenih djela navedenih u stavku 5. kako je definirano u pravu države koja izdaje uhidbeni nalog; i

(b) kažnjivo kaznom zatvora ili mjerom oduzimanja slobode u maksimalnom trajanju od najmanje tri godine u državi koja izdaje uhidbeni nalog.

5. Kaznena djela iz stavka 4. jesu:

- sudjelovanje u zločinačkoj organizaciji,
- u vezi s terorizmom kako je definiran u PRILOGU LAW-7.
- trgovanje ljudima,

- spolno iskorištavanje djece i dječja pornografija,
- nezakonita trgovina opojnim drogama i psihotropnim tvarima,
- nezakonita trgovina oružjem, streljivom i eksplozivima,
- korupcija, uključujući podmićivanje,
- prijevara, uključujući prijevaru koja utječe na financijske interese Ujedinjene Kraljevine, države članice ili Unije;
- pranje imovinske koristi ostvarene kaznenim djelom,
- krivotvorenje novca,
- računalni kriminalitet,
- kaznena djela protiv okoliša, uključujući nezakonitu trgovinu ugroženim životinjskim vrstama te ugroženim biljnim vrstama i sortama,
- olakšavanje neovlaštenog ulaska i boravka,
- ubojstvo,
- teška tjelesna ozljeda,
- nezakonita trgovina ljudskim organima i tkivima,
- otmica, protupravno oduzimanje slobode i uzimanje talaca,
- rasizam i ksenofobija,
- organizirana ili oružana pljačka,
- nedopuštena trgovina kulturnim dobrima, uključujući antikvitete i umjetnička djela,
- varanje,
- reketarenje i iznuda,
- krivotvorenje i piratstvo proizvoda,
- krivotvorenje administrativnih isprava i trgovina njima,
- krivotvorenje sredstava plaćanja,
- nezakonita trgovina hormonskim tvarima i drugim poticateljima rasta,

- nezakonita trgovina nuklearnim ili radioaktivnim materijalom;
- trgovina ukradenim vozilima,
- silovanje,
- podmetanje požara,
- kaznena djela u nadležnosti Međunarodnog kaznenog suda,
- protupravno oduzimanje zrakoplova, brodova ili svemirskih letjelica; i
- sabotaža.

#### Članak LAW.SURR.80.: Razlozi za obvezno neizvršenje uhidbenog naloga

Izvršenje uhidbenog naloga odbija se u sljedećim slučajevima:

- (a) ako je kazneno djelo zbog kojeg je izdan uhidbeni nalog predmet amnestije u državi izvršenja, a ta je država nadležna za progon kaznenog djela u skladu sa svojim kaznenim pravom,
- (b) ako je pravosudno tijelo izvršenja obaviješteno da je tražena osoba pravomoćno osuđena u nekoj državi za ista kaznena djela, pod uvjetom da je, ako je kazna izrečena, ta kazna izdržana ili se trenutačno izdržava ili više ne može biti izdržana u skladu s pravom države u kojoj je presuda izrečena; ili
- (c) ako osoba protiv koje je izdan uhidbeni nalog zbog svoje dobi više ne može kazneno odgovarati za kaznena djela zbog kojih je izdan uhidbeni nalog, u skladu s pravom države izvršenja.

#### Članak LAW.SURR.81.: Ostali razlozi za neizvršenje uhidbenog naloga

1. Izvršenje uhidbenog naloga može se odbiti:

- (a) ako, u jednom od slučajeva iz članka LAW.SURR.79. [Područje primjene] stavka 2., djelo zbog kojega je izdan uhidbeni nalog nije kazneno djelo u skladu s pravom države izvršenja; unatoč tome, u odnosu na poreze ili davanja, carine i razmjenu valuta, izvršenje uhidbenog naloga ne smije se odbiti na temelju činjenice da pravo države izvršenja ne propisuje istu vrstu davanja ili poreza ili da ne sadržava istu vrstu pravila za davanja, poreze i carine te propise o razmjeni valuta kao pravo države koja izdaje uhidbeni nalog;
- (b) ako je protiv osobe koja je predmet uhidbenog naloga u tijeku kazneni progon u državi izvršenja zbog istog djela zbog kojeg je izdan uhidbeni nalog;
- (c) ako su pravosudna tijela države izvršenja odustala od kaznenog progona kaznenog djela zbog kojeg je izdan uhidbeni nalog ili su odlučila obustaviti postupak, ili ako je traženoj osobi u nekoj državi izrečena pravomoćna presuda za ista kaznena djela, kojom se sprečava daljnji kazneni postupak;

- (d) ako je nastupila zastara kaznenog progona ili izvršenja kazne tražene osobe, u skladu s pravom države izvršenja, a ta kaznena djela ulaze u nadležnost te države u skladu s njezinim kaznenim pravom;
- (e) ako je pravosudno tijelo izvršenja obaviješteno da je tražena osoba pravomoćno osuđena u trećoj zemlji za ista kaznena djela, pod uvjetom da je, ako je kazna izrečena, ta kazna izdržana ili se trenutačno izdržava ili više ne može biti izdržana u skladu s pravom države u kojoj je presuda izrečena;
- (f) ako je uhidbeni nalog izdan u svrhe izvršenja kazne zatvora ili mjere oduzimanja slobode, a tražena osoba se nalazi ili privremeno boravi u državi izvršenja ili je njezin državljanin i u njoj ima boravište, a ta se država obveže izvršiti tu kaznu ili mjeru oduzimanja slobode u skladu s odredbama svojeg domaćeg prava; ako je potrebna suglasnost tražene osobe za transfer kazne ili mjere oduzimanja slobode u državu izvršenja, država izvršenja može odbiti izvršenje uhidbenog naloga samo nakon što tražena osoba pristane na transfer kazne ili mjere oduzimanja slobode;
- (g) ako se uhidbeni nalog odnosi na kaznena djela:
  - (i) koja su prema pravu države izvršenja počinjena u potpunosti ili djelomično na državnom području države izvršenja ili na drugom s njim izjednačenom mjestu; ili
  - (ii) koja su počinjena izvan državnog područja države koja izdaje uhidbeni nalog, a pravo države izvršenja ne dopušta progon za ista kaznena djela ako su počinjeni izvan njezina državnog područja;
- (h) ako postoje razlozi zbog kojih se može vjerovati, na temelju objektivnih elemenata, da je uhidbeni nalog izdan za potrebe kaznenog progona ili kažnjavanja osobe zbog njezina spola, rase, vjere, etničkog porijekla, državljanstva, jezika, političkih uvjerenja ili spolne orijentacije ili ako bi položaj te osobe mogao biti ugrožen zbog bilo kojeg od tih razloga;
- (i) ako je uhidbeni nalog izdan za potrebe izvršenja kazne zatvora ili mjere oduzimanja slobode, a tražena osoba nije se osobno pojavila na suđenju koje je rezultiralo odlukom, osim ako se u uhidbenom nalogu navodi da u skladu s daljnjim postupovnim zahtjevima definiranim u domaćem pravu države koja izdaje uhidbeni nalog:
  - (iii) osoba je pravovremeno:
    - (A) bila osobno pozvana te time obaviještena o predviđenom datumu i mjestu suđenja koje je rezultiralo odlukom, ili je na drugi način stvarno primila službenu obavijest o predviđenom datumu i mjestu suđenja tako da se nedvojbeno utvrdilo da je osoba bila upoznata s datumom i mjestom predviđenog suđenja;
    - i
    - (B) bila obaviještena da se odluka može donijeti u slučaju njezina nepojavljivanja na suđenju;

ili

- (iv) osoba je bila upoznata s datumom i mjestom predviđenog suđenja i ovlastila pravnog zastupnika, kojeg je imenovala dotična osoba ili država, da je brani tijekom suđenja te ju je taj zastupnik uistinu branio tijekom suđenja;

ili

- (v) nakon dostave odluke i nakon što je izričito obaviještena o pravu na obnovu postupka ili žalbu, pri čemu ta osoba ima pravo sudjelovati te se mogu preispitati ključne činjenice predmeta zajedno s novim dokazima, što može dovesti do ukidanja početne odluke:

- (A) osoba je izričito izjavila da ne osporava odluku;

ili

- (B) osoba nije zahtijevala obnovu postupka niti podnijela žalbu u primjenjivom roku;

ili

- (vi) osobi odluka nije osobno dostavljena, nego:

- (A) bit će joj osobno dostavljena bez odgode nakon predaje te će biti izričito obaviještena o svojem pravu na obnovu postupka ili žalbu, pri čemu ta osoba ima pravo sudjelovati te se mogu preispitati ključne činjenice predmeta zajedno s novim dokazima, što može dovesti do ukidanja početne odluke;

i

- (B) bit će obaviještena o roku u kojem mora zahtijevati obnovu postupka ili podnijeti žalbu, kako se navodi u odgovarajućem uhidbenom nalogu.

2. Ako je uhidbeni nalog izdan radi izvršenja kazne zatvora ili mjere oduzimanja slobode prema uvjetima iz stavka 1. točke (i) podtočke iv., a dotična osoba nije prethodno primila nikakvu službenu obavijest o kaznenom postupku koji se protiv nje vodi, ona može, kada bude obaviještena o sadržaju uhidbenog naloga, zahtijevati primjerak presude prije predaje. Odmah po primitku obavijesti o takvom zahtjevu tijelo izdavanja preko tijela izvršenja dostavlja primjerak presude dotičnoj osobi. Zahtjev dotične osobe ne smije odgoditi postupak predaje ni odluku o izvršenju uhidbenog naloga. Dotičnoj se osobi presuda dostavlja isključivo u informativne svrhe; ta se dostava ne smatra formalnom dostavom presude niti utječe na primjenjive rokove za zahtijevanje obnove postupka ili podnošenje žalbe.

3. Ako se osoba predala prema uvjetima iz stavka 1. točke (i) podtočke iv. te zahtijeva obnovu postupka ili je podnijela žalbu, zadržavanje te osobe u očekivanju takve obnove postupka ili žalbenog postupka, sve do njihova dovršetka, preispituje se u skladu s domaćim pravom države koja izdaje nalog, bilo redovito ili na zahtjev dotične osobe. Takvo preispitivanje posebno obuhvaća mogućnost suspenzije ili prekida zadržavanja. Obnova postupka ili žalbeni postupak počinju pravovremeno po predaji.

#### Članak LAW.SURR.82.: Izuzimanje političkih kaznenih djela

1. Izvršenje uhidbenog naloga ne smije se odbiti zbog toga što država izvršenja uhidbenog naloga može smatrati da je to kazneno djelo političko kazneno djelo, kazneno djelo povezano s političkim kaznenim djelom ili kazneno djelo nadahnuto političkim motivima.
2. Međutim, Ujedinjena Kraljevina i Unija, djelujući u ime bilo koje države članice, može obavijestiti Posebni odbor za izvršenje zakonodavstva i pravosudnu suradnju o tome da će se stavak 1. primjenjivati samo:
  - (a) u vezi s kaznenim djelima iz članaka 1. i 2. Europske konvencije o suzbijanju terorizma;
  - (b) u vezi s kaznenim djelima urote ili udruživanja radi počinjenja jednog ili više kaznenih djela iz članaka 1. i 2. Europske konvencije o suzbijanju terorizma, ako ta kaznena djela urote ili udruživanja odgovaraju opisu ponašanja iz članka LAW.SURR.79. [Područje primjene] stavka 3. ovog Sporazuma; i
  - (c) terorizam kako je definiran u PRILOGU LAW-7. Sporazuma.
3. Kada država koja je već dostavila obavijest iz stavka 2. ili država u čije je ime takva obavijest dostavljena izda uhidbeni nalog, država izvršenja uhidbenog naloga može primijeniti načelo uzajamnosti.

#### Članak LAW.SURR.83.: Izuzimanje zbog državljanstva

1. Izvršenje uhidbenog naloga ne smije se odbiti zbog toga što je tražena osoba državljanin države izvršenja.
2. Ujedinjena Kraljevina i Unija, djelujući u ime bilo koje države članice, može obavijestiti Posebni odbor za izvršenje zakonodavstva i pravosudnu suradnju o tome da neće predati svoje državljanine ili da će takva predaja biti odobrena samo u određenim navedenim uvjetima. Obavijest se temelji na razlozima povezanim s temeljnim načelima ili praksom domaćeg pravnog poretka Ujedinjene Kraljevine ili države u čije je ime obavijest dostavljena. U takvom slučaju Unija, djelujući u ime bilo koje države članice ili, Ujedinjena Kraljevina može, u razumnom roku nakon primitka obavijesti druge stranke, obavijestiti Posebni odbor za izvršenje zakonodavstva i pravosudnu suradnju da njezina pravosudna tijela izvršenja mogu odbiti predaju svojih državljanina toj državi ili da je takva predaja odobrena samo u određenim navedenim uvjetima.
3. U okolnostima u kojima je država odbila izvršiti nalog na temelju toga što je, u slučaju Ujedinjene Kraljevine dostavila obavijest ili je, u slučaju države članice Unija dostavila obavijest u njezino ime, kako je navedeno u stavku 2., ta država mora razmotriti pokretanje postupka protiv svojeg državljanina koji je razmjerni predmetu naloga, uzimajući u obzir mišljenje države koja izdaje uhidbeni nalog. U okolnostima u kojima pravosudno tijelo odluči da neće pokrenuti takav postupak, žrtva kaznenog djela zbog kojeg je izdan uhidbeni nalog mora moći dobiti informacije o odluci u skladu s primjenjivim domaćim pravom.
4. Ako, u skladu sa stavkom 3., nadležna tijela države pokrenu postupak protiv svojeg državljanina, ta država osigurava da njezina nadležna tijela mogu poduzeti odgovarajuće mjere kako bi pomogla žrtvama i svjedocima u okolnostima u kojima žrtva ili svjedok boravi u drugoj državi, posebno s obzirom na način na koji se vodi postupak.

Članak LAW.SURR.84.: Jamstva koja u nekim slučajevima daje država koja izdaje uhidbeni nalog

Izvršenje uhidbenog naloga, koje obavlja pravosudno tijelo izvršenja, može, u skladu s pravom države izvršenja, biti podložno sljedećim jamstvima:

- (a) ako je kazneno djelo zbog kojeg je izdan uhidbeni nalog kažnjivo doživotnom kaznom zatvora ili doživotnom mjerom oduzimanja slobode u državi koja izdaje uhidbeni nalog, država izvršenja može izvršenje uhidbenog naloga uvjetovati time da država koja izdaje uhidbeni nalog izda jamstvo, koje država izvršenja smatra dovoljnim, da će preispitati izrečenu kaznu ili mjeru, na zahtjev ili najkasnije nakon dvadeset godina, ili da će poticati primjenu odredaba o mjerama pomilovanja, koje osoba može zatražiti u skladu s pravom ili praksom države koja izdaje uhidbeni nalog, s ciljem neizvršavanja takve kazne ili mjere;
- (b) ako je osoba koja je predmet uhidbenog naloga izdanog u svrhe progona državljanin države izvršenja ili ima boravište u toj državi, predaja te osobe može biti podložna uvjetu da ta osoba, nakon saslušanja, bude vraćena državi izvršenja kako bi u njoj izdržala kaznu zatvora ili mjeru oduzimanja slobode koja joj je izrečena u državi koja izdaje uhidbeni nalog; ako je potreban pristanak tražene osobe za transfer kazne ili mjere oduzimanja slobode u državu izvršenja, jamstvo da će osoba biti vraćena državi izvršenja kako bi u njoj izdržala kaznu podložno je uvjetu da tražena osoba, nakon saslušanja, pristane na povratak u državu izvršenja;
- (c) ako postoje opravdani razlozi za pretpostavku da postoji stvarna opasnost za zaštitu temeljnih prava tražene osobe, pravosudno tijelo izvršenja može prije donošenja odluke o izvršenju uhidbenog naloga, prema potrebi, zahtijevati dodatna jamstva u pogledu postupanja s traženom osobom nakon njezine predaje.

Članak LAW.SURR.85.: Sudjelovanje središnjeg tijela

1. Ujedinjena Kraljevina i Unija, djelujući u ime bilo koje od njezinih država članica, mogu pojedinačno obavijestiti Posebni odbor za izvršavanje zakonodavstva i pravosudnu suradnju o središnjem tijelu Ujedinjene Kraljevine, u slučaju Ujedinjene Kraljevine, ili središnjem tijelu svake države, u slučaju Unije, koje je imenovalo takvo tijelo ili, ako je tako predviđeno pravnim sustavom dotične države, više od jednog središnjeg tijela za pomoć nadležnim pravosudnim tijelima.
2. Pri obavješćivanju Posebnog odbora za izvršavanje zakonodavstva i pravosudnu suradnju Svaka u skladu sa stavkom 1. Ujedinjena Kraljevina i Unija, djelujući u ime bilo koje njezine države članice, može navesti da su, kao rezultat organizacije unutarnjeg pravosudnog sustava dotičnih država, središnje tijelo ili središnja tijela odgovorni za administrativni prijenos i primanje uhidbenih naloga te za svu ostalu s tim povezanu službenu prepisku. Takvi su podaci obvezni za sva tijela države koja izdaje uhidbeni nalog.

Članak LAW.SURR.86.: Sadržaj i oblik uhidbenog naloga

1. Uhidbeni nalog sadržava sljedeće informacije, u skladu s obrascem u PRILOGU LAW-5.:
  - (a) identitet i državljanstvo tražene osobe;
  - (b) ime i prezime, adresu, brojeve telefona i telefaksa te e-adresu pravosudnog tijela izdavanja;
  - (c) dokaze o izvršivoj sudskoj odluci, uhidbeni nalog ili bilo koju drugu izvršivu sudsku odluku s istim učinkom u području primjene članka LAW.SURR.79. [Područje primjene];



- (d) prirodu i pravni opis kaznenog djela, posebno u vezi s odredbama članka LAW.SURR.79. [Područje primjene];
- (e) opis okolnosti počinjenja kaznenog djela, uključujući vrijeme, mjesto i stupanj sudjelovanja tražene osobe;
- (f) izrečenu kaznu, ako postoji pravomoćna presuda, ili sve propisane kazne za kazneno djelo u skladu s pravom države koja izdaje uhidbeni nalog; i
- (g) ako je moguće, ostale posljedice počinjenja kaznenog djela.

2. Uhidbeni nalog mora biti preveden na službeni jezik ili na jedan od službenih jezika države izvršenja. Ujedinjena Kraljevina i Unija, djelujući u ime svojih država članica, može obavijestiti Posebni odbor za izvršenje zakonodavstva i pravosudnu suradnju da će prihvatiti prijevod na jedan ili više drugih službenih jezika te države.

#### Članak LAW.SURR.87.: Slanje uhidbenog naloga

Ako je poznato mjesto na kojem se nalazi tražena osoba, pravosudno tijelo koje ga izdaje može uhidbeni nalog poslati izravno pravosudnom tijelu izvršenja.

#### Članak LAW.SURR.88.: Detaljni postupak slanja uhidbenog naloga

1. Ako pravosudno tijelo koje izdaje uhidbeni nalog ne zna koje je tijelo nadležno pravosudno tijelo izvršenja, ono traži potrebne informacije, s ciljem dobivanja tih informacija od države izvršenja.
2. Pravosudno tijelo koje izdaje uhidbeni nalog može od Međunarodne organizacije kriminalističke policije (Interpol) zatražiti prijenos uhidbenog naloga.
3. Pravosudno tijelo koje izdaje uhidbeni nalog može ga poslati bilo kojim sigurnim sredstvom koje omogućuje pisani trag pod uvjetima koji državi izvršenja omogućuju provjeru vjerodostojnosti uhidbenog naloga.
4. Sve poteškoće povezane sa slanjem ili vjerodostojnošću bilo koje isprave potrebne za izvršenje uhidbenog naloga rješavaju se u izravnim kontaktima između uključenih pravosudnih tijela ili, ako je potrebno, uključivanjem središnjih tijela država.
5. Ako tijelo koje primi uhidbeni nalog nije nadležno za postupanje po nalogu, automatski ga šalje nadležnom tijelu svoje države i o tome obavješćuje pravosudno tijelo koje ga je izdalo.

#### Članak LAW.SURR.89.: Prava tražene osobe

1. Ako se tražena osoba uhititi za potrebe izvršenja uhidbenog naloga, pravosudno tijelo izvršenja, u skladu sa svojim domaćim pravom, obavješćuje tu osobu o uhidbenom nalogu i njegovu sadržaju te o mogućnosti pristanka na predaju državi koja je izdala uhidbeni nalog.
2. Tražena osoba koja je uhićena za potrebe izvršenja uhidbenog naloga i koja ne govori niti razumije jezik na kojem se vodi postupak uhidbenog naloga ima, u skladu s domaćim pravom države izvršenja, pravo na pomoć tumača i na pisani prijevod na svoj materinji jezik ili na bilo koji drugi jezik koji govori ili razumije.

3. Tražena osoba ima pravo na pomoć pravnog zastupnika nakon uhićenja u skladu s domaćim pravom države izvršenja.

4. Tražena osoba obavješćuje se o svojem pravu da imenuje odvjetnika u državi koja je izdala uhidbeni nalog kako bi pomagao odvjetniku u državi izvršenja u postupku uhidbenog naloga. Ovim stavkom ne dovode se u pitanje rokovi utvrđeni u članku LAW.SURR.101. [Rokovi za predaju osobe].

5. Tražena osoba koja je uhićena ima pravo na to da se o uhićenju bez nepotrebne odgode obavijeste konzularna tijela države čiji je državljanin, ili ako je ta osoba bez državljanstva, konzularna tijela države u kojoj ta osoba uobičajeno boravi, i pravo na komunikaciju s tim tijelima ako to želi.

#### Članak LAW.SURR.90.: Zadržavanje osobe

Ako je osoba uhićena na temelju uhidbenog naloga, pravosudno tijelo izvršenja odlučuje hoće li zadržati traženu osobu, u skladu s pravom države izvršenja. Uhićena osoba u svakom trenutku može biti privremeno puštena na slobodu u skladu s domaćim pravom države izvršenja, pod uvjetom da nadležno tijelo te države poduzme sve mjere koje smatra potrebnima kako bi spriječilo bijeg te osobe.

#### Članak LAW.SURR.91.: Pristanak na predaju

1. Ako uhićena osoba izjavi da pristaje na predaju, njezin pristanak i, ako je potrebno, izričito odricanje od prava na „pravilo specijalnosti” iz članka LAW.SURR.105. [Mogućnost kaznenog progona zbog drugih kaznenih djela] stavka 2., izjavljuje se pred pravosudnim tijelom izvršenja, u skladu s domaćim pravom države izvršenja.

2. Svaka država donošenjem potrebnih mjera osigurava da taj pristanak i, ako je potrebno, odricanje iz stavka 1., budu izjavljeni na način koji pokazuje da ih je uhićena osoba dala dragovoljno i posve svjesna posljedica. U tu svrhu, osoba ima pravo na pravnog zastupnika.

3. Pristanak i, ovisno o slučaju, odricanje iz stavka 1., službeno se bilježe u skladu s postupkom propisanim domaćim pravom države izvršenja.

4. U načelu, pristanak se ne može opozvati. Svaka država može propisati da pristanak i, ovisno o slučaju, odricanje iz stavka 1. ovog članka, mogu biti opozvani u skladu s pravilima primjenjivima u njezinu domaćem pravu. U tom slučaju, razdoblje između datuma pristanka i njegova opoziva ne uzimaju se u obzir pri određivanju rokova propisanih u članku LAW.SURR.101. [Rokovi za predaju osobe]. Ujedinjena Kraljevina i Unija, djelujući u ime bilo koje od svojih država članica, može obavijestiti Posebni odbor za izvršenje zakonodavstva i pravosudnu suradnju o tome da želi primjenjivati tu mogućnost, uz navođenje postupaka koji omogućuju opoziv pristanka i svih njihovih izmjena.

#### Članak LAW.SURR.92.: Saslušanje tražene osobe

Ako uhićena osoba ne pristaje na predaju u skladu s člankom LAW.SURR.91. [Pristanak na predaju], ima pravo na saslušanje pred pravosudnim tijelom izvršenja, u skladu s pravom države izvršenja.

#### Članak LAW.SURR.93.: Odluka o predaji

1. Pravosudno tijelo izvršenja odlučuje o predaji osobe u rokovima i u skladu s uvjetima definiranim u ovoj glavi, a posebno s načelom proporcionalnosti iz članka LAW.SURR.77. [Načelo proporcionalnosti].
2. Ako pravosudno tijelo izvršenja smatra da su informacije koje je prenijela država koja izdaje uhidbeni nalog nedovoljne kako bi na temelju njih odlučilo o predaji, zahtijeva žurno dostavljanje dodatnih informacija, posebno s obzirom na članke LAW.SURR. 77. [Načelo proporcionalnosti], LAW.SURR.80. [Razlozi za obvezno neizvršenje uhidbenog naloga], LAW.SURR.82. [Izuzimanje političkih kaznenih djela], LAW.SURR.84. [Jamstva koja u nekim slučajevima daje država koja izdaje uhidbeni nalog] i LAW.SURR.86. [Sadržaj i oblik uhidbenog naloga] i može utvrditi rok za njihov primitak, uzimajući u obzir rokove utvrđene u članku LAW.SURR.95. [Rokovi i postupci za donošenje odluke o izvršenju uhidbenog naloga].
3. Pravosudno tijelo koje izdaje uhidbeni nalog može pravosudnom tijelu izvršenja proslijediti sve dodatne korisne informacije u bilo kojem trenutku.

#### Članak LAW.SURR.94.: Odluka u slučaju postojanja više zahtjeva

1. Ako su dvije ili više država izdale europski uhidbeni nalog ili uhidbeni nalog protiv iste osobe, odluku o tome koji će se od tih uhidbenih naloga izvršiti donosi pravosudno tijelo izvršenja uzimajući u obzir sve okolnosti, a posebno relativnu težinu i mjesto izvršenja kaznenih djela, datume izdavanja uhidbenog naloga ili europskog uhidbenog naloga te jesu li oni izdani za potrebe kaznenog progona ili izvršenja kazne zatvora ili mjere oduzimanja slobode, kao i pravne obveze država članica koje proizlaze iz prava Unije, posebno u pogledu načela slobode kretanja i nediskriminacije na temelju državljanstva.
2. Pravosudno tijelo izvršenja države članice može zatražiti savjet Eurojusta pri donošenju odluke iz stavka 1.
3. U slučaju sukoba između uhidbenog naloga i zahtjeva za izručenje koje je podnijela treća zemlja, odluku o davanju prednosti uhidbenom nalogu ili zahtjevu za izručenje donosi nadležno tijelo države izvršenja, uzimajući u obzir sve okolnosti, a posebno one iz stavka 1. te okolnosti iz primjenjive konvencije.
4. Odredbe ovog članka ne dovode u pitanje obveze država u skladu sa Statutom Međunarodnog kaznenog suda.

#### Članak LAW.SURR.95.: Rokovi i postupci za donošenje odluke o izvršenju uhidbenog naloga

1. Uhidbeni nalog obrađuje se i izvršava u žurnom postupku.
2. Ako tražena osoba pristane na predaju, pravomoćna odluka o izvršenju uhidbenog naloga donosi se u roku od deset dana od kada je dala pristanak.

3. U drugim slučajevima pravomoćna odluka o izvršenju uhidbenog naloga donosi se u roku od 60 dana od uhićenja tražene osobe.

4. Ako u posebnim slučajevima uhidbeni nalog ne može biti izvršen u rokovima iz stavaka 2. ili 3., pravosudno tijelo izvršenja o tome odmah obavješćuje pravosudno tijelo koje izdaje uhidbeni nalog, navodeći razloge kašnjenja. U takvim slučajevima rok može biti produljen za dodatnih 30 dana.

5. Sve dok pravosudno tijelo izvršenja ne donese konačnu odluku o uhidbenom nalogu, ono osigurava ispunjenje materijalnih preduvjeta potrebnih za učinkovitu predaju tražene osobe.

6. Svako odbijanje izvršenja uhidbenog naloga mora biti obrazloženo.

#### Članak LAW.SURR.96.: Stanje do donošenja odluke

1. Ako je uhidbeni nalog izdan radi kaznenog progona, pravosudno tijelo izvršenja:

(a) mora se složiti s tim da se tražena osoba mora saslušati prema članku LAW.SURR.97. [Saslušanje osobe prije donošenja odluke]; ili

(b) mora pristati na privremeni transfer tražene osobe.

2. Uvjeti i trajanje privremenog transfera utvrđuju se uzajamnim sporazumom između pravosudnog tijela koje izdaje uhidbeni nalog i pravosudnog tijela izvršenja.

3. U slučaju privremenog transfera tražena osoba mora imati mogućnost povratka u državu izvršenja kako bi prisustvovala saslušanjima koja su dio postupka njezine predaje.

#### Članak LAW.SURR.97.: Saslušanje osobe prije donošenja odluke

1. Pravosudno tijelo mora saslušati traženu osobu. U tu svrhu tražena osoba ima pravo na pomoć pravnog zastupnika imenovanog u skladu s pravom države koja izdaje uhidbeni nalog.

2. Tražena osoba saslušava se u skladu s pravom države izvršenja, u skladu s uvjetima utvrđenima međusobnim sporazumom pravosudnog tijela koje izdaje uhidbeni nalog i pravosudnog tijela izvršenja.

3. Nadležno pravosudno tijelo izvršenja može odrediti drugo pravosudno tijelo svoje države za sudjelovanje pri saslušanju kako bi se osigurala ispravna primjena odredaba ovog članka.

#### Članak LAW.SURR.98.: Povlastice i imuniteti

1. Ako tražena osoba uživa povlasticu ili imunitet u pogledu nadležnosti ili izvršenja u državi izvršenja, rokovi iz članka LAW.SURR.95. [Rokovi i postupci za donošenje odluke o izvršenju uhiđenog naloga] počinju teći samo kada ili ako je pravosudno tijelo izvršenja informirano o tome da je povlastica ili imunitet ukinut.
2. Država izvršenja osigurava ispunjenje materijalnih preduvjeta za učinkovitu predaju tražene osobe ako ona više ne uživa povlasticu ili imunitet.
3. Ako je za ukidanje povlastice ili imuniteta nadležno tijelo države izvršenja, pravosudno tijelo izvršenja zahtijeva od tog tijela da bez odlaganja izvrši svoje ovlasti. Ako je za ukidanje povlastice ili imuniteta nadležno tijelo druge države ili treće zemlje ili međunarodna organizacija, pravosudno tijelo koje izdaje uhiđbeni nalog zahtijeva od tog tijela da izvrši svoje ovlasti.

#### Članak LAW.SURR.99.: Sukob međunarodnih obveza

1. Ovaj Sporazum ničim ne utječe na obveze države izvršenja ako je tražena osoba izručena toj državi iz treće zemlje i ako je ta osoba zaštićena odredbama sporazuma prema kojem je ta osoba izručena, a one se odnose na pravilo specijalnosti. Država izvršenja poduzima sve mjere potrebne da bez odlaganja podnese zahtjev za pristanak treće zemlje iz koje je osoba izručena kako bi ona mogla biti predana državi koja izdaje uhiđbeni nalog. Rokovi iz članka LAW.SURR.95. [Rokovi i postupci za donošenje odluke o izvršenju uhiđenog naloga] ne počinju teći do dana na koji se to pravilo specijalnosti prestane primjenjivati.
2. Do donošenja odluke treće zemlje iz koje je tražena osoba izručena, država izvršenja osigurava materijalne preduvjete potrebne za njezinu učinkovitu predaju.

#### Članak LAW.SURR.100.: Obavijest o odluci

Pravosudno tijelo izvršenja bez odlaganja obavješćuje pravosudno tijelo koje izdaje uhiđbeni nalog o odluci u vezi s djelovanjem koje treba poduzeti na temelju uhiđenog naloga.

#### Članak LAW.SURR.101.: Rokovi za predaju osobe

1. Tražena osoba predaje se što je prije moguće, na datum koji dogovaraju oba tijela o kojima je riječ.
2. Tražena osoba predaje se najkasnije deset dana od donošenja pravomoćne odluke o izvršenju uhiđenog naloga.
3. Ako je predaja tražene osobe u roku predviđenom u stavku 2. spriječena okolnostima na koje ne može utjecati nijedna država, pravosudno tijelo izvršenja i pravosudno tijelo koje izdaje uhiđbeni nalog odmah međusobno stupaju u kontakt i dogovaraju novi datum za predaju. U tom slučaju predaja se obavlja u roku od deset dana od novog dogovorenog datuma.
4. Predaja može biti odgođena, u izuzetnim okolnostima, zbog ozbiljnih humanitarnih razloga, npr. ako postoji osnovani razlog za uvjerenje da bi se predajom ugrozilo zdravlje ili život tražene osobe. Izvršenje uhiđenog naloga obavlja se odmah po nestanku tih razloga. Pravosudno tijelo izvršenja odmah obavješćuje pravosudno tijelo koje izdaje uhiđbeni nalog i dogovara novi datum predaje. U tom slučaju predaja se obavlja u roku od deset dana od novog dogovorenog datuma.

5. Po isteku rokova iz stavaka 2. i 4. tražena osoba pušta se na slobodu ako se još nalazi u pritvoru. Pravosudno tijelo izvršenja i pravosudno tijelo koje izdaje uhidbeni nalog međusobno stupaju u kontakt čim se pokaže da će osoba biti puštena na slobodu u skladu s ovim stavkom i dogovaraju aranžmane predaje te osobe.

#### Članak LAW.SURR.102.: Odgođena ili uvjetovana predaja

1. Pravosudno tijelo izvršenja može, nakon što donese odluku o izvršenju uhidbenog naloga, odgoditi predaju tražene osobe kako bi se protiv nje mogao voditi kazneni progon u državi izvršenja, ili, ako je ona već osuđena, kako bi mogla na njezinu državnom području izdržati kaznu izrečenu za kazneno djelo na koje se ne odnosi uhidbeni nalog.

2. Umjesto odgode predaje pravosudno tijelo izvršenja može privremeno predati traženu osobu državi koja izdaje uhidbeni nalog pod uvjetima koji se utvrđuju zajedničkim sporazumom između pravosudnog tijela izvršenja i pravosudnog tijela koje izdaje uhidbeni nalog. Sporazum se sastavlja u pisanom obliku, a njegovi su uvjeti obvezujući za sva tijela države koja izdaje uhidbeni nalog.

#### Članak LAW.SURR.103.: Tranzit

1. Svaka država omogućuje tranzit preko svojeg državnog područja tražene osobe koja se predaje, pod uvjetom da je dotična država obaviještena o:

- (a) identitetu i državljanstvu osobe protiv koje je izdan uhidbeni nalog;
- (b) postojanju uhidbenog naloga;
- (c) prirodi i pravnom opisu kaznenog djela; i
- (d) opisu činjeničnog stanja u vezi s kaznenim djelom, uključujući datum i mjesto njegova počinjenja.

2. Država u čije je ime dana obavijest u skladu s člankom LAW.SURR.83. [Izuzimanje zbog državljanstva] stavkom 2. da neće predati svoje državljane ili da će takva predaja biti odobrena samo u određenim navedenim uvjetima može, pod istim tim uvjetima, odbiti tranzit svojih državljana preko svojeg državnog područja ili na to primijeniti te iste uvjete.

3. Države određuju tijelo zaduženo za primanje zahtjeva za odobravanje tranzita i potrebnih dokumenata, te sve ostale službene korespondencije koja se odnosi na zahtjev za odobravanje tranzita.

4. Zahtjev za odobravanje tranzita i informacije iz stavka 1. mogu se poslati tijelu određenom na temelju stavka 3. bilo kojim sredstvom koje ostavlja pisani trag. Država tranzita o svojoj odluci obavješćuje na isti način.

5. Ovaj članak ne primjenjuje se u slučaju prijevoza zrakoplovom bez predviđenog slijetanja prije odredišta. Unatoč tome, ako dođe do nepredviđenog slijetanja, država koja izdaje uhidbeni nalog tijelu određenom u skladu sa stavkom 3. dostavlja informacije iz stavka 1.

6. Ako je riječ o tranzitu osobe koja državi mora biti izručena iz treće zemlje, odredbe ovog članka primjenjuju se *mutatis mutandis*. Osobito se upućivanja na „uhidbeni nalog” smatraju upućivanjima na „zahtjev za izručenje”.

#### Članak LAW.SURR.104.: Uračunavanje vremena zadržavanja u državi izvršenja

1. Država koja izdaje uhidbeni nalog oduzima ukupno vrijeme zadržavanja na temelju izvršenja uhidbenog naloga od ukupnog vremena oduzimanja slobode koje mora biti izvršeno u državi koja izdaje uhidbeni nalog na temelju izrečene zatvorske kazne ili mjere oduzimanja slobode.
2. Sve informacije o trajanju zadržavanja tražene osobe na temelju uhidbenog naloga pravosudno tijelo izvršenja ili središnje tijelo određeno u skladu s člankom LAW.SURR.85. [Sudjelovanje središnjeg tijela] u trenutku predaje osobe dostavlja pravosudnom tijelu koje izdaje uhidbeni nalog.

#### Članak LAW.SURR.105.: Mogućnost kaznenog progona zbog drugih kaznenih djela

1. Ujedinjena Kraljevina i Unija, djelujući u ime bilo koje od svojih država članica, može obavijestiti Posebni odbor za izvršenje zakonodavstva i pravosudnu suradnju da se, u odnosima s drugim državama na koje se odnosi ista obavijest, smatra da postoji pristanak na kazneni progon, izricanje presude ili zadržavanje u svrhe izvršavanja kazne zatvora ili mjere oduzimanja slobode osobe zbog kaznenog djela koje je počinjeno prije predaje te osobe, a razlikuje se od onog zbog kojeg je ta osoba predana, osim ako u konkretnom slučaju pravosudno tijelo izvršenja odluči drukčije u svojoj odluci o predaji.
2. Osim u slučajevima iz stavaka 1. i 3., protiv predane osobe ne može se voditi kazneni progon i ne može joj se izreći presuda ili na drugi način oduzeti sloboda zbog kaznenog djela koje je počinjeno prije njezine predaje, a razlikuje se od onog zbog kojega je predana.
3. Stavak 2. ovog članka ne primjenjuje se u sljedećim slučajevima:
  - (a) ako je osoba imala mogućnost napustiti državno područje države kojoj je predana, a nije to učinila u roku od 45 dana od kada je konačno puštena, ili se vratila na njezino državno područje nakon što ga je bila napustila;
  - (b) ako kazneno djelo nije kažnjivo kaznom zatvora ili mjerom oduzimanja slobode;
  - (c) ako se na temelju kaznenog postupka ne mogu primijeniti mjere oduzimanja slobode;
  - (d) ako bi toj osobi mogla biti izrečena kazna ili mjera koja ne uključuje oduzimanje slobode, posebno novčana kazna ili mjera koja ju zamjenjuje, čak i ako ta kazna ili mjera može dovesti do ograničavanja njezine osobne slobode;
  - (e) ako je osoba pristala na predaju, ako je primjereno, u trenutku kad se odrekla pravila specijalnosti, u skladu s LAW.SURR.91. [Pristanak na predaju];
  - (f) ako je osoba nakon predaje izričito odustala od prava na pozivanje na pravilo specijalnosti u odnosu na pojedinačna kaznena djela koja su prethodila njezinoj predaji; izjava o odustajanju daje se pred nadležnim pravosudnim tijelom države koja izdaje uhidbeni nalog i bilježi se u skladu s domaćim pravom te države; izjava o odustajanju mora biti sastavljena tako da se jasno vidi da je dana dragovoljno i da je dotična osoba u potpunosti svjesna posljedica; u tu svrhu osoba ima pravo na pravnog zastupnika; i
  - (g) ako je pravosudno tijelo izvršenja, koje je predalo traženu osobu, dalo pristanak u skladu sa stavkom 4. ovog članka.

4. Zahtjev za pristanak podnosi se pravosudnom tijelu izvršenja, popraćen informacijama iz članka LAW.SURR.86. [Sadržaj i oblik uhidbenog naloga] stavku 1. i prijevodom kako je navedeno u članku LAW.SURR.86. [Sadržaj i oblik uhidbenog naloga] stavku 2. Pristanak se daje ako je kazneno djelo zbog kojeg se traži pristanak i samo uvjetovano predajom u skladu s odredbama ove glave. Pristanak se odbija na temelju razloga iz članka LAW.SURR.80. [Razlozi za obvezno neizvršenje uhidbenog naloga], a osim toga može se odbiti samo na temelju razloga iz članka LAW.SURR.81. [Ostali razlozi za neizvršenje uhidbenog naloga] ili članka LAW.SURR.82. [Izuzimanje političkih kaznenih djela] stavka 2. i članka LAW.SURR.83 [Izuzimanje zbog državljanstva] stavka 2. Odluka se donosi najkasnije 30 dana od dana primitka zahtjeva. Za situacije utvrđene u članku LAW.SURR.84. [Jamstva koja u nekim slučajevima daje država koja izdaje uhidbeni nalog] država koja izdaje uhidbeni nalog mora dati jamstva koja su tim člankom predviđena.

#### Članak LAW.SURR.106.: Predaja ili naknadno izručenje

1. Ujedinjena Kraljevina i Unija, djelujući u ime bilo koje od svojih država članica, može obavijestiti Posebni odbor za izvršenje zakonodavstva i pravosudnu suradnju da se, s obzirom na odnose s drugim državama na koje se odnosi ista obavijest, smatra da postoji pristanak za predaju osobe državi koja nije država izvršenja na temelju uhidbenog naloga ili europskog uhidbenog naloga izdanog zbog kaznenog djela počinjenog prije predaje osobe, osim ako u posebnom slučaju pravosudno tijelo izvršenja odluči drukčije u svojoj odluci o predaji.

2. U svakom slučaju, osoba koja je na temelju uhidbenog naloga ili europskog uhidbenog naloga predana državi koja ga je izdala može, bez pristanka države izvršenja, biti predana državi koja nije država izvršenja na temelju uhidbenog naloga ili europskog uhidbenog naloga koji je izdan zbog kaznenog djela počinjenog prije njezine predaje u sljedećim slučajevima:

- (a) ako je tražena osoba imala mogućnost napustiti državno područje države kojoj je predana, a nije to učinila u roku od 45 dana od kada je ta osoba konačno puštena, ili se vratila na njezino državno područje nakon što ga je napustila;
- (b) ako tražena osoba pristaje biti predana državi koja nije država izvršenja na temelju uhidbenog naloga ili europskog uhidbenog naloga; pristanak se daje se pred nadležnim pravosudnim tijelima države koja izdaje uhidbeni nalog i bilježi se u skladu s domaćim pravom te države; mora biti sastavljena tako da se jasno vidi da je dana dragovoljno i da je osoba u potpunosti svjesna posljedica; u tu svrhu tražena osoba ima pravo na pravnog zastupnika; i
- (c) tražena osoba ne podliježe pravilu specijalnosti u skladu s člankom LAW.SURR.105. [Mogućnost kaznenog progona zbog drugih kaznenih djela] stavkom 3. točkama (a), (e), (f) ili (g).

3. Pravosudno tijelo izvršenja pristaje na predaju tražene osobe drugoj državi u skladu sa sljedećim pravilima:

- (a) zahtjev za pristanak podnosi se u skladu s člankom LAW.SURR.87. [Slanje uhidbenog naloga], popraćen informacijama utvrđenima u članku LAW.SURR.86. [Sadržaj i oblik uhidbenog naloga] stavku 1. i prijevodom kako je navedeno u članku LAW.SURR.86. [Sadržaj i oblik uhidbenog naloga] stavku 2.;
- (b) izjava o pristanku daje se ako je kazneno djelo zbog kojega se pristanak zahtijeva i samo uvjetovano predajom u skladu s odredbama ovog Sporazuma;
- (c) odluka se donosi najkasnije 30 dana od dana primitka zahtjeva; i



(d) Pristanak se odbija na temelju razloga iz članka LAW.SURR.80. [Razlozi za obvezno neizvršenje uhidbenog naloga], a osim toga može se odbiti samo na temelju razloga iz članka LAW.SURR.81. [Ostali razlozi za neizvršenje uhidbenog naloga], članka LAW.SURR.82. [Izuzimanje političkih kaznenih djela] stavka 2. i članka LAW.SURR.83 [Izuzimanje zbog državljanstva] stavka 2.

4. Za situacije iz članka LAW.SURR.84. [Jamstva koja u nekim slučajevima daje država koja izdaje uhidbeni nalog] država koja izdaje uhidbeni nalog daje jamstva koja su tim člankom predviđena.

5. Neovisno o stavku 1., osoba koja je predana na temelju uhidbenog naloga ne izručuje se trećoj zemlji bez pristanka nadležnog tijela države koja je osobu predala. Takva se izjava o pristanku daje u skladu s konvencijama koje obvezuju tu državu te u skladu s odredbama njezina domaćega prava.

#### Članak LAW.SURR.107.: Predaja imovine

1. Na zahtjev pravosudnog tijela koje izdaje uhidbeni nalog ili na vlastitu inicijativu, pravosudno tijelo izvršenja, u skladu sa svojim domaćim pravom, oduzima i predaje imovinu:

(a) koja može biti potrebna kao dokaz; ili

(b) koju je tražena osoba stekla počinjenjem kaznenog djela.

2. Imovina iz stavka 1. predaje se čak i ako se uhidbeni nalog ne može izvršiti zbog smrti ili bijega tražene osobe.

3. Ako imovina iz stavka 1. može biti oduzeta ili konfiscirana na državnom području države izvršenja, ta je država može, ako je imovina potrebna zbog povezanosti s kaznenim postupkom koji je u tijeku, privremeno zadržati ili predati državi koja izdaje uhidbeni nalog pod uvjetom da imovina bude vraćena.

4. Poštuju se sva prava koja su država izvršenja ili treće strane stekle u vezi s imovinom iz stavka 1. Ako takva prava postoje, država koja izdaje uhidbeni nalog imovinu vraća državi izvršenja bez zaračunavanja troškova, odmah po završetku kaznenog postupka.

#### Članak LAW.SURR.108.: Troškovi

1. Troškove nastale na državnom području države izvršenja pri izvršavanju uhidbenog naloga snosi ta država.

2. Sve ostale troškove snosi država koja izdaje uhidbeni nalog.

#### Članak LAW.SURR.109.: Odnos prema drugim pravnim instrumentima

1. Ne dovodeći u pitanje njihovu primjenu u odnosima između država i trećih zemalja, ova glava, od stupanja na snagu ovog Sporazuma, zamjenjuje sve odgovarajuće odredbe sljedećih konvencija, primjenjivih na područje izručenja u odnosima između Ujedinjene Kraljevine, s jedne strane, te država članica, s druge strane:

- (a) Europske konvencije o izručenju, sastavljene u Parizu 13. prosinca 1957. i njezinih dodatnih protokola; te
- (b) Europske konvencije o suzbijanju terorizma, u mjeri kojoj se odnosi na izručenje.

2. Kad se konvencije iz stavka 1. primjenjuju na područja država ili na područja za čije je vanjske odnose ta država odgovorna, a na koje se ne primjenjuje ova glava, tim konvencijama nastavljaju se uređivati odnosi između tih područja i drugih država.

#### Članak LAW.SURR.110.: Revizija obavijesti

Pri zajedničkom preispitivanju ove glave, kako je navedeno u članku LAW.OTHER.135. [Preispitivanje i evaluacija] stavku 1., stranke uzimaju u obzir potrebu da održavaju obavijesti sastavljene u skladu s člankom LAW.SURR.79. [Područje primjene] stavkom 4., člankom LAW.SURR.82. [Izuzimanje političkih kaznenih djela] stavkom 2. i člankom LAW.SURR.83. [Izuzimanje zbog državljanstva] stavkom 2. Ako se obavijesti iz članka LAW.SURR.83. [Izuzimanje zbog državljanstva] stavka 2. ne obnove, istječu pet godina od datuma stupanja na snagu ovog Sporazuma. Obavijesti iz članka LAW.SURR.83. [Izuzimanje zbog državljanstva] stavka 2. mogu se obnoviti ili ponovno poslati samo tijekom tri mjeseca prije pete godišnjice stupanja na snagu ovog Sporazuma i svakih pet godina nakon toga, pod uvjetom da su u to vrijeme ispunjeni uvjeti iz članka LAW.SURR.83. [Izuzimanje zbog državljanstva] stavka 2.

#### Članak LAW.SURR.111.: Uhidbeni nalozi koji su u tijeku u slučaju prestanka primjene

Neovisno o člancima LAW.GEN.5. [Opseg suradnje u slučaju da država članica više ne sudjeluje u istovjetnim mjerama na temelju prava Unije], LAW.OTHER.136. [Prestanak] i LAW.OTHER.137. [Suspenzija], odredbe ove glave primjenjuju se na uhidbene naloge ako je tražena osoba uhićena prije prestanka primjene ove glave za potrebe izvršenja uhidbenog naloga, bez obzira na odluku pravosudnog tijela izvršenja o tome hoće li traženu osobu zadržati ili privremeno pustiti na slobodu.

#### Članak LAW.SURR.112.: Primjena na postojeće europske uhidbene naloge

Ova glava se primjenjuje na europske uhidbene naloge koje je država izdala u skladu s Okvirnom odlukom Vijeća 2002/584/PUP<sup>81</sup> prije isteka prijelaznog razdoblja ako tražena osoba nije bila uhićena za potrebe njegova izvršenja prije isteka prijelaznog razdoblja.

### GLAVA VIII.: UZAJAMNA POMOĆ

---

<sup>81</sup> Okvirna odluka Vijeća 2002/584/PUP od 13. lipnja 2002. o Europskom uhidbenom nalogu i postupcima predaje između država članica (SL L 190, 18.7.2002., str. 1.).

### Članak LAW.MUTAS.113.: Cilj

1. Cilj je ove glave dopuniti odredbe i olakšati primjenu između država članica, s jedne strane, i Ujedinjene Kraljevine, s druge strane:
  - (a) Europske konvencije o uzajamnoj pravnoj pomoći u kaznenim stvarima, sastavljene u Strasbourgu 20. travnja 1959., („Europska konvencija o uzajamnoj pomoći“);
  - (b) Dodatnog protokola uz Europsku konvenciju o uzajamnoj pomoći, sastavljenog u Strasbourgu 17. ožujka 1978.; i
  - (c) Drugog dodatnog protokola uz Europsku konvenciju o uzajamnoj pomoći, sastavljenog u Strasbourgu 8. studenoga 2001.
2. Ovom se glavom ne dovode u pitanje odredbe glave IX. [Razmjena podataka iz kaznene evidencije], koje ima prednost pred ovom glavom.

### Članak LAW.MUTAS.114.: Definicija nadležnog tijela

Za potrebe ove glave „nadležno tijelo” znači svako tijelo koje je nadležno za slanje ili primanje zahtjeva za uzajamnu pomoć u skladu s odredbama Europske konvencije o uzajamnoj pomoći i njezinih protokola i kako su definirale države u svojim deklaracijama upućenima glavnom tajniku Vijeća Europe. „nadležno tijelo” uključuje i tijela Unije o kojima je dostavljena obavijest u skladu s člankom LAW.OTHER.134. [Dostava obavijesti] stavkom 7. točkom (c); u skladu s tim na takva tijela Unije primjenjuju se odredbe ove glave.

### Članak LAW.MUTAS.115.: Obrazac zahtjeva za uzajamnu pomoć

1. Posebni odbor za izvršenje zakonodavstva i pravosudnu suradnju donošenjem priloga ovom Sporazumu utvrđuje standardni obrazac zahtjeva za uzajamnu pomoć.
2. Ako je Posebni odbor za izvršenje zakonodavstva i pravosudnu suradnju donio odluku u skladu sa stavkom 1., zahtjevi za uzajamnu pomoć podnose se upotrebom standardnog obrasca.
3. Posebni odbor za izvršenje zakonodavstva i pravosudnu suradnju može po potrebi izmijeniti taj standardni obrazac za uzajamnu pomoć.

### Članak LAW.MUTAS.116. Uvjeti za zahtjev za uzajamnu pomoć

1. Nadležno tijelo države koja podnosi zahtjev može podnijeti zahtjev za uzajamnu pomoć samo ako smatra da su ispunjeni sljedeći uvjeti:
  - (a) zahtjev je potreban i proporcionalan svrsi postupka, uzimajući u obzir prava osumnjičenika ili okrivljenika; i
  - (b) istražna mjera ili istražne mjere navedene u zahtjevu mogle su biti određene pod istim uvjetima u sličnom domaćem slučaju.
2. Država koja prima zahtjev može se savjetovati s državom koja podnosi zahtjev ako nadležno tijelo države koja prima zahtjev smatra da uvjeti iz stavka 1. nisu ispunjeni. Nakon savjetovanja nadležno tijelo države koja podnosi zahtjev može odlučiti povući zahtjev za uzajamnu pomoć.

#### Članak LAW.MUTAS.117.: Primjena druge vrste istražne mjere

1. Nadležno tijelo države koja prima zahtjev razmatra, kad god je to moguće, primjenu istražne mjere koja nije mjera navedena u zahtjevu za uzajamnu pomoć ako:

- (a) istražna mjera navedena u zahtjevu ne postoji prema pravu države koja prima zahtjev; ili
- (b) istražna mjera navedena u zahtjevu ne bi bila dostupna u sličnom domaćem slučaju.

2. Ne dovodeći u pitanje temelje za odbijanje dostupne u skladu s Europskom konvencijom o uzajamnoj pomoći i njezinim protokolima, u skladu s člankom LAW.MUTAS.119. [*Ne bis in idem*], stavak 1. ovog članka ne primjenjuje se na sljedeće istražne radnje, koje moraju uvijek biti dostupne u skladu s pravom države koja prima zahtjev:

- (a) pribavljanje informacija sadržanih u policijskim i pravosudnim bazama podataka koje su izravno dostupne nadležnom tijelu države koja prima zahtjev u okviru kaznenog postupka;
- (b) saslušanje svjedoka, stručnjaka, žrtve, osumnjičenika ili optuženika ili treće strane na državnom području države koja prima zahtjev;
- (c) bilo koju neprisilnu istražnu mjeru kako je definirana pravom države koja prima zahtjev; i
- (d) identifikaciju osoba koje imaju pretplatu na određeni telefonski broj ili IP adresu.

3. Nadležno tijelo države koja prima zahtjev može usto primijeniti istražnu mjeru koja nije mjera navedena u zahtjevu za uzajamnu pomoć ako bi se istražnom mjerom koju odabere nadležno tijelo države koja prima zahtjev manje zadirućim sredstvima postigao isti rezultat kao i istražnom mjerom navedenom u zahtjevu.

4. Ako nadležno tijelo države koja prima zahtjev odluči primijeniti mjeru koja nije mjera navedena u zahtjevu za uzajamnu pomoć iz stavaka 1. i 3., najprije o tome obavješćuje nadležno tijelo države koja podnosi zahtjev, koje može odlučiti povući ili dopuniti zahtjev.

5. Ako istražna mjera navedena u zahtjevu ne postoji u pravu države izvršenja ili ne bi bila dostupna u sličnom domaćem slučaju i ako ne postoji ni jedna druga istražna mjera koja bi imala isti rezultat kao zatražena istražna mjera, nadležno tijelo države koja prima zahtjev obavješćuje nadležno tijelo države koja podnosi zahtjev da nije u mogućnosti pružiti zatraženu pomoć.

#### Članak LAW.MUTAS.118.: Obveza obavješćivanja

Nadležno tijelo države koja prima zahtjev bilo kojim sredstvom i bez odlaganja obavješćuje nadležno tijelo države koja podnosi zahtjev:

- (a) ako je nemoguće izvršiti zahtjev za uzajamnu pomoć zbog činjenice da je zahtjev nepotpun ili očito netočan; ili
- (b) ako nadležno tijelo države koja prima zahtjev tijekom izvršenja zahtjeva za uzajamnu pomoć bez daljnjih ispitivanja smatra da bi moglo biti primjereno provesti istražne mjere koje nisu prvotno predviđene ili koje nije bilo moguće navesti pri podnošenju zahtjeva za uzajamnu pomoć, kako bi se omogućilo nadležnom tijelu države koja podnosi zahtjev da poduzme daljnje mjere u konkretnom slučaju.

#### Članak LAW.MUTAS.119.: *Ne bis in idem*

Uz razloge odbijanja navedene u Europskoj konvenciji o uzajamnoj pomoći i njezinim protokolima, uzajamna pomoć može se odbiti i zbog toga što je osoba za koju se traži pomoć i koja je predmet kaznene istrage, progona ili drugih postupaka, uključujući sudske postupke, u državi koja podnosi zahtjev, pravomoćno osuđena u drugoj državi za ista kaznena djela, pod uvjetom da je, ako je kazna izrečena, ta kazna izdržana ili se trenutačno izdržava ili više ne može biti izdržana u skladu s pravom države u kojoj je presuda izrečena.

#### Članak LAW.MUTAS.120.: Rokovi

1. Država koja prima zahtjev što prije odlučuje hoće li izvršiti zahtjev za uzajamnu pomoć, a u svakom slučaju u roku od 45 dana od njegova primitka, te o tome obavješćuje državu koja podnosi zahtjev.

2. Zahtjev za uzajamnu pomoć izvršava se što prije, a u svakom slučaju najkasnije u roku od 90 dana od donošenja odluke iz stavka 1. ovog članka ili nakon savjetovanja iz članka LAW.MUTAS.116. [Uvjeti za zahtjev za uzajamnu pomoć] stavka 2.

3. Ako je u zahtjevu za uzajamnu pomoć navedeno da je zbog postupovnih rokova, težine kaznenog djela ili drugih posebno hitnih okolnosti nužan kraći rok od onoga predviđenog u stavcima 1. ili 2., ili ako je u zahtjevu navedeno da se mjera za uzajamnu pomoć treba izvršiti na određeni datum, država koja prima zahtjev u potpunosti uzima u obzir te uvjete.

4. Ako je podnesen zahtjev za uzajamnu pomoć radi poduzimanja privremenih mjera na temelju članka 24. Drugog dodatnog protokola uz Europsku konvenciju o uzajamnoj pomoći, nadležno tijelo države koja prima zahtjev, što je prije moguće nakon primitka zahtjeva, donosi odluku o privremenoj mjeri te je priopćuje nadležnom tijelu države koja podnosi zahtjev. Prije ukidanja bilo koje privremene mjere poduzete na temelju ovog članka, nadležno tijelo države koja prima zahtjev, kad god je to moguće, daje mogućnost nadležnom tijelu države koja podnosi zahtjev da iznese razloge za nastavak mjere.

5. Ako se u određenom slučaju rok utvrđen u stavcima 1. ili 2. odnosno tok ili određeni datum iz stavka 3. ne može poštovati ili je odluka o poduzimanju privremenih mjera u skladu sa stavkom 4. odgođena, nadležno tijelo države koja prima zahtjev bez odgode o tome na bilo koji način obavješćuje nadležno tijelo države koja podnosi zahtjev, uz navođenje razloga za odgodu, te se savjetuje s nadležnim tijelom države koja podnosi zahtjev o prikladnom roku za izvršenje zahtjeva za uzajamnu pomoć.

6. Rokovi iz ovog članka ne primjenjuju se ako je zahtjev za uzajamnu pomoć podnesen u vezi s bilo kojim od sljedećih kaznenih djela i prekršaja koji su obuhvaćeni područjem primjene Europske konvencije o uzajamnoj pomoći i njezinih protokola, kako su definirani u pravu države koja podnosi zahtjev:

- (a) prekoračenje najveće dopuštene brzine, ako nema smrtnih posljedica ili ozljeda druge osobe i ako prekoračenje brzine nije bilo znatno;
- (b) nepoštovanje obveze korištenja sigurnosnog pojasa;
- (c) nepoštovanje obveze zaustavljanja na crvenom svjetlu ili drugog znaka obveznog zaustavljanja;

- (d) nepoštovanje obveze nošenja zaštitne kacige; ili
- (e) vožnja zabranjenom voznom trakom (trakom za slučaj opasnosti, trakom rezerviranom za javni prijevoz ili trakom zatvorenom zbog radova na cesti).

7. Posebni odbor za izvršenje zakonodavstva i pravosudnu suradnju preispituje primjenu stavka 6. Obvezuje se odrediti rokove za zahtjeve na koje se primjenjuje stavak 6., u roku od tri godine od stupanja na snagu ovog Sporazuma, uzimajući u obzir broj prispjelih zahtjeva. Osim toga, može odlučiti da se stavak 6. više ne primjenjuje.

#### Članak LAW.MUTAS.121.: Slanje zahtjevâ za uzajamnu pomoć

1. Ako se izravno slanje obavlja u skladu s odredbama Europske konvencije o uzajamnoj pomoći i njezinih protokola, javni tužitelji u Ujedinjenoj Kraljevini mogu, osim komunikacijskim kanalima predviđenima tom konvencijom i njezinim protokolima, zahtjeve za uzajamnu pomoć izravno proslijediti nadležnim tijelima država članica.

2. Svi zahtjevi za uzajamnu pravnu pomoć, kao i spontane informacije, mogu se, osim komunikacijskim kanalima predviđenima Europskom konvencijom o uzajamnoj pomoći i njezinim protokolima, u hitnim slučajevima prenositi preko Europolâ ili Eurojusta, u skladu s odredbama u odgovarajućim glavama ovog Sporazuma.

#### Članak LAW.MUTAS.122.: Zajednički istražni timovi

Ako nadležna tijela država uspostave zajednički istražni tim, odnos između država članica u okviru zajedničkog istražnog tima uređuje se pravom Unije, neovisno o pravnoj osnovi iz Sporazuma o osnivanju zajedničkog istražnog tima.

### GLAVA IX.: RAZMJENA PODATAKA IZ KAZNE NE EVIDENCIJE

#### Članak LAW.EXINF.120.: Cilj

1. Cilj je ove glave omogućiti razmjenu podataka iz kaznene evidencije između država članica, s jedne strane, i Ujedinjene Kraljevine, s druge strane.

2. U odnosima između Ujedinjene Kraljevine i država članica odredbe ove glave:

- (a) dopunjuju članak 13. i članak 22. stavak 2. Europske konvencije o uzajamnoj pravnoj pomoći u kaznenim stvarima i njezinih dodatnih protokola od 17. ožujka 1978. i 8. studenoga 2001.;
- (b) zamijeniti članak 22. stavak 1. Europske konvencije o uzajamnoj pravnoj pomoći u kaznenim stvarima, kako je dopunjen člankom 4. njezina Dodatnog protokola od 17. ožujka 1978.

3. U međusobnim odnosima država članica, s jedne strane, i Ujedinjena Kraljevina, s druge strane, odriču se prava pozivanja na svoje rezervacije s obzirom na članak 13. Europske konvencije o uzajamnoj pravnoj pomoći u kaznenim stvarima i na članak 4. njezina Dodatnog protokola od 17. ožujka 1978.

#### Članak LAW.EXINF.121.: Definicije

Za potrebe ove glave, primjenjuju se sljedeće definicije:

- (a) „osuđujuća presuda” znači bilo koja pravomoćna odluka kaznenog suda protiv fizičke osobe s obzirom na kazneno djelo, u mjeri u kojoj je ta odluka upisana u kaznenu evidenciju države koja je izrekla osuđujuću presudu;
- (b) „kazneni postupak” znači faza koja prethodi suđenju, faza suđenja i izvršenje osuđujuće presude;
- (c) „kaznena evidencija” znači nacionalna evidencija ili nacionalne evidencije u koje se u skladu s domaćim pravom upisuju osuđujuće presude.

#### Članak LAW.EXINF.122.: Središnja tijela

Svaka država određuje jedno ili više središnjih tijela koja su nadležna za razmjenu podataka iz kaznene evidencije na temelju ove glave i za razmjene iz članka 22. stavka 2. Europske konvencije o uzajamnoj pravnoj pomoći u kaznenim stvarima.

#### Članak LAW.EXINF.123.: Dostava obavijesti

1. Svaka država poduzima potrebne mjere kako bi osigurala da sve osuđujuće presude donesene na njezinu državnom području budu popraćene, kad se dostavljaju u njezinu kaznenu evidenciju, podacima o državljanstvu ili državljanstvima osuđene osobe ako je ona državljanin druge države.
2. Središnje tijelo svake države obavješćuje središnje tijelo bilo koje druge države o svim kaznenim presudama izrečenima na njezinu državnom području u odnosu na državljane potonje države, kao i o svim naknadnim izmjenama ili brisanjima podataka iz kaznene evidencije, kako su uneseni u kaznenu evidenciju. Središnja tijela država međusobno si dostavljaju takve informacije najmanje jednom mjesečno.
3. Ako središnje tijelo države sazna za činjenicu da je osuđena osoba državljanin dviju ili više drugih država, ono prenosi relevantne informacije svakoj od tih država, čak i ako je osuđena osoba državljanin države na čijem je državnom području osuđena.

#### Članak LAW.EXINF.124.: Pohrana osuđujućih presuda

1. Središnje tijelo svake države pohranjuje sve informacije dostavljene u skladu s člankom LAW.EXINF.123. [Dostava obavijesti].
2. Ako se o naknadnoj izmjeni ili brisanju dostavi obavijest u skladu s člankom LAW.EXINF.123. [Dostava obavijesti] stavkom 2., središnje tijelo svake države osigurava izvršenje jednake izmjene ili brisanja informacija pohranjenih u skladu sa stavkom 1. ovog članka.
3. Središnje tijelo svake države osigurava da se pri odgovaranju na zahtjeve podnesene u skladu s člankom LAW.EXINF.125. [Zahtjevi za informacije] dostave samo informacije koje su ažurirane u skladu sa stavkom 2. ovog članka.

#### Članak LAW.EXINF.125.: Zahtjevi za informacije

1. Ako su informacije iz kaznene evidencije države zatražene za potrebe kaznenog postupka protiv osobe ili u bilo koju svrhu koja nije kazneni postupak, središnje tijelo te države može, u skladu sa svojim domaćim pravom, dostaviti središnjem tijelu druge države zahtjev za informacije i povezanih podataka iz kaznene evidencije.

2. Ako osoba zatraži od središnjeg tijela države koja nije država državljanstva te osobe podatke iz vlastite kaznene evidencije, to središnje tijelo dostavlja središnjem tijelu države državljanstva te osobe zahtjev za dostavu informacija i povezanih podataka iz kaznene evidencije kako bi te informacije i povezane podatke uključila u izvadak koji treba izdati dotičnoj osobi.

#### Članak LAW.EXINF.126.: Odgovori na zahtjeve

1. Središnje tijelo države koja prima zahtjev šalje odgovore na zahtjeve za informacije središnjem tijelu države koja podnosi zahtjev što je prije moguće, a u svakom slučaju u roku od 20 radnih dana od dana primitka zahtjeva.

2. Središnje tijelo svake države odgovara na zahtjeve podnesene u svrhe različite od onih u kaznenom postupku u skladu sa svojim domaćim pravom.

3. Neovisno o stavku 2., pri odgovaranju na zahtjeve podnesene u svrhe regrutiranja za profesionalne ili organizirane dobrovoljne aktivnosti koje uključuju izravne i redovite kontakte s djecom, države uključuju informacije o postojanju kaznenih presuda za kaznena djela povezana sa spolnim zlostavljanjem ili spolnim iskorištavanjem djece, dječjom pornografijom, nagovaranjem djece u seksualne svrhe, uključujući poticanje, pomaganje i sudioništvo ili pokušaj počinjenja bilo kojeg od tih kaznenih djela, kao i informacije o postojanju bilo kakve zabrane obavljanja aktivnosti koje uključuju izravne i redovite kontakte s djecom.

#### Članak LAW.EXINF.127.: Komunikacijski kanal

Razmjena podataka iz kaznene evidencije među državama odvija se elektroničkim putem u skladu s tehničkim i postupovnim specifikacijama utvrđenima u PRILOGU LAW-6.

#### Članak LAW.EXINF.128.: Uvjeti upotrebe osobnih podataka

1. Svaka država osobne podatke koje je primila u odgovoru na svoj zahtjev u skladu s člankom LAW.EXINF.126 [Odgovori na zahtjeve] može upotrebljavati samo u svrhe za koje su zatraženi.

2. Ako su informacije zatražene u bilo koju svrhu koja nije kazneni postupak, osobne podatke primljene u skladu s člankom LAW.EXINF.126. [Odgovori na zahtjeve] država koja podnosi zahtjev može upotrebljavati u skladu sa svojim domaćim pravom samo uz poštovanje granica koje je država koja prima zahtjev odredila u obrascu utvrđenom u poglavlju 2. PRILOGA LAW-6.

3. Neovisno o stavcima 1. i 2. ovog članka, osobne podatke koje je država dostavila kao odgovor na zahtjev u skladu s člankom LAW.EXINF.126 [Odgovori na zahtjeve] država koja podnosi zahtjev može upotrebljavati kako bi spriječila neposrednu i ozbiljnu prijetnju javnoj sigurnosti.

4. Svaka država osigurava da njezina središnja tijela ne otkrivaju osobne podatke dostavljene u skladu s člankom LAW.EXINF.123. [Dostava obavijesti] tijelima u trećim zemljama, osim ako su ispunjeni sljedeći uvjeti:

- (a) osobni podaci objavljuju se samo u pojedinačnim slučajevima;
- (b) osobni podaci otkrivaju se tijelima čije su funkcije izravno povezane sa svrhama u koje se osobni podaci otkrivaju u skladu s točkom (c) ovog stavka;
- (c) osobni podaci otkrivaju se samo ako je to potrebno:



- (vii) za potrebe kaznenog postupka;
  - (viii) za bilo koje druge potrebe osim kaznenog postupka; ili
  - (ix) zbog sprečavanja neposrednih i ozbiljnih prijetnji javnoj sigurnosti;
- (d) treća zemlja koja podnosi zahtjev može osobne podatke upotrebljavati samo u svrhu u koju su informacije zatražene i u granicama koje je odredila država koja je dostavila osobne podatke u skladu s člankom LAW.EXINF.123. [Dostava obavijesti]; i
- (e) osobni podaci otkrivaju se samo ako središnje tijelo, nakon što je procijenilo sve okolnosti u vezi s prijenosom osobnih podataka u treću zemlju, zaključi da postoje odgovarajuće zaštitne mjere za zaštitu osobnih podataka.
5. Ovaj se članak ne primjenjuje na osobne podatke koje je država dobila na temelju ove glave i koji potječu iz te države.

#### GLAVA X.: SUZBIJANJE PRANJA NOVCA I FINANCIRANJA TERORIZMA

##### Članak LAW.AML.127.: Cilj

Cilj je ove glave podupirati i jačati djelovanje Unije i Ujedinjene Kraljevine na sprečavanju i suzbijanju pranja novca i financiranja terorizma.

##### Članak LAW.AML.128.: Mjere za sprečavanje i suzbijanje pranja novca i financiranja terorizma

1. Stranke su suglasne podupirati sve što međunarodna zajednica poduzima radi sprečavanja i suzbijanja pranja novca i financiranja terorizma. Stranke uviđaju potrebu za suradnjom radi sprečavanja korištenja njihovih financijskih sustava za pranje imovinske koristi ostvarene svim kaznenim djelima, uključujući trgovinu drogom i korupciju, te radi suzbijanja financiranja terorizma.
2. Stranke prema potrebi razmjenjuju relevantne informacije unutar svojih pravnih okvira.
3. Svaka stranka dužna je imati djelotvoran sustav za suzbijanje pranja novca i financiranja terorizma te redovito preispituje potrebu za njegovim poboljšanjem, vodeći računa o načelima i ciljevima preporuka Stručne skupine za financijsko djelovanje.

##### Članak LAW.AML.129. Transparentnost stvarnog vlasništva za trgovačka društva i druge pravne subjekte

1. Za potrebe ovog članka primjenjuju se sljedeće definicije:
  - (a) „stvarni vlasnik” znači svaka osoba koja u odnosu na trgovačko društvo, u skladu sa zakonima i propisima stranke:
    - (x) u konačnici kontrolira ili ima pravo kontrolirati upravljanje subjektom;
    - (xi) u konačnici je vlasnik ili izravno ili neizravno kontrolira više od 25 % prava glasa ili dionica ili drugih vlasničkih udjela u subjektu, ne dovodeći u pitanje pravo svake stranke da definiira niži postotak; ili
    - (xii) na drugi način kontrolira ili ima pravo kontrolirati subjekt;

Za pravne subjekte kao što su zaklade, subjekti Anstalt i partnerstva s ograničenom odgovornošću svaka stranka ima pravo utvrditi slične kriterije za utvrđivanje identiteta stvarnog vlasnika ili, ako tako odluči, primijeniti definiciju iz članka LAW.AML.130. [Transparentnost stvarnog vlasništva pravnih uređenja] stavka 1. točke (a), vodeći računa o obliku i strukturi takvih subjekata.

Što se tiče drugih subjekata koji nisu prethodno spomenuti, svaka stranka pri odlučivanju o odgovarajućoj razini transparentnosti stvarnog vlasništva vodi računa o različitim oblicima i strukturama takvih subjekata, te razinama rizika od pranja novca i financiranja terorizma povezanim s takvim subjektima.

- (b) „osnovni podaci o stvarnom vlasniku” znači ime i prezime stvarnog vlasnika, mjesec i godina rođenja, zemlja boravišta i državljanstvo te priroda i razmjor njegova udjela u subjektu ili kontrole nad subjektom;
- (c) „nadležna tijela” znači:
  - (xiii) javna tijela, uključujući financijsko-obavještajne odjele, odgovorna za suzbijanje pranja novca ili financiranja terorizma;
  - (xiv) javna tijela koja imaju funkciju provođenja istrage ili pokretanja kaznenog postupka za kazneno djelo pranja novca, povezana predikatna kaznena djela ili financiranje terorizma ili funkciju praćenja, privremenog oduzimanja ili zamrzavanja i oduzimanja imovinske koristi ostvarene kaznenim djelom;
  - (xv) javna tijela odgovorna za nadzor ili praćenje radi osiguravanja usklađenosti sa zahtjevima u pogledu suzbijanja pranja novca ili financiranja terorizma.

Ovom se definicijom ne dovodi u pitanje pravo svake stranke da utvrdi dodatna nadležna tijela koja mogu pristupiti podacima o stvarnim vlasnicima.

2. Svaka je stranka dužna pobrinuti se da pravni subjekti na njezinu području vode primjerenu, točnu i ažurnu evidenciju podataka o stvarnim vlasnicima. Svaka stranka uvodi mehanizme kojima se jamči da njezina nadležna tijela imaju pravovremen pristup takvim podacima.

3. Svaka stranka uspostavlja ili zadržava središnji registar s odgovarajućim, ažurnim i točnim podacima o stvarnim vlasnicima. U slučaju Unije, središnji registri se vode na razini država članica. Ta se obveza ne odnosi na pravne subjekte uvrštene na burzu na koje se primjenjuju zahtjevi za objavljivanje koji se odnose na odgovarajuću razinu transparentnosti. Ako za neki subjekt nije utvrđen identitet stvarnog vlasnika, u registar se upisuju alternativni podaci, kao što je izjava da nije utvrđen identitet stvarnog vlasnika ili pojedinosti o fizičkoj osobi ili fizičkim osobama koje su na položaju višeg rukovoditelja u pravnom subjektu.

4. Svaka stranka osigurava da se podaci u njezinom središnjem registru ili registrima učine dostupnima njezinim nadležnim tijelima, pravovremeno i bez ograničenja.

5. Svaka stranka osigurava da se osnovni podaci o stvarnim vlasnicima učine dostupnima javnosti. Moguće su ograničene iznimke javne dostupnosti podataka iz ovog stavka ako bi javni pristup stvarnog vlasnika izložio neproporcionalnim rizicima, kao što su rizici prijevare, otmice, ucjene, iznude, uznemiravanja, nasilja ili zastrašivanja, ili ako je stvarni vlasnik maloljetna ili na drugi način zakonski nesposobna osoba.

6. Svaka stranka osigurava djelotvorne, proporcionalne i odvraćajuće sankcije protiv pravnih i fizičkih osoba koje ne ispunjuju zahtjeve koji se na njih odnose u vezi s pitanjima iz ovog članka.

7. Svaka stranka osigurava da njezina nadležna tijela mogu nadležnim tijelima druge stranke pravovremeno, djelotvorno i bez naknade dostaviti podatke iz stavaka 2. i 3. Stranke u tom smislu razmatraju na koji se način može zajamčiti sigurna razmjena informacija.

#### Članak LAW.AML.130. Transparentnost stvarnog vlasništva pravnih uređenja

1. Za potrebe ovog članka primjenjuju se sljedeće definicije:

(a) „stvarni vlasnik” znači osnivač, zaštitnik (ako ga ima), upravitelji trusta, korisnik ili kategorija korisnika, svaka osoba koja ima istovrijedan položaj u odnosu na pravno uređenje strukture ili funkcije slične trustu osnovanom izričitom izjavom (express trust) i svaka druga fizička osoba koja u konačnici ima stvarnu kontrolu nad trustom ili sličnim pravnim uređenjima;

(b) „nadležna tijela” znači:

(xvi) javna tijela, uključujući financijsko-obavještajne odjele, odgovorna za suzbijanje pranja novca ili financiranja terorizma;

(xvii) javna tijela koja imaju funkciju provođenja istrage ili pokretanja kaznenog postupka za kazneno djelo pranja novca, povezana predikatna kaznena djela ili financiranje terorizma ili funkciju praćenja, privremenog oduzimanja ili zamrzavanja i oduzimanja imovinske koristi ostvarene kaznenim djelom;

(xviii) javna tijela odgovorna za nadzor ili praćenje radi osiguravanja usklađenosti sa zahtjevima u pogledu suzbijanja pranja novca ili financiranja terorizma.

Ovom se definicijom ne dovodi u pitanje pravo svake stranke da utvrdi dodatna nadležna tijela koja mogu pristupiti podacima o stvarnim vlasnicima.

2. Svaka je stranka dužna pobrinuti se da upravitelji trustova osnovanih izričitom izjavom vode primjerenu, točnu i ažurnu evidenciju podataka o stvarnim vlasnicima. Te se mjere primjenjuju i na druga pravna uređenja za koje svaka stranka utvrdi da imaju strukturu ili funkciju sličnu trustovima.
3. Svaka stranka uvodi mehanizme kojima se jamči da njezina nadležna tijela imaju pravovremen pristup primjerenim, točnim i ažurnim podacima o stvarnim korisnicima trustova osnovanih izričitom izjavom i drugih pravnih uređenja strukture i funkcije sličnih trustovima na svojem području.
4. Ako se informacije o stvarnom vlasništvu o trustovima ili sličnim pravnim aranžmanima čuvaju u središnjem registru, dotična država osigurava da su informacije primjerene, točne i ažurirane te da nadležna tijela imaju pravodoban i neograničen pristup takvim informacijama. Stranke nastoje razmotriti načine pružanja pristupa informacijama o stvarnom vlasništvu o trustovima i sličnim pravnim aranžmanima pojedincima ili organizacijama koji mogu dokazati legitiman interes za dobivanje takvih informacija.
5. Svaka stranka osigurava djelotvorne, proporcionalne i odvraćajuće sankcije protiv pravnih i fizičkih osoba koje ne ispunjuju zahtjeve koji se na njih odnose u vezi s pitanjima iz ovog članka.
6. Svaka stranka osigurava da njezina nadležna tijela mogu nadležnim tijelima druge stranke pravovremeno, djelotvorno i bez naknade dostaviti podatke iz stavka 3. Stranke u tom smislu razmatraju na koji se način može osigurati sigurna razmjena informacija.

#### *GLAVA XI.: ZAMRZAVANJE I ODUZIMANJE*

##### Članak LAW.CONFISC.1.: Cilj i načela suradnje

1. Cilj je ove glave osigurati suradnju Ujedinjene Kraljevine, s jedne strane, i država članica, s druge strane, u najvećoj mogućoj mjeri i u svrhe istraga i postupaka za zamrzavanje imovine radi njezina oduzimanja te istraga i postupaka za oduzimanje imovine u okviru postupaka u kaznenim stvarima. To ne isključuje drugu suradnju u skladu s člankom LAW.CONFISC.10. [Obveza oduzimanja] stavcima 5. i 6. Ovom se glavom predviđa i suradnja s tijelima Unije koje Unija odredi za potrebe ove glave.
2. Svaka država, uz uvjete navedene u ovoj glavi, ispunjuje zahtjeve druge države:
  - (a) za oduzimanje određene imovine te oduzimanje imovinske koristi putem zahtjeva za plaćanje novčanog iznosa koji odgovara vrijednosti imovinske koristi;
  - (b) za pomoć u istrazi i privremene mjere u cilju oduzimanja u smislu točke (a).
3. Pomoć u istrazi i privremene mjere iz stavka 2. točke (b) odvijaju se kako je dopušteno i u skladu s domaćim pravom države koja prima zahtjev. Ako su u zahtjevu za jednu od tih mjera navedene formalnosti ili postupci koji su potrebni u skladu s domaćim pravom države koja podnosi zahtjev, čak i ako nisu poznati državi koja prima zahtjev, ta država ispunjuje te zahtjeve ako zatražene mjere nisu protivne temeljnim načelima njezina domaćeg prava.
4. Država koja prima zahtjev osigurava da zahtjevi druge države za utvrđivanje, praćenje, zamrzavanje ili privremeno oduzimanje imovinske koristi ili predmeta budu smatrani jednakim prioritetima kao i oni u okviru domaćih postupaka.

5. Kad zahtijeva oduzimanje, pomoć u istrazi i privremene mjere u svrhe oduzimanja, država koja podnosi zahtjev osigurava da se poštuju načela nužnosti i proporcionalnosti.

6. Odredbe ove glave primjenjuju se umjesto poglavlja „Međunarodna suradnja” Konvencije Vijeća Europe o pranju, traganju, privremenom oduzimanju i oduzimanju prihoda stečenoga kaznenim djelom i o financiranju terorizma, sastavljene u Varšavi 16. svibnja 2005. („Konvencija iz 2005.”), i Konvencije o pranju, traganju, privremenom oduzimanju i oduzimanju prihoda stečenoga kaznenim djelom i o financiranju terorizma, sastavljene u Strasbourgu 8. studenoga 1990. („Konvencija iz 1990.”). Članak LAW.CONFISC.2. [Definicije] ovog Sporazuma zamjenjuju odgovarajuće definicije iz Konvencije iz 2005. članka 1. i Konvencije iz 1990. članka 1. Odredbe ove glave ne utječu na obveze država koje proizlaze iz drugih odredaba Konvencije iz 2005. i Konvencije iz 1990.

#### Članak LAW.CONFISC.2.: Definicije

Za potrebe ove glave, primjenjuju se sljedeće definicije:

- (a) „oduzimanje” znači kazna ili mjera koju izriče sud nakon postupka u vezi s kaznenim djelom ili djelima i čija je posljedica trajno oduzimanje imovine;
- (b) „zamrzavanje” ili „privremeno oduzimanje” znači privremena zabrana prijenosa, uništenja, zamjene, raspolaganja ili kretanja imovine ili privremeno čuvanje ili kontrola imovine po nalogu suda ili drugog nadležnog tijela;
- (c) „predmeti” znači bilo koja imovina koja se koristila ili se namjeravala koristiti, na bilo koji način, u cijelosti ili djelomično, kako bi se počinilo kazneno djelo ili kaznena djela;
- (d) „pravosudno tijelo” znači tijelo koje je, u skladu s domaćim pravom, sudac, sud ili javni tužitelj; javni tužitelj smatra se pravosudnim tijelom samo u mjeri u kojoj je to predviđeno domaćim pravom;
- (e) „imovinska korist” znači svaka ekonomska korist izvedena ili ostvarena, posredno ili neposredno, kaznenim djelima ili novčani iznos te ekonomske koristi; može se sastojati od bilo koje imovine kako je definirana u ovom članku;
- (f) „imovina” znači imovina bilo koje vrste, neovisno o tome je li materijalna ili nematerijalna, pokretna ili nepokretna, odnosno pravni dokumenti ili instrumenti kojima se dokazuje pravo na takvu imovinu ili interes u takvoj imovini, te koju država koja podnosi zahtjev smatra:
  - (xix) imovinskom koristi ostvarenom kaznenim djelom ili istovjetnom vrijednosti te imovinske koristi, bilo da je riječ o punom iznosu takve imovinske koristi ili samo dijelu iznosa vrijednosti takve imovinske koristi;
  - (xx) predmetima za počinjenje kaznenog djela ili vrijednosti takvih predmeta;
  - (xxi) predmetom oduzimanja na temelju drugih odredaba o ovlastima za oduzimanje u pravu države koja podnosi zahtjev, nakon postupka u vezi s kaznenim djelom, uključujući oduzimanje od trećih strana, prošireno oduzimanje i oduzimanje bez pravomoćne osuđujuće presude.

### Članak LAW.CONFISC.3.: Obveza pružanja pomoći

Države jedna drugoj na zahtjev u najvećoj mogućoj mjeri pružaju pomoć pri utvrđivanju i praćenju predmeta, imovinske koristi i druge imovine koja može biti oduzeta. Pomoć uključuje sve mjere za pribavljanje i zaštitu dokaza o postojanju, lokaciji ili kretanju, prirodi, pravnom statusu ili vrijednosti navedenih predmeta, imovinske koristi ili druge imovine.

### Članak LAW.CONFISC.4.: Zahtjevi za informacije o bankovnim računima i sefovima

1. Država koja prima zahtjev uz uvjete utvrđene u ovom članku poduzima mjere potrebne za utvrđivanje, na zahtjev druge države, ima li ili kontrolira li fizička ili pravna osoba koja je predmet kaznene istrage račun ili račune bilo koje vrste u bilo kojoj banci na njezinu području i, ako je to slučaj, dostavlja podatke o tim računima. Ti podaci osobito uključuju ime i prezime vlasnika računa i IBAN, a kad su u pitanju sefovi, ime i prezime zakupnika ili jedinstveni identifikacijski broj.

2. Obveza iz stavka 1. primjenjuje se samo u mjeri u kojoj banka koja vodi račun raspolaže tim informacijama.

3. Uz zahtjeve iz članka LAW.CONFISC.25. [Sadržaj zahtjeva] država koja podnosi zahtjev u tom zahtjevu:

- (a) navodi zašto smatra da su zatražene informacije relevantne za potrebe istrage kaznenog djela;
- (b) navodi na temelju čega pretpostavlja da se račun nalazi u bankama države koja prima zahtjev te, u mjeri u kojoj je to moguće, naznačuje o kojim bankama i računima bi mogla biti riječ; i
- (c) uključuje dodatne informacije kojima raspolaže, a koje bi mogle olakšati ispunjenje zahtjeva.

4. Ujedinjena Kraljevina i Unija, djelujući u ime svojih država članica, mogu obavijestiti Posebni odbor za suradnju u izvršenju zakonodavstva i pravosudnu suradnju da će se ovaj članak proširiti na račune u financijskim institucijama koje nisu banke. Na takve se obavijesti može primijeniti načelo uzajamnosti.

### Članak LAW.CONFISC.5.: Zahtjevi za informacije o bankovnim transakcijama

1. Država koja prima zahtjev dostavlja, na zahtjev druge države, pojedinosti o naznačenim bankovnim računima ili bankovnim operacijama koje su u određenom razdoblju provedene putem računa naznačenih u zahtjevu, uključujući pojedinosti o računu pošiljatelja ili primatelja.

2. Obveza iz stavka 1. primjenjuje se samo u mjeri u kojoj banka koja vodi račun raspolaže tim informacijama.

3. Uz zahtjeve iz članka LAW.CONFISC.25. [Sadržaj zahtjeva] država koja podnosi zahtjev u tom zahtjevu navodi zašto zatražene informacije smatra bitnima za potrebe istrage kaznenog djela.

4. Država koja prima zahtjev može uvjetovati ispunjenje takvog zahtjeva istim uvjetima koje primjenjuje na zahtjeve za pretragu i privremeno oduzimanje.

5. Ujedinjena Kraljevina i Unija, djelujući u ime svojih država članica, mogu obavijestiti Posebni odbor za suradnju u izvršenju zakonodavstva i pravosudnu suradnju da će se ovaj članak proširiti na račune u financijskim institucijama koje nisu banke. Na takve se obavijesti može primijeniti načelo uzajamnosti.

#### Članak LAW.CONFISC.6.: Zahtjevi za praćenje bankovnih transakcija

1. Država koja prima zahtjev osigurava da na zahtjev druge države može tijekom određenog razdoblja pratiti bankovne operacije koje se provode putem jednog ili više računa navedenih u zahtjevu te dostaviti rezultate praćenja državi koja je podnijela zahtjev.
2. Uz zahtjeve iz članka LAW.CONFISC.25. [Sadržaj zahtjeva] država koja podnosi zahtjev u tom zahtjevu navodi zašto zatražene informacije smatra bitnima za potrebe istrage kaznenog djela.
3. Odluke o praćenju na pojedinačnoj osnovi donose nadležna tijela države koja prima zahtjev u skladu sa svojim domaćim pravom.
4. Praktične pojedinosti o praćenju zajedno utvrđuju nadležna tijela države koja podnosi zahtjev i države koja prima zahtjev.
5. Ujedinjena Kraljevina i Unija, djelujući u ime svojih država članica, mogu obavijestiti Posebni odbor za suradnju u izvršenju zakonodavstva i pravosudnu suradnju da će se ovaj članak proširiti na račune u financijskim institucijama koje nisu banke. Na takve se obavijesti može primijeniti načelo uzajamnosti.

#### Članak LAW.CONFISC.7.: Spontana dostava informacija

Ako država smatra da bi otkrivanje tih informacija moglo pomoći državi koja ih prima u pokretanju ili provedbi istraga ili postupaka, ili bi moglo potaknuti tu državu na upućivanje zahtjeva u skladu s ovom glavom, ona može, ne dovodeći u pitanje vlastite istrage ili postupke, bez prethodnog zahtjeva drugoj državi proslijediti informacije o predmetima, imovinskoj koristi ili drugoj imovini koja može biti oduzeta.

#### Članak LAW.CONFISC.8.: Obveza poduzimanja privremenih mjera

1. Na zahtjev druge države koja je pokrenula kaznenu istragu ili postupak odnosno istragu ili postupak u svrhu oduzimanja, država koja prima zahtjev poduzima potrebne privremene mjere, kao što su zamrzavanje ili privremeno oduzimanje, kako bi spriječila svako poslovanje, prijenos ili raspolaganje imovinom koja bi kasnije mogla biti predmetom zahtjeva za oduzimanje ili bi mogla omogućiti ispunjenje zahtjeva.
2. Država koja je zaprimila zahtjev za oduzimanje u skladu s člankom LAW.CONFISC.10. [Obveza oduzimanja] na zahtjev poduzima mjere iz stavka 1. ovog članka za svaku imovinu koja je predmet zahtjeva ili bi mogla omogućiti ispunjenje zahtjeva.
3. Država koja zaprimi zahtjev u skladu s ovim člankom poduzima sve mjere potrebne da bez odgode odgovori na taj zahtjev, jednako brzo i dajući mu jednaku prednost kao u sličnom domaćem predmetu i državi koja podnosi zahtjev bez odgode šalje potvrdu bilo kojim sredstvom iz kojeg se može dobiti pisani zapis.
4. Ako država koja podnosi zahtjev navede da je hitno zamrzavanje nužno jer postoje legitimni razlozi za pretpostavku da će imovina o kojoj je riječ odmah biti preseljena ili uništena, država koja prima zahtjev poduzima sve mjere potrebne da na taj zahtjev odgovori u roku od 96 sati od njegova zaprimanja i državi koja podnosi zahtjev bez odgode šalje potvrdu bilo kojim sredstvom iz kojeg se može dobiti pisani zapis.

5. Ako država koja prima zahtjev ne može postupiti u roku iz stavka 4., odmah o tome obavješćuje državu koja podnosi zahtjev i savjetuje se s njom o odgovarajućim daljnjim koracima.

6. Istekom roka iz stavka 4. za državu koja prima zahtjev ne prestaju vrijediti zahtjevi iz ovog članka.

#### Članak LAW.CONFISC.9.: Izvršenje privremenih mjera

1. Nakon izvršenja privremenih mjera zatraženih u skladu s člankom LAW.CONFISC.8. [Obveza poduzimanja privremenih mjera] stavkom 1., država koja podnosi zahtjev državi koja prima zahtjev dostavlja spontano te što prije sve informacije koje mogu dovesti u pitanje ili izmijeniti opseg tih mjera. Država koja podnosi zahtjev bez odgode dostavlja i sve dodatne informacije koje država koja prima zahtjev zatraži te koje su potrebne za provedbu privremenih mjera i daljnje postupanje.

2. Prije ukidanja ikoje privremene mjere poduzete na temelju članka LAW.CONFISC.8. [Obveza poduzimanja privremenih mjera] država koja prima zahtjev, kad god je to moguće, državi koja podnosi zahtjev daje priliku da obrazloži nastavak mjere.

#### Članak LAW.CONFISC.10.: Obveza oduzimanja

1. Država koja je zaprimila zahtjev za oduzimanje imovine koja se nalazi na njezinu državnom području:

- (a) izvršava nalog za oduzimanje te imovine koji je izdao sud države koja podnosi zahtjev; ili
- (b) podnosi zahtjev svojim nadležnim tijelima kako bi ishodila nalog za oduzimanje i, ako ga dobije, taj nalog izvršava.

2. Za potrebe stavka 1. točke (b), nadležnost za pokretanje postupka oduzimanja, kad god je to potrebno, imaju države u skladu sa svojim domaćim pravom.

3. Stavak 1. primjenjuje se i na oduzimanje putem zahtjeva za plaćanje novčanog iznosa koji odgovara vrijednosti imovinske koristi ako se imovina koja se može oduzeti nalazi u državi koja prima zahtjev. U takvim slučajevima pri izvršenju oduzimanja u skladu sa stavkom 1. ako se ne plati zatraženi iznos, država koja prima zahtjev namiruje potraživanje na bilo kojoj imovini koja je na raspolaganju u tu svrhu.

4. Ako se zahtjev za oduzimanje odnosi na točno određeni dio imovine, država koja podnosi zahtjev i država koja prima zahtjev mogu se sporazumjeti da država koja prima zahtjev može izvršiti oduzimanje putem zahtjeva za plaćanje novčanog iznosa koji odgovara vrijednosti te imovine.

5. Država u najvećoj mjeri mogućoj u skladu sa svojim domaćim pravom surađuje s državom koja zahtijeva izvršenje mjera istovrijednih oduzimanju čija je posljedica trajno oduzimanje imovine, a koje nije naloženo u okviru postupaka u kaznenim stvarima, ako takve mjere naloži pravosudno tijelo države koja podnosi zahtjev u vezi s određenim kaznenom djelom te uz uvjet da je utvrđeno da je dotična imovina imovinska korist ili:

- (a) druga imovina u koju je imovinska korist pretvorena ili s kojom je imovinska korist zamijenjena;
- (b) imovina stečena na zakonit način, ako je imovinska korist u cijelosti ili dijelom objedinjena s takvom imovinom, do procijenjene vrijednosti objedinjene imovinske koristi; ili



(c) prihod ili druga korist izvedena iz imovinske koristi, imovine u koju je imovinska korist ostvarena kaznenim djelima pretvorena ili s kojom je zamijenjena ili imovine s kojom je imovinska korist ostvarena kaznenim djelom objedinjena do procijenjene vrijednosti objedinjene imovinske koristi, na isti način i u istoj mjeri kao imovinska korist.

6. Mjere iz stavka 5. uključuju mjere kojima se dopušta privremeno oduzimanje, zadržavanje i oduzimanje imovine na temelju zahtjeva podnesenih građanskim sudovima.

7. Država koja prima zahtjev bez odgode i ne dovodeći u pitanje stavak 8. ovog članka najkasnije 45 dana od zaprimanja zahtjeva donosi odluku o izvršenju naloga za oduzimanje. Država koja prima zahtjev državi koja podnosi zahtjev bez odgode šalje potvrdu bilo kojim sredstvom iz kojeg se može dobiti pisani zapis. Osim ako postoje razlozi za odgodu na temelju članka LAW.CONFISC.17. [Odgoda], država koja prima zahtjev poduzima konkretne mjere potrebne da bez odgode izvrši nalog za oduzimanje i barem jednako brzo i dajući mu jednaku prednost kao u sličnom domaćem predmetu.

8. Ako država koja prima zahtjev ne može postupiti u roku iz stavka 7., odmah o tome obavješćuje državu koja podnosi zahtjev i savjetuje se s njom o odgovarajućim daljnjim koracima.

9. Istekom roka iz stavka 7. za državu koja prima zahtjev ne prestaju vrijediti zahtjevi iz ovog članka.

#### Članak LAW.CONFISC.11.: Izvršenje oduzimanja

1. Postupci dobivanja naloga i izvršenja oduzimanja u skladu s člankom LAW.CONFISC.10. [Obveza oduzimanja] uređeni su domaćim pravom države koja prima zahtjev.

2. Državu koja prima zahtjev obvezuju utvrđenja činjenica ako su navedena u osudi ili sudskoj odluci suda države koja podnosi zahtjev ili ako se takva osuda ili sudska odluka implicitno na njima temelji.

3. Ako se oduzimanje provodi putem zahtjeva za plaćanje novčanog iznosa, nadležno tijelo države koja prima zahtjev preračunava taj iznos u valutu te države prema važećem tečaju u vrijeme donošenja odluke o izvršenju oduzimanja.

#### Članak LAW.CONFISC.12.: Oduzeta imovina

1. Podložno stavcima 2. i 3. ovog članka, imovinom oduzetom u skladu s člancima LAW.CONFISC.10. [Obveza oduzimanja] i LAW.CONFISC.11. [Izvršenje oduzimanja] država koja prima zahtjev raspolaže u skladu sa svojim domaćim pravom i upravnim postupcima.

2. Kad postupa po zahtjevu druge države u skladu s člankom LAW.CONFISC.10. [Obveza oduzimanja], država koja prima zahtjev daje prednost, u mjeri koju omogućuje njezino domaće pravo i ako je tako zatraženo, vraćanju oduzete imovine državi koja podnosi zahtjev, tako da ona može isplatiti odštetu žrtvama kaznenih djela ili vratiti tu imovinu njezinim zakonitim vlasnicima.

3. Kad postupa po zahtjevu druge države u skladu s člankom LAW.CONFISC.10. [Obveza oduzimanja] i nakon što uzme u obzir prava žrtve na povrat ili naknadu imovine u skladu sa stavkom 2. ovog članka, država koja prima zahtjev raspolaže novcem naplaćenim izvršenjem naloga za oduzimanje kako slijedi:

(a) ako je iznos jednak ili manji od 10 000 EUR, taj iznos zadržava država koja prima zahtjev; ili

(b) ako je iznos veći od 10 000 EUR, država koja prima zahtjev 50 % tog iznosa prenosi državi koja podnosi zahtjev.

4. Neovisno o stavku 3., država koja podnosi zahtjev i država koja prima zahtjev mogu, na pojedinačnoj osnovi, posebno razmotriti druge dogovore o raspodjeli imovine kako smatraju prikladnim.

#### Članak LAW.CONFISC.13.: Pravo izvršenja i najveći dopušteni iznos oduzimanja

1. Zahtjev za oduzimanje u skladu s člankom LAW.CONFISC.10. [Obveza oduzimanja] ne utječe na pravo države koja podnosi zahtjev da sama izvrši nalog za oduzimanje.

2. Ništa u ovoj glavi ne tumači se kao dopuštenje da ukupna vrijednost oduzimanja bude veća od novčanog iznosa navedenog u nalogu za oduzimanje. Ako jedna od država ustanovi da bi se to moglo dogoditi, države se savjetuju kako bi to izbjegle.

#### Članak LAW.CONFISC.14.: Kazna zatvora u slučaju neizvršenja

Država koja prima zahtjev na temelju zahtjeva iz članka LAW.CONFISC.10. [Obveza oduzimanja] ne izriče bez pristanka države koja podnosi zahtjev kaznu zatvora u slučaju neizvršenja ni drugu mjeru kojom se ograničava sloboda osobe.

#### Članak LAW.CONFISC.15.: Razlozi za odbijanje

1. Suradnja u skladu s ovom glavom može se odbiti ako:

(a) država koja prima zahtjev smatra da bi ispunjenje zahtjeva bilo protivno načelu *ne bis in idem*; ili

(b) kazneno djelo na koje se zahtjev odnosi nije kazneno djelo u skladu s domaćim pravom države koja prima zahtjev ako je počinjeno na području njezine nadležnosti, međutim, taj razlog za odbijanje primjenjuje se na suradnju u skladu s člancima od LAW.CONFISC.3. [Obveza pružanja pomoći] do LAW.CONFISC.7. [Spontana dostava informacija] samo ako tražena pomoć uključuje prisilne mjere.

2. Ujedinjena Kraljevina i Unija, djelujući u ime svojih država članica, mogu obavijestiti Posebni odbor za suradnju u izvršenju zakonodavstva i pravosudnu suradnju da se, na temelju načela uzajamnosti, uvjet dvostruke kažnjivosti iz stavka 1. točke (b) ovog članka neće primjenjivati ako je kazneno djelo zbog kojeg se zahtjev podnosi:

(a) jedno od kaznenih djela navedenih u članku LAW.SURR 79. [Područje primjene] stavku 4., kako je definirano u pravu države koja podnosi zahtjev; i

(b) kažnjivo u državi koja podnosi zahtjev kaznom zatvora ili oduzimanja slobode u maksimalnom trajanju od najmanje tri godine.

3. Suradnja u skladu s člancima od LAW.CONFISC.3. [Obveza pružanja pomoći] do LAW.CONFISC.7. [Spontana dostava informacija] ako tražena pomoć uključuje prisilne mjere te se u skladu s člancima LAW.CONFISC.8. [Obveza poduzimanja privremenih mjera] i LAW.CONFISC.9. [Izvršenje privremenih mjera] može odbiti i ako se u skladu s domaćim pravom države koja prima

zahtjev tražene mjere ne bi mogle poduzeti za potrebe istrage ili postupka u sličnom domaćem predmetu.

4. Ako je to propisano domaćim pravom države koja prima zahtjev, suradnja u skladu s člancima od LAW.CONFISC.3. [Obveza pružanja pomoći] do LAW.CONFISC.7. [Spontana dostava informacija] ako tražena pomoć uključuje prisilne mjere te se u skladu s člancima LAW.CONFISC.8. [Obveza poduzimanja privremenih mjera] i LAW.CONFISC.9. [Izvršenje privremenih mjera] može odbiti i ako zatražene mjere ili druge mjere koje imaju sličan učinak ne bi bile dopuštene u skladu s domaćim pravom države koja podnosi zahtjev ili, kad je riječ o nadležnim tijelima države koja podnosi zahtjev, ako zahtjev nije odobrilo pravosudno tijelo u postupku u vezi s kaznenim djelima.

5. Suradnja u skladu s člancima od LAW.CONFISC.10. [Obveza oduzimanja] do LAW.CONFISC.14. [Kazna zatvora u slučaju neizvršenja] može se odbiti i u sljedećim slučajevima:

- (a) u skladu s domaćim pravom države koja prima zahtjev oduzimanje nije predviđeno za vrstu kaznenog djela na koju se zahtjev odnosi;
- (b) ne dovodeći u pitanje obvezu u skladu s člankom LAW.CONFISC.10. [Obveza oduzimanja] stavkom 3., to bi bilo protivno načelima domaćeg prava države koja prima zahtjev, a koja se odnose na ograničenja oduzimanja u smislu odnosa između kaznenog djela i:
  - (xxii) gospodarske prednosti koja bi se mogla smatrati imovinskom koristi; ili
  - (xxiii) imovine koja bi se mogla smatrati predmetima;
- (c) u skladu s domaćim pravom države koja prima zahtjev oduzimanje se ne može više izvršiti zbog protoka vremena;
- (d) ne dovodeći u pitanje članak LAW.CONFISC.10. [Obveza oduzimanja] stavke 5. i 6., zahtjev se ne odnosi na prethodnu osudu, sudsku odluku ili izjavu iz takve odluke o tome da je počinjeno kazneno djelo ili više kaznenih djela, na temelju koje je izrečena ili zatražena mjera oduzimanja;
- (e) oduzimanje nije izvršivo u državi koja podnosi zahtjev ili još uvijek podliježe redovnim pravnim sredstvima; ili
- (f) zahtjev se odnosi na nalog za oduzimanje koji je rezultat odluke donesene u odsutnosti osobe protiv koje je izdan, a po mišljenju države koja prima zahtjev, u postupku koji je proveden u državi koja podnosi zahtjev i u kojem je donesena ta odluka nisu se poštovala osnovna prava na obranu, koja pripadaju svakome protiv koga je podignuta optužnica.

6. Za potrebe stavka 5. točke (f) odluka se ne smatra donesenom u odsutnosti u sljedećim slučajevima:

- (a) potvrđena je ili izrečena nakon prigovora osobe na koju se odnosi; ili
- (b) donesena je u žalbenom postupku, uz uvjet da je žalbu podnijela osoba na koju se odluka odnosi.

7. Kad za potrebe stavka 5. točke (f) razmatra jesu li poštovana osnovna prava na obranu, država koja prima zahtjev uzima u obzir činjenicu da je dotična osoba namjerno htjela izbjeći pravdi odnosno činjenicu da je ta osoba imala mogućnost iskoristiti pravni lijek protiv odluke donesene u

odsutnosti, a odlučila je to ne učiniti. Isto vrijedi i ako je dotičnoj osobi propisno uručen sudski poziv, a odlučila je ne postupiti u skladu s njim niti zatražiti odgodu.

8. Države se ne smiju pozvati na bankarsku tajnu kao razlog odbijanja bilo kakve suradnje u skladu s ovom glavom. Država koja prima zahtjev može zatražiti, ako je to propisano njezinim domaćim pravom, da zahtjev za suradnju koja bi uključivala prestanak obveze čuvanja bankarske tajne odobri pravosudno tijelo u postupku u vezi s kaznenim djelima.

9. Država koja prima zahtjev ne smije:

- (a) kao prepreku suradnji u skladu s ovom glavom navesti činjenicu da je osoba koja je pod istragom ili protiv koje su tijela države koja podnosi zahtjev izdala nalog za oduzimanje pravna osoba;
- (b) kao prepreku pružanju pomoći u skladu s člankom LAW.CONFISC.10. [Obveza oduzimanja] stavkom 1. točkom (a) navesti činjenicu da je fizička osoba protiv koje je izdan nalog za oduzimanje imovinske koristi preminula ili činjenicu da je pravna osoba protiv koje je izdan nalog za oduzimanje imovinske koristi naknadno prestala postojati; ili
- (c) kao prepreku suradnji u skladu s ovom glavom navesti činjenicu da je osoba koja je pod istragom ili protiv koje su tijela države koja podnosi zahtjev izdala nalog za oduzimanje u zahtjevu navedena kao počinitelj i glavnog kaznenog djela i kaznenog djela pranja novca.

#### Članak LAW.CONFISC.16.: Savjetovanje i informacije

Ako postoje opravdani razlozi za sumnju da bi izvršenje naloga za zamrzavanje ili privremeno oduzimanje bilo stvarna opasnost za zaštitu temeljnih prava, država koja prima zahtjev dužna je, prije donošenja odluke o izvršenju naloga za zamrzavanje ili privremeno oduzimanje, posavjetovati se državom koja podnosi zahtjev i može zatražiti dodatne informacije koje su joj potrebne.

#### Članak LAW.CONFISC.17.: Odgoda

Država koja prima zahtjev može odgoditi postupanje po zahtjevu ako bi se njime dovele u pitanje istrage ili postupci koje provode njezina tijela.

#### Članak LAW.CONFISC.18.: Djelomično ili uvjetno prihvaćanje zahtjeva

Prije odbijanja ili odgode suradnje u skladu s ovom glavom država koja prima zahtjev, po potrebi nakon savjetovanja sa državom koja podnosi zahtjev, razmatra može li se zahtjev prihvatiti djelomično ili uz uvjete koje ona smatra potrebnima.

#### Članak LAW.CONFISC.19.: Dostava pismena

1. Države jedna drugoj u najvećoj mogućoj mjeri pružaju pomoć pri dostavi sudskih pismena osobama na koje se odnose privremene mjere i oduzimanje.

2. Ništa u ovom članku ne bi trebalo ometati:

- (a) mogućnost izravnog slanja sudskih pismena poštom osobama u inozemstvu; i
- (b) mogućnost da sudski službenici, dužnosnici ili druga nadležna tijela države pošiljateljice uruče sudska pismena izravno preko konzularnih predstavništava te države ili preko sudskih tijela, uključujući sudske službenike i dužnosnike, ili drugih nadležnih tijela odredišne države.

3. Pri uručivanju sudskih pismena osobama u inozemstvu na koje se odnose nalozi za privremene mjere i oduzimanje izdani u državi pošiljateljici, ta država navodi koji su pravni lijekovi raspoloživi tim osobama u skladu s njezinim domaćim pravom.

#### Članak LAW.CONFISC.20.: Priznavanje stranih odluka

1. Pri postupanju po zahtjevu za suradnju u skladu s člancima od LAW.CONFISC.8. [Obveza poduzimanja privremenih mjera] do LAW.CONFISC.14. [Kazna zatvora u slučaju neizvršenja] država koja prima zahtjev priznaje sve sudske odluke suda ili javnog tužitelja o pravima na koja se pozivaju treće strane donesene u državi koja podnosi zahtjev.

2. Priznanje odluke može se odbiti u sljedećim slučajevima:

- (a) treće strane nisu imale odgovarajuću mogućnost ostvariti svoja prava;
- (b) odluka nije u skladu s već donesenom odlukom o istoj stvari u državi koja prima zahtjev;
- (c) odluka nije u skladu s javnim poretkom države koja prima zahtjev; ili
- (d) odluka je donesena protivno odredbama o isključivoj nadležnosti u domaćem pravu države koja prima zahtjev.

#### Članak LAW.CONFISC.21.: Tijela

1. Svaka država imenuje središnje tijelo koje će biti odgovorno za dostavu zahtjeva i odgovora na zahtjeve dostavljene u skladu s ovom glavom, izvršenje takvih zahtjeva ili njihovo prosljeđivanje tijelima nadležnima za njihovo izvršenje.
2. Unija može imenovati tijelo Unije koje može, uz nadležna tijela država članica, dostavljati i, ovisno o slučaju, izvršavati zahtjeve u skladu s ovom glavom. Svaki takav zahtjev smatra se, za potrebe ove glave, zahtjevom države članice. Unija može to tijelo Unije imenovati i središnjim tijelom odgovornim za slanje zahtjeva i odgovora na zahtjeve koje je podnijelo to tijelo ili koji su podneseni tom tijelu u skladu s ovom glavom.

#### Članak LAW.CONFISC.22.: Izravna komunikacija

1. Središnja tijela izravno međusobno komuniciraju.
2. U hitnim slučajevima pravosudna tijela države koja podnosi zahtjev mogu izravno slati zahtjeve ili priopćenja u skladu s ovom glavom pravosudnim tijelima države koja prima zahtjev. U takvim slučajevima istodobno se preko središnjeg tijela države koja podnosi zahtjev šalje preslika središnjem tijelu države koja prima zahtjev.
3. Ako je zahtjev podnesen u skladu sa stavkom 2., a tijelo nije nadležno za postupanje po tom zahtjevu, ono ga upućuje nadležnom nacionalnom tijelu i izravno o tome izvješćuje državu koja podnosi zahtjev.
4. Zahtjeve ili priopćenja u skladu s člancima od LAW.CONFISC.3. [Obveza pružanja pomoći] do LAW.CONFISC.7. [Spontana dostava informacija] koji ne uključuju prisilne mjere nadležna tijela države koja podnosi zahtjev mogu izravno uputiti nadležnim tijelima države koja prima zahtjev.
5. Nadležna tijela države koja podnosi zahtjev mogu izravno slati nacрте zahtjeva ili priopćenja u skladu s ovom glavom nadležnim tijelima države koja prima zahtjev prije slanja službenog zahtjeva kako bi se osiguralo da se po njegovu primitku može učinkovito postupiti te da službeni zahtjev sadržava dovoljno informacija i popratnu dokumentaciju kako bi se ispunili uvjeti prava države koja prima zahtjev.

#### Članak LAW.CONFISC.23.: Oblik zahtjeva i jezici

1. Svi zahtjevi u skladu s ovom glavom podnose se u pisanom obliku. Mogu se dostavljati elektroničkim putem ili drugim telekomunikacijskim sredstvima uz uvjet da je država koja podnosi zahtjev spremna u svakom trenutku na zahtjev dostaviti pisani zapis te komunikacije i izvornik.
2. Zahtjevi u skladu sa stavkom 1. dostavljaju se na jednom od službenih jezika države koja prima zahtjev ili bilo kojem drugom jeziku koji država koja prima zahtjev naznači, ili je naznačen u njezino ime, u skladu sa stavkom 3.
3. Ujedinjena Kraljevina i Unija, djelujući u ime svojih država članica, mogu obavijestiti Posebni odbor za suradnju u izvršenju zakonodavstva i pravosudnu suradnju o jeziku ili jezicima koji se, uz službeni jezik ili jezike te države, mogu koristiti za dostavu zahtjeva u skladu s ovom glavom.
4. Zahtjevi za privremene mjere u skladu s člankom LAW.CONFISC.8. [Obveza poduzimanja privremenih mjera] dostavljaju se na propisanom obrascu iz PRILOGA LAW-8.

5. Zahtjevi za oduzimanje u skladu s člankom LAW.CONFISC.10. [Obveza oduzimanja] dostavljaju se na propisanom obrascu iz PRILOGA LAW-8.

6. Posebni odbor za suradnju u izvršenju zakonodavstva i pravosudnu suradnju može prema potrebi izmijeniti obrasce iz stavaka 4. i 5.

7. Ujedinjena Kraljevina i Unija, djelujući u ime svojih država članica, mogu obavijestiti Posebni odbor za suradnju u izvršenju zakonodavstva i pravosudnu suradnju da traže prijevod popratnih dokumenata na jedan od službenih jezika države koja prima zahtjev ili koji drugi jezik naznačen u skladu sa stavkom 3. ovog članka. U slučaju zahtjeva u skladu s člankom LAW.CONFISC.8. [Obveza poduzimanja privremenih mjera], takav prijevod popratnih dokumenata može se državi koja prima zahtjev dostaviti u roku od 48 sati nakon dostave zahtjeva, ne dovodeći u pitanje rokove iz članka LAW.CONFISC.8. [Obveza poduzimanja privremenih mjera] stavka 4.

#### Članak LAW.CONFISC.24.: Legalizacija

Dokumenti dostavljeni na temelju ove glave izuzeti su od svih formalnosti legalizacije.

#### Članak LAW.CONFISC.25.: Sadržaj zahtjeva

1. U svakom zahtjevu za suradnju u skladu s ovom glavom navode se:

- (a) tijelo koje podnosi zahtjev i tijelo koje provodi istrage ili postupke;
- (b) predmet zahtjeva i razlozi za njegovo podnošenje;
- (c) stvari, uključujući relevantne činjenice (kao što su datum, mjesto i okolnosti počinjenja kaznenog djela), na koje se istrage ili postupci odnose, osim u slučaju zahtjeva za obavijest;
- (d) ako suradnja uključuje prisilne mjere:
  - (xxiv) tekst zakonskih odredaba ili, ako to nije moguće, navod relevantnih primjenjivih propisa; i
  - (xxv) naznaka da bi se zatražena mjera ili druge mjere koje imaju sličan učinak mogle poduzeti na državnom području države koja podnosi zahtjev u skladu s njezinim domaćim pravom;
- (e) ako je to potrebno i ako je moguće:
  - (xxvi) pojedinosti o osobi ili osobama na koje se zahtjev odnosi, uključujući ime, datum i mjesto rođenja, državljanstvo i lokaciju te, kad je posrijedi pravna osoba, njezino sjedište; i
  - (xxvii) imovina u vezi s kojom je zatražena suradnja, njezina lokacija, veza s dotičnom osobom ili dotičnim osobama, svaka veza s kaznenim djelom te sve dostupne informacije o drugim osobama i interesima u imovini; i
- (f) svi posebni postupci za koje država koja podnosi zahtjev želi da se slijede.

2. U zahtjevu za izricanje privremenih mjera u skladu s člankom LAW.CONFISC.8. [Obveza poduzimanja privremenih mjera] u vezi s privremenim oduzimanjem imovine na kojoj se nalog za

oduzimanje može izvršiti putem zahtjeva za plaćanje novčanog iznosa navodi se i najveći iznos za koji se traži namirenje iz te imovine.

3. Uz podatke iz stavka 1. ovog članka svi zahtjevi u skladu s člankom LAW.CONFISC.10. [Obveza oduzimanja] sadržavaju i:

(a) u slučaju iz članka LAW.CONFISC.10. [Obveza oduzimanja] stavka 1. točke (a):

(xxviii) ovjerenu vjerodostojnu presliku naloga za oduzimanje koji je izdao sud u državi koja podnosi zahtjev i izjavu o razlozima na temelju kojih je nalog izdan ako nisu navedeni u samom nalogu;

(xxix) potvrdu nadležnog tijela države koja podnosi zahtjev da je nalog za oduzimanje ovršan i da ne podliježe redovnim pravnim sredstvima;

(xxx) informacije o zahtijevanom opsegu izvršenja naloga; i

(xxxi) informacije o potrebi poduzimanja privremenih mjera;

(b) u slučaju iz članka LAW.CONFISC.10. [Obveza oduzimanja] stavka 1. točke (b), navod činjenica na koje se država koja podnosi zahtjev poziva i koje su dovoljne da se državi koja prima zahtjev omogući da zatraži nalog u skladu sa svojim domaćim pravom;

(c) ako su treće strane imale mogućnost pozvati se na svoja prava, dokumente kojima se to dokazuje.

#### Članak LAW.CONFISC.26.: Nepotpuni zahtjevi

1. Ako zahtjev nije u skladu s odredbama ove glave ili dostavljene informacije nisu dovoljne da država koja prima zahtjev može postupiti po zahtjevu, ona može zatražiti od države koja podnosi zahtjev da ga izmijeni ili dopuni dodatnim informacijama.

2. Država koja prima zahtjev može odrediti rok za primitak tih izmjena ili informacija.

3. Dok čeka primitak zatraženih izmjena ili informacija u vezi sa zahtjevom u skladu s člankom LAW.CONFISC.10. [Obveza oduzimanja], država koja prima zahtjev može poduzeti bilo koju mjeru iz članaka od LAW.CONFISC.3. [Obveza pružanja pomoći] do LAW.CONFISC.9. [Izvršenje privremenih mjera].

#### Članak LAW.CONFISC.27.: Više zahtjeva

1. Ako država koja prima zahtjev zaprimi više od jednog zahtjeva u skladu s člankom LAW.CONFISC.8. [Obveza poduzimanja privremenih mjera] ili člankom LAW.CONFISC.10. [Obveza oduzimanja] koji se odnose na istu osobu ili imovinu, činjenica da postoji više zahtjeva ne sprečava tu državu da postupi u skladu sa zahtjevima koji uključuju poduzimanje privremenih mjera.

2. U slučaju više zahtjeva u skladu s člankom LAW.CONFISC.10. [Obveza oduzimanja], država koja prima zahtjev razmatra savjetovanje s državama koje podnose zahtjeve.



#### Članak LAW.CONFISC.28.: Obveza navođenja razloga

Država koja prima zahtjev navodi razloge za svaku odluku o odbijanju, odgodi ili uvjetovanju bilo kakve suradnje u skladu s ovom glavom.

#### Članak LAW.CONFISC.29.: Informiranje

1. Država koja prima zahtjev pravodobno obavještuje državu koja podnosi zahtjev o:
  - (a) mjerama poduzetima na temelju zahtjeva u skladu s ovom glavom;
  - (b) konačnom ishodu mjera poduzetih na temelju zahtjeva u skladu s ovom glavom;
  - (c) odluci o odbijanju, odgodi ili uvjetovanju. u cijelosti ili dijelom, bilo kakve suradnje u skladu s ovom glavom;
  - (d) svim okolnostima zbog kojih je provedba zatraženih mjera onemogućena ili će vjerojatno znatno kasniti; i
  - (e) u slučaju privremenih mjera iz članka od LAW.CONFISC.3. [Obveza pružanja pomoći] do LAW.CONFISC.8. [Obveza poduzimanja privremenih mjera], odredbama domaćeg prava koje bi automatski prouzročile ukidanje privremene mjere.
2. Država koja podnosi zahtjev pravodobno obavještuje državu koja prima zahtjev o:
  - (a) svakom preispitivanju, odluci ili nekoj drugoj činjenici zbog koje nalog za oduzimanje u cijelosti ili dijelom prestaje biti ovršan; i
  - (b) svakoj promjeni, stvarnoj ili pravnoj, zbog koje bilo kakva radnja u skladu s ovom glavom više nije opravdana.
3. Ako država na temelju istog naloga za oduzimanje zatraži oduzimanje u više država, ona obavještuje sve države na koje se izvršenje naloga odnosi o tom zahtjevu.

#### Članak LAW.CONFISC.30.: Ograničenja upotrebe

1. Država koja prima zahtjev može uvjetovati ispunjenje zahtjeva time da nadležna tijela države koja podnosi zahtjev ne koriste niti prenose dobivene informacije ili dokaze za potrebe istraga ili postupaka, osim onih navedenih u zahtjevu, bez njezina prethodnog pristanka.
2. Bez prethodnog pristanka države koja prima zahtjev informacije ili dokaze koje ona pruži u skladu s ovom glavom nadležna tijela države koja podnosi zahtjev ne smiju koristiti niti prenositi za potrebe istraga ili postupaka osim onih navedenih u zahtjevu.
3. Osobne podatke dostavljene u skladu s ovom glavom država kojoj su upućeni može iskoristiti:
  - (a) za potrebe postupaka na koje se ova glava primjenjuje;
  - (b) za druge sudske ili upravne postupke izravno povezane s postupcima iz točke (a);
  - (c) za sprečavanje neposrednih i ozbiljnih prijetnji javnoj sigurnosti; ili

(d) u drugu svrhu, samo uz prethodnu suglasnost države koja ih je dostavila, osim ako je dotična država dobila suglasnost osobe na koju se podaci odnose.

4. Ovaj se članak primjenjuje i na osobne podatke koji nisu dostavljeni, nego su dobiveni na neki drugi način u skladu s ovom glavom.

5. Ovaj se članak ne primjenjuje na osobne podatke koje je Ujedinjena Kraljevina ili država članica dobila na temelju ove glave i koji potječu iz te države.

#### Članak LAW.CONFISC.31.: Povjerljivost

1. Država koja podnosi zahtjev može od države koja prima zahtjev zatražiti da s činjenicama i sadržajem zahtjeva postupa kao s povjerljivima osim do mjere koja je potrebna za izvršenje zahtjeva. Ako država koja prima zahtjev ne može ispuniti zahtjev u pogledu povjerljivosti, pravodobno o tome obavješćuje državu koja podnosi zahtjev.

2. Država koja podnosi zahtjev čuva, ako to nije u suprotnosti s temeljnim načelima njezina domaćeg prava i ako je tako zatraženo, povjerljivost svih dokaza i informacija koje joj dostavi država koja prima zahtjev, osim u mjeri u kojoj je njihovo otkrivanje nužno za istrage ili postupke opisane u zahtjevu.

3. U skladu s odredbama njezina domaćeg prava, država kojoj je spontano dostavljena informacija u skladu s člankom LAW.CONFISC.7. [Spontana dostava informacija] postupa u skladu sa zahtjevom povjerljivosti koji postavi država koja je dostavila informacije. Ako država primateljica ne može ispuniti taj zahtjev, pravodobno o tome obavješćuje državu koja ih je dostavila.

#### Članak LAW.CONFISC.32.: Troškovi

Redovne troškove postupanja u skladu sa zahtjevom snosi država koja prima zahtjev. Ako postupanjem po zahtjevu nužno nastaju znatni ili izvanredni troškovi, država koja podnosi zahtjev i država koja prima zahtjev savjetuju se radi dogovora o uvjetima ispunjenja zahtjeva i načinu podmirenja troškova.

#### Članak LAW.CONFISC.33.: Naknada štete

1. Ako osoba pokrene sudski postupak radi utvrđivanja odgovornosti za štetu koja je nastala kao posljedica djelovanja ili propusta povezanog sa suradnjom u skladu s ovom glavom, države prema potrebi razmatraju međusobno savjetovanje kako bi utvrdile način raspodjele iznosa naknade štete.

2. Država protiv koje je pokrenut postupak za naknadu štete nastoji obavijestiti drugu državu o tom postupku ako bi ta država mogla imati interes u tom slučaju.

#### Članak LAW.CONFISC.34.: Pravni lijekovi

1. Svaka država osigurava da osobe na koje se odnose mjere iz članka od LAW.CONFISC.8. [Obveza poduzimanja privremenih mjera] do LAW.CONFISC.11. [Izvršenje oduzimanja] imaju na raspolaganju djelotvorne pravne lijekove za zaštitu svojih prava.

2. Sadržajni razlozi za zatražene mjere u skladu s člancima od LAW.CONFISC.8. [Obveza poduzimanja privremenih mjera] do LAW.CONFISC.11. [Izvršenje oduzimanja] ne osporavaju se pred sudom države koja prima zahtjev.

## GLAVA XII.: OSTALE ODREDBE

### Članak LAW.OTHER.134.: Dostava obavijesti

1. Do datuma stupanja na snagu ovog Sporazuma Unija i Ujedinjena Kraljevina dostavljaju sve obavijesti predviđene u članku LAW.SURR.82. [Izuzimanje političkih kaznenih djela] stavku 2., članku LAW.SURR.83. [Izuzimanje zbog državljanstva] stavku 2. i članku LAW.SURR.91. [Pristanak na predaju] stavku 4. te, ako je to moguće, navode je li potrebno dostaviti takvu obavijest.

Ako takva obavijest ili naznaka nisu poslani u odnosu na državu, u trenutku iz prvog podstavka, obavijesti se mogu dostaviti u odnosu na tu državu što je prije moguće, a najkasnije dva mjeseca nakon stupanja na snagu ovog Sporazuma.

Tijekom tog prijelaznog razdoblja svaka država u odnosu na koju nije dostavljena obavijest predviđena člankom LAW.SURR.82. [Izuzimanje političkih kaznenih djela] stavkom 2., člankom LAW.SURR.83. [Izuzimanje zbog državljanstva] stavkom 2. ili člankom LAW.SURR.91. [Pristanak na predaju] stavkom 4., a za koju nije bilo naznaka da takvu obavijest ne treba dostaviti, može iskoristiti mogućnosti predviđene tim člankom kao da je takva obavijest dostavljena u odnosu na tu državu. U slučaju članka LAW.SURR.83. [Izuzimanje zbog državljanstva] stavka 2., država može iskoristiti mogućnosti predviđene u tom članku samo ako je to u skladu s kriterijima za obavješćivanje.

2. Obavijesti iz članka LAW.SURR.79. [Područje primjene] stavka 4., članka LAW.SURR.85. [Sudjelovanje središnjeg tijela] stavka 1., članka LAW.SURR.86. [Sadržaj i oblik uhidbenog naloga] stavka 2., članka LAW.SURR.105. [Mogućnost kaznenog progona zbog drugih kaznenih djela] stavka 1., članka LAW.SURR.106. [Predaja ili naknadno izručenje] stavka 1., članka LAW.CONFISC.4. [Zahtjevi za informacije o bankovnim računima i sefovima] stavka 4., članka LAW.CONFISC.5. [Zahtjevi za informacije o bankovnim transakcijama] stavka 5., članka LAW.CONFISC.6. [Zahtjevi za praćenje bankovnih transakcija] stavka 5., članka LAW.CONFISC.15. [Razlozi za odbijanje] stavka 2. i članka LAW.CONFISC.23. [Oblik zahtjeva i jezici] stavaka 3. i 7. mogu se dostaviti u bilo kojem trenutku.

3. Obavijesti iz članka LAW.SURR.85. [Sudjelovanje središnjeg tijela] stavka 1., članka LAW.SURR.86. [Sadržaj i oblik uhidbenog naloga] stavka 2. i članka CONFISC.23. [Oblik zahtjeva i jezici] stavaka 3. i 7. mogu se izmijeniti u bilo kojem trenutku.

4. Obavijesti iz članka LAW.SURR.82. [Izuzimanje političkih kaznenih djela] stavka 2., članka LAW.SURR.83. [Izuzimanje zbog državljanstva] stavka 2., članka LAW.SURR.85. [Sudjelovanje središnjeg tijela] stavka 1., članka LAW.SURR.91. [Pristanak na predaju] stavka 4., članka LAW.CONFISC.4. [Zahtjevi za informacije o bankovnim računima i sefovima] stavka 4., članka LAW.CONFISC.5. [Zahtjevi za informacije o bankovnim transakcijama] stavka 5., i članka LAW.CONFISC.6. [Zahtjevi za praćenje bankovnih transakcija] stavka 5. mogu se povući u bilo kojem trenutku.

5. Informacije o obavijestima Ujedinjene Kraljevine iz članka LAW.SURR.85. [Sudjelovanje središnjeg tijela] stavka 1. Unija objavljuje u *Službenom listu Europske unije*.

6. Do datuma stupanja na snagu ovog Sporazuma Ujedinjena Kraljevina obavješćuje Uniju o identitetu sljedećih tijela:

(a) tijela nadležnog za primanje i obradu podataka iz PNR-a na temelju glave III. [Prijenos i obrada evidencije podataka o putnicima (PNR)];

- (b) tijela koje se smatra nadležnim tijelom za izvršenje zakonodavstva za potrebe glave V. [Suradnja s Europolom] i kratak opis njegovih nadležnosti;
- (c) nacionalne kontaktne točke određene na temelju članka LAW.EUROPOL.50. [Nacionalna kontaktna točka i službenici za vezu] stavka 1.;
- (d) tijela koje se smatra nadležnim tijelom za potrebe glave VI. [Suradnja s Eurojustom] i kratak opis njegovih nadležnosti;
- (e) nacionalne kontaktne točke određene na temelju članka LAW.EUROJUST.65. [Kontaktne točke za Eurojust] stavka 1.;
- (f) nacionalnog dopisnika Ujedinjene Kraljevine za pitanja terorizma određenog na temelju članka LAW.EUROJUST.65. [Kontaktne točke za Eurojust] stavka 2.;
- (g) tijela nadležnog u skladu s domaćim pravom Ujedinjene Kraljevine za izvršenje uhidbenog naloga, kako je navedeno u članku LAW.SURR.78. [Definicije] točki (c), i tijela nadležnog u skladu s domaćim pravom Ujedinjene Kraljevine za izdavanje uhidbenog naloga, kako je navedeno u članku LAW.SURR.78. [Definicije] točki (d);
- (h) tijela koje je Ujedinjena Kraljevina odredila na temelju članka LAW.SURR.103. [Tranzit] stavka 3.;
- (i) središnjeg tijela koje je Ujedinjena Kraljevina odredila na temelju članka LAW.EXINF.122. [Središnja tijela];
- (j) središnjeg tijela koje je Ujedinjena Kraljevina odredila na temelju članka LAW.CONFISC.21. [Tijela] stavka 1.;

Informacije o tijelima iz prvog podstavka Unija objavljuje u *Službenom listu Europske unije*.

7. Do stupanja na snagu ovog Sporazuma Unija, u svoje ime ili u ime država članica, ovisno o slučaju, obavješćuje Ujedinjenu Kraljevinu o identitetu sljedećih tijela:

- (a) odjeli za informacije o putnicima koje je svaka država članica osnovala ili odredila za potrebe primanja i obrade podataka iz PNR-a na temelju glave III. [Prijenos i obrada evidencije podataka o putnicima (PNR)];
- (b) tijela nadležnog u skladu s domaćim pravom svake države članice, kako je navedeno u članku LAW.SURR.78. [Definicije] točki (c), i tijela nadležnog u skladu s domaćim pravom svake države članice za izdavanje uhidbenog naloga, kako je navedeno u članku LAW.SURR.78. [Definicije] točki (d);
- (c) tijela određenog za svaku državu članicu na temelju članka LAW.SURR.103. [Tranzit] stavka 3.;
- (d) tijela Unije iz članka LAW.MUTAS.114. [Definicija nadležnog tijela];
- (e) središnjeg tijela koje je svaka država članica odredila na temelju članka LAW.EXINF.122. [Središnja tijela];
- (f) središnjeg tijela koje je svaka država članica odredila na temelju članka LAW.CONFISC.21. [Tijela] stavka 1.;

(g) svakog tijela Unije određenog na temelju članka LAW.CONFISC.21. [Tijela] stavka 2. prve rečenice i o tome je li ono određeno i kao središnje tijelo na temelju zadnje rečenice tog stavka.

8. Obavijesti na temelju stavaka 6. ili 7. mogu se izmijeniti u bilo kojem trenutku. O takvim se izmjenama obavješćuje Posebni odbor za izvršenje zakonodavstva i pravosudnu suradnju.

9. Ujedinjena Kraljevina i Unija o stavku 6. točkama (a), (b), (d), (e), (g), (h), (i) i (j) odnosno o stavku 7. mogu obavijestiti više od jednog tijela i te obavijesti mogu ograničiti samo u određene svrhe.

10. Unija u obavijestima iz ovog članka navodi svoje države članice na koje se obavijest odnosi ili da je dostavlja u svoje ime.

#### Članak LAW.OTHER.135. Preispitivanje i evaluacija

1. Ovaj se dio zajednički preispituje u skladu s člankom FINPROV.3. [Preispitivanje] ili na zahtjev bilo koje stranke ako je tako zajednički dogovoreno.

2. Stranke mogu unaprijed odlučiti o načinima preispitivanja i jedna drugu obavijestiti o sastavu svojeg tima za preispitivanje. Članovi timova za preispitivanje su osobe s odgovarajućim stručnim znanjem o pitanjima koja se preispituju. Podložno primjenjivim zakonima, svi sudionici u preispitivanju poštuju povjerljivost rasprava i imaju odgovarajuća uvjerenja o sigurnosnoj provjeri. Za potrebe takvih preispitivanja Ujedinjena Kraljevina i Unija omogućuju odgovarajući pristup relevantnoj dokumentaciji, sustavima i osoblju.

3. Ne dovodeći u pitanje stavak 2., osobito se preispituju praktična provedba, tumačenje i promjene ovog dijela.

#### Članak LAW.OTHER.136.: Prestanak

1. Ne dovodeći u pitanje članak FINPROV.8. [Prestanak], svaka stranka može u bilo kojem trenutku otkazati ovaj dio dostavom pisane obavijesti diplomatskim putem. U tom slučaju ovaj dio prestaje biti na snazi prvog dana devetog mjeseca nakon datuma obavijesti.

2. Ako se, međutim, ovaj dio okonča zato što je Ujedinjena Kraljevina ili država članica otkazala Europsku konvenciju o ljudskim pravima ili njezine protokole br. 1, 6 ili 13, ovaj dio prestaje biti na snazi na dan od kojeg takav otkaz počne proizvoditi učinke ili, ako je obavijest o njegovu prestanku dostavljena nakon tog datuma, petnaesti dan od dostave takve obavijesti.

3. Ako bilo koja od stranaka dostavi obavijest o otkazu na temelju ovog članka, sastaje se Posebni odbor za izvršenje zakonodavstva i pravosudnu suradnju kako bi odlučio o mjerama potrebnima da se svaka suradnja pokrenuta na temelju ovog dijela dovrši na odgovarajući način. U svakom slučaju, za sve osobne podatke prikupljene u okviru suradnje na temelju ovog dijela stranke osiguravaju da se razina zaštite pri kojoj su se ti osobni podaci prenosili zadrži i nakon što otkaz počne proizvoditi učinke.

## Članak LAW.OTHER.137.: Suspenzija

1. U slučaju ozbiljnih i sustavnih nedostataka unutar jedne stranke u pogledu zaštite temeljnih prava ili načela vladavine prava, druga stranka može suspendirati ovaj dio ili njegove glave dostavom pisane obavijesti diplomatskim putem. U takvoj se obavijesti navode ozbiljni i sustavni nedostaci koji su razlog suspenzije.

2. U slučaju ozbiljnih i sustavnih nedostataka unutar jedne stranke u pogledu zaštite osobnih podataka, među ostalim i ako se zbog tih nedostataka prestala primjenjivati relevantna odluka o primjerenosti, druga stranka može suspendirati ovaj dio ili njegove glave dostavom pisane obavijesti diplomatskim putem. U takvoj se obavijesti navode ozbiljni i sustavni nedostaci koji su razlog suspenzije.

3. Za potrebe stavka 2. „relevantna odluka o primjerenosti” znači:

- (a) u odnosu na Ujedinjenu Kraljevinu, odluka koju je donijela Europska komisija, u skladu s člankom 36. Direktive (EU) 2016/680<sup>82</sup> ili sličnim propisom koji ju je naslijedio, kojom se potvrđuje odgovarajuća razina zaštite;
- (b) u odnosu na Uniju, odluka koju je donijela Ujedinjena Kraljevina kojom se potvrđuje odgovarajuća razina zaštite za potrebe prijenosa obuhvaćenih područjem primjene dijela 3. Zakona o zaštiti podataka iz 2018.<sup>83</sup> ili sličnog propisa koji ga je naslijedio.

4. U vezi sa suspenzijom glave III. [Prijenos i obrada evidencije podataka o putnicima (PNR)] ili glave X. [Suzbijanje pranja novca i financiranja terorizma], upućivanje na „relevantne odluke o primjerenosti” obuhvaća i:

- (a) u odnosu na Ujedinjenu Kraljevinu, odluku koju je donijela Europska komisija, u skladu s člankom 45. Opće uredbe o zaštiti podataka (EU) 2016/679<sup>84</sup> ili sličnim propisom koji ju je naslijedio, kojom se potvrđuje odgovarajuća razina zaštite;
- (b) u odnosu na Uniju, odluka koju je donijela Ujedinjena Kraljevina kojom se potvrđuje odgovarajuća razina zaštite za potrebe prijenosa obuhvaćenih područjem primjene dijela 2. Zakona o zaštiti podataka iz 2018. ili sličnog propisa koji ga je naslijedio.

---

<sup>82</sup> Direktiva (EU) 2016/680 Europskog parlamenta i Vijeća od 27. travnja 2016. o zaštiti pojedinaca u vezi s obradom osobnih podataka od strane nadležnih tijela u svrhe sprečavanja, istrage, otkrivanja ili progona kaznenih djela ili izvršavanja kaznenih sankcija i o slobodnom kretanju takvih podataka te o stavljanju izvan snage Okvirne odluke Vijeća 2008/977/PUP (SL L 119, 4.5.2016., str. 89.).

<sup>83</sup> 2018., poglavlje 12.

<sup>84</sup> Uredba (EU) 2016/679 Europskog parlamenta i Vijeća od 27. travnja 2016. o zaštiti pojedinaca u vezi s obradom osobnih podataka i o slobodnom kretanju takvih podataka te o stavljanju izvan snage Direktive 95/46/EZ (Opća uredba o zaštiti podataka) (SL L 119, 4.5.2016., str. 1.).

5. Glave na koje se odnosi suspenzija privremeno se prestaju primjenjivati prvog dana trećeg mjeseca nakon datuma obavijesti iz stavka 1. ili 2., osim ako najkasnije dva tjedna prije isteka tog razdoblja, ili kako je produljeno, ovisno o slučaju, u skladu sa stavkom 7. točkom (d), stranka koja je dostavila obavijest o suspenziji napismeno obavijesti drugu stranku, diplomatskim putem, o povlačenju prve obavijesti ili o smanjenju područja primjene suspenzije. U potonjem se slučaju privremeno prestaju primjenjivati samo glave iz druge obavijesti.

6. Ako jedna stranka dostavi obavijest o suspenziji jednog ili više glava ovog dijela na temelju stavka 1. ili 2., druga stranka može suspendirati sve preostale glave dostavom pisane obavijesti diplomatskim putem tri mjeseca unaprijed.

7. Nakon dostave obavijesti o suspenziji na temelju stavka. 1. ili 2. tim se pitanjem odmah počinje baviti Vijeće za partnerstvo. Vijeće za partnerstvo razmatra kako bi se stranci koja je dostavila obavijest o suspenziji moglo omogućiti da odgodi njezino stupanje na snagu, smanji njezino područje primjene ili da je povuče. U tu svrhu, na temelju preporuke Posebnog odbora za izvršenje zakonodavstva i pravosudnu suradnju, Vijeće za partnerstvo može:

- (a) postići dogovor o zajedničkom tumačenju odredaba ovog dijela;
- (b) strankama preporučiti odgovarajuće mjere;
- (c) donijeti odgovarajuće prilagodbe ovog dijela potrebne da se otklone razlozi za suspenziju, koje mogu vrijediti najdulje 12 mjeseci; i
- (d) produljiti razdoblje iz stavka 5. za najviše tri mjeseca.

8. Ako bilo koja od stranaka dostavi obavijest o suspenziji na temelju ovog članka, sastaje se Posebni odbor za izvršenje zakonodavstva i pravosudnu suradnju kako bi odlučio o mjerama potrebnima da se svaka suradnja pokrenuta na temelju ovog dijela i zahvaćena tom obaviješću dovrši na odgovarajući način. U svakom slučaju, za sve osobne podatke prikupljene u okviru suradnje na temelju ovog dijela prije privremenog prestanka primjene glava na koja se odnosi suspenzija stranke osiguravaju da se razina zaštite pri kojoj su se ti osobni podaci prenosili zadrži i nakon što suspenzija počne proizvoditi učinke.

9. Suspendirane glave ponovno se uvode prvog dana mjeseca nakon dana na koji stranka koja je dostavila obavijest o suspenziji na temelju stavka 1. ili 2. napismeno obavijesti, diplomatskim putem, drugu stranku o svojoj namjeri da ponovno uvede suspendirane glave. Stranka koja je dostavila obavijest o suspenziji na temelju stavka 1. ili 2. to čini čim prestanu postojati ozbiljni i sustavni nedostaci druge stranke koji su bili razlog suspenzije.

10. Nakon dostave obavijesti o namjeri ponovnog uvođenja suspendiranih glava u skladu sa stavkom 9., preostale glave suspendirane na temelju stavka 6. ponovno se uvode istodobno s glavama suspendiranim na temelju stavka 1. ili 2.

#### Članak LAW.OTHER.138.: Troškovi

Stranke i države članice, uključujući ustanove, tijela, urede i agencije stranaka ili država članica, snose vlastite troškove koji nastanu tijekom provedbe ovog dijela, osim ako je u ovom Sporazumu predviđeno drukčije.

### GLAVA XIII.: RJEŠAVANJE SPOROVA

#### Članak LAW.DS.1.: Cilj

Cilj je ove glave uspostaviti brz, djelotvoran i učinkovit mehanizam za izbjegavanje i rješavanje sporova između stranaka u pogledu ovog dijela, uključujući sporove u pogledu ovog dijela pri primjeni situacija na uređenih drugim odredbama ovog Sporazuma, s ciljem postizanja sporazumnog rješenja, kad je to moguće.

#### Članak LAW.DS.2.: Područje primjene

1. Ova se glava primjenjuje na sporove između stranaka u vezi s ovim dijelom („obuhvaćene odredbe”).
2. Obuhvaćene odredbe uključuju sve odredbe ovog dijela, uz iznimku:
  - (a) članka LAW.GEN.5. [Opseg suradnje u slučaju da država članica više ne sudjeluje u istovjetnim mjerama na temelju prava Unije];
  - (b) članka LAW.PRUM.19. [Suspenzija i prestanak primjene];
  - (c) članka LAW.PNR.28. [Zadržavanje podataka iz PNR-a] stavka 14.;
  - (d) članka LAW.PNR.38. [Suspenzija suradnje na temelju ove glave];
  - (e) članka LAW.OTHER.136. [Prestanak];
  - (f) članka LAW.OTHER.137. [Suspenzija]; i
  - (g) članka LAW.DS.6. [Suspenzija].

#### Članak LAW.DS.3.: Isključivost

Stranke se obvezuju da će međusobne sporove u vezi s ovim dijelom upućivati samo mehanizmu predviđenom ovom glavom.



#### Članak LAW.DS.4.: Savjetovanje

1. Ako stranka („stranka koja podnosi pritužbu“) smatra da je druga stranka („tužena stranka“) prekršila obvezu iz ovog dijela, stranke to nastoje riješiti pokretanjem savjetovanja u dobroj vjeri radi postizanja sporazumnog rješenja.
2. Stranka koja podnosi pritužbu može zatražiti savjetovanje dostavom pisanog zahtjeva tuženoj stranci. Stranka koja podnosi pritužbu u svojem pisanom zahtjevu navodi razloge za zahtjev, među ostalim i djela ili propuste za koja smatra da čine kršenje obveze tužene stranke, te obuhvaćene odredbe koje smatra primjenjivima.
3. Tužena stranka na zahtjev odgovara bez odgode, a najkasnije dva tjedna nakon datuma njegova podnošenja. Savjetovanje se održava redovito u tromjesečnom razdoblju od datuma dostave zahtjeva u fizičkom obliku ili bilo kojim drugim sredstvom komunikacije koje stranke dogovore.
4. Savjetovanje se zaključuje u roku od tri mjeseca od datuma dostave zahtjeva, osim ako se stranke dogovore da će ga nastaviti.
5. Stranka koja podnosi pritužbu može zatražiti da se savjetovanje održi u okviru Posebnog odbora za izvršenje zakonodavstva i pravosudnu suradnju ili u okviru Vijeća za partnerstvo. Prvi se sastanak održava u roku od mjesec dana od dostave zahtjeva za savjetovanje iz stavka 2. ovog članka. Posebni odbor za izvršenje zakonodavstva i pravosudnu suradnju ili Vijeće za partnerstvo može u bilo kojem trenutku odlučiti uputiti predmet Vijeću za partnerstvo. Vijeće za partnerstvo može i samo preuzeti rješavanje tog predmeta. Posebni odbor za izvršenje zakonodavstva i pravosudnu suradnju ili, ovisno o slučaju, Vijeće za partnerstvo, spor može riješiti odlukom. Takva se odluka smatra sporazumnim rješenjem u smislu članka LAW.DS.5. [Sporazumno rješenje];
6. Stranka koja podnosi pritužbu može u bilo kojem trenutku jednostrano povući svoj zahtjev za savjetovanje. U takvom se slučaju savjetovanje odmah prekida.
7. Savjetovanja, a posebno sve informacije koje se smatraju povjerljivima i stajališta stranaka tijekom savjetovanja, povjerljive su prirode.

#### Članak LAW.DS.5.: Sporazumno rješenje

1. Stranke mogu u bilo kojem trenutku postići sporazumno rješenje u pogledu bilo kojeg spora iz članka LAW.DS.2. [Područje primjene].
2. Sporazumno rješenje može se donijeti odlukom Posebnog odbora za izvršenje zakonodavstva i pravosudnu suradnju ili Vijeća za partnerstvo. Sporazumno rješenje koje se sastoji od dogovora stranaka o zajedničkom tumačenju odredaba ovog dijela donosi se odlukom Vijeća za partnerstvo.
3. Svaka stranka u dogovorenom roku poduzima mjere potrebne za provedbu sporazumnog rješenja.
4. Najkasnije na datum isteka dogovorenog roka stranka koja provodi mjere napismeno obavješćuje drugu stranku o svim mjerama poduzetima za provedbu sporazumnog rješenja.

## Članak LAW.DS.6.: Suspenzija

1. Ako u savjetovanjima iz članka LAW.DS.4. [Savjetovanje] nije postignuto sporazumno rješenje u smislu članka LAW.DS.5. [Sporazumno rješenje], pod uvjetom da stranka koja je podnijela pritužbu nije povukla svoj zahtjev za savjetovanje u skladu s člankom LAW.DS.4. [Savjetovanje] stavkom 6. i da smatra da tužena stranka teško krši svoje obveze na temelju obuhvaćenih odredaba iz članka LAW.DS.4. [Savjetovanje] stavka 2., stranka koja je podnijela pritužbu može suspendirati glave ovog dijela na koje se odnosi teško kršenje dostavom pisane obavijesti diplomatskim putem. U takvoj se obavijesti navode teška kršenja obveza tužene stranke koja su razlog suspenzije.
2. Glave na koje se odnosi suspenzija privremeno se prestaju primjenjivati prvog dana trećeg mjeseca nakon datuma obavijesti iz stavka 1. ili drugog datuma koji stranke dogovore, osim ako stranka koja je podnijela pritužbu najkasnije dva tjedna prije isteka tog razdoblja napismeno obavijesti tuženu stranku, diplomatskim putem, o povlačenju prve obavijesti ili o smanjenju područja primjene suspenzije. U potonjem se slučaju privremeno prestaju primjenjivati samo glave iz druge obavijesti.
3. Ako stranka koja je podnijela pritužbu dostavi obavijest o suspenziji jedne ili više glava ovog dijela na temelju stavka 1., tužena stranka može suspendirati sve preostale glave dostavom pisane obavijesti diplomatskim putem tri mjeseca unaprijed.
4. U slučaju dostave obavijesti o suspenziji na temelju ovog članka, sastaje se Posebni odbor za izvršenje zakonodavstva i pravosudnu suradnju kako bi odlučio o mjerama potrebnima da se svaka suradnja pokrenuta na temelju ovog dijela i zahvaćena tom obaviješću dovrši na odgovarajući način. U svakom slučaju, za sve osobne podatke prikupljene u okviru suradnje na temelju ovog dijela prije privremenog prestanka primjene glava na koja se odnosi suspenzija stranke osiguravaju da se razina zaštite pri kojoj su se ti osobni podaci prenosili zadrži i nakon što suspenzija počne proizvoditi učinke.
5. Suspendirane glave ponovno se uvode prvog dana mjeseca nakon dana na koji stranka koja je podnijela pritužbu napismeno obavijesti, diplomatskim putem, tuženu stranku o svojoj namjeri da ponovno uvede suspendirane glave. Stranka koja je podnijela pritužbu to čini čim ocijeni da više nema teškog kršenja obveza koje je bilo razlog suspenzije.
6. Nakon što stranka koja je podnijela pritužbu dostavi obavijest o namjeri ponovnog uvođenja suspendiranih glava u skladu sa stavkom 5., preostale glave koje je tužena stranka suspendirala na temelju stavka 3. ponovno se uvode istodobno s glavama koja je stranka koja je podnijela pritužbu suspendirala na temelju stavka 1.

## Članak LAW.DS.7.: Rokovi

1. Svi rokovi utvrđeni u ovoj glavi računaju se u tjednima ili mjesecima, ovisno o slučaju, od dana nakon djela ili činjenice na koji se odnose.
2. Stranke mogu sporazumno produljiti sve rokove iz ove glave.

## ČETVRTI DIO: TEMATSKA SURADNJA

### GLAVA I.: ZDRAVSTVENA SIGURNOST

#### Članak HS.1.: Suradnja u području zdravstvene sigurnosti

1. Za potrebe ovog članka „ozbiljna prekogranična prijetnja zdravlju” znači po život opasna ili na drugi način ozbiljna opasnost za zdravlje biološkog, kemijskog, ekološkog ili nepoznatog podrijetla koja se širi ili podrazumijeva značajan rizik od širenja preko granica barem jedne države članice i Ujedinjene Kraljevine.

2. Stranke se međusobno obavješćuju o ozbiljnoj prekograničnoj prijetnji zdravlju koja utječe na drugu stranku i nastoje to učiniti pravodobno.

3. U slučaju ozbiljne prekogranične prijetnje zdravlju, Unija, na pisani zahtjev Ujedinjene Kraljevine, može u vezi s tom prijetnjom Ujedinjenoj Kraljevini odobriti *ad hoc* pristup sustavu ranog upozoravanja i odgovora („EWRS”) kako bi se strankama i nadležnim tijelima država članica omogućila razmjena relevantnih informacija, procjena javnozdravstvenih rizika i koordinacije mjera koje bi mogle biti potrebne za zaštitu javnog zdravlja. Unija nastoji pravodobno odgovoriti na pisani zahtjev Ujedinjene Kraljevine.

Nadalje, Unija može pozvati Ujedinjenu Kraljevinu da sudjeluje u odboru osnovanom u Uniji, koji se sastoji od predstavnika država članica, radi podrške razmjeni informacija i koordinaciji u vezi s ozbiljnom prekograničnom prijetnjom zdravlju.

Oba su aranžmana privremena, a u svakom slučaju u trajanju ne duljem od onoga što bilo koja od stranaka, nakon savjetovanja s drugom strankom, smatra nužnim za dotičnu ozbiljnu prekograničnu prijetnju zdravlju.

4. Za potrebe razmjene informacija iz stavka 2. i svih zahtjeva podnesenih na temelju stavka 3., svaka stranka određuje kontaktnu točku i o tome obavješćuje drugu stranku. Kontaktne točke također:

- (a) nastoje olakšati razumijevanje između stranaka o tome je li prijetnja ozbiljna prekogranična prijetnja zdravlju;
- (b) nastoje postići uzajamno dogovorena rješenja za sva tehnička pitanja koja proizlaze iz provedbe ove glave.

5. Dok ima pristup EWRS-u odobren u vezi s konkretnom ozbiljnom prekograničnom prijetnjom zdravlju, Ujedinjena Kraljevina poštuje sve uvjete njegova korištenja te poslovnik odbora iz stavka 3. Ako nakon razmjene pojašnjenja između stranaka:

- (a) Unija smatra da Ujedinjena Kraljevina nije poštovala prethodno navedene uvjete ili poslovnik, Unija može u vezi s tom prijetnjom ukinuti pristup Ujedinjene Kraljevine EWRS-u ili njezino sudjelovanje u tom odboru, ovisno o slučaju;

(b) Ujedinjena Kraljevina smatra da ne može prihvatiti uvjete ili poslovnik, Ujedinjena Kraljevina može u vezi s tom prijetnjom povući svoje sudjelovanje u EWRS-u ili u tom odboru, ovisno o slučaju.

6. Ako je to u njihovu zajedničkom interesu, stranke surađuju na međunarodnim forumima o prevenciji, otkrivanju, pripremi za i odgovoru na utvrđene i nove prijetnje zdravstvenoj sigurnosti.

7. Europski centar za sprečavanje i kontrolu bolesti i relevantno tijelo Ujedinjene Kraljevine odgovorno za nadzor, prikupljanje informacija o epidemijama i znanstvene savjete o zaraznim bolestima surađuju u tehničkim i znanstvenim pitanjima od zajedničkog interesa stranaka te u tu svrhu mogu sklopiti memorandum o razumijevanju.

## *GLAVA II.: KIBERSIGURNOST*

### Članak CYB.1.: Dijalog o kiberpitanjima

Stranke nastoje uspostaviti redoviti dijalog radi razmjene informacija o promjenama u relevantnim politikama, među ostalim o međunarodnoj sigurnosti, sigurnosti perspektivnih tehnologija, upravljanju internetom, kibersigurnosti, kiberobrani i kiberkriminalitetu.

### Članak CYB.2.: Suradnja u kiberpitanjima

1. Ako je to u njihovu zajedničkom interesu, stranke surađuju u području kiberpitanja razmjenom primjera najbolje prakse i provedbom zajedničkih praktičnih aktivnosti, čiji je cilj promicanje i zaštita otvorenog, slobodnog, stabilnog, miroljubivog i sigurnog kiberprostora na temelju primjene postojećeg međunarodnog prava i normi odgovornog ponašanja država te regionalnih mjera za izgradnju povjerenja u kiberprostor.

2. Stranke nastoje surađivati i u relevantnim međunarodnim tijelima i forumima te nastoje ojačati globalnu kiberotpornost i sposobnost trećih zemalja za učinkovitu borbu protiv kiberkriminaliteta.

### Članak CYB.3.: Suradnja s timom za hitne računalne intervencije Europske unije

Podložno prethodnom odobrenju upravljačkog odbora Tima za hitne računalne intervencije Europske unije (CERT-EU), CERT-EU i nacionalni tim za hitne računalne intervencije Ujedinjene Kraljevine surađuju na dobrovoljnoj, pravodobnoj i uzajamnoj osnovi radi razmjene informacija o alatima i metodama, kao što su tehnike, taktike, postupci i primjerima najbolje prakse, općim prijetnjama i slabim točkama.

### Članak CYB.4.: Sudjelovanje u posebnim aktivnostima skupine za suradnju osnovane na temelju Direktive (EU) 2016/1148

1. Radi promicanja suradnje u području kibersigurnosti, uz istodobno osiguravanje autonomije postupka donošenja odluka Unije, relevantna nacionalna tijela Ujedinjene Kraljevine mogu, na poziv predsjednika skupine za suradnju osnovane uz savjetovanje s Komisijom, koji Ujedinjena Kraljevina može i sama zatražiti, sudjelovati u sljedećim aktivnostima skupine za suradnju:

- (a) razmjena primjera najbolje prakse u izgradnji kapaciteta kako bi se zajamčila sigurnost mrežnih i informacijskih sustava;
- (b) razmjena informacija o vježbama koje se odnose na sigurnost mrežnih i informacijskih sustava;
- (c) razmjena informacija, iskustava i primjera najbolje prakse u pogledu rizika i incidenata;
- (d) razmjena informacija i primjera najbolje prakse u pogledu informiranja, obrazovnih programa i osposobljavanja; i
- (e) razmjena informacija i primjera najbolje prakse u pogledu istraživanja i razvoja u području sigurnosti mrežnih i informacijskih sustava.

2. Svaka razmjena informacija, iskustava ili primjera najbolje prakse između skupine za suradnju i relevantnih nacionalnih tijela Ujedinjene Kraljevine dobrovoljna je i, prema potrebi, recipročna.

Članak CYB.5.: Suradnja s Agencijom Europske unije za mrežnu i informacijsku sigurnost (ENISA).

1. Radi promicanja suradnje u području kibersigurnosti, uz istodobno osiguravanje autonomije postupka donošenja odluka Unije, Ujedinjena Kraljevina može, na poziv upravnog odbora Agencije EU-a za mrežnu i informacijsku sigurnost (ENISA), sudjelovati u sljedećim aktivnostima koje provodi ENISA:

- (a) izgradnja kapaciteta;
- (b) stjecanje znanja i informiranje; te
- (c) širenje svijesti i obrazovanje.

2. Uvjeti sudjelovanja Ujedinjene Kraljevine u aktivnostima ENISA-e iz stavka 1., uključujući odgovarajući financijski doprinos, utvrđuju se u radnim aranžmanima koje donosi upravni odbor ENISA-e, podložno prethodnom odobrenju Komisije i suglasnosti Ujedinjene Kraljevine.

3. Svaka razmjena informacija, iskustava i primjera najbolje prakse između ENISA-e i Ujedinjene Kraljevine dobrovoljna je i, prema potrebi, recipročna.



## PETI DIO: SUDJELOVANJE U PROGRAMIMA UNIJE, DOBRO FINANCIJSKO UPRAVLJANJE I FINANCIJSKE ODREDBE

### Članak UNPRO.0.1.: Područje primjene

1. Ovaj dio primjenjuje se na sudjelovanje Ujedinjene Kraljevine u programima, aktivnostima i uslugama Unije u okviru njih, u kojima su se stranke sporazumjele o sudjelovanju Ujedinjene Kraljevine.
2. Ovaj se dio ne primjenjuje na sudjelovanje Ujedinjene Kraljevine u kohezijskim programima u okviru cilja europske teritorijalne suradnje ili sličnim programima s istim ciljem, koja se odvija na temelju temeljnih akata barem jedne institucije Unije koji se primjenjuju na te programe.

Primjenjivi uvjeti za sudjelovanje u programima iz prve točke navode se u primjenjivom temeljnom aktu i sporazumu o financiranju sklopljenom na temelju tog akta. Stranke dogovaraju odredbe s učinkom sličnim učinku drugog poglavlja [Dobro financijsko upravljanje] o sudjelovanju Ujedinjene Kraljevine u tim programima.

### Članak UNPRO.0.2.: Definicije

Za potrebe ovog dijela, primjenjuju se sljedeće definicije:

- (a) „temeljni akt” znači:
  - (i) akt barem jedne institucije Unije kojim se uspostavlja program ili aktivnost, kojim se pruža pravna osnova za djelovanje i za provedbu odgovarajućeg rashoda unesenog u proračun Unije ili proračunskog jamstva pokrivenog proračunom Unije, uključujući sve izmjene te uključujući sve relevantne akte institucije Unije kojima se taj akt dopunjuje ili provodi, osim onih o donošenju programa rada; i
  - (ii) akt barem jedne institucije Unije o uspostavi aktivnosti koja se financira iz proračuna Unije, a koja nije program;
- (b) „sporazum o financiranju” znači sporazumi koji se odnose na programe i aktivnosti Unije u okviru Protokola I. kojima se izvršavaju sredstva Unije kao što su sporazumi o dodjeli bespovratnih sredstava, sporazumi o doprinosima, okvirni sporazumi o financijskom partnerstvu, sporazumi o financiranju i sporazumi o jamstvu.
- (c) „ostala pravila koja se odnose na provedbu programa i aktivnosti Unije” znači pravila utvrđena u Uredbi (EU, Euratom) 2018/1046 Europskog parlamenta i Vijeća<sup>85</sup> („Financijska uredba”) koja se primjenjuju na opći proračun Unije, i u programu rada ili pozivima ili drugim postupcima dodjele Unije;

---

<sup>85</sup> Uredba (EU, Euratom) 2018/1046 Europskog parlamenta i Vijeća od 18. srpnja 2018. o financijskim pravilima koja se primjenjuju na opći proračun Unije, o izmjeni uredaba (EU) br. 1296/2013, (EU) br. 1301/2013, (EU) br. 1303/2013, (EU) br. 1304/2013, (EU) br. 1309/2013, (EU) br. 1316/2013, (EU) br. 223/2014, (EU) br. 283/2014 i Odluke br. 541/2014/EU te o stavljanju izvan snage Uredbe (EU, Euratom) br. 966/2012 (SL L 193, 30.7.2018., str. 1).

- (d) „Unija” znači Unija ili Europska zajednica za atomsku energiju ili obje, ovisno o kontekstu;
- (e) „Unijin postupak dodjele” znači postupak dodjele sredstava Unije koji pokreće Unija ili osobe ili subjekti kojima je povjereno izvršenje finacijskih sredstava Unije ;
- (f) „subjekt iz Ujedinjene Kraljevine” znači svaka vrsta subjekta, tj. fizička osoba, pravna osoba ili druga vrsta subjekta, koji može sudjelovati u aktivnostima programa Unije ili aktivnosti Unije u skladu s temeljnim aktom i koji ima boravište ili sjedište u Ujedinjenoj Kraljevini.

#### Poglavlje 1.: Sudjelovanje Ujedinjene Kraljevine u programima i aktivnostima Unije

##### *Odjeljak 1.: Opći uvjeti za sudjelovanje u programima i aktivnostima Unije*

##### Članak UNPRO.1.3.: Uspostavljanje sudjelovanja

1. Ujedinjena Kraljevina doprinosi i sudjeluje u programima i aktivnostima Unije, ili u iznimnim slučajevima u dijelu programa ili aktivnosti Unije, koji su otvoreni za njezino sudjelovanje i navedeni u Protokolu I. [Programi i aktivnosti u kojima Ujedinjena Kraljevina sudjeluje].
2. Protokol I. dogovaraju stranke. Donosi ga Posebni odbor za sudjelovanje u programima Unije koji ga može izmijeniti.
3. Protokolom I.:
  - (a) utvrđuju se programi i aktivnosti Unije, ili u iznimnim slučajevima dijelovi programa ili aktivnosti, u kojima sudjeluje Ujedinjena Kraljevina;
  - (b) određuje se trajanje sudjelovanja koje se odnosi na razdoblje tijekom kojeg Ujedinjena Kraljevina i subjekti iz Ujedinjene Kraljevine mogu podnijeti zahtjev za financiranje sredstvima Unije ili im se može povjeriti izvršavanje sredstava Unije;
  - (c) određuju se posebni uvjeti za sudjelovanje Ujedinjene Kraljevine i subjekata iz Ujedinjene Kraljevine, uključujući posebne modalitete za provedbu finacijskih uvjeta kako su utvrđeni na temelju članka UNPRO.2.1. [Finacijski uvjeti], posebni modaliteti mehanizma korekcije kako je utvrđeno na temelju članka UNPRO.2.2. [Programi u kojima se može primjenjivati automatski mehanizam korekcije], i uvjeti za sudjelovanje u strukturama stvorenima za potrebe provedbe tih programa ili aktivnosti Unije. Ti uvjeti u skladu su s ovim Sporazumom te temeljnim aktima i aktima barem jedne institucije Unije kojima se uspostavljaju takve strukture;
  - (d) ako je primjenjivo, utvrđuju se iznos doprinosa Ujedinjene Kraljevine programu Unije koji se provodi finacijskim instrumentom ili proračunskim jamstvom te, prema potrebi, posebni modaliteti iz članka UNPRO.2.3. [Financiranje u vezi s programima koji se provode putem finacijskih instrumenata].

##### Članak UNPRO.1.4.: Usklađenost s pravilima programa

1. Ujedinjena Kraljevina sudjeluje u programima ili aktivnostima Unije ili njihovim dijelovima navedenima u Protokolu I. pod uvjetima utvrđenima u ovom Sporazumu, temeljnim aktima i drugim pravilima koji se odnose na provedbu programa i aktivnosti Unije.



2. Uvjeti iz stavka 1. obuhvaćaju:
  - (a) prihvatljivost subjekata iz Ujedinjene Kraljevine i sve druge uvjete prihvatljivosti povezane s Ujedinjenom Kraljevinom, posebno s podrijetlom, mjestom aktivnosti ili državljanstvom;
  - (b) uvjete koji se primjenjuju na podnošenje, ocjenjivanje i odabir prijava te na provedbu djelovanja prihvatljivih subjekata iz Ujedinjene Kraljevine.
3. Uvjeti iz stavka 2. točke (b) istovjetni su onima koji se primjenjuju na prihvatljive subjekte iz država članica, osim u propisno opravdanim iznimnim slučajevima predviđenima u uvjetima iz stavka 1. Svaka stranka može skrenuti pozornost Posebnog odbora za sudjelovanje u programima Unije na potrebu za raspravom o propisno opravdanim isključenjima.

#### Članak UNPRO.1.5.: Uvjeti sudjelovanja

1. Sudjelovanje Ujedinjene Kraljevine u programu ili aktivnosti Unije ili njihovim dijelovima, kako je navedeno u članku UNPRO.0.1. [Područje primjene], moguće je pod uvjetom da Ujedinjena Kraljevina:
  - (a) poduzima sve napore, u okviru svojih domaćih zakona, kako bi olakšala ulazak i boravak osoba uključenih u provedbu tih programa i aktivnosti ili njihovih dijelova, uključujući studente, istraživače, pripravnike ili volontere;
  - (b) u mjeri u kojoj je to pod kontrolom tijela Ujedinjene Kraljevine, osigurava da su uvjeti za pristup osoba iz točke (a) uslugama u Ujedinjenoj Kraljevini koje su izravno povezane s provedbom programa ili aktivnosti jednaki kao i za državljane Ujedinjene Kraljevine, među ostalim u pogledu naknada;
  - (c) u pogledu sudjelovanja koje uključuje razmjenu klasificiranih ili osjetljivih neklasificiranih podataka ili pristup njima, uspostavila je odgovarajuće sporazume u skladu s člankom FINPROV.6. [Klasificirani podaci i osjetljivi neklasificirani podaci].
2. U odnosu na sudjelovanje Ujedinjene Kraljevine u programu ili aktivnosti Unije ili njihovim dijelovima, kako je navedeno u članku UNPRO.0.1. [Područje primjene], Unija i njezine države članice:
  - (a) poduzimaju sve napore, u okviru zakonodavstva Unije ili država članica, kako bi olakšale ulazak i boravak državljana Ujedinjene Kraljevine uključenih u provedbu tih programa i aktivnosti ili njihovih dijelova, uključujući studente, istraživače, pripravnike ili volontere;
  - (b) u mjeri u kojoj je to pod kontrolom tijela Unije i država članica, osiguravaju da su uvjeti za pristup državljana Ujedinjene Kraljevine iz točke (a) uslugama u Uniji koje su izravno povezane s provedbom programa ili aktivnosti jednaki kao i za građane Europske unije, među ostalim u pogledu naknada.
3. Protokolom I. mogu se utvrditi dodatni posebni uvjeti koji se odnose na ovaj članak, a potrebni su za sudjelovanje Ujedinjene Kraljevine u programu ili aktivnosti Unije ili njihovim dijelovima.
4. Ovim se člankom ne dovodi u pitanje članak UNPRO.1.4. [Usklađenost s pravilima programa].

5. Ovim člankom i člankom UNPRO.3.1. [Suzpenzija sudjelovanja Ujedinjene Kraljevine u programu Unije od strane Unije] ne dovode se u pitanje dogovori postignuti između Ujedinjene Kraljevine i Irske u vezi sa Zajedničkim putnim prostorom.

#### Članak UNPRO.1.6.: Sudjelovanje Ujedinjene Kraljevine u upravljanju programima i aktivnostima

1. Predstavnicima ili stručnjacima iz Ujedinjene Kraljevine ili stručnjacima koje je imenovala Ujedinjena Kraljevina dopušteno je da sudjeluju kao promatrači, osim ako se to odnosi na pitanja rezervirana samo za države članice ili u vezi s programom ili aktivnošću u kojima Ujedinjena Kraljevina ne sudjeluje, na sastancima odbora, stručnih skupina ili na drugim sličnim sastancima na kojima sudjeluju predstavnici ili stručnjaci iz država članica ili stručnjaci koje su imenovale države članice i koji pomažu Europskoj komisiji u provedbi programa, aktivnosti ili njihovih dijelova ili upravljanju njima, na kojima Ujedinjena Kraljevina sudjeluje u skladu s člankom UNPRO.0.1. [Područje primjene] ili ih je Europska komisija uspostavila u pogledu provedbe prava Unije u odnosu na te programe, aktivnosti ili njihove dijelove. Predstavnici ili stručnjaci iz Ujedinjene Kraljevine ili stručnjaci koje je imenovala Ujedinjena Kraljevina nisu prisutni u trenutku glasovanja. Ujedinjenu Kraljevinu obavješćuje se o rezultatu glasovanja.

2. Ako stručnjaci ili evaluatori nisu imenovani na temelju državljanstva, državljanstvo nije razlog za isključivanje državljana Ujedinjene Kraljevine.

3. Podložno uvjetima iz stavka 1., sudjelovanje predstavnika Ujedinjene Kraljevine na sastancima iz stavka 1. ili na drugim sastancima povezanim s provedbom programa ili aktivnosti podložno je istim pravilima i postupcima koji se primjenjuju na predstavnike država članica, posebno prava na riječ, primanje informacija i dokumentacije, osim u vezi s pitanjima koja se odnose samo na države članice ili u vezi s programom ili aktivnosti u kojem Ujedinjena Kraljevina ne sudjeluje, te naknadu putnih troškova i troškova boravka.

4. Protokolom I. mogu se definirati dodatni modaliteti sudjelovanja stručnjaka, kao i sudjelovanja Ujedinjene Kraljevine u upravnim odborima i strukturama uspostavljenima za potrebe provedbe programa ili aktivnosti Unije, kako je utvrđeno Protokolom I.

#### *Odjeljak 2.: Pravila za financiranje sudjelovanja u programima i aktivnostima Unije*

##### Članak UNPRO.2.1.: Financijski uvjeti

1. Sudjelovanje Ujedinjene Kraljevine ili subjekata iz Ujedinjene Kraljevine u programima ili aktivnostima Unije ili u njihovim dijelovima, podliježe financijskom doprinosu Ujedinjene Kraljevine odgovarajućim sredstvima u okviru proračuna Unije.

2. Financijski doprinos jest zbroj:

(a) naknade za sudjelovanje; i

(b) operativnog doprinosa.

3. Financijski doprinos ima oblik jednokratnog ili višekratnog godišnjeg plaćanja.

4. Ne dovodeći u pitanje članak UNPRO.8. [Naknada za sudjelovanje u godinama od 2021. do 2026.], naknada za sudjelovanje iznosi 4 % godišnjeg operativnog doprinosa i ne podliježe naknadnim prilagodbama, osim u pogledu suspenzije na temelju članka UNPRO.3.1. [Suzpenzija sudjelovanja Ujedinjene Kraljevine u programu Unije od strane Unije] i prestanka na temelju članka

UNPRO.3.3. [Prekid sudjelovanja u programu ili aktivnosti Unije u slučaju znatne izmjene programa Unije] stavka 6. točke (c). Od 2028. Posebni odbor za sudjelovanje u programima Unije može prilagoditi razinu naknade za sudjelovanje.

5. Operativnim doprinosom pokrivaju se operativni rashodi i rashodi za potporu te se on u obliku odobrenih sredstava za preuzimanje obveza i odobrenih sredstava za plaćanje dodaje iznosima unesenima u proračun Unije, koji je konačno donesen za programe ili aktivnosti ili iznimno njihove dijelove, uvećan, prema potrebi, za vanjske namjenske prihode koji ne proizlaze iz financijskih doprinosa drugih donatora programima i aktivnostima Unije, kako je utvrđeno Protokolom I.

6. Operativni doprinos temelji se na ključu za uplatu doprinosa koji je definiran kao omjer bruto domaćeg proizvoda (BDP) Ujedinjene Kraljevine po tržišnim cijenama i BDP-a Unije po tržišnim cijenama. BDP-i po tržišnim cijenama koji se trebaju primjenjivati jesu najnoviji dostupni, od 1. siječnja godine u kojoj je izvršeno godišnje plaćanje, kako je objavio Statistički ured Europske unije (EUROSTAT), čim se počne primjenjivati aranžman iz članka UNPRO.5.2. [Suradnja u području statistike] i u skladu s pravilima tog aranžmana. Prije nego što se taj aranžman počne primjenjivati, BDP Ujedinjene Kraljevine onaj je koji je utvrđen na temelju podataka Organizacije za gospodarsku suradnju i razvoj (OECD).

7. Operativni doprinos temelji se na primjeni ključa za uplatu doprinosa na početna odobrena sredstva za preuzimanje obveza [uvećana kako je opisano u stavku 5.] unesena u proračun Unije koji je konačno donesen za primjenjivu godinu za financiranje programa ili aktivnosti Unije ili iznimno njihovih dijelova u kojima Ujedinjena Kraljevina sudjeluje.

8. Operativni doprinos programa, aktivnosti ili njihova dijela za godinu N može se retroaktivno prilagoditi naviše ili naniže u sljedećoj godini ili sljedećim godinama na temelju proračunskih obveza preuzetih za odobrena sredstva za tu godinu, njihova izvršenja putem pravnih obveza i njihova opoziva.

Prva prilagodba provodi se u godini N + 1 kada se početni doprinos prilagođava naviše ili naniže za iznos razlike između početnog doprinosa i prilagođenog doprinosa izračunanog primjenom ključa za doprinos za godinu N na ukupni:

- (a) iznos proračunskih obveza preuzetih za odobrenih sredstava iz godine N u okviru izglasanog proračuna Europske unije i za odobrena sredstva koja odgovaraju opozivima koji su ponovno stavljeni na raspolaganje; i
- (b) svih vanjskih namjenskih prihoda koji ne proizlaze iz financijskih doprinosa drugih donatora programima i aktivnostima Unije, kako je utvrđeno Protokolom I. i koji su bili dostupni na kraju godine N.

Svake sljedeće godine, sve dok se sve proračunske obveze koje se financiraju iz odobrenih sredstava koja potječu iz godine N isplate ili opozovu, a najkasnije tri godine nakon završetka programa ili nakon završetka višegodišnjeg financijskog okvira koji odgovara godini N, ovisno o tome što nastupi ranije, Unija izračunava prilagodbu doprinosa za godinu N, smanjenjem doprinosa Ujedinjene Kraljevine za iznos dobiven primjenom ključa za doprinos za godinu N na opozive iz svake godine obveza za godinu N koje se financiraju iz proračuna Unije ili iz opoziva ponovno stavljenih na raspolaganje.

Ako se otkažu vanjski namjenski prihodi koji ne proizlaze iz financijskih doprinosa drugih donatora

programima i aktivnostima Unije, kako je utvrđeno Protokolom I., doprinos Ujedinjene Kraljevine smanjuje se za iznos dobiven primjenom ključa za doprinos za godinu N na otkazani iznos.

U godini N+ 2 ili sljedećih godina, nakon provedbe prilagodbi iz drugog, trećeg i četvrtog podstavka, doprinos Ujedinjene Kraljevine za godinu N također se umanjuje za iznos dobiven množenjem doprinosa Ujedinjene Kraljevine za godinu N i omjera

- (a) pravnih obveza za godinu N, financiranih u okviru svih odobrenih sredstava za preuzimanje obveza dostupnih u godini N, i koje proizlaze iz konkurentnih postupaka dodjele;
  - (i) iz kojih su isključeni Ujedinjena Kraljevina i subjekti iz Ujedinjene Kraljevine, ili
  - (ii) za koje je Posebni odbor za sudjelovanje u programima Unije odlučio, u skladu s postupkom utvrđenim u članku UNPRO.2.1.a [Kvazi-isključenje iz konkurentnog postupka dodjele bespovratnih sredstava], da je došlo do kvazi-isključenja Ujedinjene Kraljevine ili subjekata iz Ujedinjene Kraljevine; ili
  - (iii) za koje je rok za podnošenje prijave istekao tijekom suspenzije iz članka UNPRO.3.1. [Suspenzija sudjelovanja Ujedinjene Kraljevine u programu Unije od strane Europske unije] ili nakon što je prekid iz članka UNPRO.3.3. [Prekid sudjelovanja u programu u slučaju znatne izmjene programa Unije] počeo proizvoditi učinke; ili
  - (iv) za koje je sudjelovanje Ujedinjene Kraljevine i subjekata Ujedinjene Kraljevine ograničeno u skladu s člankom UNPRO.3.5. [Preispitivanje financijskih povećanja] stavkom 3.; i
- (b) ukupni iznos pravnih obveza financiranih u okviru svih odobrenih sredstava za preuzimanje obveza za godinu N.

Taj iznos pravnih obveza izračunava se tako da se uzmu u obzir proračunske obveze preuzete u godini N i da se oduzmu opozivi koji su na temelju tih obveza preuzeti u godini N + 1.

9. Unija na zahtjev Ujedinjenoj Kraljevini dostavlja informacije o njezinu financijskom sudjelovanju, kako su sadržane u proračunskim i računovodstvenim informacijama te informacijama o uspješnosti i evaluaciji dostavljenima Unijinim proračunskim tijelima i tijelima nadležnima za davanje razrješnice, u odnosu na programe i aktivnosti u kojima sudjeluje Ujedinjena Kraljevina. Te se informacije dostavljaju uzimajući u obzir pravila Unije i Ujedinjene Kraljevine o povjerljivosti i zaštiti podataka te se njima ne dovode u pitanje informacije na koje Ujedinjena Kraljevina ima pravo na temelju drugog poglavlja [Dobro financijsko upravljanje] ovog dijela.

10. Svi doprinosi Ujedinjene Kraljevine ili plaćanja Unije i izračun iznosa koje treba platiti ili primiti uplaćuju se u eurima.

11. Podložno stavku 5. i stavku 8. drugom podstavku ovog članka, detaljne odredbe za provedbu ovog članka utvrđene su u Prilogu UNPRO-1. [Provedba financijskih uvjeta]. Posebni odbor za sudjelovanje u programima Unije može izmijeniti Prilog UNPRO-1.

Članak UNPRO.2.1a.: Kvazi-isključenje iz konkurentnog postupka dodjele bespovratnih sredstava

1. Ako Ujedinjena Kraljevina smatra da određeni uvjeti utvrđeni u konkurentnom postupku dodjele bespovratnih sredstava odgovaraju kvazi-isključenju subjekata iz Ujedinjene Kraljevine,

Ujedinjena Kraljevina o tome obavješćuje Posebni odbor za sudjelovanje u programima Unije prije isteka roka za podnošenje prijava u dotičnom postupku i dostavlja obrazloženje. U roku od tri mjeseca od roka za podnošenje prijava u dotičnom postupku dodjele, Posebni odbor za sudjelovanje u programima Unije pregledava obavijest iz stavka 1., pod uvjetom da je stopa sudjelovanja subjekata iz Ujedinjene Kraljevine u predmetnom postupku dodjele najmanje 25 % niža u usporedbi s:

- (a) prosječnom stopom sudjelovanja subjekata iz Ujedinjene Kraljevine u sličnim konkurentnim postupcima dodjele koji ne sadržavaju takav uvjet i pokrenuti su u prethodne tri godine prije prijave; ili
- (b) u nedostatku sličnih konkurentnih postupaka dodjele, prosječnom stopom sudjelovanja subjekata iz Ujedinjene Kraljevine u svim konkurentnim postupcima dodjele koji su pokrenuti u okviru programa ili prethodnog programa, ovisno o slučaju, u prethodne tri godine prije prijave.

3. Posebni odbor za sudjelovanje u programima Unije do kraja razdoblja iz stavka 2. odlučuje je li došlo do kvazi-isključenja subjekata iz Ujedinjene Kraljevine iz dotičnog postupka dodjele, uzimajući u obzir obrazloženje Ujedinjene Kraljevine u skladu sa stavkom 1. i stvarnu stopu sudjelovanja u dotičnom postupku dodjele.

4. Za potrebe stavka 2. i 3., stopa sudjelovanja omjer je broja prijava koje su podnijeli subjekti iz Ujedinjene Kraljevine i ukupnog broja prijava podnesenih u okviru istog postupka dodjele.

#### Članak UNPRO.2.2.: Programi na koje se primjenjuje automatski mehanizam korekcije

1. Automatski mehanizam korekcije primjenjuje se na one programe ili Unije ili njihove dijelove za koje je njegova primjena predviđena u Protokolu I. Primjena tog automatskog mehanizma korekcije može biti ograničena na dijelove programa ili aktivnosti utvrđene u Protokolu I., koji se provode bespovratnim sredstvima koja se dodjeljuju u okviru konkurentnih poziva. Detaljna pravila o utvrđivanju dijelova programa ili aktivnosti na koje se automatski mehanizam korekcije primjenjuje ili ne primjenjuje mogu se utvrditi u Protokolu I.

2. Iznos automatske korekcije za program ili aktivnost ili njihove dijelove razlika je između početnih iznosa pravnih obveza koje su stvarno preuzete s Ujedinjenom Kraljevinom ili subjektima iz Ujedinjene Kraljevine koje se financiraju iz odobrenih sredstava za preuzimanje obveza za dotičnu godinu i odgovarajućeg operativnog doprinosa koji je Ujedinjena Kraljevina uplatila, kako je prilagođen na temelju članka UNPRO.2.1. [Financijski uvjeti] stavka 8., isključujući rashode za potporu za isto razdoblje ako je taj iznos pozitivan.

3. Svaki iznos iz stavka 2. ovog članka koji dvije godine zaredom svake godine prelazi 8 % odgovarajućeg doprinosa Ujedinjene Kraljevine programu, kako je prilagođen na temelju članka UNPRO.2.1. [Financijski uvjeti] stavka 8., Ujedinjena Kraljevina duguje ili kao dodatni doprinos u okviru automatskog mehanizma korekcije za svaku od tih dviju godina.

4. Detaljna pravila o utvrđivanju relevantnih iznosa pravnih obveza iz stavka 2. ovog članka, uključujući u slučaju konzorcijâ, i o izračunu automatskog mehanizma korekcije mogu se utvrditi u Protokolu I.

Članak UNPRO.2.3.: financiranje u vezi s programima koji se provode putem financijskih instrumenata ili proračunskih jamstava

1. Ako Ujedinjena Kraljevina sudjeluje u programu ili aktivnosti Unije ili dijelu programa ili aktivnosti koji se provode putem financijskog instrumenta ili proračunskog jamstva, Ujedinjena Kraljevina u gotovini uplaćuje doprinos za programe koji se u okviru proračuna Unije provode putem financijskih instrumenata ili proračunskih jamstava u skladu s glavom X. Financijske uredbe koja se primjenjuje na opći proračun Unije. Iznos doprinosa u gotovini povećava proračunsko jamstvo Unije ili financijsku omotnicu financijskog instrumenta.
2. Ako Ujedinjena Kraljevina sudjeluje u programu iz stavka 1. koji provodi Grupa Europske investicijske banke, u slučaju da Grupa Europske investicijske banke mora pokriti gubitke koji nisu pokriveni jamstvom iz proračuna Unije, Ujedinjena Kraljevina plaća Grupi Europske investicijske banke postotak tih gubitaka jednak omjeru između bruto domaćeg proizvoda Ujedinjene Kraljevine po tržišnim cijenama i zbroja bruto domaćeg proizvoda država članica, Ujedinjene Kraljevine i bilo koje druge treće zemlje koja sudjeluje u tom programu, po tržišnim cijenama. Bruto domaći proizvod po tržišnim cijenama koji se treba primjenjivati jest najnoviji dostupni, od 1. siječnja godine u kojoj dospijeva plaćanje, kako je objavio Eurostat, čim se počne primjenjivati aranžman iz članka UNPRO.5.2. [Suradnja u području statistike] i u skladu s pravilima tog aranžmana. Prije nego što se taj aranžman počne primjenjivati, BDP Ujedinjene Kraljevine onaj je koji je utvrđen na temelju podataka OECD-a.
3. Prema potrebi, u Protokolu I. dodatno se utvrđuju modaliteti provedbe ovog članka, posebno osiguravajući da Ujedinjena Kraljevina dobije svoj udio u neiskorištenim doprinosima za proračunska jamstva i financijske instrumente.

*Odjeljak 3.: Suspenzija i prekid sudjelovanja u programima Unije*

Članak UNPRO.3.1.: Suspenzija sudjelovanja Ujedinjene Kraljevine u programu Unije od strane Unije

1. Europska unija može u skladu s ovim člankom jednostrano suspendirati primjenu Protokola I. u odnosu na barem jedan program ili aktivnost Unije, ili iznimno dio programa ili aktivnosti, ako Ujedinjena Kraljevina ne uplati svoj financijski doprinos u skladu s odjeljkom 2. [Pravila za financiranje sudjelovanja u programima Unije] ovog poglavlja ili ako Ujedinjena Kraljevina uvede znatne promjene u jedan od sljedećih uvjeta koji su postojali kada je sudjelovanje Ujedinjene Kraljevine u programu, aktivnosti, ili iznimno dijelu programa ili aktivnosti, dogovoreno i uključeno u Protokol I. te ako takve promjene imaju znatan utjecaj na njihovu provedbu:
  - (a) izmijene se uvjeti za ulazak i boravak u Ujedinjenoj Kraljevini osoba koje su uključene u provedbu tih programa i aktivnosti ili njihovih dijelova, uključujući studente, istraživače, pripravnike ili volontere; to se posebno primjenjuje ako Ujedinjena Kraljevina uvede promjenu u svoje domaće pravo u pogledu uvjeta za ulazak i boravište tih osoba u Ujedinjenoj Kraljevini, čime se diskriminira među državama članicama;
  - (b) dođe do promjene u financijskim troškovima, uključujući naknade, koja se primjenjuje na osobe iz točke (a) ovog stavka kako bi mogle obavljati aktivnosti nužne za provedbu programa;
  - (c) izmijene se uvjeti iz članka UNPRO.1.5. [Uvjeti za sudjelovanje] stavka 3.
2. Unija obavješćuje Posebni odbor za sudjelovanje u dotičnom programu ili aktivnosti Unije o svojoj namjeri suspendiranja sudjelovanja Ujedinjene Kraljevine u programima. Unija utvrđuje opseg suspenzije i daje odgovarajuće obrazloženje. Osim ako Unija povuče svoju obavijest, suspenzija

počinje proizvoditi učinke 45 dana nakon datuma obavijesti Unije. Datum na koji suspenzija počinje proizvoditi učinke smatra se referentnim datumom suspenzije za potrebe ovog članka.

Prije obavijesti i suspenzije te tijekom razdoblja suspenzije, Posebni odbor za sudjelovanje u programima Unije može raspravljati o odgovarajućim mjerama za izbjegavanje ili ukidanje suspenzije. Ako Posebni odbor za sudjelovanje u programima Unije postigne dogovor o izbjegavanju suspenzije u roku iz prvog podstavka, suspenzija ne proizvodi učinke.

Posebni odbor za sudjelovanje u programima Unije sastaje se u roku od 45 dana kako bi raspravljao o tom pitanju.

3. Od referentnog datuma suspenzije Ujedinjena Kraljevina ne smatra se zemljom koja sudjeluje u programu ili aktivnosti Unije ili njihovu dijelu na koji se odnosi suspenzija, te, konkretno, Ujedinjena Kraljevina ili subjekti iz Ujedinjene Kraljevine više nisu prihvatljivi pod uvjetima utvrđenima u članku UNPRO.1.4. [Usklađenost s pravilima programa] i Protokolu I. u pogledu Unijinih postupaka dodjele koji na taj datum još nisu dovršeni. Postupak dodjele smatra se dovršenim kada se kao rezultat takvog postupka preuzmu pravne obveze.

4. Suspenzija ne utječe na pravne obveze preuzete prije referentnog datuma suspenzije. Ovaj se Sporazum nastavlja primjenjivati na takve pravne obveze.

5. Ujedinjena Kraljevina obavješćuje Uniju čim se po njezinu mišljenju ponovno uspostavi usklađenost s uvjetima za sudjelovanje te u tu svrhu Uniji dostavlja sve relevantne dokaze.

U roku od 30 dana od te obavijesti Unija procjenjuje to pitanje i u tu svrhu može zatražiti od Ujedinjene Kraljevine da dostavi dodatne dokaze. Vrijeme potrebno za dostavu takvih dodatnih dokaza ne uzima se u obzir u ukupnom razdoblju procjene.

Ako utvrdi da je usklađenost s uvjetima za sudjelovanje ponovno uspostavljena, Unija bez neopravdane odgode obavješćuje Posebni odbor za sudjelovanje u programima Unije o ukidanju suspenzije. Ukidanje počinje proizvoditi učinke sljedećeg dana od dana obavijesti.

Ako Unija utvrdi da usklađenost s uvjetima za sudjelovanje nije ponovno uspostavljena, suspenzija ostaje na snazi.

6. S Ujedinjenom Kraljevinom ponovno se postupa kao sa zemljom koja sudjeluje u dotičnom programu ili aktivnosti Unije te su, konkretno, Ujedinjena Kraljevina i subjekti iz Ujedinjene Kraljevine ponovno prihvatljivi pod uvjetima utvrđenima u članku UNPRO.1.4. [Usklađenost s pravilima programa] i Protokolu I. u pogledu postupaka dodjele Unije u okviru tog programa ili aktivnosti Unije koji su pokrenuti nakon datuma na koji ukidanje suspenzije počinje proizvoditi učinke ili su pokrenuti prije tog datuma, ako rok za podnošenje prijave nije istekao.

7. U slučaju suspenzije sudjelovanja Ujedinjene Kraljevine u programu, aktivnosti ili njihovu dijelu, financijski doprinos Ujedinjene Kraljevine koji dopijeva tijekom razdoblja suspenzije utvrđuje se kako slijedi:

- (a) Unija ponovno izračunava operativni doprinos primjenom postupka iz članka UNPRO.2.1. [Financijski uvjeti] stavka 8. petog podstavka točke (a) podtočke iii.;
- (b) naknada za sudjelovanje prilagođava se u skladu s prilagodbom operativnog doprinosa.

## Članak UNPRO.3.2. – Prekid sudjelovanja Ujedinjene Kraljevine u programu Unije od strane Unije

1. Ako u roku od godinu dana od datuma iz članka UNPRO.3.1. [Suspenzija sudjelovanja Ujedinjene Kraljevine u programu Unije od strane Europske unije] Unija ne ukine suspenziju na temelju članka UNPRO.3.1. [Suspenzija sudjelovanja Ujedinjene Kraljevine], Unija:

- (a) ponovno procjenjuje uvjete pod kojima Ujedinjenoj Kraljevini može ponuditi nastavak sudjelovanja u dotičnim Unijinim programima, aktivnostima ili njihovim dijelovima te predlaže te uvjete Posebnom odboru za sudjelovanje u programima Unije u roku od 45 dana nakon isteka jednogodišnjeg razdoblja suspenzije radi izmjene Protokola I. Ako ne dođe do dogovora o tim mjerama u Posebnom odboru u dodatnom roku od 45 dana, prekid s počinje proizvoditi učinke kako je navedeno u točki (b) ovog stavka; ili
- (b) u skladu s ovim člankom jednostrano prekida primjenu Protokola I. u odnosu na dotične Unijine programe, aktivnosti ili njihove dijelove, ili iznimno njihov dio, posebno uzimajući u obzir učinak izmjene iz članka UNPRO.3.1. [Suspenzija sudjelovanja Ujedinjene Kraljevine] na provedbu programa ili aktivnosti, ili iznimno njihovog dijela, ili iznos doprinosa koji nije uplaćen.

2. Unija obavješćuje Posebni odbor za sudjelovanje u programima Unije o svojoj namjeri da prekine sudjelovanje Ujedinjene Kraljevine u barem jednom programu ili aktivnosti Unije na temelju stavka 1. točke (b). Unija utvrđuje opseg prekida i daje odgovarajuće obrazloženje. Osim ako Unija povuče svoju obavijest, prekid počinje proizvoditi učinke 45 dana nakon datuma obavijesti Unije. Datum na koji prekid počinje proizvoditi učinke smatra se referentnim datumom za potrebe ovog članka.

3. Od referentnog datuma prekida Ujedinjena Kraljevina ne smatra se zemljom koja sudjeluje u programu ili aktivnosti Unije na koje se odnosi prekid te, konkretno, Ujedinjena Kraljevina ili subjekti iz Ujedinjene Kraljevine više nisu prihvatljivi pod uvjetima utvrđenima u članku UNPRO.1.4. [Usklađenost s pravilima programa] i u Protokolu I. u pogledu postupaka dodjele Unije koji na taj datum još nisu dovršeni. Postupak dodjele smatra se dovršenim kada se kao rezultat takvog postupka preuzmu pravne obveze.

4. Prekid ne utječe na pravne obveze preuzete prije referentnog datuma suspenzije iz članka UNPRO.3.1. [Suspenzija sudjelovanja Ujedinjene Kraljevine] stavka 2. Ovaj se Sporazum nastavlja primjenjivati na takve pravne obveze.

5. Ako je primjena Protokola I., ili njegova dijela, prekinuta u pogledu dotičnih programa ili aktivnosti, ili iznimno njihovih dijelova,:

- (a) operativni doprinos kojim se pokrivaju popratni rashodi povezani s već preuzetim pravnim obvezama nastavlja dospijevati do završetka tih pravnih obveza ili kraja višegodišnjeg financijskog okvira u okviru kojeg je pravna obveza financirana;
- (b) sljedećih godina ne isplaćuje se nikakav doprinos, osim onog iz točke (a) ovog stavka.

## Članak UNPRO.3.3.: Prekid sudjelovanja u programu ili aktivnosti u slučaju znatne izmjene programa Unije

1. Ujedinjena Kraljevina može jednostrano prekinuti svoje sudjelovanje u programu ili aktivnosti Unije ili njihovu dijelu iz Protokola I. u sljedećim slučajevima:



- (a) temeljni akt tog programa ili aktivnosti Unije izmijenjen je u mjeri u kojoj su uvjeti za sudjelovanje Ujedinjene Kraljevine ili subjekata iz Ujedinjene Kraljevine u tom programu ili aktivnosti Unije znatno izmijenjeni, posebno zbog promjene ciljeva programa ili aktivnosti i odgovarajućih djelovanja; ili
- (b) ukupni iznos odobrenih sredstava za preuzimanje obveza iz članka UNPRO.2.1 [Financijski uvjeti] povećava se za više od 15 % u odnosu na početnu financijsku omotnicu tog programa ili aktivnosti ili njihova dijela u kojima sudjeluje Ujedinjena Kraljevina te se povećava odgovarajuća gornja granica višegodišnjeg financijskog okvira ili iznos vanjskih prihoda iz članka UNPRO.2.1. [Financijski uvjeti] stavka 5. za cijelo razdoblje sudjelovanja; ili
- (c) Ujedinjena Kraljevina ili subjekti iz Ujedinjene Kraljevine isključeni su iz sudjelovanja u dijelu programa ili aktivnosti iz propisno opravdanih razloga, a to se isključenje odnosi na odobrena sredstva za preuzimanje obveza koja premašuju 10 % odobrenih sredstava za preuzimanje obveza u proračunu Unije konačno donesenom za godinu N za taj program ili aktivnost.

2. U tu svrhu Ujedinjena Kraljevina obavješćuje Posebni odbor za sudjelovanje u programima Unije o svojoj namjeri da prekine primjenu Protokola I. na dotični program ili aktivnost Unije najkasnije 60 dana nakon objave izmjene ili donesenog godišnjeg proračuna u Službenom listu Europske unije. Ujedinjena Kraljevina objašnjava razloge zbog kojih smatra da se izmjenom znatno mijenjaju uvjeti sudjelovanja. Posebni odbor za sudjelovanje u programima Unije sastaje se u roku od 45 dana od primitka te obavijesti kako bi raspravljao o tom pitanju.

3. Osim ako Ujedinjena Kraljevina povuče svoju obavijest, prekid počinje proizvoditi učinke 45 dana nakon datuma obavijesti Ujedinjene Kraljevine. Datum na koji prekid počinje proizvoditi učinke smatra se referentnim datumom za potrebe ovog članka.

4. Od referentnog datuma Ujedinjena Kraljevina ne smatra se zemljom koja sudjeluje u programu ili aktivnosti Unije na koje se odnosi prekid te, konkretno, Ujedinjena Kraljevina ili subjekti iz Ujedinjene Kraljevine više nisu prihvatljivi pod uvjetima utvrđenima u članku UNPRO.1.4. [Usklađenost s pravilima programa] i u Protokolu I. u pogledu postupaka dodjele Unije koji na taj datum još nisu dovršeni. Postupak dodjele smatra se dovršenim kada se kao rezultat takvog postupka preuzmu pravne obveze.

5. Prekid ne utječe na pravne obveze preuzete prije referentnog datuma. Ovaj se Sporazum nastavlja primjenjivati na takve pravne obveze.

6. U slučaju prekida u skladu s ovim člankom u pogledu dotičnih programa ili aktivnosti:

- (a) operativni doprinos kojim se pokrivaju popratni rashodi povezani s već preuzetim pravnim obvezama nastavlja dospijevati do završetka tih pravnih obveza ili kraja višegodišnjeg financijskog okvira u okviru kojeg je pravna obveza financirana;
- (b) Unija ponovno izračunava operativni doprinos za godinu u kojoj je došlo do prekida primjenom postupka iz članka UNPRO.2.1. [Financijski uvjeti] stavka 8. petog podstavka točke (a) podtočke iii. Sljedećih godina ne isplaćuje se nikakav doprinos, osim onog iz točke (a) ovog članka;
- (c) naknada za sudjelovanje prilagođava se u skladu s prilagodbom operativnog doprinosa.

#### *Odjeljak 4.: Pregled uspješnosti i financijskih povećanja*

#### Članak UNPRO.3.4.: Preispitivanje uspješnosti

1. Postupak preispitivanja uspješnosti primjenjuje se u skladu s uvjetima utvrđenima u ovom članku u odnosu na dijelove programa ili aktivnosti na koje se primjenjuje mehanizam korekcije iz članka UNPRO.2.2. [Programi na koje se primjenjuje automatski mehanizam korekcije].

2. Ujedinjena Kraljevina može od Posebnog odbora za sudjelovanje u programima Unije zatražiti da započne postupak preispitivanja uspješnosti ako je iznos izračunan u skladu s metodom utvrđenom u članku UNPRO 2.2. [Programi na koje se primjenjuje automatski mehanizam korekcije] stavku 2. negativan i prelazi 12 % odgovarajućih doprinosa Ujedinjene Kraljevine za program ili aktivnost, kako su prilagođeni u skladu s člankom UNPRO.2.1. [Financijski uvjeti] stavkom 8.

3. Posebni odbor za sudjelovanje u programima Unije u roku od tri mjeseca od datuma zahtjeva iz stavka 2. analizira relevantne podatke o uspješnosti i donosi izvješće u kojem predlaže odgovarajuće mjere za rješavanje pitanja povezanih s uspješnošću.

Mjere iz prvog podstavka provode se u razdoblju od dvanaest mjeseci nakon donošenja izvješća. Nakon primjene mjera podaci o uspješnosti tijekom dotičnog razdoblja upotrebljavaju se za izračun razlike između početnih iznosa pravnih obveza koje su stvarno preuzete s Ujedinjenom Kraljevinom ili subjektima iz Ujedinjene Kraljevine tijekom te kalendarske godine i odgovarajućeg operativnog doprinosa koji je Ujedinjena Kraljevina uplatila za istu godinu.

Ako je razlika iz drugog podstavka negativna i prelazi 16 % odgovarajućeg operativnog doprinosa, Ujedinjena Kraljevina može

- (a) obavijestiti o svojoj namjeri da prekine sudjelovanje u dotičnom programu Unije ili njegovu dijelu, uz otkazni rok od 45 dana, te može prekinuti svoje sudjelovanje u skladu s člankom UNPRO 3.3. [Prekid sudjelovanja u programu u slučaju znatne izmjene programa Unije] stavcima od 3. do 6.; ili
- (b) zatražiti da Posebni odbor za sudjelovanje u programima Unije donese dodatne mjere za rješavanje problema nedovoljne uspješnosti, među ostalim prilagodbama sudjelovanja Ujedinjene Kraljevine u dotičnom programu Unije i prilagodbom budućih financijskih doprinosa Ujedinjene Kraljevine u odnosu na taj program.

#### Članak UNPRO.3.5.: Preispitivanje financijskih povećanja

1. Ujedinjena Kraljevina može obavijestiti Posebni odbor za sudjelovanje u programima Unije da se protivi iznosu svojeg doprinosa programu ili aktivnosti Unije ako se ukupni iznos odobrenih sredstava za preuzimanje obveza iz članka UNPRO.2.1. [Financijski uvjeti] poveća za više od 5 % u odnosu na početnu financijsku omotnicu za taj program ili aktivnost Unije i ako se poveća odgovarajuća gornja granica ili iznos vanjskih prihoda iz članka UNPRO.2.1. [Financijski uvjeti] stavka 5. za cijelo razdoblje sudjelovanja.
2. Obavijest iz stavka 1. dostavlja se u roku od 60 dana od dana objave donesenog godišnjeg proračuna ili njegove izmjene u *Službenom listu Europske unije*. Tom obavijesti ne dovodi se u pitanje obveza Ujedinjene Kraljevine da plati svoj doprinos ni primjena mehanizma prilagodbe iz članka UNPRO.2.1. [Financijski uvjeti] stavka 8.
3. Posebni odbor za sudjelovanje u programima Unije u roku od tri mjeseca od datuma obavijesti iz stavka 2. ovog članka priprema izvješće, predlaže i odlučuje o donošenju odgovarajućih mjera. Među tim mjerama mogu biti ograničavanje sudjelovanja Ujedinjene Kraljevine i subjekata iz Ujedinjene Kraljevine na određene vrste djelovanja ili postupaka dodjele ili, prema potrebi, izmjena Protokola I. Ograničavanje sudjelovanja Ujedinjene Kraljevine smatrat će se isključenjem za potrebe mehanizma prilagodbe iz članka UNPRO.2.1. [Financijski uvjeti] stavka 8.
4. Ako su ispunjeni uvjeti iz članka UNPRO.3.3. [Prekid sudjelovanja u programu u slučaju znatne izmjene programa Unije] stavka 1. točke (b), Ujedinjena Kraljevina može prekinuti svoje sudjelovanje u programu ili aktivnosti Unije iz Protokola I. u skladu s člankom UNPRO 3.3. [Prekid sudjelovanja u programu u slučaju znatne izmjene programa Unije] stavicima od 2. do 6.

## Poglavlje 2.: Dobro financijsko upravljanje

### Članak UNPRO.4.X-1.: Područje primjene

Ovo poglavlje primjenjuje se na programe Unije te aktivnosti i usluge u okviru programa Unije iz protokola I. i II.

#### *Odjeljak 1.: Zaštita financijskih interesa i povrat sredstava*

### Članak UNPRO.4.X.: Provedba aktivnosti za potrebe dobrog financijskog upravljanja

Za potrebe primjene ovog poglavlja tijela Ujedinjene Kraljevine i Unije iz ovog poglavlja blisko surađuju u skladu sa svojim zakonima i propisima.

Službenici i istražna tijela Unije postupaju u skladu s pravom Ujedinjene Kraljevine kad svoje dužnosti obavljaju na državnom područje Ujedinjene Kraljevine.

### Članak UNPRO.4.1.: Preispitivanja i revizije

1. Unija ima pravo provoditi, kako je predviđeno u relevantnim sporazumima o financiranju ili ugovorima i u skladu s primjenjivim propisima jedne ili više institucija Unije, tehničke, znanstvene, financijske ili druge vrste preispitivanja i revizija u prostorijama svake fizičke osobe s boravištem u Ujedinjenoj Kraljevini ili pravnom osobom sa sjedištem u Ujedinjenoj Kraljevini koja prima sredstva Unije te bilo koje treće strane koja je uključena u izvršenje sredstava Unije s boravištem ili sjedištem u Ujedinjenoj Kraljevini. Takva preispitivanja i revizije mogu provoditi službenici institucija i tijela Unije, posebno Europske komisije i Europskog revizorskog suda, ili druge osobe koje je ovlastila Europska komisija u skladu s pravom Unije.

2. Službenici institucija i tijela Unije, posebno službenici Europske komisije i Europskog revizorskog suda, kao i druge osobe koje je ovlastila Europska komisija, imaju odgovarajući pristup lokacijama, radovima i dokumentima (u elektroničkom ili u papirnatom obliku, ili u oba oblika) te svim informacijama potrebnima za provedbu takvih preispitivanja i revizija, kako je navedeno u stavku 1. Takav pristup uključuje pravo na dobivanje fizičkih ili elektroničkih preslika i izvadaka iz bilo kojeg dokumenta ili sadržaja bilo kojeg podatkovnog medija u posjedu fizičkih ili pravnih osoba koje su predmet revizije ili treće strane koja je predmet revizije.

3. Kako bi mogli izvršavati svoje dužnosti iz ovog članka, službenicima i drugim osobama iz stavka 2. Ujedinjena Kraljevina ne uskraćuje pravo ulaska u Ujedinjenu Kraljevinu ni pristup prostorijama osoba koje su predmet revizije niti za to postavlja prepreke.

4. Neovisno o suspenziji ili prekidu sudjelovanja Ujedinjene Kraljevine u programu ili aktivnosti, potpunoj ili djelomičnoj suspenziji odredaba ovog dijela i/ili Protokola I. ili prestanku primjene ovog Sporazuma, preispitivanja i revizije mogu se provoditi i nakon datuma od kada relevantna suspenzija ili prekid proizvode pravne učinke, pod uvjetima utvrđenima u primjenjivim aktima barem jedne institucije Unije i kako je predviđeno u relevantnim sporazumima o financiranju ili ugovorima u vezi s bilo kojom pravnom obvezom kojom se izvršava proračun Unije, a koju je Unija sklopila prije datuma od kada relevantna suspenzija ili prekid proizvode pravne učinke.

Članak UNPRO.4.2.: Borba protiv nepravilnosti, prijevара i drugih kaznenih djela koja utječu na  
financijske interese Unije

1. Europska komisija i Europski ured za borbu protiv prijevара (OLAF) ovlaštени su provoditi administrativne istrage, uključujući provjere i inspekcije na terenu, na državnom području Ujedinjene Kraljevine. Europska komisija i OLAF djeluju u skladu s aktima Unije kojima se uređuju te provjere, inspekcije i istrage.
2. Nadležna tijela Ujedinjene Kraljevine u razumnom roku obavješćuju Europsku komisiju ili OLAF o svakoj uočenoj činjenici ili sumnji koja se odnosi na nepravilnost, prijevaru ili drugu nezakonitu aktivnost koja utječe na financijske interese Unije.
3. Provjere i inspekcije na terenu mogu se provoditi u prostorima bilo koje fizičke osobe s boravištem u Ujedinjenoj Kraljevini ili pravne osobe sa sjedištem u Ujedinjenoj Kraljevini koje primaju sredstva Europske unije na temelju sporazuma o financiranju, kao i prostorima bilo koje treće strane s boravištem ili sjedištem u Ujedinjenoj Kraljevini uključene u izvršavanje sredstava Europske unije na temelju sporazuma o financiranju. Takve kontrole i preglede priprema i provodi Europska komisija ili OLAF u bliskoj suradnji s nadležnim tijelom Ujedinjene Kraljevine koje odredi Ujedinjena Kraljevina. Kako bi moglo pružiti pomoć, to se nadležno tijelo u razumnom roku prije provjera i inspekcija obavješćuje o predmetu, svrsi i pravnoj osnovi tih provjera i inspekcija. U tu svrhu službenici nadležnih tijela Ujedinjene Kraljevine mogu sudjelovati u provjerama i inspekcijama na terenu.
4. Službenici Europske komisije i OLAF-a imaju pristup svim informacijama i dokumentaciji (u elektroničkom ili papirnatom obliku, ili u oba oblika), uključujući računalne podatke, o operacijama iz stavka 3., koje su potrebne za pravilnu provedbu provjera i inspekcija na terenu. Službenici Europske komisije i OLAF-a mogu kopirati relevantne dokumente.
5. Europska komisija ili OLAF i nadležna tijela Ujedinjene Kraljevine odlučuju na pojedinačnoj osnovi o tome hoće li zajednički provoditi provjere i inspekcije na terenu, među ostalim u slučajevima u kojima su obje stranke nadležne za provedbu istraga.
6. Ako se osoba, subjekt ili treća strana koji su predmet inspekcije na terenu usprotive provjeri ili inspekciji na terenu, tijela Ujedinjene Kraljevine, postupajući u skladu s nacionalnim pravilima i propisima, pružaju odgovarajuću pomoć Europskoj komisiji ili OLAF-u kako bi im se omogućilo da obave svoju dužnost provođenja provjere ili inspekcije na terenu. Takva pomoć uključuje poduzimanje odgovarajućih mjera predostrožnosti u skladu s nacionalnim pravom, uključujući mjere radi zaštite dokaza.
7. Europska komisija ili OLAF obavješćuju nadležna tijela Ujedinjene Kraljevine o rezultatima takvih provjera i inspekcija. Konkretno, Europska komisija ili OLAF u najkraćem mogućem roku izvješćuju nadležno tijelo Ujedinjene Kraljevine o svim činjenicama ili sumnjama koje se odnose na nepravilnost otkrivenu tijekom provjere ili inspekcije na terenu.
8. Ne dovodeći u pitanje primjenu prava Ujedinjene Kraljevine, Europska komisija u skladu sa zakonodavstvom Unije može izreći administrativne mjere i sankcije pravnim ili fizičkim osobama koje sudjeluju u provedbi programa ili aktivnosti.
9. U svrhu pravilne provedbe ovog članka, Europska komisija ili OLAF i nadležna tijela Ujedinjene Kraljevine redovito razmjenjuju informacije i, na zahtjev jedne od stranaka ovog Sporazuma, međusobno se savjetuju, osim ako je to zabranjeno zakonodavstvom Unije ili zakonima i pravom Ujedinjene Kraljevine.

10. Kako bi se olakšala učinkovita suradnja i razmjena informacija s OLAF-om, Ujedinjena Kraljevina određuje kontaktnu točku.

11. Razmjena informacija između Europske komisije ili OLAF-a i nadležnih tijela Ujedinjene Kraljevine mora biti u skladu s primjenjivim zahtjevima o povjerljivosti. Osobni podaci uključeni u razmjenu informacija zaštićeni su u skladu s primjenjivim pravilima.

12. Ne dovodeći u pitanje primjenjivost članka LAW.MUTAS.114. [Definicija nadležnog tijela], ako državljani Ujedinjene Kraljevine ili fizičke osobe s boravištem u Ujedinjenoj Kraljevini ili pravni subjekti s poslovnim nastanom u Ujedinjenoj Kraljevini primaju financijska sredstva Unije u okviru programa i aktivnosti Unije navedenih u Protokolu I., izravno ili neizravno, uključujući u vezi s bilo kojom trećom stranom uključenom u provedbu takvog financiranja Unije, tijela Ujedinjene Kraljevine surađuju s tijelima Unije ili tijelima država članica Unije odgovornima za istragu, kazneni progon i podizanje optužnice protiv počinitelja i sudionika kaznenih djela koja utječu na financijske interese Europske unije u skladu s primjenjivim zakonodavstvom i međunarodnim instrumentima, kako bi im se omogućilo obavljanje njihovih dužnosti.

Članak UNPRO.4.3.: Izmjene članka UNPRO.0.1., UNPRO.4.X-1., UNPRO.4.1. [Preispitivanja i revizije] i UNPRO.4.2 [Borba protiv nepravilnosti, prijevара i drugih kaznenih djela koja utječu na financijske interese Unije]

Posebni odbor za sudjelovanje u programima Unije može izmijeniti članke UNPRO.4.1. [Preispitivanja i revizije] i UNPRO.4.2 [Borba protiv nepravilnosti, prijevара i drugih kaznenih djela koja utječu na financijske interese Unije], posebno kako bi se u obzir uzele izmjene akata jedne ili više institucija Unije.

Posebni odbor za sudjelovanje u programima Unije može izmijeniti članak UNPRO.0.1. [Područje primjene] i članak UNPRO.4.X-1. [Područje primjene] kako bi se proširila primjena ovog poglavlja na druge programe, aktivnosti i usluge Unije.

Članak UNPRO.4.4.: Povrat sredstava i izvršenje

1. Odluke koje donese Europska komisija, kojima se pravnim ili fizičkim osobama koje nisu države nameće novčana obveza u vezi s bilo kojim potraživanjima koja proizlaze iz programa, aktivnosti, djelovanja ili projekata Unije, izvršive su u Ujedinjenoj Kraljevini. Nacionalno tijelo, koje je Ujedinjena Kraljevina odredila u tu svrhu, prilaže odluci potvrdu o izvršivosti, pri čemu se ne zahtijeva nikakva druga formalnost osim provjere vjerodostojnosti odluke. Ujedinjena Kraljevina obavješćuje Komisiju i Sud Europske unije o nacionalnom tijelu koje je odredila. U skladu s člankom UNPRO.5.1. [Komunikacija i razmjena informacija], Europska komisija o takvim izvršivim odlukama ima pravo izravno obavijestiti osobe s boravištem i pravnim subjektima sa sjedištem u Ujedinjenoj Kraljevini. Te se odluke izvršavaju u skladu s pravom Ujedinjene Kraljevine.

2. Presude i rješenja Suda Europske unije doneseni na temelju primjene klauzule o arbitraži sadržane u ugovoru ili sporazumu koji se odnose na programe ili aktivnosti Unije ili njihove dijelove u skladu s Protokolom I. izvršive su u Ujedinjenoj Kraljevini na isti način kao i odluke Europske komisije iz stavka 1. ovog članka.

3. Sud Europske unije nadležan je za preispitivanje zakonitosti odluka Komisije iz stavka 1. ni za suspenziju izvršenja takvih odluka. Međutim, sudovi Ujedinjene Kraljevine nadležni su za pritužbe u pogledu navodne nepravilne provedbe izvršenja.

## *Odjeljak 2.: Druga pravila za provedbu programâ Unije*

### Članak UNPRO.5.1.: Komunikacija i razmjena podataka

Institucije i tijela Unije uključeni u provedbu programâ ili aktivnosti Unije ili u kontrolu nad takvim programima ili aktivnostima imaju pravo izravno komunicirati, među ostalim putem elektroničkih sustava razmjene, sa svakom fizičkom osobom s boravištem u Ujedinjenoj Kraljevini ili pravnom osobom sa sjedištem u Ujedinjenoj Kraljevini koja prima sredstva Unije te s bilo kojom trećom stranom koja je uključena u izvršenje sredstava Unije s boravištem ili sjedištem u Ujedinjenoj Kraljevini. Takve osobe, subjekti i treće strane mogu izravno dostaviti institucijama i tijelima Unije sve relevantne informacije i dokumentaciju koje su dužni dostaviti na temelju zakonodavstva Europske unije koje se primjenjuje na program ili aktivnost Unije ili ugovora odnosno sporazuma o financiranju sklopljenih radi provedbe tog programa ili te aktivnosti.

### Članak UNPRO.5.2.: Suradnja u području statistike

EUROSTAT i Statističko tijelo Ujedinjene Kraljevine mogu uspostaviti aranžman kojim se omogućuje suradnja u relevantnim statističkim pitanjima i koji uključuje da EUROSTAT, uz suglasnost Statističkog tijela Ujedinjene Kraljevine, dostavlja statističke podatke o Ujedinjenoj Kraljevini za potrebe ovog dijela, uključujući, posebno, podatke o BDP-u Ujedinjene Kraljevine.

## Poglavlje 3.: Pristup Ujedinjene Kraljevine uslugama u okviru programâ Unije

### Članak UNPRO.6.: Pravila o pristupu uslugama

1. Ako ne sudjeluje u programu ili aktivnosti Unije u skladu s poglavljem 1. [Sudjelovanje Ujedinjene Kraljevine u programima Unije] ovog dijela, Ujedinjena Kraljevina ipak može imati pristup uslugama koje se pružaju u okviru programa i aktivnosti Unije pod uvjetima utvrđenima u ovom Sporazumu, temeljnim aktima i svim drugim pravilima koja se odnose na provedbu programa i aktivnosti Unije.
2. Protokolom II. [Pristup Ujedinjene Kraljevine uslugama u okviru programâ i aktivnosti Unije] prema potrebi:
  - (a) utvrđuju se usluge u okviru programa i aktivnosti Unije kojima Ujedinjena Kraljevina i subjekti iz Ujedinjene Kraljevine imaju pristup;
  - (b) utvrđuju se posebni uvjeti za pristup Ujedinjene Kraljevine i subjekata iz Ujedinjene Kraljevine. Ti uvjeti moraju biti u skladu s uvjetima utvrđenima u ovom Sporazumu i u temeljnim aktima;
  - (c) ako je primjenjivo, utvrđuje se financijski doprinos Ujedinjene Kraljevine ili doprinos u naravi za uslugu koja se pruža u okviru takvih programa i aktivnosti Unije.
3. Posebni odbor za sudjelovanje u programima Unije donosi i može izmijeniti Protokol II.

4. Ujedinjena Kraljevina te javni i privatni vlasnici i operateri svemirskih letjelica koji djeluju u Ujedinjenoj Kraljevini ili iz nje imaju pristup uslugama koje se pružaju na temelju članka 5.1. Odluke br. 541/2014 u skladu s člankom 5.2. ove Odluke dok odredbe o sličnom pristupu ne budu uključene u Protokol II. ili do 31. prosinca 2021.

#### Poglavlje 4.: [Preispitivanja]

##### Članak UNPRO.7.: [Klauzula o preispitivanjima]

Četiri godine od početka primjene protokola I. i II. Posebni odbor za sudjelovanje u programima Unije preispituje provedbu tih protokola na temelju podataka o sudjelovanju pravnih subjekata iz Ujedinjene Kraljevine u neizravnim i izravnim djelovanjima u okviru programa, dijelova programa, aktivnosti i usluga obuhvaćenih protokolima I. i II.

Na zahtjev bilo koje stranke Posebni odbor za sudjelovanje u programima Unije raspravlja o promjenama ili predloženim promjenama koje utječu na uvjete sudjelovanja Ujedinjene Kraljevine u bilo kojem od programa ili dijelova programa, aktivnosti i usluga navedenih u protokolima I. i II. te, prema potrebi, može predložiti odgovarajuće mjere u okviru područja primjene ovog Sporazuma.

#### Poglavlje 5.: Naknada za sudjelovanje u godinama od 2021. do 2026.

##### Članak UNPRO.8.: Naknada za sudjelovanje u godinama od 2021. do 2026.

Naknada za sudjelovanje iz članka UNPRO.2.1. [Financijski uvjeti] stavka 4. ima sljedeću vrijednost u godinama od 2021. do 2026.:

- u 2021.: 0,5 %
- u 2022.: 1 %;
- u 2023.: 1,5 %;
- u 2024.: 2 %;
- u 2025.: 2,5 %;
- u 2026.: 3 %.



## ŠESTI DIO: RJEŠAVANJE SPOROVA I HORIZONTALNE ODREDBE

### GLAVA I.: RJEŠAVANJE SPOROVA

#### Poglavlje 1.: Opće odredbe

##### Članak INST.9.: Cilj

Cilj je ove glave utvrditi djelotvoran i učinkovit mehanizam za izbjegavanje i rješavanje svih sporova između stranaka o tumačenju i primjeni ovog Sporazuma i dopunskih sporazuma kako bi se pronašlo sporazumno rješenje kad god je to moguće.

##### Članak INST.10.: Opseg

1. Ova se glava primjenjuje, podložno stavcima 2., 3., 4. i 5., na sporove između stranaka o tumačenju i primjeni odredaba ovog Sporazuma ili bilo kojeg dopunskog sporazuma („obuhvaćene odredbe”).
2. Obuhvaćene odredbe uključuju sve odredbe ovog Sporazuma i svih dopunskih sporazuma, uz iznimku:
  - (a) drugog dijela prvog naslova glave I. članka GOODS.17. [Mjere za zaštitu trgovine] stavaka od 1. do 6. i članka GOODS.21. [Kulturna dobra];
  - (b) Priloga TBT-X. [Lijekovi].
  - (c) drugog dijela prvog naslova glave VII. [Mala i srednja poduzeća];
  - (d) drugog dijela prvog naslova glave X. [Dobra regulatorna praksa i regulatorna suradnja];
  - (e) drugog dijela prvog naslova glave XI. [Jednaki uvjeti za otvoreno i pošteno tržišno natjecanje i održivi razvoj] poglavlja I. [Opće odredbe] članka LPFS.1.1. [Načela i ciljevi] stavaka 1., 2. i 4., članka LPFS.1.2. [Pravo na regulaciju, predostrožni pristup i znanstvene i tehničke informacije] stavaka 1. i 3., poglavlja II. [Politika tržišnog natjecanja], poglavlja II. [Kontrola subvencija] članka LPFS.3.9. [Neovisno tijelo i suradnja] i LPFS.3.10. [Sudovi], poglavlja 5. [Oporezivanje] te poglavlja 9. [Horizontalne i institucijske odredbe] članka LPFS.9.4. [Uravnoteženje] stavka od 4. do 9.;
  - (f) trećeg dijela [Izvršavanje zakonodavstva i pravosudna suradnja u kaznenim stvarima], među ostalim i kad se primjenjuje u vezi sa situacijama reguliranama drugim odredbama ovog Sporazuma;
  - (g) četvrtog dijela [Tematska suradnja];
  - (h) šestog dijela [Rješavanje sporova i horizontalne odredbe] glave II. [Osnova za suradnju];
  - (i) sedmog dijela članka FINPROV.10.A [Privremena odredba o prijenosu osobnih podataka Ujedinjenoj Kraljevini]; i
  - (j) Sporazuma o sigurnosnim postupcima za razmjenu i zaštitu klasificiranih podataka;

3. Stranka se može obratiti Vijeću za partnerstvo radi rješavanja spora u pogledu obveza koje proizlaze iz odredaba iz stavka 2.
4. Članak INST.X.11. [Isključivost] primjenjuje se na odredbe iz stavka 2.
5. Neovisno o stavcima 1. i 2., ova glava ne primjenjuje se na sporove o tumačenju i primjeni odredaba Protokola o koordinaciji socijalne sigurnosti ili njegovih priloga u pojedinačnim slučajevima.

#### Članak INST.11.: Isključivost

Stranke se obvezuju da međusobne sporove o tumačenju i primjeni odredaba ovog Sporazuma ili bilo kojeg dopunskog sporazuma neće upućivati drugim mehanizmima za rješavanje sporova osim mehanizama predviđenih ovim Sporazumom.

#### Članak INST.12.: Odabir suda u slučaju u osnovi istovrijedne obveze na temelju drugog međunarodnog sporazuma

1. U slučaju spora u vezi s određenom mjerom kojom se navodno krši obveza na temelju ovog Sporazuma ili nekog dopunskog sporazuma i u osnovi istovrijedna obveza na temelju drugog međunarodnog sporazuma čije su potpisnice obje stranke, uključujući Sporazum o WTO-u, stranka koja traži ispravljanje povrede odabire sud pred kojim će se spor rješavati.
2. Nakon što stranka odabere sud i pokrene postupak rješavanja spora na temelju ove glave ili na temelju drugog međunarodnog sporazuma, ta stranka u pogledu određene mjere iz stavka 1. ne pokreće postupke rješavanja spora na temelju nekog drugog sporazuma, osim ako sud kojemu se najprije obratila zbog postupovnih razloga ili razloga povezanih s nadležnošću uspije donijeti odluku.
3. Za potrebe ovog članka:
  - (a) smatra se da je postupak za rješavanje spora na temelju ove glave pokrenut zahtjevom stranke za osnivanje arbitražnog tijela prema članku INST.14. [Arbitražni postupci];
  - (b) smatra se da je postupak za rješavanje spora u okviru Sporazuma o WTO-u pokrenut zahtjevom stranke za osnivanje vijeća prema članku 6. Dogovora o pravilima i postupku za rješavanje sporova WTO-a; i
  - (c) smatra se da su postupci rješavanja sporova na temelju bilo kojeg drugog sporazuma pokrenuti ako su pokrenuti u skladu s relevantnim odredbama tog sporazuma.
4. Ne dovodeći u pitanje stavak 2., ništa u ovom Sporazumu li bilo kojem dopunskom sporazumu ne sprečava stranku da suspendira obveze koje je odobrilo Tijelo za rješavanje sporova WTO-a ili koje su odobrene u okviru postupaka rješavanja sporova iz drugog međunarodnog sporazuma kojeg su stranke potpisnice. Na Sporazum o WTO-u ili bilo koji drugi međunarodni sporazum stranaka ne poziva se kako bi se stranku spriječilo da suspendira obveze iz ove glave.

#### Poglavlje 2.: Postupak

### Članak INST.13.: Savjetovanja

1. Ako stranka („stranka koja podnosi pritužbu“) smatra da je druga stranka („tužena stranka“) prekršila obvezu iz ovog Sporazuma ili bilo kojeg dopunskog sporazuma, stranke to nastoje riješiti pokretanjem savjetovanja u dobroj vjeri radi postizanja sporazumnog rješenja.
2. Stranka koja podnosi pritužbu može zatražiti savjetovanje dostavom pisanog zahtjeva tuženoj stranci. Stranka koja podnosi pritužbu u svojem pisanom zahtjevu navodi razloge za zahtjev, uključujući utvrđivanje spornih mjera i pravne osnove za zahtjev, te obuhvaćene odredbe koje smatra primjenjivima.
3. Tužena stranka na zahtjev odgovara bez odgode, a u svakom slučaju najkasnije deset dana nakon datuma njegova podnošenja. Savjetovanje se održava u roku od 30 dana od datuma podnošenja zahtjeva, uz osobnu nazočnost sudionika ili bilo kojim drugim sredstvom komunikacije o kojem se stranke dogovore. Ako se održava uz osobnu nazočnost sudionika, savjetovanje se održava na području tužene stranke, osim ako su stranke dogovorile drukčije.
4. Savjetovanje se smatra zaključenim u roku od 30 dana od dana dostave zahtjeva, osim ako se stranke dogovore da će ga nastaviti.
5. Savjetovanje o hitnim pitanjima, uključujući ona koja se odnose na kvarljivu robu ili sezonsku robu ili usluge, održava se u roku od 20 dana od dana dostave zahtjeva. Smatra se da je savjetovanje zaključeno u roku od 20 dana, osim ako se stranke dogovore da će ga nastaviti.
6. Svaka stranka dostavlja dostatne činjenice kako bi se omogućilo potpuno ispitivanje sporne mjere, uključujući ispitivanje mogućeg utjecaja te mjere na primjenu ovog Sporazuma ili bilo kojeg dopunskog sporazuma. Svaka stranka nastoji osigurati sudjelovanje zaposlenika nadležnih tijela koji su stručnjaci za temu savjetovanja.
7. Za svaki spor koji se odnosi na područje izvan drugog dijela prvog naslova glava od I. do VII., glave VIII. četvrtog poglavlja [Energenti i sirovine], glava od IX. do XII. ili drugog dijela naslova šestog, na zahtjev stranke koja podnosi pritužbu savjetovanja iz stavka 3. ovog članka održavaju se u okviru posebnog odbora ili Vijeća za partnerstvo. Posebni odbor može u svakom trenutku odlučiti uputiti predmet Vijeću za partnerstvo. Vijeće za partnerstvo može i samo preuzeti rješavanje tog predmeta. Posebni odbor ili, ovisno o slučaju, Vijeće za partnerstvo, spor može riješiti odlukom. Primjenjuju se rokovi iz stavka 3. ovog članka. Mjesto održavanja sastanaka uređeno je poslovníkom posebnog odbora ili, ovisno o slučaju, Vijeća za partnerstvo.
8. Savjetovanja, a posebno sve informacije koje se smatraju povjerljivima i stajališta koja su stranke zauzele tijekom savjetovanja, povjerljive su prirode i njima se ne dovode u pitanje prava bilo koje stranke u bilo kojem daljnjem postupku.

### Članak INST.14.: Arbitražni postupak

1. Stranka koja je uložila pritužbu može zatražiti osnivanje arbitražnog tijela ako:
  - (a) ako druga stranka ne odgovori na zahtjev za savjetovanje u roku od deset dana od njegova dostavljanja;

- (b) savjetovanja se ne održavaju u rokovima iz članka INST.13. [Savjetovanja] stavaka 3., 4. ili 5.;
- (c) ako se stranke slože da neće održati savjetovanje; ili
- (d) ako je savjetovanje okončano bez postizanja uzajamno dogovorenog rješenja.

2. Zahtjev za osnivanje arbitražnog tijela podnosi se kao pisani zahtjev koji se dostavlja tuženoj stranci. Stranka koja podnosi pritužbu u svojem zahtjevu izričito navodi spornu mjeru i objašnjava kako ta mjera predstavlja povredu obuhvaćenih odredaba na način koji je dostatan za jasno iznošenje pravne osnove za pritužbu.

#### Članak INST.15.: Osnivanje arbitražnog tijela

1. Arbitražno tijelo sastoji se od tri arbitra.
2. Najkasnije 10 dana od datuma podnošenja zahtjeva za osnivanje arbitražnog tijela stranke se savjetuju radi postizanja dogovora o sastavu arbitražnog tijela.
3. Ako stranke ne postignu dogovor o sastavu arbitražnog tijela u roku predviđenom u stavku 2., svaka stranka imenuje arbitra s potpopisa za tu stranku utvrđenog u skladu s člankom INST.27. [Popisi arbitara] najkasnije pet dana od isteka roka predviđenog u stavku 2. ovog članka. Ako stranka u tom roku ne imenuje arbitra sa svojeg potpopisa, supredsjednik Vijeća za partnerstvo iz stranke koja podnosi pritužbu najkasnije pet dana od isteka tog roka ždrijebom odabire arbitra s potpopisa stranke koja nije imenovala arbitra. Supredsjednik Vijeća za partnerstvo iz stranke koja podnosi pritužbu može delegirati takav odabir arbitra ždrijebom.
4. Ako se stranke ne dogovore o predsjedniku arbitražnog tijela u roku predviđenom u stavku 2. ovog članka, supredsjednik Vijeća za partnerstvo iz stranke koja podnosi pritužbu najkasnije pet dana od isteka tog roka ždrijebom odabire predsjednika arbitražnog tijela s potpopisa predsjednika sastavljenog na temelju članka INST.27. [Popisi arbitara]. Supredsjednik Vijeća za partnerstvo iz stranke koja podnosi pritužbu može delegirati takav odabir predsjednika arbitražnog tijela ždrijebom.
5. Ako u trenutku odabira na temelju stavka 3. ili 4. ovog članka bilo koji od popisa predviđenih člankom INST.27. [Popisi arbitara] nije utvrđen ili ne sadržava dostatan broj imena, arbitri se odabiru ždrijebom među osobama koje su službeno predložile jedna stranka ili obje stranke na temelju Priloga INST-X. [Poslovnik].
6. Datum osnivanja arbitražnog tijela jest datum na koji je zadnji od tri arbitra obavijestio stranke da prihvaća svoje imenovanje u skladu s Prilogom INST-X. [Poslovnik].

#### Članak INST.16.: Zahtjevi u pogledu arbitara

1. Svi arbitri:
  - (a) moraju dokazati stručnost u području prava i međunarodne trgovine, među ostalim o posebnim pitanjima obuhvaćenima drugim dijelom prvim poglavljem [Trgovina] glavama od I. do VII., glavom VIII. četvrtim poglavljem [Energenti i sirovine], glavama od IX. do XII. ili drugim dijelom šestim naslovom [Ostale odredbe], ili u području prava i o bilo kojoj drugoj temi

obuhvaćenoj ovim Sporazumom i bilo kojim dopunskim sporazumom te, u slučaju predsjednika, imati i iskustvo u postupcima rješavanja sporova;

- (b) ne smiju biti povezani s nijednom strankom niti primati naputke od nijedne stranke;
  - (c) moraju nastupati u vlastito ime i ne smiju primati naputke ni od jedne organizacije ili vlade u pogledu pitanja povezanih sa sporom; i
  - (d) moraju postupati u skladu s Prilogom INST-X. [Kodeks ponašanja].]
2. Svi su arbitri osobe čija je neovisnost neupitna, koje imaju kvalifikacije potrebne za imenovanje na visoku sudačku dužnost u svojim zemljama ili koje su priznati pravni stručnjaci.
3. S obzirom na predmet određenog spora, stranke se mogu dogovoriti o odstupanju od zahtjeva navedenih u stavku 1. točki (a).

#### Članak INST.17.: Zadaće arbitražnog tijela

Arbitražno tijelo:

- (a) objektivno ocjenjuje pitanje koje rješava, uključujući objektivno ocjenjivanje činjenica predmeta te primjenjivost obuhvaćenih primjedaba i usklađenost dotičnih mjera s njima;
- (b) u svojim odlukama i pravorijecima navodi činjenične i pravne zaključke i obrazloženje svih zaključaka koje donese; i
- (c) redovito se savjetuje sa strankama i pruža odgovarajuće prilike za postizanje sporazumnog rješenja.

#### Članak INST.18.: Opis poslova

1. Osim ako se stranke dogovore drukčije najkasnije pet dana od dana osnivanja arbitražnog tijela, opis je poslova arbitražnog tijela sljedeći:

*„ispitati, s obzirom na relevantne obuhvaćene odredbe ovog Sporazuma ili dopunskog sporazuma, pitanje iz zahtjeva za osnivanje arbitražnog tijela, utvrditi usklađenost sporne mjere s odredbama iz članka INST.10. [Područje primjene] i donijeti pravorijek u skladu s člankom INST.20. [Pravorijek arbitražnog tijela]“.*

2. Ako se stranke dogovore o drugom opisu poslova osim onog iz stavka 1., o dogovorenom opisu poslova obavješćuju arbitražno tijelo u roku iz stavka 1.

### Članak INST.19.: Hitni postupci

1. Ako stranka to zatraži, arbitražno tijelo najkasnije 10 dana nakon datuma svojeg osnivanja odlučuje o tome bavi li se predmet hitnim pitanjima.
2. U hitnim slučajevima primjenjivi rokovi utvrđeni u članku INST.20. [Pravorijek arbitražnog tijela] upola su kraći od rokova propisanih u tom članku.

### Članak INST.20.: Pravorijek arbitražnog tijela

1. Arbitražno tijelo strankama podnosi privremeno izvješće najkasnije 100 dana od dana osnivanja arbitražnog tijela. Ako arbitražno tijelo smatra da taj rok nije moguće ispuniti, predsjednik arbitražnog tijela o tome u pisanom obliku obavješćuje stranke, navodeći razloge za odgodu i datum na koji arbitražno tijelo namjerava dostaviti svoje privremeno izvješće. Arbitražno tijelo strankama ni u kojim okolnostima ne smije dostaviti privremeno izvješće u roku dužem od 130 dana od dana osnivanja arbitražnog tijela.
2. Svaka stranka može, u roku od 14 dana od dostave privremenog izvješća, arbitražnom tijelu dostaviti pisani zahtjev za preispitivanje konkretnih aspekata tog izvješća. Stranka može dati primjedbe na zahtjev druge stranke u roku od šest dana od dostave zahtjeva.
3. Ako se u roku iz stavka 2. ne dostavi pisani zahtjev za preispitivanje konkretnih aspekata privremenog izvješća, privremeno izvješće postaje pravorijek arbitražnog tijela.
4. Arbitražno tijelo strankama donosi svoj pravorijek u roku od 130 dana od dana osnivanja arbitražnog tijela. Ako arbitražno tijelo smatra da taj rok nije moguće ispuniti, njegov predsjednik o tome u pisanom obliku obavješćuje stranke, navodeći razloge za odgodu i datum na koji arbitražno tijelo namjerava donijeti svoj pravorijek. Arbitražno tijelo ni u kojim okolnostima ne smije donijeti svoj pravorijek u roku dužem od 160 dana od dana osnivanja arbitražnog tijela.
5. Pravorijek uključuje raspravu o svim pisanim zahtjevima stranaka u vezi s privremenim izvješćem i jasno odgovara na primjedbe stranaka.
6. Podrazumijeva se da se „pravorijek” ili „pravorijeci” iz članka INST.17. [Zadaće arbitražnog tijela], INST.18. [Opis poslova], INST.28. [Zamjena arbitara] i članka INST.29. [Pravorijeci i odluke arbitražnog tijela] stavaka 1., 3., 4. i 6. smatraju upućivanjem koje uključuje privremeno izvješće arbitražnog tijela.

### Poglavlje 3.: Postupanje u skladu s pravorijekom

#### Članak INST.21.: Mjere za postupanje u skladu s pravorijekom

1. Ako arbitražno tijelo u svojem pravorijeku iz članka INST.20. [Pravorijek arbitražnog tijela] stavka 1. utvrdi da je tužena stranka prekršila obvezu iz ovog Sporazuma ili bilo kojeg dopunskog sporazuma, ta stranka poduzima potrebne mjere kako bi odmah postupila u skladu s pravorijekom arbitražnog tijela i uskladila se s obuhvaćenim odredbama.

2. Tužena stranka najkasnije 30 dana nakon dostave pravorijeka dostavlja obavijest stranci koja podnosi pritužbu o mjerama koje je poduzela ili koje namjerava poduzeti kako bi postupila u skladu s pravorijekom.

#### Članak INST.22.: Razuman rok

1. Ako nije moguće odmah postupiti u skladu s pravorijekom, tužena stranka najkasnije 30 od donošenja pravorijeka iz članka INST.20. [Pravorijek arbitražnog tijela] stavka 1. dostavlja obavijest stranci koja podnosi pritužbu o razumnom roku koji će joj biti potreban za usklađivanje s pravorijekom iz članka INST.20. [Pravorijek arbitražnog tijela] stavka 1. Stranke se nastoje dogovoriti o trajanju razumnog roka za usklađivanje.

2. Ako se stranke ne dogovore o razumnom roku, stranka koja podnosi pritužbu može najranije 20 dana nakon dostave obavijesti iz stavka 1. uputiti pisani zahtjev izvornom arbitražnom tijelu da odredi razumni rok. Arbitražno tijelo strankama dostavlja svoj pravorijek u roku od 20 dana od dana dostave zahtjeva.

3. Tužena stranka dostavlja stranci koja podnosi pritužbu pisanu obavijest o svojem napretku u postupanju u skladu s pravorijekom iz članka INST.20. [Pravorijek arbitražnog tijela] stavka 1. najmanje mjesec dana prije isteka razumnog roka.

4. Stranke mogu dogovoriti produljenje razumnog roka.

#### Članak INST.23.: Preispitivanje postupanja

1. Tužena stranka najkasnije na dan isteka razumnog roka dostavlja obavijest stranci koja podnosi pritužbu o svakoj mjeri koju je poduzela kako bi postupila u skladu s pravorijekom iz članka INST.20. [Pravorijek arbitražnog tijela] stavka 1.

2. Ako se stranke ne slažu oko postojanja ili usklađenosti s obuhvaćenim odredbama bilo koje mjere poduzete radi postupanja u skladu s pravorijekom, stranka koja podnosi pritužbu može u pisanom obliku uputiti zahtjev izvornom arbitražnom tijelu radi odlučivanja o tom pitanju. U zahtjevu se navodi svaka sporna mjera i objašnjava kako ta mjera predstavlja povredu obuhvaćenih odredaba na način koji je dostatan za jasno iznošenje pravne osnove za pritužbu. Arbitražno tijelo strankama dostavlja svoj pravorijek u roku od 45 dana od dana dostave zahtjeva.

#### Članak INST.24.: Privremena pravna sredstva

1. Na zahtjev stranke koja podnosi pritužbu i nakon savjetovanja s njom, tužena stranka podnosi ponudu za privremenu kompenzaciju:

(a) ako tužena stranka dostavi obavijest stranci koja podnosi pritužbu da nije moguće postupiti u skladu s pravorijekom iz članka INST.20. [Pravorijek arbitražnog tijela] stavka 1.; ili

(b) ako tužena stranka ne dostavi obavijest o mjerama poduzetima radi usklađivanja u roku iz članka INST.21. [Mjere za postupanje u skladu s pravorijekom] ili prije isteka razumnog roka; ili

(c) ako arbitražno tijelo smatra da ne postoji mjera koja je poduzeta radi postupanja u skladu s pravorijekom ili da poduzeta mjera nije u skladu s obuhvaćenim odredbama.

2. U bilo kojoj od situacija iz stavka 1. točaka (a), (b) i (c), stranka koja podnosi pritužbu može tuženoj stranci dostaviti pisanu obavijest o tome da namjerava suspendirati primjenu obveza na temelju obuhvaćenih odredaba:

(a) ako je stranka koja podnosi pritužbu odlučila ne podnijeti zahtjev u skladu sa stavkom 1.; ili

(b) ako se stranke ne dogovore o privremenoj kompenzaciji u roku od 20 dana od isteka razumnog roka ili donošenja odluke arbitražnog tijela na temelju članka INST.23. [Preispitivanje postupanja] ako je podnesen zahtjev na temelju stavka 1.

Opseg suspenzije obveza navodi se u obavijesti.

3. Suspenzija obveza podliježe sljedećim uvjetima:

(a) obveze iz drugog dijela četvrtog naslova [Kordinacija sustava socijalne sigurnosti i vize za kratke posjete], Protokola o koordinaciji sustava socijalne sigurnosti ili njegovih priloga ili petog dijela [Programi Unije] ne mogu se suspendirati na temelju ovog članka;

(b) odstupajući od točke (a), obveze iz petog dijela [Programi Unije] mogu se suspendirati samo ako se pravorijek iz članka INST.20. [Pravorijek arbitražnog tijela] stavka 1. odnosi na tumačenje i provedbu petog dijela [Programi Unije];

obveze izvan petog dijela [Programi Unije] ne mogu se suspendirati ako se pravorijek iz članka INST.20. [Pravorijek arbitražnog tijela] stavka 1. odnosi na tumačenje i provedbu petog dijela [Programi Unije]; i

(d) obveze iz drugog dijela prvog naslova glave II. [Usluge i ulaganja] koje se odnose na financijske usluge ne mogu se suspendirati na temelju ovog članka, osim ako se pravorijek iz članka INST.20. [Pravorijek arbitražnog tijela] stavka 1. odnosi na tumačenje i provedbu obveza na temelju drugog dijela prvog naslova glave II. [Usluge i ulaganja] koje se odnose na financijske usluge.

4. Ako stranka i dalje ne postupa u skladu s odlukom arbitražnog vijeća osnovanog na temelju ranijeg sporazuma sklopljenog između stranaka, druga stranka može suspendirati obveze na temelju obuhvaćenih odredaba iz članka INST.10. [Područje primjene]. Uz iznimku pravila iz stavka 3. točke (a), sva pravila koja se odnose na privremena pravna sredstva u slučaju neusklađenosti i na preispitivanje takvih mjera uređuju se prethodnim sporazumom.

5. Opseg suspenzije obveza ne prelazi opseg istovjetan poništenju ili šteti uzrokovanoj kršenjem.

6. Ako arbitražno tijelo utvrdi kršenje drugog dijela prvog naslova [Trgovina] ili trećeg naslova [Cestovni prijevoz], suspenzija se može primijeniti u drugoj glavi naslova u kojem je tijelo utvrdilo povredu, posebno ako stranka koja podnosi pritužbu smatra da je takva suspenzija djelotvoran poticaj za postupanje u skladu s odlukom.



7. Ako je arbitražno tijelo utvrdilo kršenje drugog naslova [Zračni promet]:

(a) stranka koja podnosi pritužbu trebala bi najprije pokušati suspendirati obveze iz iste glave u kojoj je arbitražno tijelo utvrdilo kršenje;

(b) ako stranka koja podnosi pritužbu smatra da nije izvedivo ili učinkovito suspendirati obveze u odnosu na istu glavu u kojoj je vijeće utvrdilo povredu, može zatražiti suspenziju obveza iz istog naslova druge glave.

8. Ako arbitražno tijelo utvrdi kršenje drugog dijela prvog naslova [Trgovina], drugog naslova [Zračni promet], trećeg naslova [Cestovni prijevoz] ili petog naslova [Ribarstvo] i ako stranka koja podnosi pritužbu smatra da nije izvedivo ili učinkovito suspendirati obveze iz istog naslova u kojem je arbitražno tijelo utvrdilo kršenje te ako su okolnosti dovoljno teške, može zatražiti suspenziju obveza na temelju drugih obuhvaćenih odredaba.

9. U slučaju stavka 7. točke (b) i stavka 8., stranka koja podnosi pritužbu obrazlaže svoju odluku.

10. Stranka koja podnosi pritužbu može suspendirati obveze 10 dana nakon datuma dostave obavijesti iz stavka 2., osim ako je tužena stranka podnijela zahtjev na temelju stavka 11.

11. Ako tužena stranka smatra da opseg suspenzije obveza o kojoj je poslana obavijest prelazi opseg istovjetan poništenju ili šteti uzrokovanoj kršenjem ili da se nisu poštovala načela i postupci iz stavka 7. točke (b), stavka 8. ili stavka 9., može dostaviti pisani zahtjev prvotnom arbitražnom tijelu prije isteka roka od 10 dana utvrđenog u stavku 10. radi odlučivanja o tom pitanju. Arbitražno tijelo strankama dostavlja svoju odluku o opsegu suspenzije obveza u roku od 30 dana od datuma zahtjeva. Obveze se ne suspendiraju dok arbitražno tijelo ne donese odluku. Suspenzija obveza mora biti u skladu s tom odlukom.

12. Arbitražno tijelo koji postupuje u skladu sa stavkom 11. ne ispituje prirodu obveza koje treba suspendirati, nego utvrđuje prelazi li razina takve suspenzije razinu koja je jednaka poništenju ili umanjenju prouzročenom povredom. Ako, međutim, pitanje upućeno na arbitražu uključuje tvrdnju da se nisu poštovala načela i postupci utvrđeni u stavku 7. točki (b), stavku 8. ili stavku 9., arbitražno tijelo ispituje taj zahtjev. Ako arbitražno tijelo utvrdi da se ta načela i postupci nisu poštovali, stranka koja podnosi pritužbu primjenjuje ih u skladu sa stavkom 7. točkom (b), stavkom 8. i stavkom 9. Stranke prihvaćaju odluku arbitražnog tijela kao konačnu i ne zahtijevaju drugi arbitražni postupak. Ovim se stavkom ni u kojem slučaju ne odgađa datum od kojeg stranka koja podnosi pritužbu ima pravo suspendirati obveze iz ovog članka.

13. Suspenzija obveza i kompenzacija iz ovog članka privremena je i ne primjenjuje se:

(a) nakon što stranke postignu sporazumno rješenje u skladu s člankom INST.31. [Sporazumno rješenje];

(b) nakon što su se stranke sporazumjele da je nakon poduzimanja mjera radi postupanja u skladu s pravorijekom tužena stranka u skladu s obuhvaćenim odredbama; ili

(c) nakon što su sve mjere poduzete radi postupanja u skladu s pravorijekom za koje arbitražno tijelo utvrdi da nisu u skladu s obuhvaćenim odredbama povučene ili izmijenjene kako bi tužena stranka postupila u skladu s obuhvaćenim odredbama.

Članak INST.25.: Preispitivanje mjera poduzetih radi postupanja u skladu s pravorijekom nakon donošenja privremenih pravnih sredstava

1. Tužena stranka dostavlja obavijest stranci koja podnosi pritužbu o svakoj mjeri koju je poduzela radi postupanja u skladu s pravorijekom nakon suspenzije obveza ili nakon primjene privremene kompenzacije, ovisno o slučaju. Uz iznimku slučajeva iz stavka 2., stranka koja podnosi pritužbu ukida suspenziju obveza u roku od 30 dana od primitka obavijesti. U slučajevima u kojima je primijenjena kompenzacija, uz iznimku slučajeva iz stavka 2., tužena stranka može prekinuti primjenu takve kompenzacije u roku od 30 dana od dostave obavijesti da je postupila u skladu s pravorijekom.

2. Ako stranke u roku od 30 dana od dana primitka obavijesti ne postignu dogovor o tome postiže li se mjerom u vezi s kojom je poslana ta obavijest usklađenost tužene stranke s obuhvaćenim odredbama, stranka koja podnosi pritužbu dostavlja pisani zahtjev izvornom arbitražnom tijelu da odluči o tom pitanju. Arbitražno tijelo strankama dostavlja svoj pravorijek u roku od 46 dana od dana dostave zahtjeva. Ako arbitražno tijelo odluči da je mjera poduzeta radi postupanja u skladu s pravorijekom usklađena s obuhvaćenim odredbama, ukida se suspenzija obveza ili kompenzacija, ovisno o slučaju. Ako je primjenjivo, opseg suspenzije obveza ili kompenzacije prilagođava se uzimajući u obzir odluku arbitražnog tijela.

Poglavlje 4.: Opće postupovne odredbe

Članak INST.26.: Primitak informacija

1. Na zahtjev stranke ili na vlastitu inicijativu arbitražno tijelo može od stranaka zatražiti relevantne informacije koje smatra nužnima i prikladnima. Na svaki zahtjev arbitražnog tijela za takvim informacijama stranke odgovaraju bez odgode i u potpunosti.

2. Arbitražno tijelo na zahtjev stranke ili na vlastitu inicijativu može od bilo kojeg izvora zatražiti bilo koje informacije koje smatra prikladnima. Ako to smatra prikladnim, arbitražno tijelo može zatražiti mišljenje stručnjaka podložno svim uvjetima o kojima su se stranke dogovorile, prema potrebi.

3. Arbitražno tijelo razmatra podneske *amicus curiae* fizičkih osoba stranke ili pravnih osoba sa sjedištem u stranci u skladu s Prilogom INST-X. [Poslovnik].

4. Sve informacije koje arbitražno tijelo pribavi na temelju ovog članka stavljaju se na raspolaganje strankama, a stranke mogu podnijeti primjedbe na te informacije arbitražnom tijelu.

Članak INST.27.: Popisi arbitara

1. Najkasnije 180 dana od datuma stupanja na snagu ovog Sporazuma Vijeće za partnerstvo sastavlja popis osoba sa stručnim znanjem u određenim sektorima obuhvaćenima ovim Sporazumom ili njegovim dopunskim sporazumima, koje žele i mogu obavljati dužnost članova arbitražnog tijela. Popis obuhvaća najmanje 15 osoba i sastoji se od tri potpopisa:

(a) jednog potpopisa osoba utvrđenog na temelju prijedloga Unije;

- (b) jednog potpopisa osoba utvrđenog na temelju prijedloga Ujedinjene Kraljevine; i
- (c) jednog potpopisa osoba koje obavljaju dužnost predsjednika arbitražnog tijela i koje nisu državljani jedne od stranaka.

Na svakom potpopisu nalazi se najmanje pet osoba. Vijeće za partnerstvo osigurava da popis uvijek sadržava najmanje toliko osoba.

2. Vijeće za partnerstvo može sastaviti dodatne popise osoba sa stručnim znanjem u određenim sektorima obuhvaćenima ovim Sporazumom ili njegovim dopunskim sporazumima. Podložno dogovoru stranaka, takvi se dodatni popisi mogu koristiti za sastavljanje arbitražnog tijela u skladu s postupkom utvrđenim u članku INST.15. [Osnivanje arbitražnog tijela] stavicima 3. i 5. Dodatni popisi sastoje se od dva potpopisa:

- (a) jednog potpopisa osoba utvrđenog na temelju prijedloga Unije; i
- (b) jednog potpopisa osoba utvrđenog na temelju prijedloga Ujedinjene Kraljevine.

3. Popisi iz stavaka 1. i 2. ne obuhvaćaju osobe koje su članovi, dužnosnici ili ostali službenici institucija Unije, vlada država članica ili vlade Ujedinjene Kraljevine.

#### Članak INST.28.: Zamjena arbitara

Ako tijekom postupaka rješavanja sporova na temelju ove glave arbitar nije u mogućnosti sudjelovati, povuče se ili ga je potrebno zamijeniti jer ne ispunjuje uvjete Kodeksa ponašanja, primjenjuje se postupak utvrđen u članku INST.15. [Osnivanje arbitražnog tijela]. Rok za donošenje pravorijeka ili odluke produljuje se za vrijeme potrebno za imenovanje novog arbitra.

#### Članak INST.29.: Odluke i pravorijeci arbitražnog tijela

1. Vijećanja arbitražnog tijela povjerljiva su. Arbitražno tijelo nastoji svoje pravorijeke i odluke donijeti konsenzusom. Ako to nije moguće, arbitražno tijelo odlučuje o dotičnom pitanju većinom glasova. Izdvojena mišljenja arbitara ne objavljuju se ni u kojem slučaju.

2. Odluke i pravorijeci arbitražnog tijela obvezujući su za Uniju i Ujedinjenu Kraljevinu. Njima se ne stvaraju ni prava ni obveze za fizičke ili pravne osobe.

3. Odlukama i pravorijecima arbitražnog tijela ne mogu se povećati ni smanjiti prava i obveze stranaka na temelju ovog Sporazuma ili bilo kojeg dopunskog sporazuma.

4. Podrazumijeva se da arbitražno tijelo nije nadležno za utvrđivanje zakonitosti mjere za koju se tvrdi da čini povredu ovog Sporazuma ili bilo kojeg dopunskog sporazuma, u skladu s domaćim pravom stranke. Nijedan nalaz arbitražnog tijela prilikom odlučivanja o sporu između stranaka ne obvezuje domaće sudove bilo koje stranke u pogledu značenja koje treba dati domaćem pravu te stranke.

4A. Podrazumijeva se da sudovi svake stranke nisu nadležni za rješavanje sporova između stranaka na temelju ovog Sporazuma.

5. Svaka stranka objavljuje pravorijeke i odluke arbitražnog tijela, podložno zaštiti povjerljivih informacija.

6. S informacijama koje su stranke dostavile arbitražnom tijelu postupa se u skladu s pravilima o povjerljivosti utvrđenima u PRILOGU INST-X. [Poslovnik].

#### Članak INST.30.: Suspenzija i završetak arbitražnih postupaka

Na zajednički zahtjev stranaka arbitražno tijelo u bilo kojem trenutku suspendira postupak za razdoblje koje su dogovorile stranke, a koje ne prelazi dvanaest uzastopnih mjeseci. Arbitražno tijelo nastavlja s radom prije kraja razdoblja suspenzije na pisani zahtjev objiju stranaka ili po isteku razdoblja suspenzije na pisani zahtjev bilo koje stranke. Stranka koja podnosi zahtjev dostavlja obavijest drugoj stranci u skladu s tim. Ako stranka ne zatraži nastavak rada arbitražnog tijela po isteku razdoblja suspenzije, ovlast arbitražnog tijela prestaje i postupak rješavanja spora se završava. U slučaju suspenzije rada arbitražnog tijela, relevantni rokovi produljuju se za razdoblje suspenzije rada arbitražnog tijela.

#### Članak INST.31.: Sporazumno rješenje

5. Stranke mogu u bilo kojem trenutku postići sporazumno rješenje u pogledu bilo kojeg spora iz članka INST.10. [Područje primjene].

6. Ako se uzajamno dogovoreno rješenje postigne tijekom postupaka panela, stranke predsjedniku arbitražnog tijela zajednički dostavljaju obavijest o dogovorenom rješenju. Nakon te obavijesti postupak arbitraže završava.

7. Rješenje se može donijeti odlukom Vijeća za partnerstvo. Uzajamno dogovorena rješenja javno su dostupna. Verzija koja je javno objavljena ne smije sadržavati informacije koje je stranka označila kao povjerljive.

8. Svaka stranka u dogovorenom roku poduzima mjere potrebne za provedbu sporazumnog rješenja.

9. Najkasnije na datum isteka dogovorenog roka stranka koja provodi mjere napismeno obavješćuje drugu stranku o svim mjerama poduzetima za provedbu sporazumnog rješenja.

#### Članak INST.32.: Rokovi

1. Svi rokovi utvrđeni u ovoj glavi računat će se u danima od dana koji slijedi nakon djela ili činjenice na koji se odnose.
2. Stranke mogu sporazumno produljiti sve rokove iz ove glave.
3. Arbitražno tijelo može u bilo kojem trenutku predložiti strankama da izmijene bilo koji rok iz ove glave, navodeći razloge za taj prijedlog.

#### Članak INST.34.: Troškovi

1. Svaka stranka snosi svoje troškove sudjelovanja u postupku pred arbitražnim tijelom.
2. Stranke zajednički i ravnopravno dijele organizacijske troškove, uključujući naknadu i troškove za članove arbitražnog tijela. Naknada za arbitre u skladu je s PRILOGOM INST-X. [Poslovnik].

#### Članak INST.34A.: Prilozi

1. Postupci rješavanja sporova utvrđeni u ovoj glavi uređeni su poslovnikom utvrđenim u PRILOGU INST-X. [Poslovnik] i provode se u skladu s PRILOGOM INST-X. [Kodeks ponašanja].
2. Vijeće za partnerstvo može izmijeniti PRILOGE INST-X. [Poslovnik] i INST-X. [Kodeks ponašanja].

#### Poglavlje 5.: Posebni aranžmani za jednostrane mjere

##### Članak INST.34.B: Posebni postupci za korektivne mjere i uravnoteženje

1. Za potrebe članka 3.12. [Korektivne mjere] poglavlja 3. [Kontrola subvencija] i članka 9.4. [Uravnoteženje] stavaka 2. i 3. poglavlja 9. [Institucijske odredbe] glave XI. [Posebni trgovinski odbor za jednake uvjete za otvoreno i pošteno tržišno natjecanje i održivi razvoj] prvog naslova drugog dijela, ova se glava primjenjuje uz izmjene utvrđene u ovom članku.
2. Odstupajući od članka INST.15. [Osnivanje arbitražnog tijela] i Priloga INST-X. [Poslovnik o rješavanju sporova], ako stranke ne postignu dogovor o sastavu arbitražnog tijela u roku od dva dana, supredsjednik Vijeća za partnerstvo iz stranke koja podnosi pritužbu najkasnije dan nakon isteka dvodnevnog roka ždrijebom odabire arbitra s potpopisa svake stranke i predsjednika arbitražnog tijela s potpopisa predsjednika sastavljenog na temelju članka INST.27. [Popisi arbitara]. Supredsjednik Vijeća za partnerstvo iz stranke koja podnosi pritužbu može delegirati takav odabir arbitra ili predsjednika ždrijebom. Svaka osoba objema strankama potvrđuje svoju raspoloživost u roku od dva dana od dana primitka obavijesti o imenovanju. Organizacijski sastanak iz pravila 10. Priloga INST-X. [Poslovnik o rješavanju sporova] održava se u roku od dva dana od osnivanja arbitražnog tijela.
3. Odstupajući od pravila 11. Priloga INST-X. [Poslovnik o rješavanju sporova] stranka koja podnosi pritužbu dostavlja svoj pisani podnesak najkasnije sedam dana od dana osnivanja arbitražnog tijela. Tužena stranka dostavlja svoj pisani podnesak najkasnije sedam dana od dana dostave pisanog podneska stranke koja podnosi pritužbu. Arbitražno tijelo prema potrebi

prilagođava sve druge relevantne rokove postupka rješavanja spora kako bi osiguralo pravovremenu dostavu izvješća.

4. Članak INST.20. [Pravorijek arbitražnog tijela] ne primjenjuje se, a upućivanja na pravorijek iz ove glave tumače se kao upućivanja na pravorijek iz

- (a) članka 3.12. [Korektivne mjere] stavka 10. poglavlja 3. [Kontrola subvencija] glave XI. [Posebni trgovinski odbor za jednake uvjete za otvoreno i pošteno tržišno natjecanje i održivi razvoj]; ili
- (b) članka 9.4. [Uravnoteženje] stavka 3. točke (c).

5. Odstupajući od članka INST.23. [Preispitivanje postupanja] stavka 2. Arbitražno tijelo strankama dostavlja svoj pravorijek u roku od 30 dana od dana dostave zahtjeva.

Članak INST.34.C: Suspenzija obveza za potrebe članka LPFS.3.12. stavka 12., članka FISH.9. stavka 5. i članka 14. stavka 7.

1. Opseg suspenzije obveza ne prelazi opseg istovjetan poništenju ili narušavanju povlastica na temelju ovog Sporazuma ili dopunskog sporazuma koje je izravno uzrokovano korektivnim mjerama od datuma stupanja na snagu korektivnih mjera do datuma donošenja arbitražnog pravorijeka.

2. Opseg suspenzije obveza koju je zatražila stranka koja podnosi pritužbu i određivanje opsega suspenzije obveza od strane arbitražnog tijela temelje se na činjenicama, a ne na pukim tvrdnjama, nagađanjima ili slaboj vjerojatnosti, kojima se dokazuje da poništenje ili narušavanje izravno proizlazi iz primjene korektivne mjere i utječe na određenu robu, pružatelje usluga, ulagače ili druge gospodarske aktere.

3. Opseg poništenih ili narušenih povlastica koji je zatražila stranka koja podnosi pritužbu ili koji je odredilo arbitražno tijelo:

- (a) ne uključuje kaznene odštete, kamate niti hipotetske gubitke dobiti ili poslovnih prilika;
- (b) umanjuje se za svaki prethodni povrat carina, naknadu štete ili druge oblike nadoknade koje su dotični akteri ili stranka već primili; i
- (c) ne uključuje doprinos poništenju ili narušavanju namjernom ili nemarnom radnjom ili propustom dotične stranke ili bilo koje osobe ili aktera protiv kojih su zatražena pravna sredstva u pogledu planirane suspenzije obveza.

Članak INST.34.D: Uvjeti za mjere za uravnoteženje te korektivne, kompenzacijske i zaštitne mjere

Ako stranka poduzme mjeru na temelju članka 3.12. [Korektivne mjere] trećeg poglavlja [Kontrola subvencija] ili članka 9.4. [Uravnoteženje] devetog poglavlja [Institucijske odredbe] glave XI. [Posebni trgovinski odbor za jednake uvjete za otvoreno i pošteno tržišno natjecanje i održivi razvoj] prvog naslova [Trgovina], članka ROAD.11. [Korektivne mjere] trećeg naslova [Cestovni prijevoz], članka FISH.9. [Kompenzacijske mjere u slučaju povlačenja ili smanjena pristupa] ili članka FISH.14. [Korektivne mjere i rješavanje sporova] petog naslova drugog dijela ili članka INST.36. [Zaštitne mjere] glave III. šestog dijela, ta se mjera primjenjuje samo u odnosu na obuhvaćene odredbe u smislu članka INST.10. [Područje primjene] i u skladu je, mutatis mutandis, s uvjetima iz članka INST.24. [Privremena pravna sredstva] stavka 3.

## GLAVA II.: OSNOVA ZA SURADNJU

### Članak COMPROV.4.: Demokracija, vladavina prava i ljudska prava

1. Stranke nastavljaju poštovati zajedničke vrijednosti i načela demokracije, vladavine prava, ljudskih prava i temeljnih sloboda koja su temelj njihove domaće i međunarodne politike. U tom smislu stranke ponovno potvrđuju poštovanje Opće deklaracije o ljudskim pravima i međunarodnih ugovora o ljudskim pravima kojih su stranke.
2. Stranke te zajedničke vrijednosti i načela promiču u međunarodnim forumima. Stranke surađuju na promicanju tih vrijednosti i načela, među ostalim uz sudjelovanje trećih zemalja ili u tim zemljama.

### Članak COMPROV.5.: Borba protiv klimatskih promjena

1. Stranke smatraju da su klimatske promjene egzistencijalna prijetnja čovječanstvu i ponovno ističu svoju predanost jačanju globalnog odgovora na tu prijetnju. Borba protiv klimatskih promjena uzrokovanih ljudskim djelovanjem, kako je razrađena u procesu Okvirne konvencije Ujedinjenih naroda („UNFCCC”) i, osobito, Pariškom sporazumu donesenim na 21. zasjedanju Konferencija stranaka Okvirne konvencije Ujedinjenih naroda o klimatskim promjenama („Pariški sporazum”), nadahnjuje domaće i vanjske politike Unije i Ujedinjene Kraljevine. Stoga svaka stranka poštuje Pariški sporazum i proces uspostavljen UNFCCC-om te se suzdržava od djela ili propusta koji bi se u bitnom narušili cilj i svrhu Pariškog sporazuma.
2. Stranke se zalažu za borbu protiv klimatskih promjena u međunarodnim forumima, među ostalim suradnjom s drugim zemljama i regijama radi povećanja njihovih ciljeva smanjenja emisija stakleničkih plinova.

### Članak COMPROV.6.: Suzbijanje širenja oružja za masovno uništenje

1. Stranke smatraju da je širenje oružja za masovno uništenje i sredstava njihove isporuke državnim i nedržavnim akterima jedna od najozbiljnijih prijetnji međunarodnoj stabilnosti i sigurnosti. Stranke su stoga suglasne da će surađivati i doprinosti suzbijanju širenja oružja za masovno uništenje i sredstava njegove isporuke dosljednim ispunjenjem svojih postojećih obveza koje proizlaze iz međunarodnih ugovora i sporazuma o razoružanju i neširenju, kao i drugih relevantnih međunarodnih obveza, i njihovom provedbom na nacionalnoj razini.
2. Stranke su nadalje suglasne da će surađivati i doprinosti suprotstavljanju širenja oružja za masovno uništenje i sredstava njegove dostave:
  - (a) poduzimanjem koraka za potpisivanje, ratifikaciju ili pristupanje, ovisno o slučaju, i potpunu provedbu svih drugih relevantnih međunarodnih instrumenata; i
  - (b) uspostavom djelotvornog sustava nacionalnih izvoznih kontrola radi nadzora izvoza i provoza robe povezane s oružjem za masovno uništenje, uključujući kontrolu krajnje upotrebe tehnologija s dvojnog namjenom u vezi s oružjem za masovno uništenje, te djelotvornim sankcijama za kršenja kontrola izvoza.
3. Stranke su suglasne da će uspostaviti redovit politički dijalog o tim pitanjima.

#### Članak COMPROV.7.: Malo i lako oružje i drugo konvencionalno oružje

1. Stranke prepoznaju da su nezakonita proizvodnja, prijenos i promet malog i lakog oružja, uključujući streljivo za njega, njegovo pretjerano gomilanje, loše upravljanje njime, nedovoljno zaštićene zalihe njegovo i nekontrolirano širenje ozbiljna prijetnja miru i međunarodnoj sigurnosti.
2. Stranke su suglasne da će poštovati i u cijelosti ispunjavati svoje obveze suzbijanja nezakonite trgovine malim i lakim oružjem, uključujući streljivo za to oružje, u okviru postojećih međunarodnih sporazuma uključujući rezolucije Vijeća sigurnosti Ujedinjenih naroda, kao i preuzete obveze u okviru drugih međunarodnih instrumenata koji se primjenjuju u ovom području, kao što je Akcijski program UN-a za sprečavanje, suzbijanje i iskorjenjivanje nezakonite trgovine malim i lakim oružjem u svim njezinim aspektima.
3. Stranke uviđaju važnost domaćih sustava kontrole za prijenos konvencionalnog oružja u skladu s postojećim međunarodnim standardima. Stranke prepoznaju važnost odgovorne primjene takvih kontrola kao doprinosa međunarodnom i regionalnom miru, sigurnosti i stabilnosti, smanjenju ljudske patnje te sprečavanju preusmjerenja konvencionalnog oružja.
4. Stranke se u tom smislu obvezuju u cijelosti provesti Ugovor o trgovini oružjem i surađivati jedna s drugom u okviru Ugovora, među ostalim u promicanju univerzalizacije i potpune provedbe Ugovora od strane svih država članica UN-a.
5. Stranke se stoga obvezuju da će surađivati u svojim nastojanjima da uredi ili poboljšaju uređenje međunarodne trgovine konvencionalnim oružjem te spriječe, suzbiju i iskorijene nezakonitu trgovinu oružjem.
6. Stranke su suglasne da će uspostaviti redovit politički dijalog o tim pitanjima.

#### Članak COMPROV.8.: Najteža kaznena djela koja se tiču međunarodne zajednice

1. Stranke ponovno potvrđuju da najteža kaznena djela koja se tiču međunarodne zajednice u cjelini ne smiju ostati nekažnjena i da se njihov učinkovit kazneni progon mora osigurati mjerama na nacionalnoj razini i jačanjem međunarodne suradnje, među ostalim s Međunarodnim kaznenim sudom. Stranke su suglasne da će u potpunosti podržavati univerzalnost i cjelovitost Rimskog statuta Međunarodnog kaznenog suda i s njime povezanih instrumenata.
2. Stranke su suglasne da će uspostaviti redovit politički dijalog o tim pitanjima.

#### Članak COMPROV.9.: Suzbijanje terorizma

1. Stranke surađuju na bilateralnoj, regionalnoj i međunarodnoj razini s ciljem sprečavanja i suzbijanja terorizma u svim njegovim oblicima i pojavama u skladu s primjenjivim međunarodnim pravom, uključujući, prema potrebi, međunarodne sporazume o suzbijanju terorizma, međunarodno humanitarno pravo i međunarodno pravo o ljudskim pravima, te u skladu s načelima Povelje Ujedinjenih naroda.
2. Stranke jačaju suradnju u borbi protiv terorizma, uključujući sprečavanje i suzbijanje nasilnog ekstremizma i financiranje terorizma, radi napretka u ostvarivanju zajedničkih sigurnosnih interesa i pritom uzimaju u obzir Globalnu strategiju Ujedinjenih naroda za borbu protiv terorizma i relevantne rezolucije Vijeća sigurnosti Ujedinjenih naroda, ne dovodeći u pitanje izvršavanje zakonodavstva i pravosudnu suradnju u kaznenim stvarima te razmjenu obavještajnih podataka.



3. Stranke su suglasne da će uspostaviti redovit politički dijalog o tim pitanjima. Taj će dijalog, među ostalim, služiti promicanju i olakšavanju:

- (a) razmjene procjena terorističke prijetnje;
- (b) razmjene primjera uspješne prakse i stručnog znanja u području borbe protiv terorizma;
- (c) operativne suradnje i razmjene informacija; i
- (d) razgovora o suradnji u okviru multilateralnih organizacija.

#### Članak COMPROV.10.: Zaštita osobnih podataka

1. Stranke potvrđuju svoju predanost osiguravanju visoke razine zaštite osobnih podataka. Nastoje surađivati na promicanju visokih međunarodnih standarda.

2. Stranke priznaju da osobe imaju pravo na zaštitu osobnih podataka i privatnosti te da visoki standardi u tom pogledu doprinose povjerenju u digitalno gospodarstvo i razvoju trgovine te da su glavni čimbenik za uspješnu suradnju u području izvršavanja zakonodavstva. U tu se svrhu stranke obvezuju poštovati, svaka u okviru svojih zakona i propisa, obveze koje su u vezi s tim pravom preuzele ovim Sporazumom.

3. Stranke surađuju na bilateralnoj i multilateralnoj razini uz poštovanje svojih zakona i propisa. To može obuhvaćati, prema potrebi, dijalog, razmjenu stručnog znanja i suradnju pri izvršavanju propisa u vezi sa zaštitom osobnih podataka.

4. Ako se ovim Sporazumom ili bilo kojim dopunskim sporazumom predviđa prijenos osobnih podataka, takav se prijenos obavlja u skladu s propisima o međunarodnom prijenosu osobnih podataka stranke koja obavlja prijenos. Podrazumijeva se da se ovim stavkom ne dovodi u pitanje primjena posebnih odredaba ovog Sporazuma koje se odnose na prijenos osobnih podataka, posebno članka DIGIT.7. [Zaštita osobnih podataka i privatnosti] i članka LAWGEN.4. [Zaštita osobnih podataka] te šestog dijela [Rješavanje sporova] glave I. Svaka će stranka prema potrebi uložiti najbolje napore, poštujući pritom svoja pravila o međunarodnim prijenosima osobnih podataka, kako bi uspostavila zaštitne mjere potrebne za prijenos osobnih podataka, uzimajući u obzir sve preporuke Vijeća za partnerstvo iz članka INST.1 [Vijeće za partnerstvo] stavka 4. točke (h).

#### Članak COMPROV.11.: Globalna suradnja u pitanjima od zajedničkog gospodarskog, ekološkog i društvenog interesa

1. Stranke uvažavaju važnost globalne suradnje u rješavanju pitanja od zajedničkoga gospodarskog, okolišnog i društvenog interesa. Ako im je to u obostranom interesu, promiču multilateralna rješenja zajedničkih problema.

2. Uz očuvanje autonomije stranaka u donošenju odluka i ne dovodeći u pitanje druge odredbe ovog Sporazuma ili bilo kojeg dopunskog sporazuma, stranke nastoje surađivati na aktualnim i novim globalnim pitanjima od zajedničkog interesa kao što su mir i sigurnost, klimatske promjene, održivi razvoj, prekogranično zagađenje, zaštita okoliša, digitalizacija, zaštita javnog zdravlja, zaštita potrošača, oporezivanje, financijska stabilnost te slobodna i pravedna trgovina i ulaganja. U tu svrhu stranke nastoje voditi trajan i uspješan dijalog te usklađivati stajališta u multilateralnim organizacijama i forumima u kojima sudjeluju, primjerice u Ujedinjenim narodima, skupinama G-7 i G-20, Organizaciji za gospodarsku suradnju i razvoj, Međunarodnom monetarnom fondu, Svjetskoj banci i Svjetskoj trgovinskoj organizaciji.

## Članak COMPROV.12.: Ključni elementi

Članak 4. [Demokracija, vladavina prava i ljudska prava] stavak 1., članak 5. [Borba protiv klimatskih promjena] stavak 1. i članak 6. [Suzbijanje širenja oružja za masovno uništenje] stavak 1. ključni su elementi partnerstva uspostavljenog ovim Sporazumom i dopunskim sporazumima.

### GLAVA III. ISPUNJENJE OBVEZA I ZAŠTITNE MJERE

#### Članak INST.35.: Ispunjenje obveza opisanih kao ključni elementi

1. Ako bilo koja od stranaka smatra da je druga stranka počinila teško i bitno kršenje bilo koje obveze koja je opisana kao ključni element u članku COMPROV.12. [Ključni elementi], ona može odlučiti prekinuti ili suspendirati primjenu ovog Sporazuma ili bilo kojeg dopunskog sporazuma, u cijelosti ili djelomično.
2. Prije toga, stranka koja se poziva na primjenu ovog članka zahtijeva hitan sastanak Vijeća za partnerstvo kako bi se pronašlo pravovremeno i obostrano prihvatljivo rješenje. Ako se u roku od 30 dana od dana zahtjeva upućenog Vijeću za partnerstvo ne pronađe obostrano prihvatljivo rješenje, stranka može poduzeti mjere iz stavka 1.
3. Mjere iz stavka 1. poduzimaju se uz potpuno poštovanje međunarodnog prava i moraju biti proporcionalne. Prednost imaju mjere koje najmanje narušavaju funkcioniranje ovog Sporazuma i njegovih dopunskih sporazuma.
4. Stranke smatraju da bi, kako bi se situacija smatrala teškim i bitnim kršenjem bilo koje obveze opisane kao ključni elementi u članku COMPROV.12. [Ključni elementi], njezina ozbiljnost i narav morala biti iznimna te ugrožavati mir i sigurnost ili imati međunarodne posljedice. Podrazumijeva se da se djelovanje ili propust koji bitno povrjeđuje cilj i svrhu Pariškog sporazuma uvijek smatra teškim i bitnim kršenjem za potrebe ovog članka.

#### Članak INST.36.: Zaštitne mjere

1. Ako dođe do ozbiljnih gospodarskih, društvenih ili okolišnih poteškoća sektorske ili regionalne prirode, uključujući one povezane s ribolovnim aktivnostima i zajednicama koje o njima ovise, a koje bi mogle potrajati, dotična stranka može jednostrano poduzeti odgovarajuće zaštitne mjere. Takve zaštitne mjere ograničene su u pogledu njihova opsega i trajanja na ono što je nužno za popravljavanje stanja. Prednost se mora dati onim mjerama koje najmanje narušavaju funkcioniranje ovog Sporazuma.
2. Dotična stranka bez odgode obavješćuje drugu stranku preko Vijeća za partnerstvo, navodeći sve relevantne informacije. Stranke odmah započinju savjetovanje u Vijeću za partnerstvo s ciljem pronalaženja zajedničkog prihvatljivog rješenja.
3. Dotična stranka ne može poduzeti zaštitne mjere prije isteka roka od mjesec dana od dana priopćenja iz stavka 2., osim ako je postupak savjetovanja u skladu sa stavkom 2. zajednički dovršen prije isteka navedenog roka. Kad iznimne okolnosti koje zahtijevaju neposredno djelovanje isključuju prethodno ispitivanje, dotična stranka može bez odgode primijeniti zaštitne mjere prijeko potrebne za rješavanje situacije.

Dotična stranka bez odgode obavješćuje Vijeće za partnerstvo o poduzetim mjerama, navodeći sve relevantne informacije.

4. Ako zaštitna mjera koju je poduzela dotična stranka stvara neravnotežu između prava i obveza na temelju ovog Sporazuma ili bilo kojeg dopunskog sporazuma, druga stranka može poduzeti proporcionalne mjere za uravnoteženje koje su prijeko potrebne za otklanjanje neravnoteže. Prednost se mora dati onim mjerama koje najmanje narušavaju funkcioniranje ovog Sporazuma. Stavci od 2. do 4. primjenjuju se *mutatis mutandis* na takve mjere za uravnoteženje.
5. Svaka stranka može, bez prethodnih savjetovanja u skladu s člankom INST.13. [Savjetovanja], pokrenuti arbitražni postupak iz članka INST.14. [Arbitražni postupak] kako bi osporila mjeru koju je poduzela druga stranka primjenom stavaka od 1. do 5. ovog članka.
6. Zaštitne mjere iz stavka 1. i mjere uravnoteženja iz stavka 5. mogu se poduzeti i u vezi s dopunskim sporazumom, osim ako je u njemu predviđeno drukčije.

## **SEDMI DIO: ZAVRŠNE ODREDBE**

### Članak FINPROV.1.: Teritorijalno područje primjene

1. Ovaj se Sporazum primjenjuje na:
  - (a) područja na kojima se primjenjuju Ugovor o Europskoj uniji, Ugovor o funkcioniranju Europske unije i Ugovor o osnivanju Europske zajednice za atomsku energiju te pod uvjetima utvrđenima u tim ugovorima; i
  - (b) državno područje Ujedinjene Kraljevine.
2. Ovaj se Sporazum primjenjuje i na Bailiwick Guernsey, Bailiwick Jersey i Otok Man u mjeri utvrđenoj u drugom dijelu petom naslovu [Ribarstvo] i šestom naslovu [Ostale odredbe] članku OTH.9. [Zemljopisna primjena] ovog Sporazuma.
3. Ovaj se Sporazum ne primjenjuje na Gibraltar niti proizvodi učinke na tom području.
4. Ovaj se Sporazum ne primjenjuje na prekomorska područja koja imaju posebne odnose s Ujedinjenom Kraljevinom: Angvila, Bermudi, Britansko Antarktičko Područje, Britansko Indijskooceansko Područje, Britanski Djevičanski Otoci, Kajmanski Otoci, Falklandski Otoci, Montserrat, Otoci Pitcairn, Henderson, Ducie i Oeno, Sveta Helena, Otok Uzašašća i Tristan da Cunha, Južna Georgia i Južni Sendvički Otoci te Otoci Turks i Caicos.

### Članak FINPROV.2.: Odnos s drugim sporazumima

Ovaj Sporazum i svaki dopunski sporazum primjenjuju se ne dovodeći u pitanje bilo koji prethodni bilateralni sporazum između Ujedinjene Kraljevine, s jedne strane, i Unije i Europske zajednice za atomsku energiju, s druge strane. Stranke ponovno potvrđuju svoje obveze provedbe svakog takvog sporazuma.

### Članak FINPROV.3.: Preispitivanje

Stranke zajednički preispituju provedbu ovog Sporazuma i dopunskih sporazuma te sva pitanja povezana s njim pet godina nakon stupanja na snagu ovog Sporazuma i svakih pet godina nakon toga.

### Članak FINPROV.6.: Klasificirani podaci i osjetljivi neklasificirani podaci

Ništa u ovom Sporazumu ili u bilo kojem dopunskom sporazumu ne tumači se kao da se od stranke zahtijeva da stavi na raspolaganje klasificirane podatke.

S klasificiranim podacima ili materijalom koje stranke dostave ili razmijene na temelju ovog Sporazuma ili bilo kojeg dopunskog sporazuma postupa se i štiti ih se u skladu sa Sporazumom o o sigurnosnim postupcima za razmjenu i zaštitu klasificiranih podataka i svim provedbenim dogovorima sklopljenima na temelju tog sporazuma.

Stranke se dogovaraju o uputama za postupanje kako bi osigurale zaštitu osjetljivih neklasificiranih podataka koje razmjenjuju.

## Članak FINPROV.7.: Sastavni dijelovi ovog Sporazuma

1. Protokoli, prilozi, dodaci i bilješke uz ovaj Sporazum čine sastavni dio ovog Sporazuma.
2. Svaki od priloga ovom Sporazumu, uključujući njegove dodatke, sastavni je dio odjeljka, poglavlja, glave, naslova ili protokola koji se odnosi na taj prilog ili na koji se upućuje u tom prilogu. Podrazumijeva se:
  - (a) Prilog INST-X. [POSLOVNIK VIJEĆA ZA PARTNERSTVO I ODBORA] sastavni je dio prvog dijela glave III. [Institucijske odredbe];
  - (b) prilozi ORIG-1. [UVODNE NAPOMENE UZ PRAVILA O PODRIJETLU ZA ODREĐENE PROIZVODE], ORIG-2. [PRAVILA O PODRIJETLU ZA ODREĐENE PROIZVODE], ORIG-2.A. [KVOTE ZA PROIZVODE S PODRIJETLOM I ALTERNATIVNA POSEBNA PRAVILA O PODRIJETLU ZA ODREĐENE PROIZVODE IZ PRILOGA ORIG-2], ORIG-2.B. [PRIJELAZNA PRAVILA ZA ODREĐENE PROIZVODE ZA ELEKTRIČNE AKUMULATORE I ELEKTRIFICIRANA VOZILA], ORIG-3. [IZJAVA DOBAVLJAČA], ORIG-4. [TEKST TVRDNJE O PODRIJETLU], ORIG-5. [ZAJEDNIČKA IZJAVA O KNEŽEVINI ANDORI] i ORIG-6. [ZAJEDNIČKA IZJAVA O REPUBLICI SAN MARINU] sastavni su dio drugog dijela prvog naslova glave I. drugog poglavlja [Pravila o podrijetlu];
  - (c) Prilog SPS-1. [KRITERIJI IZ ČLANKA SPS.19. TOČKE (d)] sastavni je dio drugog dijela prvog naslova glave I. trećeg poglavlja [Sanitarne i fitosanitarne mjere];
  - (d) Prilog TBT-XX. [ARANŽMAN IZ ČLANKA TBT.9. STAVKA 4. ZA REDOVITU RAZMJENU INFORMACIJA O SIGURNOSTI NEPREHRAMBENIH PROIZVODA I POVEZANIH PREVENTIVNIH, RESTRIKTIVNIH I KOREKTIVNIH MJERA], Prilog TBT-ZZ. [ARANŽMAN IZ ČLANKA TBT.9. STAVKA 5. ZA REDOVITU RAZMJENU INFORMACIJA O MJERAMA PODUZETIMA ZA NESUKLADNE NEPREHRAMBENE PROIZVODE KOJI NISU OBUHVAĆENI ČLANKOM TBT.9. STAVKOM 4.], Prilog TBT-1. [MOTORNA VOZILA I OPREMA TE NJIHOVI DIJELOVI], Prilog TBT-2. [MEDICINSKI PROIZVODI], Prilog TBT-3. [KEMIKALIJE], Prilog TBT-4. [ORGANSKI PROIZVODI] i Prilog TBT-5. [TRGOVINA VINOM] sastavni su dio drugog dijela prvog naslova glave I. četvrtog poglavlja [Tehničke prepreke u trgovini];
  - (e) Prilog CUSTMS-1. [OVLAŠTENI GOSPODARSKI SUBJEKTI] sastavni je dio drugog dijela prvog naslova glave I. petog poglavlja [Carina i olakšavanje trgovine];
  - (f) prilozi SERVIN-1. [POSTOJEĆE MJERE], SERVIN-2. [BUDUĆE MJERE], SERVIN-3. [POSLOVNI POSJETITELJI U SVRHU OSNIVANJA POSLOVNE JEDINICE, OSOBE PREMJEŠTENE UNUTAR DRUŠTVA I POSLOVNI POSJETITELJI U KRATKOROČNOM POSJETU], SERVIN-4. [UGOVORNI PRUŽATELJI USLUGA I SAMOSTALNI STRUČNJACI], SERVIN-5. [KRETANJE FIZIČKIH OSOBA] i SERVIN-6. [SMJERNICE ZA ARANŽMANE O PRIZNAVANJU STRUČNIH KVALIFIKACIJA] sastavni su dio drugog dijela prvog naslova glave II. [Usluge i ulaganja];
  - (g) Prilog PPROC-1. [JAVNA NABAVA] sastavni je dio drugog dijela prvog naslova glave VI. [Javna nabava];
  - (h) prilozi ENER-1. [POPISI ENERGENATA, UGLJIKOVODIKA I SIROVINA], ENER-2. [ENERGETSKE I OKOLIŠNE SUBVENCIJE], ENER-3. [NEPRIMJENJIVANJE PRISTUPA TREĆE STRANE I RAZDVAJANJA VLASNIŠTVA NA NOVU INFRASTRUKTURU] i ENER-4. [DODJELA KAPACITETA INTERKONEKCIJSKIH ELEKTROENERGETSKIH VODOVA U RAZDOBLJU TRŽIŠTA DAN UNAPRIJED] sastavni su dio drugog dijela prvog naslova glave VIII. [Energetika];

- (i) Prilog ENER-2. [ENERGETSKE I OKOLIŠNE SUBVENCije] sastavni je dio drugog dijela prvog naslova glave XI. [LPFOFCSD];
- (j) Prilog AVSAF-1. [CERTIFIKACIJA PLOVIDBENOSTI I EKOLOŠKA CERTIFIKACIJA] i svi prilozi doneseni u skladu s člankom AVSAF.12. [Donošenje i izmjena priloga ovoj glavi] sastavni su dio drugog dijela drugog naslova glave II. [Sigurnost zračnog prometa];
- (k) Prilog ROAD-1. [CESTOVNI PRIJEVOZ ROBE] sastavni je dio drugog dijela trećeg naslova glave I. [Cestovni prijevoz robe];
- (l) prilozi ROAD-2. [OBRAZAC DOPUSNICE ZA MEĐUNARODNI LINIJSKI I POSEBNI LINIJSKI PRIJEVOZ], ROAD-3. [OBRAZAC ZAHTJEVA ZA IZDAVANJE DOPUSNICE ZA MEĐUNARODNI LINIJSKI I POSEBNI LINIJSKI PRIJEVOZ] i ROAD-4. [OBRAZAC PUTNOG LISTA ZA USLUGE POVREMENOG PRIJEVOZA] sastavni su dio drugog dijela trećeg naslova glave II. [Cestovni prijevoz putnika];
- (m) [prilozi FISH.1., FISH.2., FISH.3. i FISH.4. [PROTOKOL O PRISTUPU VODAMA] sastavni su dio drugog dijela petog naslova [Ribarstvo]];
- (n) Prilog LAW-1. [RAZMJENA PODATAKA O DNK-u, OTISCIMA PRSTIJU I PODATAKA IZ REGISTRA VOZILA] sastavni je dio trećeg dijela glave II. [Razmjena podataka o DNK-u, otiscima prstiju i podataka iz registra vozila];
- (o) Prilog LAW-2. [EVIDENCIJA PODATAKA O PUTNICIMA] sastavni je dio trećeg dijela glave III. [Prijenos i obrada evidencije podataka o putnicima];
- (p) Prilog LAW-3. [OBLICI KAZNENIH DJELA U NADLEŽNOSTI EUROPOLA] sastavni je dio trećeg dijela glave V. [Suradnja s Europolom];
- (q) Prilog LAW-4. [OBLICI TEŠKIH KAZNENIH DJELA U NADLEŽNOSTI EUROJUSTA] sastavni je dio trećeg dijela glave VI. [Suradnja s Eurojustom];
- (r) Prilog LAW-5. [UHIDBENI NALOG] sastavni je dio trećeg dijela glave VII. [Predaja];
- (s) Prilog LAW-6. [RAZMJENA PODATAKA IZ KAZNE NE EVIDENCIJE – TEHNIČKE I POSTUPOVNE SPECIFIKACIJE] sastavni je dio trećeg dijela glave IX. [Razmjena podataka iz kaznene evidencije];
- (t) Prilog LAW-7. [DEFINICIJA TERORIZMA] sastavni je dio trećeg dijela glave III. [Prijenos i obrada evidencije podataka o putnicima], glave VII. [Predaja] i glave XI. [Zamrzavanje i oduzimanje];
- (u) Prilog LAW-8. [ZAMRZAVANJE I ODUZIMANJE] sastavni je dio trećeg dijela glave XI. [Zamrzavanje i oduzimanje];
- (v) Prilog UNPRO-1 [PROVEDBA FINANCIJSKIH UVJETA [Članak UNPRO.2.1.11.]] sastavni je dio petog dijela [Sudjelovanje u programima Unije, dobro financijsko upravljanje i financijske odredbe] prvog poglavlja odjeljka 2. [Pravila za financiranje sudjelovanja u programima i aktivnostima Unije];
- (w) Prilog INST-X. [POSLOVNIK O RJEŠAVANJU SPOROVA] i Prilog INST-X. [KODEKS PONAŠANJA ARBITARA] sastavni su dio šestog dijela glave I. [Rješavanje sporova];
- (x) PRILOG PROTOKOLU O ADMINISTRATIVNOJ SURADNJI I SUZBIJANJU PRIJEVARA U PODRUČJU POREZA NA DODANU VRIJEDNOST I O UZAJAMNOJ POMOĆI PRI NAPLATI POREZNIH I CARINSKIH POTRAŽIVANJA sastavni je dio Protokola o administrativnoj suradnji i suzbijanju prijevara u području poreza na dodanu vrijednost i o uzajamnoj pomoći pri naplati poreznih i carinskih potraživanja;

(y) prilozi SSC-1. [ODREĐENE NOVČANE NAKNADE NA KOJE SE PROTOKOL NE PRIMJENJUJE], SSC-2. [OGRANIČENJA PRAVA NA NAKNADE U NARAVI ZA ČLANOVE OBITELJI POGRANIČNOG RADNIKA], SSC-3. [VIŠE PRAVA ZA UMIROVLJENIKE KOJI SE VRAĆAJU U NADLEŽNU DRŽAVU], SSC-4. [SLUČAJEVI U KOJIMA SE RAZMJERNI IZRAČUN ZANEMARUJE ILI NE PRIMJENJUJE], SSC-5. [NAKNADE I SPORAZUMI KOJI DOPUŠTAJU PRIMJENU ČLANKA SSC.49. [Preklapanje istovrsnih naknada]], SSC-6. [POSEBNE ODREDBE ZA PRIMJENU ZAKONODAVSTVA DRŽAVA ČLANICA I UJEDINJENE KRALJEVINE], SSC-7. [PROVEDBENI DIO] i SSC-8. [PRIJELAZNE ODREDBE POVEZANE S PRIMJENOM ČLANKA SSC.11. [UPUĆENI RADNICI]] i njihovi dodaci sastavni su dio Protokola o koordinaciji socijalne sigurnosti.

#### Članak FINPROV.8.: Prestanak

Svaka stranka može otkazati ovaj Sporazum slanjem pisane obavijesti diplomatskim putem. Ovaj Sporazum i svi dopunski sporazumi prestaju biti na snazi prvog dana dvanaestog mjeseca nakon datuma obavijesti.

#### Članak FINPROV.9.: Vjerodostojni tekstovi

Ovaj se Sporazum sastavlja u dva primjerka na bugarskom, češkom, danskom, engleskom, estonskom, finskom, francuskom, grčkom, hrvatskom, irskom, latvijskom, litavskom, mađarskom, malteškom, nizozemskom, njemačkom, poljskom, portugalskom, rumunjskom, slovačkom, slovenskom, španjolskom, švedskom i talijanskom jeziku. Do 30. travnja 2021. sve jezične verzije Sporazuma podliježu postupku konačne pravne revizije. Neovisno o prethodnoj rečenici, postupak konačne pravne revizije za englesku verziju Sporazuma dovršava se najkasnije do dana iz članka FINPROV.11. [Stupanje na snagu i privremena primjena] stavka 1. ako je taj dan prije 30. travnja 2021.

Jezične verzije koje proizlaze iz gore navedenog postupka konačne pravne revizije zamjenjuju *ab initio* potpisane verzije Sporazuma i utvrđuju se kao vjerodostojne i konačne razmjenom diplomatskih nota između stranaka.

#### Članak FINPROV.10.: Buduća pristupanja Uniji

1. Unija obavješćuje Ujedinjenu Kraljevinu o svakom novom zahtjevu za pristupanje treće zemlje Uniji.
2. Za vrijeme pregovora između Unije i treće zemlje o pristupanju te zemlje Uniji<sup>86</sup> Unija nastoji:
  - (a) na zahtjev Ujedinjene Kraljevine i, u mjeri u kojoj je to moguće, dostaviti sve informacije o svim pitanjima obuhvaćenima ovim Sporazumom i svim dopunskim sporazumima; i
  - (b) uzeti u obzir sve razloge za zabrinutost koje je izrazila Ujedinjena Kraljevina.
3. Vijeće za partnerstvo ispituje sve učinke pristupanja treće zemlje Uniji na ovaj Sporazum i svaki dopunski sporazum dovoljno prije datuma takvog pristupanja.

---

<sup>86</sup> Podrazumijeva se da se stavci od 2. do 9. primjenjuju u pogledu pregovora između Unije i treće zemlje o pristupanju Uniji koji se vode nakon stupanja na snagu ovog Sporazuma, neovisno o tome da je zahtjev za pristupanje podnesen prije stupanja na snagu ovog Sporazuma.

4. U mjeri u kojoj je to potrebno, prije stupanja na snagu sporazuma o pristupanju treće zemlje Uniji Ujedinjena Kraljevina i Unija:

(a) izmjenjuju ovaj Sporazum ili bilo koji dopunski sporazum,

(b) odlukom Vijeća za partnerstvo omogućuju sve druge potrebne prilagodbe ili prijelazne aranžmane u vezi s ovim Sporazumom ili bilo kojim dopunskim sporazumom;

(c) odlučuju u okviru Vijeća za partnerstvo o:

i. primjeni članka VSTV.1. [Vize za kratke posjete] na državljane te treće zemlje; ili

ii. uspostavi prijelaznih aranžmana u pogledu članka VSTV.1. [Vize za kratke posjete] koji se odnose na tu treću zemlju i njezine državljane nakon što ona pristupi Uniji.

5. Ako se odluka iz stavka 4. točke (c) podtočke i. ili ii. ne donese do stupanja na snagu sporazuma o pristupanju relevantne treće zemlje Uniji, članak VSTV.1 [Vize za kratke posjete] ne primjenjuje se na državljane te treće zemlje.

6. Vijeće za partnerstvo određuje trajanje prijelaznih aranžmana iz stavka 4. točke (c) podtočke ii. ako ih uspostavi. Vijeće za partnerstvo može produljiti trajanje tih prijelaznih aranžmana.

7. Prije isteka prijelaznih aranžmana iz stavka 4. točke (c) podtočke ii. Vijeće za partnerstvo odlučuje hoće li primijeniti članak VSTV.1. [Vize za kratke posjete] na državljane te treće zemlje nakon prestanka prijelaznih aranžmana. Ako se takva odluka ne donese, članak VSTV.1. [Vize za kratke posjete] ne primjenjuje se na državljane te treće zemlje nakon prestanka prijelaznih aranžmana.

8. Stavkom 4. točkom (c) i stavicima od 5. do 7. ne dovode se u pitanje ovlasti Unije na temelju njezina domaćih propisa.

9. Podrazumijeva se, ne dovodeći u pitanje stavak 4. točku (c) i stavke od 5. do 7., da se ovaj Sporazum na novu državu članicu Unije primjenjuje od dana pristupanja te nove države članice Uniji.

#### Članak FINPROV.10.A: Privremena odredba o prijenosu osobnih podataka Ujedinjenoj Kraljevini

1. Tijekom definiranog razdoblja prijenos osobnih podataka iz Unije u Ujedinjenu Kraljevinu ne smatra se prijenosom u treću zemlju prema pravu Unije, pod uvjetom da se zakonodavstvo Ujedinjene Kraljevine o zaštiti podataka od 31. prosinca 2020., kako je sačuvano i ugrađeno u pravu Ujedinjene Kraljevine Zakonom o povlačenju iz Europske unije iz 2018. te izmijenjeno Uredbom o zaštiti podataka, privatnosti i elektroničkim komunikacijama (izmjene itd.) (izlazak iz Unije) iz 2019.<sup>87</sup> („primjenjivi sustav zaštite podataka”), primjenjuje i pod uvjetom da Ujedinjena Kraljevina ne izvršava dodijeljene ovlasti bez suglasnosti Unije u okviru Vijeća za partnerstvo.

2. Podložno stavicima od 3. do 11., stavak 1. primjenjuje se i na prijenose osobnih podataka iz Islanda, Kneževine Lihtenštajna i Kraljevine Norveške Ujedinjenoj Kraljevini u definiranom razdoblju

---

<sup>87</sup> Kako je izmijenjena Uredbom o zaštiti podataka, privatnosti i elektroničkim komunikacijama (izmjene itd.) (izlazak iz EU-a) iz 2020.



na temelju prava Unije kako se ono primjenjuje u tim državama na temelju Sporazuma o Europskom gospodarskom prostoru potpisanog u Portu 2. svibnja 1992., sve dok se stavak 1. primjenjuje na prijenose osobnih podataka iz Unije u Ujedinjenu Kraljevinu, pod uvjetom da te države napismeno obavijeste obje stranke o svojem izričitom prihvaćanju primjene ove odredbe.

3. U ovom članku „dodijeljene ovlasti” znači ovlasti za:

- (a) donošenje propisa u skladu s člancima 17.A, 17.C i 74.A Zakona o zaštiti podataka Ujedinjene Kraljevine iz 2018.;
- (b) izdavanje novog dokumenta u kojem se navode standardne klauzule o zaštiti podataka u skladu s odjeljkom 119.A Zakona Ujedinjene Kraljevine o zaštiti podataka iz 2018.;
- (c) odobrenje novog nacrtu kodeksa ponašanja na temelju članka 40. stavka 5. Opće uredbe o zaštiti podataka Ujedinjene Kraljevine, osim kodeksa ponašanja za koji nije pouzdano da se njime osiguravaju odgovarajuće zaštitne mjere za prijenos osobnih podataka u treću zemlju u skladu s člankom 46. stavkom 2. točkom (e) Opće uredbe o zaštiti podataka Ujedinjene Kraljevine;
- (d) odobravanje novih certifikacijskih mehanizama na temelju članka 42. stavka 5. Opće uredbe o zaštiti podataka Ujedinjene Kraljevine, osim certifikacijskih mehanizama za koje nije pouzdano da se njima osiguravaju odgovarajuće zaštitne mjere za prijenos osobnih podataka u treću zemlju u skladu s člankom 46. stavkom 2. točkom (f) Opće uredbe o zaštiti podataka Ujedinjene Kraljevine;
- (e) odobravanje novih obvezujućih korporacijskih pravila u skladu s člankom 47. Opće uredbe o zaštiti podataka Ujedinjene Kraljevine;
- (f) odobravanje novih ugovornih klauzula iz članka 46. stavka 3. točke (a) Opće uredbe o zaštiti podataka Ujedinjene Kraljevine; ili
- (g) odobravanje novih administrativnih aranžmana iz članka 46. stavka 3. točke (b) Opće uredbe o zaštiti podataka Ujedinjene Kraljevine.

4. „Definirano razdoblje” počinje na dan stupanja na snagu ovog Sporazuma i, podložno stavku 5., završava:

- (a) na dan kad Europska komisija donese odluke o primjerenosti u odnosu na Ujedinjenu Kraljevinu na temelju članka 36. stavka 3. Direktive (EU) 2016/680 i članka 45. stavka 3. Uredbe (EU) 2016/679, ili
- (b) na dan koji je četiri mjeseca nakon početka određenog razdoblja, to se razdoblje produljuje za još dva mjeseca osim ako jedna od stranaka uloži prigovor;

ovisno što nastupi prije.

5. Podložno stalcima 6. i 7., ako u određenom roku Ujedinjena Kraljevina izmijeni primjenjivi sustav zaštite podataka ili izvršava dodijeljene ovlasti bez suglasnosti Unije u okviru Vijeća za partnerstvo, definirano razdoblje završava na dan izvršavanja ovlasti ili stupanja izmjene na snagu.

6. Navođenje izvršavanja dodijeljenih ovlasti iz stavaka 1. i 5. ne obuhvaća izvršavanje ovlasti čiji je učinak ograničen na usklađivanje s relevantnim pravom Unije o zaštiti podataka.

7. Sve što bi inače bila izmjena primjenjivog sustava zaštite podataka, a:

- (a) sastavljeno je uz suglasnost Unije u okviru Vijeća za partnerstvo; ili
- (b) ograničeno na usklađivanje s relevantnim zakonodavstvom Unije o zaštiti podataka;

ne smatra se izmjenom primjenjivog sustava zaštite podataka za potrebe stavka 5. te bi se umjesto toga trebalo smatrati dijelom primjenjivog sustava zaštite podataka za potrebe stavka 1.

8. Za potrebe stavaka 1., 5. i 7. „suglasnost Unije u okviru Vijeće za partnerstvo” znači:

- (a) odluka Vijeća za partnerstvo kako je opisana u stavku 11.; ili
- (b) podrazumijevana suglasnost iz stavka 10.

9. Ako Ujedinjena Kraljevina obavijesti Uniju da namjerava izvršavati dodijeljene ovlasti ili predlaže izmjenu primjenjivog sustava zaštite podataka, svaka stranka može u roku od pet radnih dana zatražiti sastanak Vijeća za partnerstvo, koji se mora održati u roku od dva tjedna od takvog zahtjeva.

10. Ako se takav sastanak ne zatraži, podrazumijeva se da je Unija dala suglasnost za takvo izvršavanje ili izmjenu u definiranom razdoblju.

11. Ako se takav sastanak zatraži, Vijeće za partnerstvo na tom sastanku razmatra predloženo izvršenje ili izmjenu i može donijeti odluku u kojoj navodi da se slaže s izvršenjem ili izmjenom tijekom definiranog razdoblja.

12. Ujedinjena Kraljevina obavješćuje Uniju, koliko je to razumno moguće, ako u definiranom razdoblju sklopi novi instrument u koji se moguće pouzdati za prijenos osobnih podataka trećoj zemlji u skladu s člankom 46. stavkom 2. točkom (a) Opće uredbe o zaštiti podataka Ujedinjene Kraljevine ili člankom 75. stavkom 1. točkom (a) Zakona Ujedinjene Kraljevine o zaštiti podataka iz 2018. tijekom definiranog razdoblja. Nakon obavijesti Ujedinjene Kraljevine u skladu s ovim stavkom Unija može zatražiti sastanak Vijeća za partnerstvo radi rasprave o relevantnom instrumentu.

13. Peti dio glava II. [Rješavanje sporova] ne primjenjuje se na sporove o tumačenju i primjeni ovog članka.

#### Članak FINPROV.11.: Stupanje na snagu i privremena primjena

1. Ovaj Sporazum stupa na snagu prvog dana u mjesecu nakon onog u kojem su se stranke međusobno obavijestile o tome da su ispunile svoje unutarnje zahtjeve i postupke za utvrđivanje svoje suglasnosti da budu njime obvezane.

2. Stranke pristaju privremeno primjenjivati ovaj Sporazum od 1. siječnja 2021. pod uvjetom da su prije tog datuma jedna drugu obavijestile da su ispunile svoje unutarnje zahtjeve i postupke potrebne za privremenu primjenu. Privremena primjena prestaje na jedan od sljedećih datuma, ovisno o tome koji je raniji:

- (a) 28. veljače 2021. ili na drugi datum o kojem odluči Vijeće za partnerstvo; ili
- (b) na dan iz stavka 1.

3. Od datuma početka privremene primjene ovog Sporazuma stranke podrazumijevaju da se u ovom Sporazumu izraz „datum stupanja na snagu ovog Sporazuma” ili „stupanje na snagu ovog Sporazuma” odnosi na datum početka privremene primjene ovog Sporazuma.

## PRILOZI

### PRILOG INST: POSLOVNIK VIJEĆA ZA PARTNERSTVO I ODBORA

#### Pravilo 1.

##### Predsjednik

1. Unija i Ujedinjena Kraljevina obavješćuju jedna drugu o imenima, položajima i podacima za kontakt svojih imenovanih supredsjednika. Smatra se da je supredsjednik ovlašten zastupati Uniju odnosno Ujedinjenu Kraljevinu do datuma na koji se obavijest o novom supredsjedniku dostavi drugoj stranci.
2. Odluke supredsjednikâ predviđene ovim Poslovníkom donose se zajedničkom suglasnošću.
3. Supredsjedatelja na određenom sastanku može zamijeniti imenovani predstavnik. Supredsjednik ili njegov imenovani predstavnik u najkraćem roku o tom imenovanju pisanim putem obavješćuju drugog supredsjednika i tajništvo Vijeća za partnerstvo. Svako upućivanje na supredsjednike u ovom Poslovníku tumači se tako da uključuje imenovanog predstavnika.

#### Pravilo 2.

##### Tajništvo

Tajništvo Vijeća za partnerstvo („tajništvo”) čine dužnosnik Unije i dužnosnik vlade Ujedinjene Kraljevine. Tajništvo obavlja zadaće koje su mu povjerene ovim Poslovníkom.

Unija i Ujedinjena Kraljevina obavješćuju jedna drugu o imenu, položaju i podacima za kontakt službenika koji je član tajništva Vijeća za partnerstvo za Uniju odnosno za Ujedinjenu Kraljevinu. Smatra se da službenik nastavlja djelovati u svojstvu člana tajništva za Uniju odnosno za Ujedinjenu Kraljevinu do datuma na koji Unija ili Ujedinjena Kraljevina dostave obavijest o novom članu.

#### Pravilo 3.

##### Sastanci

1. Tajništvo saziva svaki sastanak Vijeća za partnerstvo, a odluku o datumu i mjestu sastanka donose supredsjednici. Ako Unija ili Ujedinjena Kraljevina upute zahtjev za sastanak putem tajništva, Vijeće za partnerstvo nastoji se sastati u roku od 30 dana od tog zahtjeva ili ranije u slučajevima predviđenima u ovom Sporazumu.
2. Ako supredsjednici ne odluče drukčije, Vijeće za partnerstvo naizmjenice se sastaje u Bruxellesu i Londonu.
3. Odstupajući od stavka 2., supredsjednici se mogu sporazumjeti da se sastanak Vijeća za partnerstvo održi videokonferencijom ili telekonferencijom.

#### Pravilo 4.

##### Sudjelovanje na sastancima

1. U razumnom roku prije svakog sastanka Unija i Ujedinjena Kraljevina obavješćuju jedna drugu putem tajništva o predviđenom sastavu svojih delegacija i navode ime i funkciju svakog člana delegacije.
2. Prema potrebi supredsjednici mogu zajedničkom suglasnošću pozvati stručnjake (tj. nevladine službenike) na sastanke Vijeća za partnerstvo kako bi dali informacije o određenoj temi, i to samo na dijelove sastanka na kojima se raspravlja o toj određenoj temi.

#### Pravilo 5.

##### Dokumenti

Pisane dokumente na kojima se temelje rasprave Vijeća za partnerstvo tajništvo numerira i dostavlja Uniji i Ujedinjenoj Kraljevini.

#### Pravilo 6.

##### Korespondencija

1. Unija i Ujedinjena Kraljevina svoju korespondenciju upućenu Vijeću za partnerstvo šalju tajništvu. Ta korespondencija može se slati u svim oblicima pisane komunikacije, uključujući elektroničkom poštom.
2. Tajništvo korespondenciju upućenu Vijeću za partnerstvo prosljeđuje supredsjednicima i prema potrebi drugim primateljima, u skladu s pravilom 5.
3. Sva korespondencija koju upućuju supredsjednici ili koja im je izravno upućena prosljeđuje se tajništvu i, prema potrebi, dostavlja u skladu s pravilom 5.

#### Pravilo 7.

##### Dnevni red sastanaka

1. Tajništvo za svaki sastanak sastavlja prijedlog dnevnog reda. Taj prijedlog, zajedno s odgovarajućim dokumentima, šalje se supredsjednicima najkasnije 10 dana prije datuma sastanka.
2. Prijedlog dnevnog reda sadržava točke čije je uvrštenje zatražila Unija ili Ujedinjena Kraljevina. Svaki takav zahtjev, zajedno sa svim relevantnim dokumentima, tajništvu se podnosi najkasnije 15 dana prije početka sastanka.
3. Supredsjednici najkasnije 5 dana prije datuma sastanka odlučuju o prijedlogu dnevnog reda sastanka.
4. Vijeće za partnerstvo donosi dnevni red na početku svakog sastanka. Na zahtjev Unije ili Ujedinjene Kraljevine konsenzusom se u dnevni red može dodati točka koja nije bila uvrštena u prijedlog dnevnog reda.

5. Supredsjedatelji mogu na temelju dogovora skratiti ili produljiti rokove navedene u stavcima 1. i 3. kako bi uzeli u obzir zahtjeve određenog slučaja.

#### Pravilo 8.

##### Zapisnik

1. Nacrt zapisnika svakog sastanka sastavlja dužnosnik koji djeluje kao član tajništva stranke koja je domaćin sastanka u roku od 15 dana od završetka sastanka, osim ako supredsjedatelji odluče drukčije. Nacrt zapisnika šalje se na očitovanje članu tajništva druge stranke. Potonji se može očitovati u roku od 7 dana od datuma primitka nacrta zapisnika.

2. U zapisniku se u pravilu sažima svaka točka dnevnog reda i, ako je primjenjivo, navodi sljedeće:

- (a) dokumentacija koja je podnesena Vijeću za partnerstvo;
- (b) sve izjave za koje je jedan od supredsjednika zatražio da se uključe u zapisnik; i
- (c) donesene odluke i preporuke, dogovorene izjave i doneseni zaključci o određenim točkama.

3. Zapisniku je priložen popis sudionika koji za svaku delegaciju sadržava imena i funkcije svih osoba koje su prisustvovala sastanku.

4. Tajnik prilagođava nacrt zapisnika na temelju zaprimljenih primjedbi, a supredsjednici taj revidirani nacrt zapisnika odobravaju u roku od 28 dana od datuma sastanka ili do bilo kojeg drugog datuma koji dogovore supredsjednici. Nakon što je odobren, članovi tajništva potpisuju dvije verzije zapisnika. Jednu od tih vjerodostojnih verzija dobiva Unija, a drugu Ujedinjena Kraljevina. Supredsjednici mogu odlučiti da taj zahtjev bude ispunjen potpisivanjem i razmjenom elektroničkih kopija.

#### Pravilo 9.

##### Odluke i preporuke

1. U razdoblju između sastanaka Vijeće za partnerstvo odluke ili preporuke može donositi pisanim postupkom. Tekst nacrta odluke ili preporuke jedan supredsjednik predstavlja drugom supredsjedniku na radnom jeziku Vijeća za partnerstvo. Druga stranka može izraziti svoju suglasnost s nacrtom odluke ili preporuke u roku od mjesec dana ili duljem razdoblju koje odredi stranka predlagateljica. Ako druga stranka ne izrazi svoju suglasnost, o predloženoj odluci ili preporuci raspravlja se na sljedećem sastanku Vijeća za partnerstvo, na kojem se ona može i donijeti. Nacrti odluka ili preporuka smatraju se donesenima nakon što druga stranka izrazi svoju suglasnost te se unose u zapisnik sljedećeg sastanka Vijeća za partnerstvo u skladu s pravilom 8.

2. Ako Vijeće za partnerstvo donese odluke ili preporuke, u naslov takvih akata umeću se riječi „Odluka” ili „Preporuka”. Tajništvo upisuje svaku odluku ili preporuku pod određenim serijskim brojem i s upućivanjem na datum njezina donošenja.

3. U odlukama koje donese Vijeće za partnerstvo navodi se datum na koji počnu proizvoditi učinke.

4. Odluke i preporuke koje donese Vijeće za partnerstvo sastavljaju se u dva primjerka na vjerodostojnim jezicima te ih potpisuju supredsjednici, a tajništvo ih šalje Uniji i Ujedinjenoj

Kraljevini odmah nakon potpisivanja. Supredsjednici mogu odlučiti da zahtjev u pogledu potpisivanja bude ispunjen potpisivanjem i razmjenom elektroničkih kopija.

#### Pravilo 10.

##### Transparentnost

1. Supredsjednici se mogu sporazumjeti da se Vijeće za partnerstvo sastaje javno.
2. Svaka stranka može donijeti odluku o objavljivanju odluka i preporuka Vijeća za partnerstvo u svojim službenim publikacijama.
3. Ako Unija ili Ujedinjena Kraljevina Vijeću za partnerstvo dostavi informacije koje se na temelju njihovih zakona i propisa smatraju povjerljivima ili zaštićenima od objavljivanja, druga stranka primljene informacije tretira kao povjerljive.
4. Prijedlog dnevnog reda sastanka objavljuje se prije održavanja sastanka Vijeća za partnerstvo. Zapisnici sa sastanaka objavljuju se nakon njihova odobrenja u skladu s Pravilom 8.
5. Dokumenti iz stavaka od 2. do 4. objavljuju se u skladu s primjenjivim pravilima o zaštiti podataka svake stranke.

#### Pravilo 11.

##### Jezici

1. Službeni jezici Vijeća za partnerstvo jesu službeni jezici Unije i Ujedinjene Kraljevine.
2. Radni jezik Vijeća za partnerstvo jest engleski jezik. Ako supredsjednici ne odluče drukčije, Vijeće za partnerstvo svoje rasprave temelji na dokumentaciji sastavljenoj na engleskom jeziku.
3. Vijeće za partnerstvo donosi odluke o izmjeni ili tumačenju Sporazuma na jezicima vjerodostojnih tekstova Sporazuma. Sve druge odluke Vijeća za partnerstvo, uključujući one o izmjeni ovog Poslovnika, donose se na radnom jeziku iz stavka 2.

#### Pravilo 12.

##### Troškovi

1. Unija i Ujedinjena Kraljevina pojedinačno podmiruju sve troškove svojeg sudjelovanja na sastancima Vijeća za partnerstvo.
2. Rashode povezane s organizacijom sastanaka i umnožavanja dokumenata snosi stranka koja je domaćin sastanka.
3. Rashode povezane s usmenim prevođenjem na radni jezik Vijeća za partnerstvo i s tog jezika na sastancima snosi stranka koja zatraži usmeno prevođenje.
3. Svaka stranka odgovorna je za prevođenje odluka i drugih dokumenata na svoje službene jezike, ako se to zahtijeva u skladu s pravilom 11., te podmiruje rashode povezane s takvim prevođenjem.

### Pravilo 13.

#### Odbori

1. Ne dovodeći u pitanje stavak 2. ovog pravila, pravila od 1. do 12. primjenjuju se na odbore *mutatis mutandis*.
2. Odbori su dužni Vijeće za partnerstvo obavijestiti o rasporedu i dnevnom redu svojih sastanaka dovoljno rano prije njihova održavanja i izvješćivati ga o rezultatima i zaključcima svakog sastanka.



## *PRILOG ORIG-1.: UVODNE NAPOMENE UZ PRAVILA O PODRIJETLU ZA ODREĐENE PROIZVODE*

### Napomena 1.

#### Opća načela

1. U ovom Prilogu utvrđuju se opća pravila za primjenjive zahtjeve iz Priloga ORIG-2. [Pravila o podrijetlu za određene proizvode] kako je predviđeno u članku ORIG.3. [Opći zahtjevi] stavku 1. točki (c) ovog Sporazuma.
2. Za potrebe ovog Priloga i Priloga ORIG-2. [Pravila o podrijetlu za određene proizvode], uvjeti da bi se proizvod smatrao proizvodom s podrijetlom u skladu s člankom ORIG.3. [Opći zahtjevi] stavkom 1. točkom (c) ovog Sporazuma jesu promjena u razvrstavanju u carinsku tarifu, proizvodni postupak, maksimalna vrijednost ili masa materijala bez podrijetla ili bilo koji drugi zahtjev naveden u ovom Prilogu i Prilogu ORIG-2. [Pravila o podrijetlu za određene proizvode].
3. Upućivanje na masu u pravilu o podrijetlu za određeni proizvod znači neto masu odnosno masu materijala ili proizvoda ne uključujući masu eventualnog pakiranja.
4. Ovaj Prilog i Prilog ORIG-2. [Pravila o podrijetlu za određene proizvode] temelje se na Harmoniziranom sustavu, kako je izmijenjen 1. siječnja 2017.

### Napomena 2.

#### Struktura popisa Pravila o podrijetlu za određene proizvode

1. Napomene uz odsjke ili poglavlja, ako je primjenjivo, tumače se zajedno s pravilima o podrijetlu za određeni proizvod za odgovarajući odsjek, poglavlje, tarifni broj ili podbroj.
2. Svako pravilo o podrijetlu za određeni proizvod utvrđeno u stupcu 2. Priloga ORIG-2. [Pravila o podrijetlu za određene proizvode] primjenjuje se na odgovarajući proizvod naveden u stupcu 1. Priloga ORIG-2. [Pravila o podrijetlu za određene proizvode].
3. Ako proizvod podliježe alternativnim pravilima o podrijetlu za određeni proizvod, proizvod se smatra proizvodom s podrijetlom iz stranke ako zadovoljava jedno od tih pravila.
4. Ako proizvod podliježe pravilu o podrijetlu za određeni proizvod koje obuhvaća više zahtjeva, proizvod se smatra proizvodom s podrijetlom iz stranke samo ako zadovoljava sve zahtjeve.
5. Za potrebe ovog Priloga i Priloga ORIG-2. [Pravila o podrijetlu za određene proizvode] primjenjuju se sljedeće definicije:
  - (a) „odsjek” znači odsjek Harmoniziranog sustava;
  - (b) „poglavlje” znači prve dvije znamenke tarifnog broja Harmoniziranog sustava;
  - (c) „tarifni broj” znači prve četiri znamenke tarifnog broja Harmoniziranog sustava; i
  - (d) „tarifni podbroj” znači prvih šest znamenki tarifnog broja Harmoniziranog sustava.
2. Za potrebe pravila o podrijetlu za određeni proizvod upotrebljavaju se sljedeće pokrate:

„CC“ znači proizvodnja od materijala bez podrijetla iz bilo kojeg poglavlja osim iz poglavlja proizvoda; to znači da svaki materijal bez podrijetla koji se upotrebljava u proizvodnji proizvoda mora biti razvrstan u poglavlje (dvoznamenkasta razina Harmoniziranog sustava) različito od poglavlja proizvoda (tj. promjena u poglavlju);

„CTH“ znači proizvodnja od materijala bez podrijetla iz bilo kojeg tarifnog broja osim iz tarifnog broja proizvoda; to znači da svaki materijal bez podrijetla koji se upotrebljava u proizvodnji proizvoda mora biti razvrstan u tarifni broj (četveroznamenkasta razina Harmoniziranog sustava) različit od tarifnog broja proizvoda (tj. promjena u tarifnom broju);

„CTSH“ znači proizvodnja od materijala bez podrijetla iz bilo kojeg tarifnog podbroja osim iz tarifnog podbroja proizvoda; to znači da svaki materijal bez podrijetla koji se upotrebljava u proizvodnji proizvoda mora biti razvrstan u tarifni podbroj (šesteroznamenkasta razina Harmoniziranog sustava) različit od tarifnog podbroja proizvoda (tj. promjena u tarifnom podbroju).

### Napomena 3.

#### Primjena pravila o podrijetlu za određeni proizvodi

1. Članak ORIG.3. [Opći zahtjevi] stavak 2. ovog Sporazuma, o proizvodima koji su stekli status proizvoda s podrijetlom i koji se upotrebljavaju u proizvodnji drugih proizvoda primjenjuje se bez obzira na to jesu li proizvodi taj status stekli u istoj tvornici u stranci u kojoj se ti proizvodi upotrebljavaju.

2. Ako je pravilom o podrijetlu za određeni proizvod izričito isključen određeni materijal bez podrijetla ili propisano da vrijednost ili masa određenog materijala bez podrijetla ne smije prijeći određeni prag, ti se uvjeti ne primjenjuju na materijale bez podrijetla koji su razvrstani drugdje u Harmoniziranom sustavu.

3. Primjer 1. Ako pravilo za buldožere (tarifni podbroj HS-a 8429.11) zahtijeva: „CTH osim materijala bez podrijetla iz tarifnog broja 84.31 dijelova prikladnih isključivo za strojeve iz tarifnih brojeva 84.25 do 84.30“, uporaba materijala bez podrijetla razvrstanih izvan tarifnih brojeva 84.29 i 84.31, kao što su vijci (tarifni broj 73.18), izolirane žice i električni vodiči (tarifni broj HS 85.44) i razni elektronika (poglavlje HS 85), nije ograničena.

Primjer 2.: Ako pravilo za tarifni broj 35.05 (dekstrini i drugi modificirani škrobovi; ljepila na osnovi škrobova itd.) zahtijeva „CTH osim za materijale bez podrijetla iz tarifnog broja 11.08“, upotreba materijala bez podrijetla razvrstanih izvan tarifnog broja 11.08 (škrobovi, inulin), kao što su materijali iz poglavlja 10 (žitarice), nije ograničena.

4. Ako je pravilom o podrijetlu za određeni proizvod utvrđeno da se proizvod mora proizvoditi od određenog materijala, to ne prijeći upotrebu drugih materijala koji zbog svoje prirode ne mogu zadovoljiti taj zahtjev.

### Napomena 4.

#### Izračun maksimalne vrijednosti materijala bez podrijetla

Za potrebe pravila o podrijetlu za određeni proizvod upotrebljavaju se sljedeće definicije:

- (a) „carinska vrijednost“ znači vrijednost utvrđena u skladu sa Sporazumom o provedbi članka VII. GATT-a iz 1994.;

- (b) „EXW” ili „cijena franko tvornica” znači:
- (i) cijena proizvoda koja je plaćena ili se plaća proizvođaču u čijem je poduzeću obavljena zadnja obrada ili prerada, pod uvjetom da ta cijena uključuje vrijednost svih upotrijebljenih materijala i sve ostale troškove nastale u proizvodnji proizvoda umanjenu za sve domaće poreze koji podliježu ili bi mogli podlijegati povratu po izvozu dobivenog proizvoda; ili
  - (ii) ako nema plaćene cijene ili cijene koja se plaća ili ako stvarno plaćena cijena ne odražava sve troškove povezane s proizvodnjom proizvoda koji su stvarno nastali u proizvodnji proizvoda, vrijednost svih upotrijebljenih materijala i svi drugi troškovi nastali u proizvodnji proizvoda u stranci izvoznici koji:
    - (A) uključuju troškove prodaje, opće i administrativne troškove te dobit koja se razumno može pripisati proizvodu; i
    - (B) ne uključuju troškove vozarine i osiguranja i druge troškove nastale pri prijevozu proizvoda te domaće poreze stranke izvoznice koji podliježu ili bi mogli podlijegati povratu pri izvozu dobivenog proizvoda.
  - (iii) Za potrebe točke i., ako je zadnja proizvodnja povjerena proizvođaču, pojam proizvođač iz točke i. odnosi se na osobu koja je zaposlila podizvođača.
- (c) „MaxNOM” znači maksimalna vrijednost materijala bez podrijetla izražena u postotku koja se izračunava se prema sljedećoj formuli:

$$\text{MaxNOM (\%)} = \frac{\text{VNM}}{\text{EXW}} \times 100$$

- (d) „VNM” znači vrijednost materijala bez podrijetla koji se upotrebljavaju u proizvodnji proizvoda, što je njihova carinska vrijednost u trenutku uvoza uključujući vozarinu, osiguranje ako je primjenjivo, pakiranje i sve druge troškove nastale pri prijevozu materijala do luke uvoza u stranci u kojoj proizvođač proizvoda ima sjedište; ako vrijednost materijala bez podrijetla nije poznata i ne može se utvrditi, upotrebljava se prva utvrdiva cijena plaćena za materijale bez podrijetla u Uniji ili Ujedinjenoj Kraljevini; vrijednost materijala bez podrijetla koji se upotrebljavaju u proizvodnji može se izračunati prema formuli za ponderiranu prosječnu vrijednost ili drugom načinu vrednovanja inventara prema općeprihvaćenim računovodstvenim načelima u stranci.

#### Napomena 5.

Definicije postupaka iz odsjeka od V. do VII u Prilogu ORIG-2. [Pravila o podrijetlu za određene proizvode]

Za potrebe pravila o podrijetlu za određeni proizvod upotrebljavaju se sljedeće pokrate:

- (a) „biotehnoška obrada” znači:
- (i) i. biološki ili biotehnoški uzgoj kulture (uključujući kulturu stanica), hibridizacija ili genetska modifikacija mikroorganizama (bakterija, virusa (uključujući fage) itd.) ili ljudskih, životinjskih ili biljnih stanica; i
  - (ii) proizvodnja, izolacija ili pročišćavanje staničnih ili međustaničnih struktura (kao što su izolirani geni, fragmenti gena i plazmidi), ili fermentacija;
- (b) „promjena veličine čestica” znači namjerna i kontrolirana promjena veličine čestica proizvoda, osim običnim drobljenjem ili prešanjem, kojom se dobiva proizvod definirane veličine čestica, definirane raspodjele čestica po veličini ili definirane površine, što je relevantno za svrhu u koju se dobiveni proizvod upotrebljava, s fizičkim ili kemijskim svojstvima drukčijim od onih ulaznih materijala;
- (c) „kemijska reakcija” znači proces (uključujući biokemijski proces) pri kojem nastaje molekula s novom strukturom prekidanjem međumolekularnih veza i stvaranjem novih međumolekularnih veza ili promjenom prostornog rasporeda atoma u molekuli, uz iznimku sljedećih postupaka koji se za potrebe ove definicije ne smatraju kemijskim reakcijama:
- (i) otapanje u vodi ili drugim otapalima;
  - (ii) uklanjanje otapala, uključujući vodu kao otapalo; ili
  - (iii) dodavanje ili uklanjanje kristalizacijske vode;
- (d) „destilacija” znači:
- (i) atmosferska destilacija: proces razdvajanja u kojem se nafta pretvara u frakcije u destilacijskoj koloni na osnovi vrelišta, nakon čega se para kondenzira u različite tekuće frakcije; proizvodi destilacije nafte mogu biti ukapljeni naftni plin, zemno ulje, benzin, kerozin, dizel ili loživo ulje, laka plinska ulja i mazivo ulje; i
  - (ii) vakuumska destilacija: destilacija na tlaku ispod atmosferskog, ali ne toliko niskom da bi bila klasificirana kao molekularna destilacija; vakuumska destilacija upotrebljava se za destilaciju visokovrijućih i toplinski osjetljivih materijala kao što su teški destilati u naftnim uljima kako bi se proizvela laka do teška vakuumska plinska ulja i ostatak;
- (e) „odvajanje izomera” znači izolacija ili odvajanje izomera iz smjese izomera;
- (f) „miješanje i stapanje” znači namjerno i razmjerno kontrolirano miješanje ili stapanje (uključujući disperziju) materijala, osim dodavanjem sredstava za razrjeđivanje, isključivo prema unaprijed utvrđenoj specifikaciji kojom se dobiva proizvod s fizičkim ili kemijskim svojstvima koja su relevantna za svrhu ili namjenu proizvoda i razlikuju se od svojstava ulaznih materijala;
- (g) „proizvodnja standardnih materijala” (uključujući standardne otopine) znači proizvodnja pripravka prikladnog za upotrebu u svrhe analize, kalibriranja ili referentne svrhe s preciznim stupnjevima čistoće ili omjerima potvrđenima certifikatom proizvođača; i

- (h) „pročišćavanje” znači proces kojim se uklanja najmanje 80 % sadržaja postojećih nečistoća ili smanjenje ili uklanjanje nečistoća kojim se dobiva proizvoda prikladan za jednu od sljedećih primjena:
- (i) farmaceutski, medicinski, kozmetički, veterinarski ili prehrambeni proizvodi;
  - (ii) kemijski proizvodi i reagensi za analitičke, dijagnostičke ili laboratorijske svrhe;
  - (iii) elementi i komponente za upotrebu u mikroelektrotehnici;
  - (iv) specijalizirane optičke upotrebe;
  - (v) biotehnička upotreba, npr. u staničnim uzgojima, u genetičkoj tehnologiji ili kao katalizator;
  - (vi) nosači koji se upotrebljavaju u postupku odvajanja; ili
  - (vii) nuklearne svrhe.

#### Napomena 6.

Definicije pojmova koji se upotrebljavaju u odjeljku XI. Priloga ORIG-  
2. [Pravila o podrijetlu za određene proizvode]

Za potrebe pravila o podrijetlu za određeni proizvod upotrebljavaju se sljedeće definicije:

- (a) „umjetna ili sintetička rezana vlakna” znači kabeli od umjetnih ili sintetičkih filamenata, sintetička ili umjetna rezana vlakna ili otpad iz tarifnih brojeva od 55.01 do 55.07;
- (b) „prirodna vlakna” znači vlakna koja nisu sintetička ili umjetna, čija je upotreba ograničena na faze prije predenja, uključujući otpad, te, ako nije drukčije utvrđeno, uključuje vlakna koja su grebena, češljana ili drukčije pripremljena, ali nepredena; „prirodna vlakna” uključuje konjsku dlaku iz tarifnog broja 05.11, svilu iz tarifnih brojeva 50.02 i 50.03, vunena-vlakna i finu ili grubu životinjsku dlaku iz tarifnih brojeva od 51.01 do 51.05, pamučna vlakna iz tarifnih brojeva od 52.01 do 52.03 i druga biljna vlakna iz tarifnih brojeva od 53.01 do 53.05;
- (c) „tisak” znači tehnika kojom se tekstilnom supstratu trajno daje objektivno ocijenjena funkcija, kao što je boja, dezen ili tehničko svojstvo, upotrebom sita, valjka, digitalne tehnike ili tehnike preslikavanja; i
- (d) „tisak (kao samostalni postupak)” znači tehnika kojom se tekstilnom supstratu trajno daje objektivno ocijenjena funkcija, kao što je boja, dezen ili tehničko svojstvo, upotrebom sita, valjka, digitalne tehnike ili tehnike preslikavanja u kombinaciji s najmanje dvije radnje obrade ili završne obrade (kao što je pranje, bijeljenje, mercerizacija, termofiksacija, čupavljenje, kalandriranje, obrada za otpornost na skupljanje, trajna dorada, dekatiranje, impregnacija, krpanje i odstranjivanje čvorova, šišanje, smuđenje, fiksiranje u zračnom bubnju, obrada na rasteznom sušioniku, valjkanje, parenje i skupljanje i vlažno dekatiranje), uz uvjet da vrijednost svih upotrijebljenih materijala bez podrijetla ne prelazi 50 % EXW proizvoda.

#### Napomena 7.

Dopuštena odstupanja koja se primjenjuju na proizvode koji  
sadržavaju dva ili više osnovnih tekstilnih materijala

1. Za potrebe ove napomene, osnovni tekstilni materijali su sljedeći:

- (a) svila;
- (b) vuna;
- (c) gruba životinjska dlaka;
- (d) fina životinjska dlaka;
- (e) konjska dlaka;
- (f) pamuk;
- (g) materijali za izradu papira i papir;
- (h) lan;
- (i) prava konoplja;
- (j) juta i ostala tekstilna vlakna od drvenog lika;
- (k) sisal i ostala tekstilna vlakna iz roda Agave;
- (l) kokosovo vlakno, abaka, ramija i ostala biljna tekstilna vlakna;
- (m) sintetički filamenti;
- (n) umjetni filamenti;
- (o) vodljivi filamenti, uth;
- (p) sintetička rezana vlakna od polipropilena;
- (q) sintetička rezana vlakna od poliesteru;
- (r) sintetička rezana vlakna od poliamida;
- (s) sintetička rezana vlakna od poliakrilonitrila;
- (t) sintetička rezana vlakna od poliimida;
- (u) sintetička rezana vlakna od politetrafluoretilena;
- (v) sintetička rezana vlakna od poli (fenilen sulfida);
- (w) sintetička rezana vlakna od poli (vinil klorida);
- (x) ostala sintetička rezana vlakna;

- (y) umjetna rezana vlakna od viskoze;
- (z) ostala umjetna rezana vlakna;
- (aa) pređa od poliuretana s fleksibilnim polieterskim segmentima, neovisno je li upletena ili ne;
- (bb) pređa od poliuretana s fleksibilnim polieterskim segmentima, neovisno je li upletena ili ne;
- (cc) proizvodi iz tarifnog broja 56.05 (metalizirana pređa) koji sadržavaju traku koja se sastoji od jezgre od aluminijske folije ili od jezgre od plastične folije sa slojem aluminijskog praha ili bez njega, širine do 5 mm, spojene u sendvič s pomoću prozirnog ili obojenog ljepila između dva sloja plastične folije;
- (dd) ostali proizvodi iz tarifnog broja 56.05;
- (ee) staklena vlakna; i
- (ff) kovana vlakna.

2. Ako se u Prilogu ORIG-2. [Pravila o podrijetlu za određene proizvode] upućuje na ovu napomenu, zahtjevi navedeni u stupcu 2. ne primjenjuju se kao dopušteno odstupanje na osnovne tekstilne materijale bez podrijetla koji se upotrebljavaju u proizvodnji proizvoda, pod uvjetom da:

- (a) proizvod sadržava dva ili više osnovnih tekstilnih materijala; i
- (b) masa osnovnih tekstilnih materijala bez podrijetla zajedno ne prelazi 10 % ukupne mase svih upotrijebljenih osnovnih tekstilnih materijala.

Primjer: Za vunenu tkaninu iz tarifnog broja 51.12 koja sadržava vunenu pređu iz tarifnog broja 51.07, sintetičku pređu od rezanih vlakana iz tarifnog broja 55.09 i materijale koji nisu osnovni tekstilni materijali može se upotrebljavati vunena pređa bez podrijetla koja ne zadovoljava zahtjev iz Priloga ORIG-2. [Pravila o podrijetlu za određene proizvode] ili sintetička pređa bez podrijetla koja ne zadovoljava zahtjev iz Priloga ORIG-2. [Pravila o podrijetlu za određene proizvode] ili kombinacija obiju pređa, uz uvjet da njihova ukupna masa ne prelazi 10 % mase svih osnovnih tekstilnih materijala.

3. Neovisno o napomeni 7.2. (b), za proizvode koji sadržavaju „pređu od poliuretana s fleksibilnim polieterskim segmentima, neovisno je li upletena ili ne” maksimalno dopušteno odstupanje iznosi 20 %. Međutim, postotak drugih osnovnih tekstilnih materijala bez podrijetla ne smije prelaziti 10 %.

4. Neovisno o napomeni 7.2 (b), za proizvode koji sadržavaju „traku koja se sastoji od jezgre od aluminijske folije ili od jezgre od plastične folije sa slojem aluminijskog praha ili bez njega, širine do 5 mm, spojene u sendvič s pomoću prozirnog ili obojenog ljepila između dva sloja plastične folije” maksimalno dopušteno odstupanje iznosi 30 %. Međutim, postotak drugih osnovnih tekstilnih materijala bez podrijetla ne smije prelaziti 10 %.

Napomena 8.

Ostala dopuštena odstupanja koja se primjenjuju na određene  
tekstilne proizvode

1 Kad se u Prilogu ORIG-2. [Pravila o podrijetlu za određene proizvode] upućuje na ovu napomenu, mogu se upotrebljavati tekstilni materijali bez podrijetla (osim podstava i međupodstava) koji ne udovoljavaju zahtjevima za izrađeni tekstilni proizvod iz njegova stupca 2, uz uvjet da su razvrstani u tarifni broj koji je različit od tarifnog broja proizvoda te da njihova vrijednost ne prelazi 8 % EXW proizvoda.

2 Materijali bez podrijetla koji nisu razvrstani u poglavlja od 50 do 63 mogu se upotrebljavati bez ograničenja u proizvodnji tekstilnih proizvoda razvrstanih u poglavlja od 50 do 63, bez obzira na to sadržavaju li tekstilne materijale ili ne.

Primjer: Ako je zahtjevom iz Priloga ORIG-2. [Pravila o podrijetlu za određene proizvode] utvrđeno da se za određeni tekstilni artikl, primjerice hlače, mora upotrijebiti pređa, to ne priječi upotrebu metalnih artikala bez podrijetla kao što je dugmad, jer metalni artikli nisu razvrstani u poglavlja od 50 do 63. Iz istog se razloga ne priječi ni upotreba patentnih zatvarača bez podrijetla iako patentni zatvarači obično sadržavaju tekstil.

3 Ako se zahtjev iz Priloga ORIG-2. [Pravila o podrijetlu za određene proizvode] sastoji od maksimalne vrijednosti materijala bez podrijetla, pri izračunu vrijednosti materijala bez podrijetla u obzir se uzima vrijednost materijala bez podrijetla koji nisu razvrstani u poglavlja od 50 do 63.

Napomena 9.

Poljoprivredni proizvodi

Smatra se da su poljoprivredni proizvodi razvrstani u odsjek II. Harmoniziranog sustava i u tarifni broj 24.01 koji su uzgojeni ili požnjeveni na području stranke podrijetlom iz područja te stranke, čak i ako se uzgajaju iz sjemena, lukovica, podloga, reznica, kalema, mladica, pupoljaka ili drugih živih dijelova biljaka uvezenih iz treće zemlje.



PRILOG ORIG-2.: PRAVILA O PODRIJETLU ZA ODREĐENE PROIZVODE

Stupac 1. Razvrstavanje prema Harmoniziranom sustavu (2017.) uključujući naziv	Stupac 2. Pravila o podrijetlu za određene proizvode
<b>ODSJEK I.</b>	<b>ŽIVE ŽIVOTINJE; PROIZVODI ŽIVOTINJSKOG PODRIJETLA</b>
<b>Poglavlje 1</b>	<b>Žive životinje</b>
01.01–01.06	Sve životinje iz poglavlja 1 dobivene su u cijelosti.
<b>Poglavlje 2</b>	<b>Meso i jestivi klaonički proizvodi</b>
02.01–02.10	Proizvodnja u kojoj su svi upotrijebljeni materijali iz poglavlja 1 i 2 dobiveni u cijelosti.
<b>Poglavlje 3</b>	<b>Ribe i rakovi, mekušci i ostali vodeni beskralježnjaci</b>
03.01–03.08	Proizvodnja u kojoj su svi upotrijebljeni materijali iz poglavlja 3 dobiveni u cijelosti.
<b>Poglavlje 4</b>	<b>Mliječni proizvodi; ptičja jaja; prirodni med; jestivi proizvodi životinjskog podrijetla, nespomenuti niti uključeni na drugom mjestu</b>
04.01–04.10	Proizvodnja u kojoj: – svi uporabljeni materijali iz poglavlja 4. dobiveni su u cijelosti; i – ukupna masa materijala bez podrijetla iz tarifnih brojeva 17.01 i 17.02 ne prelazi 20 % mase proizvoda.
<b>Poglavlje 5</b>	<b>Proizvodi životinjskog podrijetla, nespomenuti niti uključeni na drugom mjestu</b>
05.01–05.11	Proizvodnja od materijala bez podrijetla iz bilo kojeg tarifnog broja.
<b>ODSJEK II.</b>	<b>BILJNI PROIZVODI</b>
<b>Poglavlje 6</b>	<b>Živo drveće i druge biljke; lukovice, korijenje i slično; rezano cvijeće i ukrasno lišće</b>
06.01–06.04	Proizvodnja u kojoj su svi upotrijebljeni materijali iz poglavlja 6 dobiveni u cijelosti.
<b>Poglavlje 7</b>	<b>Jestivo povrće, pojedini korijeni i gomolji</b>

07.01–07.14	Proizvodnja u kojoj su svi upotrijebljeni materijali iz poglavlja 7 dobiveni u cijelosti.
<b>Poglavlje 8</b>	<b>Jestivo voće i orašasti plodovi; kora agruma ili dinja i lubenica</b>
08.01–08.14	Proizvodnja u kojoj: – svi uporabljeni materijali iz poglavlja 8. dobiveni su u cijelosti; i – ukupna masa materijala bez podrijetla iz tarifnih brojeva 17.01 i 17.02 ne prelazi 20 % mase proizvoda.
<b>Poglavlje 9</b>	<b>Kava, čaj, mate čaj i začini</b>
09.01–09.10	Proizvodnja od materijala bez podrijetla iz bilo kojeg tarifnog broja.
<b>Poglavlje 10</b>	<b>Žitarice</b>
10.01–10.08	Proizvodnja u kojoj su svi upotrijebljeni materijali iz poglavlja 10 dobiveni u cijelosti.
<b>Poglavlje 11</b>	<b>Proizvodi mlinske industrije; slad; škrob; inulin; pšenični gluten</b>
11.01–11.09	Proizvodnja u kojoj su svi upotrijebljeni materijali iz poglavlja 10 i 11, tarifnih brojeva 07.01, 07.14, 23.02 i 23.03 ili podbroja 0710.10 dobiveni u cijelosti.
<b>Poglavlje 12</b>	<b>Uljano sjemenje i plodovi; razno zrnje, sjemenje i plodovi; industrijsko ili ljekovito bilje; slama i stočna hrana</b>
12.01–12.14	CTH
<b>Poglavlje 13</b>	<b>Šelak; gume, smole i ostali biljni sokovi i ekstrakti</b>
13.01–13.02	Proizvodnja od materijala bez podrijetla iz bilo kojeg tarifnog broja u kojoj ukupna masa materijala bez podrijetla iz tarifnih brojeva 17.01 i 17.02 ne prelazi 20 % mase proizvoda.
<b>Poglavlje 14</b>	<b>Biljni materijali za pletarstvo; biljni proizvodi koji nisu spomenuti niti uključeni na drugom mjestu</b>
14.01–14.04	Proizvodnja od materijala bez podrijetla iz bilo kojeg tarifnog broja.
<b>ODSJEK III.</b>	<b>MASTI I ULJA ŽIVOTINJSKOG ILI BILJNOG PODRIJETLA TE PROIZVODI NJIHOVE RAZGRADNJE; PRERAĐENE JESTIVE MASTI; ŽIVOTINJSKI ILI BILJNI VOSKOVI</b>
<b>Poglavlje 15</b>	<b>Masti i ulja životinjskog ili biljnog podrijetla te proizvodi njihove razgradnje; prerađene jestive masti; životinjski ili biljni voskovi</b>
15.01–15.04	CTH
15.05–15.06	Proizvodnja od materijala bez podrijetla iz bilo kojeg tarifnog broja.

15.07–15.08	CTSH
15.09–15.10	Proizvodnja u kojoj su svi upotrijebljeni biljni materijali dobiveni u cijelosti.
15.11–15.15	CTSH
15.16–15.17	CTH
15.18–15.19	CTSH
15.20	Proizvodnja od materijala bez podrijetla iz bilo kojeg tarifnog broja.
15.21–15.22	CTSH
<b>ODSJEK IV.</b>	<b>PRIPREMLJENI PREHRAMBENI PROIZVODI; PIĆA, ALKOHOLI I OCAT; DUHAN I PRERAĐENI NADOMJESCI DUHANA</b>
<b>Poglavlje 16</b>	<b>Proizvodi od mesa, riba, rakova, mekušaca ili drugih vodenih beskralježnjaka</b>
1601.00–1604.18	Proizvodnja u kojoj su svi upotrijebljeni materijali iz poglavlja 1, 2, 3 i 16 dobiveni u cijelosti <sup>88</sup> .
1604.19	CC
1604.20	
– pripremljeni surimi:	CC
– ostalo	Proizvodnja u kojoj su svi upotrijebljeni materijali iz poglavlja 3 i 16 dobiveni u cijelosti <sup>89</sup> .
1604.31–1605.69	Proizvodnja u kojoj su svi upotrijebljeni materijali iz poglavlja 3 i 16 dobiveni u cijelosti.
<b>Poglavlje 17</b>	<b>Šećeri i šećerni proizvodi</b>
17.01	CTH

88 Pripremljeni ili konzervirani tuna, prugasti tunj i palamida (*Sarda* spp.), cijeli ili u komadima (osim mljevenih) razvrstani u tarifni podbroj 1604.14 mogu ispunjavati uvjete za proizvod s podrijetlom u prema alternativnim pravilima o podrijetlu za određene proizvode u okviru godišnjih kvota kako je utvrđeno u Prilogu ORIG-2.A [Kvota za proizvode s podrijetlom i alternative posebnim pravilima o podrijetlu za određene proizvode iz priloga ORIG-2.].

89 Pripremljeni ili konzervirani tuna, prugasti bonito ili druge ribe iz roda *Euthynnus* (osim cijelih ili u komadima) razvrstani u tarifni podbroj 1604.20 mogu ispunjavati uvjete za proizvod s podrijetlom prema alternativnim pravilima o podrijetlu za određene proizvode u okviru godišnjih kvota kako je utvrđeno u Prilogu ORIG-2.A [Kvota za proizvode s podrijetlom i alternative posebnim pravilima o podrijetlu za određene proizvode iz priloga ORIG-2.].

17.02	CTH, uz uvjet da ukupna masa upotrijebljenih materijala bez podrijetla iz tarifnih brojeva od 11.01 do 11.08, 17.01 i 17.03 ne prelazi 20 % mase proizvoda.
17.03	CTH
17.04	
– bijela čokolada:	CTH, uz uvjet da:  (a) svi uporabljeni materijali iz poglavlja 4. dobiveni su u cijelosti; i  (b) i. ukupna masa upotrijebljenih materijala bez podrijetla iz tarifnih brojeva 17.01 i 17.02 ne prelazi 40 % mase proizvoda; ili  ii. ukupna vrijednost upotrijebljenih materijala bez podrijetla iz tarifnih brojeva 17.01 i 17.02 ne prelazi 30 % cijene proizvoda franko tvornica.
– ostalo:	CTH, uz uvjet da:  – svi uporabljeni materijali iz poglavlja 4. dobiveni su u cijelosti; i  — ukupna masa upotrijebljenih materijala bez podrijetla iz tarifnih brojeva 17.01 i 17.02 ne prelazi 40 % mase proizvoda.
<b>Poglavlje 18</b>	<b>Kakao i kakao proizvodi</b>
18.01–18.05	CTH
1806.10	CTH, uz uvjet da:  – svi uporabljeni materijali iz poglavlja 4. dobiveni su u cijelosti; i  — ukupna masa upotrijebljenih materijala bez podrijetla iz tarifnih brojeva 17.01 i 17.02 ne prelazi 40 % mase proizvoda.
1806.20–1806.90	CTH, uz uvjet da:  (a) svi uporabljeni materijali iz poglavlja 4. dobiveni su u cijelosti; i  (b) i. ukupna masa upotrijebljenih materijala bez podrijetla iz tarifnih brojeva 17.01 i 17.02 ne prelazi 40 % mase proizvoda; ili  ii. ukupna vrijednost upotrijebljenih materijala bez podrijetla iz tarifnih brojeva 17.01 i 17.02 ne prelazi 30 % cijene proizvoda franko tvornica.
<b>Poglavlje 19</b>	<b>Proizvodi od žitarica, brašna, škroba ili mlijeka; slastičarski proizvodi</b>
19.01–19.05	CTH, uz uvjet da:  — svi upotrijebljeni materijali iz poglavlja 4 dobiveni su u cijelosti;

	<p>ukupna masa upotrijebljenih materijala bez podrijetla iz poglavlja 2, 3 i 16 ne prelazi 20 % mase proizvoda;</p> <p>— ukupna masa upotrijebljenih materijala bez podrijetla iz tarifnih brojeva 10.06 i 11.08 ne prelazi 20 % mase proizvoda; i</p> <p>— ukupna masa upotrijebljenih materijala bez podrijetla iz tarifnih brojeva 17.01 i 17.02 ne prelazi 40 % mase proizvoda.</p>
<b>Poglavlje 20</b>	<b>Proizvodi od povrća, voća, orašastih plodova ili drugih dijelova biljaka</b>
20.01	CTH
20.02–20.03	Proizvodnja u kojoj su svi upotrijebljeni materijali iz poglavlja 7 dobiveni u cijelosti.
20.04–20.09	CTH, uz uvjet da ukupna masa upotrijebljenih materijala bez podrijetla iz tarifnih brojeva 17.01 i 17.02 ne prelazi 40 % mase proizvoda.
<b>Poglavlje 21</b>	<b>Razni prehrambeni proizvodi</b>
21.01–21.02	<p>CTH, uz uvjet da:</p> <p>– svi uporabljeni materijali iz poglavlja 4. dobiveni su u cijelosti; i</p> <p>— ukupna masa upotrijebljenih materijala bez podrijetla iz tarifnih brojeva 17.01 i 17.02 ne prelazi 20 % mase proizvoda.</p>
2103.10 2103.20 2103.90	CTH, međutim, može se upotrijebiti brašno od gorušice ili pripremljena gorušica senf.
2103.30	Proizvodnja od materijala bez podrijetla iz bilo kojeg tarifnog broja.
21.04–21.06	<p>CTH, uz uvjet da:</p> <p>– svi uporabljeni materijali iz poglavlja 4. dobiveni su u cijelosti; i</p> <p>— ukupna masa upotrijebljenih materijala bez podrijetla iz tarifnih brojeva 17.01 i 17.02 ne prelazi 20 % mase proizvoda.</p>
<b>Poglavlje 22</b>	<b>Pića, alkoholi i ocat</b>
22.01–22.06	<p>CTH, osim materijala bez podrijetla iz tarifnih brojeva 22.07 i 22.08, uz uvjet da:</p> <p>— svi upotrijebljeni materijali iz tarifnih brojeva 0806.10, 2009.61, 2009.69 dobiveni su u cijelosti;</p> <p>– svi uporabljeni materijali iz poglavlja 4. dobiveni su u cijelosti; i</p>

	— ukupna masa upotrijebljenih materijala bez podrijetla iz tarifnih brojeva 17.01 i 17.02 ne prelazi 20 % mase proizvoda.
22.07	CTH osim iz tarifnog broja 22.08, uz uvjet da su svi upotrijebljeni materijali iz poglavlja 10 podbrojeva 0806.10, 2009.61 i 2009.69 dobiveni u cijelosti
22.08–22.09	CTH osim materijala bez podrijetla iz tarifnih brojeva 22.07 i 22.08, uz uvjet da su svi upotrijebljeni materijali iz tarifnih podbrojeva 0806.10, 2009.61 i 2009.69 dobiveni u cijelosti.
<b>Poglavlje 23</b>	<b>Ostaci i otpaci od prehrambene industrije; pripremljena životinjska hrana</b>
23.01	CTH
2302.10–2303.10	CTH, uz uvjet da ukupna masa upotrijebljenih materijala bez podrijetla iz poglavlja 10 ne prelazi 20 % mase proizvoda.
2303.20–2308.00	CTH
23.09	CTH, uz uvjet da:  — svi upotrijebljeni materijali iz poglavlja 2 i 4 dobiveni su u cijelosti;  – ukupna masa upotrijebljenih materijala bez podrijetla iz tarifnih brojeva od 10.01 do 10.04, od 10.07 do 10.08 poglavlja 11 i iz tarifnih brojeva 23.02 i 23.03 ne prelazi 20 % mase proizvoda; i  — ukupna masa upotrijebljenih materijala bez podrijetla iz tarifnih brojeva 17.01 i 17.02 ne prelazi 20 % mase proizvoda.
<b>Poglavlje 24</b>	<b>Duhan i prerađeni nadomjesci duhana</b>
24.01	Proizvodnja u kojoj su svi upotrijebljeni materijali iz tarifnog broja 24.01 dobiveni u cijelosti.
2402.10	Proizvodnja od materijala bez podrijetla iz bilo kojeg tarifnog broja, pod uvjetom da ukupna masa upotrijebljenih materijala bez podrijetla iz tarifnog broja 24.01 ne prelazi 30 % mase upotrijebljenih materijala iz poglavlja 24.
2402.20	Proizvodnja od materijala bez podrijetla iz bilo kojeg tarifnog broja, osim tarifnog broja proizvoda i duhana za pušenje iz tarifnog podbroja 2403.19, u kojoj je najmanje 10 % masenog udjela svih upotrijebljenih materijala iz tarifnog broja 24.01 dobiveno u cijelosti
2402.90	Proizvodnja od materijala bez podrijetla iz bilo kojeg tarifnog broja, pod uvjetom da ukupna masa upotrijebljenih materijala bez podrijetla iz tarifnog broja 24.01 ne prelazi 30 % mase upotrijebljenih materijala iz poglavlja 24.
24.03	CTH, u kojoj je najmanje 10 % mase svih upotrijebljenih materijala iz tarifnog broja 24.01 dobiveno u cijelosti.

<b>ODSJEK V.</b>	<b>MINERALNE TVARI</b>  <b>Napomena uz odsjek: Za definicije horizontalnih pravila o preradi u okviru ovog odsjeka, vidjeti napomenu 5 u Prilogu ORIG-1.</b>
<b>Poglavlje 25</b>	<b>Sol, sumpor, zemlja i kamen, sadra, vapno i cement</b>
25.01–25.30	CTH;  ili  MaxNOM 70 % (EXW).
<b>Poglavlje 26</b>	<b>Rudače, troske i pepeli</b>
26.01–26.21	CTH
<b>Poglavlje 27</b>	<b>Mineralna goriva, mineralna ulja i proizvodi njihove destilacije; bitumenske tvari; mineralni voskovi</b>
27.01–27.09	Proizvodnja od materijala bez podrijetla iz bilo kojeg tarifnog broja.
27.10	CTH osim biodizela bez podrijetla iz tarifnog podbroja 3824.99 ili 3826.00;  ili  Provedena je destilacija ili kemijska reakcija, uz uvjet da je upotrijebljeni biodizel (uključujući biljno ulje obrađeno vodikom) iz tarifnog broja 27.10 i podbrojeva 3824.99 i 3826.00 dobiven esterifikacijom, transesterifikacijom ili obradom vodikom.
27.11–27.15	Proizvodnja od materijala bez podrijetla iz bilo kojeg tarifnog broja.
<b>ODSJEK VI.</b>	<b>PROIZVODI KEMIJSKE INDUSTRIJE ILI SLIČNIH INDUSTRIJA</b>  <b>Napomena uz odsjek: Za definicije horizontalnih pravila o preradi u okviru ovog odsjeka, vidjeti napomenu 5 u Prilogu ORIG-1.</b>
<b>Poglavlje 28</b>	<b>Anorganski kemijski spojevi; organski ili anorganski spojevi plemenitih kovina, kovina rijetkih zemalja, radioaktivnih elemenata ili izotopa</b>
28.01–28.53	CTSH;  Provedena je kemijska reakcija, pročišćavanje, miješanje i stapanje, proizvodnja standardnih materijala, promjena veličine čestica, odvajanje izomera ili biotehnološka obrada;  ili  MaxNOM 50 % (EXW).

<b>Poglavlje 29</b>	<b>Organski kemijski proizvodi</b>
2901.10–2905.42	CTSH;  Provedena je kemijska reakcija, pročišćavanje, miješanje i stapanje, proizvodnja standardnih materijala, promjena veličine čestica, odvajanje izomera ili biotehnološka obrada;  ili  MaxNOM 50 % (EXW).
2905.43–2905.44	CTH osim materijala bez podrijetla iz tarifnog broja 17.02 i podbroja 3824.60.
2905.45	CTSH; međutim, materijali bez podrijetla razvrstani unutar istog tarifnog podbroja kao i proizvod mogu biti upotrijebljeni pod uvjetom da njihova ukupna vrijednost ne prelazi 20 % cijene proizvoda franko tvornica;  ili  MaxNOM 50 % (EXW).
2905.49–2942	CTSH;  Provedena je kemijska reakcija, pročišćavanje, miješanje i stapanje, proizvodnja standardnih materijala, promjena veličine čestica, odvajanje izomera ili biotehnološka obrada;  ili  MaxNOM 50 % (EXW).
<b>Poglavlje 30</b>	<b>Farmaceutski proizvodi</b>
30.01–30.06	CTSH;  Provedena je kemijska reakcija, pročišćavanje, miješanje i stapanje, proizvodnja standardnih materijala, promjena veličine čestica, odvajanje izomera ili biotehnološka obrada;  ili  MaxNOM 50 % (EXW).
<b>Poglavlje 31</b>	<b>Gnojiva</b>
31.01–31.04	CTH; međutim, materijali bez podrijetla razvrstani unutar istog tarifnog broja kao i proizvod mogu biti upotrijebljeni pod uvjetom da njihova ukupna vrijednost ne prelazi 20 % EXW-a proizvoda;  ili



	MaxNOM 40 % (EXW).
31.05	
– natrijev nitrat – kalcijev cijanamid – kalijev sulfat – magnezijev kalij sulfat	CTH; međutim, materijali bez podrijetla razvrstani unutar istog tarifnog broja kao i proizvod mogu biti upotrijebljeni pod uvjetom da njihova ukupna vrijednost ne prelazi 20 % EXW-a proizvoda;  ili  MaxNOM 40 % (EXW).
– Ostalo	CTH, međutim, mogu se upotrijebiti materijali bez podrijetla iz istog tarifnog broja kao i proizvod, pod uvjetom da njihova ukupna vrijednost ne prelazi 20 % EXW-a proizvoda, unutar koje vrijednost svih upotrijebljenih materijala bez podrijetla ne prelazi 50 % EXW-a proizvoda;  ili  MaxNOM 40 % (EXW).
<b>Poglavlje 32</b>	<b>Ekstrakti za štavljenje i bojanje, tanini i njihovi derivati; bojila, pigmenti i druge tvari za bojenje; boje i lakovi; kitovi i druge mase za brtvljenje; tiskarske boje i tinte</b>
32.01–32.15	CTSH;  Provedena je kemijska reakcija, pročišćavanje, miješanje i stapanje, proizvodnja standardnih materijala, promjena veličine čestica, odvajanje izomera ili biotehnološka obrada;  ili  MaxNOM 50 % (EXW).
<b>Poglavlje 33</b>	<b>Eterična ulja i rezinoidi; parfumerijski, kozmetički ili toaletni proizvodi</b>
33.01	CTSH;  Provedena je kemijska reakcija, pročišćavanje, miješanje i stapanje, proizvodnja standardnih materijala, promjena veličine čestica, odvajanje izomera ili biotehnološka obrada;  ili  MaxNOM 50 % (EXW).
3302.10	CTH; međutim, materijali bez podrijetla razvrstani unutar tarifnog podbroja 3302.10 mogu biti upotrijebljeni pod uvjetom da njihova ukupna vrijednost ne prelazi 20 % EXW proizvoda.

3302.90	CTSH;  Provedena je kemijska reakcija, pročišćavanje, miješanje i stapanje, proizvodnja standardnih materijala, promjena veličine čestica, odvajanje izomera ili biotehnološka obrada;  ili  MaxNOM 50 % (EXW).
33.03	Proizvodnja od materijala bez podrijetla iz bilo kojeg tarifnog broja.
33.04–33.07	CTSH;  Provedena je kemijska reakcija, pročišćavanje, miješanje i stapanje, proizvodnja standardnih materijala, promjena veličine čestica, odvajanje izomera ili biotehnološka obrada;  ili  MaxNOM 50 % (EXW).
<b>Poglavlje 34</b>	<b>Sapun, organska površinski aktivna sredstva, pripravci za pranje, pripravci za podmazivanje, umjetni voskovi, pripremljeni voskovi, pripravci za poliranje ili ribanje, svijeće i slični proizvodi, paste za modeliranje, „zubarski voskovi” te zubarski pripravci na osnovi sadre</b>
34.01–34.07	CTSH;  Provedena je kemijska reakcija, pročišćavanje, miješanje i stapanje, proizvodnja standardnih materijala, promjena veličine čestica, odvajanje izomera ili biotehnološka obrada;  ili  MaxNOM 50 % (EXW).
<b>Poglavlje 35</b>	<b>Bjelančevinaste tvari; modificirani škrobovi; ljepila; enzimi</b>
35.01–35.04	CTH osim materijala bez podrijetla iz poglavlja 4.
35.05	CTH osim materijala bez podrijetla iz tarifnog broja 11.08.
35.06–35.07	CTSH;  Provedena je kemijska reakcija, pročišćavanje, miješanje i stapanje, proizvodnja standardnih materijala, promjena veličine čestica, odvajanje izomera ili biotehnološka obrada;  ili

	MaxNOM 50 % (EXW).
<b>Poglavlje 36</b>	<b>Eksplozivi; pirotehnički proizvodi; šibice; piroforne slitine; pojedini zapaljivi pripravci</b>
36.01–36.06	CTSH;  Provedena je kemijska reakcija, pročišćavanje, miješanje i stapanje, proizvodnja standardnih materijala, promjena veličine čestica, odvajanje izomera ili biotehnološka obrada;  ili  MaxNOM 50 % (EXW).
<b>Poglavlje 37</b>	<b>Fotografski ili kinematografski proizvodi</b>
37.01–37.07	CTSH;  Provedena je kemijska reakcija, pročišćavanje, miješanje i stapanje, proizvodnja standardnih materijala, promjena veličine čestica, odvajanje izomera ili biotehnološka obrada;  ili  MaxNOM 50 % (EXW).
<b>Poglavlje 38</b>	<b>Razni kemijski proizvodi</b>
38.01–38.08	CTSH;  Provedena je kemijska reakcija, pročišćavanje, miješanje i stapanje, proizvodnja standardnih materijala, promjena veličine čestica, odvajanje izomera ili biotehnološka obrada;  ili  MaxNOM 50 % (EXW).
3809.10	CTH osim materijala bez podrijetla iz tarifnih brojeva 11.08 i 35.05;
3809.91–3822.00	CTSH;  Provedena je kemijska reakcija, pročišćavanje, miješanje i stapanje, proizvodnja standardnih materijala, promjena veličine čestica, odvajanje izomera ili biotehnološka obrada;  ili  MaxNOM 50 % (EXW).
38.23	Proizvodnja od materijala bez podrijetla iz bilo kojeg tarifnog broja.

3824.10–3824.50	CTSH;  Provedena je kemijska reakcija, pročišćavanje, miješanje i stapanje, proizvodnja standardnih materijala, promjena veličine čestica, odvajanje izomera ili biotehnološka obrada;  ili  MaxNOM 50 % (EXW).
3824.60	CTH osim materijala bez podrijetla iz tarifnih podbrojeva 2905.43 i 2905.44;
3824.71–3825.90	CTSH;  Provedena je kemijska reakcija, pročišćavanje, miješanje i stapanje, proizvodnja standardnih materijala, promjena veličine čestica, odvajanje izomera ili biotehnološka obrada;  ili  MaxNOM 50 % (EXW).
38.26	Proizvodnja u kojoj je biodizel dobiven transesterifikacijom, esterifikacijom ili obradom vodikom.
<b>ODSJEK VII.</b>	<b>PLASTIČNE MASE I PROIZVODI OD PLASTIČNIH MASA; KAUČUK I PROIZVODI OD KAUČUKA</b>  <b>Napomena uz odsjek: Za definicije horizontalnih pravila o preradi u okviru ovog odsjeka, vidjeti napomenu 5 u Prilogu ORIG-1.</b>
<b>Poglavlje 39</b>	<b>Plastične mase i proizvodi od plastičnih masa</b>
39.01–39.15	CTSH;  Provedena je kemijska reakcija, pročišćavanje, miješanje i stapanje, proizvodnja standardnih materijala, promjena veličine čestica, odvajanje izomera ili biotehnološka obrada;  ili  MaxNOM 50 % (EXW).
39.16–39.19	CTH;  ili  MaxNOM 50 % (EXW).
39.20	CTSH;  ili

	MaxNOM 50 % (EXW).
39.21–39.22	CTH;  ili  MaxNOM 50 % (EXW).
3923.10–3923.50	CTSH;  ili  MaxNOM 50 % (EXW).
3923.90–3925.90	CTH;  ili  MaxNOM 50 % (EXW).
39.26	CTSH;  ili  MaxNOM 50 % (EXW).
<b>Poglavlje 40</b>	<b>Kaučuk i proizvodi od kaučuka</b>
40.01–40.11	CTH;  ili  MaxNOM 50 % (EXW).
4012.11–4012.19	CTSH;  ili  protektiranje rabljenih guma.
4012.20–4017.00	CTH;  ili  MaxNOM 50 % (EXW).
<b>ODSJEK VIII.</b>	<b>SIROVA KOŽA, ŠTAVLJENA KOŽA, KRZNO I PROIZVODI OD NJIH; SEDLARSKI I REMENARSKI PROIZVODI; PREDMETI ZA PUTOVANJE, RUČNE TORBE I SLIČNI SPREMNICI; PREDMETI OD ŽIVOTINJSKIH CRIJEVA (OSIM OD DUDOVOG SVILCA)</b>
<b>Poglavlje 41</b>	<b>Sirova koža (osim krzna) i štavljena koža</b>

41.01–4104.19	CTH
4104.41–4104.49	CTSH osim materijala bez podrijetla iz tarifnih podbrojeva od 4104.41 do 4104.49.
4105.10	CTH
4105.30	CTSH
4106.21	CTH
4106.22	CTSH
4106.31	CTH
4106.32–4106.40	CTSH
4106.91	CTH
4106.92	CTSH
41.07–41.13	CTH osim materijala bez podrijetla iz tarifnih podbrojeva 4104.41, 4104.49, 4105.30, 4106.22, 4106.32 i 4106.92. Međutim, mogu se upotrijebiti materijali bez podrijetla iz tarifnih podbrojeva 4104.41, 4104.49, 4105.30, 4106.22, 4106.32 ili 4106.92 pod uvjetom da se provede postupak ponovnog štavljenja.
4114.10	CTH
4114.20	CTH osim materijala bez podrijetla iz tarifnih podbrojeva 4104.41, 4104.49, 4105.30, 4106.22, 4106.32, 4106.92 i 4107. Međutim, mogu se upotrijebiti materijali bez podrijetla iz tarifnih podbrojeva 4104.41, 4104.49, 4105.30, 4106.22, 4106.32, 4106.92 i tarifnog broja 41.07 pod uvjetom da se provede postupak ponovnog štavljenja.
41.15	CTH
<b>Poglavlje 42</b>	<b>Proizvodi od kože, sedlarski i remenarski proizvodi, predmeti za putovanje, ručne torbe i slični spremnici, predmeti od životinjskih crijeva (osim od dudovog svilca)</b>
42.01–42.06	CTH;  ili  MaxNOM 50 % (EXW).
<b>Poglavlje 43</b>	<b>Prirodno i umjetno krzno, proizvodi od krzna</b>
4301.10–4302.20	CTH;  ili

	MaxNOM 50 % (EXW).
4302.30	CTSH
43.03–43.04	CTH;  ili  MaxNOM 50 % (EXW).
<b>ODSJEK IX.</b>	<b>DRVO I PROIZVODI OD DRVA; DRVENI UGLJEN; PLUTO I PROIZVODI OD PLUTA; PROIZVODI OD SLAME I ESPARTA ILI DRUGIH MATERIJALA ZA PLETARSTVO; KOŠARAČKI I PLETARSKI PROIZVODI</b>
<b>Poglavlje 44</b>	<b>Drvo i proizvodi od drva, drveni ugljen</b>
44.01–44.21	CTH;  ili  MaxNOM 50 % (EXW).
<b>Poglavlje 45</b>	<b>Pluto i proizvodi od pluta</b>
45.01–45.04	CTH;  ili  MaxNOM 50 % (EXW).
<b>Poglavlje 46</b>	<b>Proizvodi od slame i esparta i od ostalih materijala za pletarstvo; košarački i pletarski proizvodi</b>
46.01–46.02	CTH;  ili  MaxNOM 50 % (EXW).
<b>ODSJEK X.</b>	<b>CELULOZA OD DRVA ILI DRUGIH VLAKNASTIH CELULOZNIH MATERIJALA; PAPIR I KARTON (OTPACI I OSTACI) NAMIJENJENI PONOVDNOJ PRERADI; PAPIR I KARTON TE PROIZVODI OD PAPIRA I KARTONA</b>
<b>Poglavlje 47</b>	<b>Drvena celuloza ili celuloza od ostalih vlaknastih celuloznih materijala; papir ili karton (otpaci i ostaci) namijenjeni ponovnoj preradi</b>
47.01–47.07	CTH;  ili  MaxNOM 50 % (EXW).

<b>Poglavlje 48</b>	<b>Papir i karton; proizvodi od papirne mase, papira ili kartona</b>
48.01–48.23	CTH;  ili  MaxNOM 50 % (EXW).
<b>Poglavlje 49</b>	<b>Tiskane knjige, novine, slike i ostali proizvodi grafičke industrije;  rukopisi, tipkani tekstovi i nacrti</b>
49.01–49.11	CTH;  ili  MaxNOM 50 % (EXW).
<b>ODSJEK XI.</b>	<b>TEKSTIL I TEKSTILNI PROIZVODI</b>  <b>Napomena uz odsjek: Za definicije pojmova korištenih za određene proizvode od tekstilnih materijala i dopuštena odstupanja koja se na njih primjenjuju vidjeti napomene 6, 7 i 8 u Prilogu ORIG-1.</b>
<b>Poglavlje 50</b>	<b>Svila</b>
50.01–50.02	CTH
50.03	
– grebenani ili češljani:	Grebenanje ili češljanje svilenih otpadaka.
– ostalo	CTH
50.04–50.05	Predenje prirodnih vlakana;  Ekstruzija umjetnih ili sintetičkih beskonačnih filamenata u kombinaciji s pređenjem;  Ekstruzija umjetnih ili sintetičkih beskonačnih filamenata u kombinaciji s končanjem;  ili



	Končanje u kombinaciji s mehaničkim postupcima.
50.06	
– svilena pređa i pređa od svilenih otpadaka:	<p>Predenje prirodnih vlakana;</p> <p>Ekstruzija umjetnih ili sintetičkih beskonačnih filamenata u kombinaciji s pređenjem;</p> <p>Ekstruzija umjetnih ili sintetičkih beskonačnih filamenata u kombinaciji s končanjem;</p> <p>ili</p> <p>Končanje u kombinaciji s mehaničkim postupcima.</p>
– Crijeva dudovog svilca:	CTH
50.07	<p>Predenje prirodnih ili umjetnih ili sintetičkih rezanih vlakana u kombinaciji s tkanjem;</p> <p>Ekstruzija pređe od umjetnih ili sintetičkih filamenata u kombinaciji s tkanjem;</p> <p>Končanje ili bilo koji mehanički postupak u kombinaciji s tkanjem;</p> <p>Tkanje u kombinaciji s bojenjem;</p> <p>Bojenje pređe u kombinaciji s tkanjem;</p> <p>Tkanje u kombinaciji s tiskom;</p> <p>ili</p> <p>Tisak (kao samostalni postupak).</p>
<b>Poglavlje 51</b>	<b>Vuna, fina ili gruba životinjska dlaka; pređa i tkanine od konjske dlake</b>
51.01–51.05	CTH
51.06–51.10	<p>Predenje prirodnih vlakana;</p> <p>Ekstruzija umjetnih ili sintetičkih vlakana u kombinaciji s pređenjem;</p> <p>ili</p>

	Končanje u kombinaciji s mehaničkim postupcima.
51.11–51.13	<p>Pređenje prirodnih ili umjetnih ili sintetičkih rezanih vlakana u kombinaciji s tkanjem;</p> <p>Ekstruzija pređe od umjetnih ili sintetičkih filamenata u kombinaciji s tkanjem;</p> <p>Tkanje u kombinaciji s bojenjem;</p> <p>Bojenje pređe u kombinaciji s tkanjem;</p> <p>Tkanje u kombinaciji s tiskom;</p> <p>ili</p> <p>Tisak (kao samostalni postupak).</p>
<b>Poglavlje 52</b>	<b>Pamuk</b>
52.01–52.03	CTH
52.04–52.07	<p>Pređenje prirodnih vlakana;</p> <p>Ekstruzija umjetnih ili sintetičkih vlakana u kombinaciji s pređenjem;</p> <p>ili</p> <p>Končanje u kombinaciji s mehaničkim postupcima.</p>
52.08–52.12	<p>Pređenje prirodnih ili umjetnih ili sintetičkih rezanih vlakana u kombinaciji s tkanjem;</p> <p>Ekstruzija pređe od umjetnih ili sintetičkih filamenata u kombinaciji s tkanjem;</p> <p>Končanje ili bilo koji mehanički postupak u kombinaciji s tkanjem;</p> <p>Tkanje u kombinaciji s bojenjem ili prevlačenjem ili laminiranjem;</p> <p>Bojenje pređe u kombinaciji s tkanjem;</p> <p>Tkanje u kombinaciji s tiskom;</p> <p>ili</p> <p>Tisak (kao samostalni postupak).</p>
<b>Poglavlje 53</b>	<b>Ostala biljna tekstilna vlakna; papirna pređa i tkanine od papirne pređe</b>
53.01–53.05	CTH

53.06–53.08	<p>Predenje prirodnih vlakana;</p> <p>Ekstruzija umjetnih ili sintetičkih vlakana u kombinaciji s pređenjem;</p> <p>ili</p> <p>Končanje u kombinaciji s mehaničkim postupcima.</p>
53.09–53.11	<p>Predenje prirodnih ili umjetnih ili sintetičkih rezanih vlakana u kombinaciji s tkanjem;</p> <p>Ekstruzija pređe od umjetnih ili sintetičkih filamenata u kombinaciji s tkanjem;</p> <p>Tkanje u kombinaciji s bojenjem ili prevlačenjem ili laminiranjem;</p> <p>Bojenje pređe u kombinaciji s tkanjem;</p> <p>Tkanje u kombinaciji s tiskom;</p> <p>ili</p> <p>Tisak (kao samostalni postupak).</p>
<b>Poglavlje 54</b>	<b>Umjetni ili sintetički filamenti; vrpce i slični oblici od umjetnih ili sintetičkih tekstilnih materijala</b>
54.01–54.06	<p>Predenje prirodnih vlakana;</p> <p>Ekstruzija umjetnih ili sintetičkih vlakana u kombinaciji s pređenjem;</p> <p>ili</p> <p>Končanje u kombinaciji s mehaničkim postupcima.</p>
54.07–54.08	<p>Predenje prirodnih ili umjetnih ili sintetičkih rezanih vlakana u kombinaciji s tkanjem;</p> <p>Ekstruzija pređe od umjetnih ili sintetičkih filamenata u kombinaciji s tkanjem;</p> <p>Bojenje pređe u kombinaciji s tkanjem;</p> <p>Tkanje u kombinaciji s bojenjem ili prevlačenjem ili laminiranjem;</p> <p>Končanje ili bilo koji mehanički postupak u kombinaciji s tkanjem;</p> <p>Tkanje u kombinaciji s tiskom;</p> <p>ili</p> <p>Tisak (kao samostalni postupak).</p>

<b>Poglavlje 55</b>	<b>Umjetna ili sintetička rezana vlakna</b>
55.01–55.07	Ekstruzija umjetnih ili sintetičkih vlakana.
55.08–55.11	Pređenje prirodnih vlakana; Ekstruzija umjetnih ili sintetičkih vlakana u kombinaciji s pređenjem; ili Končanje u kombinaciji s mehaničkim postupcima.
55.12–55.16	Pređenje prirodnih ili umjetnih ili sintetičkih rezanih vlakana u kombinaciji s tkanjem; Ekstruzija pređe od umjetnih ili sintetičkih filamenata u kombinaciji s tkanjem; Končanje ili bilo koji mehanički postupak u kombinaciji s tkanjem; Tkanje u kombinaciji s bojenjem ili prevlačenjem ili laminiranjem; Bojenje pređe u kombinaciji s tkanjem; Tkanje u kombinaciji s tiskom; ili Tisak (kao samostalni postupak).
<b>Poglavlje 56</b>	<b>Vata, pust i netkani materijal; posebna pređa; konopi, uzice i užad te proizvodi od njih</b>
56.01	Pređenje prirodnih vlakana; Ekstruzija umjetnih ili sintetičkih vlakana u kombinaciji s pređenjem; Flokiranje u kombinaciji s bojenjem ili tiskom; ili Prevlačenje, flokiranje, laminiranje ili metaliziranje u kombinaciji s najmanje dvije druge glavne radnje obrade ili završne obrade (kao što je kalandriranje, obrada za otpornost na skupljanje, termofiksacija, trajna dorada) uz uvjet da vrijednost upotrijebljenih materijala bez podrijetla ne prelazi 50 % EXW proizvoda.
56.02	
– iglani pust:	Ekstruzija umjetnih ili sintetičkih vlakana u kombinaciji s oblikovanjem tkanine;

	<p>međutim:</p> <ul style="list-style-type: none"> <li>— polipropilenski filament bez podrijetla iz tarifnog broja 54.02;</li> <li>— polipropilenska vlakna bez podrijetla iz tarifnih brojeva 55.03 ili 55.06; ili</li> <li>— polipropilenski kabeli od filamenata bez podrijetla iz tarifnog broja 55.01;</li> </ul> <p>pri čemu je finoća svakog filameta ili vlakna u svim slučajevima manja od 9 deciteksa, mogu se upotrijebiti, pod uvjetom da njihova ukupna vrijednost ne prelazi 40 % EXW proizvoda;</p> <p>ili</p> <p>Samo oblikovanje netkane tkanine u slučaju pusta napravljenog od prirodnih vlakana.</p>
– ostalo	<p>Ekstruzija umjetnih ili sintetičkih vlakana u kombinaciji s oblikovanjem tkanine;</p> <p>ili</p> <p>Samo oblikovanje netkane tkanine u slučaju ostalog pusta napravljenog od prirodnih vlakana.</p>
5603.11–5603.14	<p>Proizvodnja od</p> <ul style="list-style-type: none"> <li>– usmjerenih ili nasumično raspoređenih filamenata; ili</li> <li>– tvari ili polimera prirodnog ili umjetnog ili sintetičkog podrijetla;</li> </ul> <p>u oba slučaja s preradom u netkani materijal.</p>
5603.91–5603.94	<p>Proizvodnja od</p> <ul style="list-style-type: none"> <li>– usmjerenih ili nasumično raspoređenih rezanih vlakana; ili</li> <li>– rezane pređe, prirodnog ili umjetnog ili sintetičkog podrijetla;</li> </ul> <p>u oba slučaja s preradom u netkani materijal.</p>
5604.10	<p>Proizvodnja od gumenih niti ili korda koje nisu prekrivene tekstilom.</p>
5604.90	<p>Predenje prirodnih vlakana;</p> <p>Ekstruzija umjetnih ili sintetičkih vlakana u kombinaciji s pređenjem;</p> <p>ili</p> <p>Končanje u kombinaciji s mehaničkim postupcima.</p>

56.05	<p>Pređenje prirodnih ili umjetnih ili sintetičkih rezanih vlakana;</p> <p>Ekstruzija umjetnih ili sintetičkih vlakana u kombinaciji s pređenjem;</p> <p>ili</p> <p>Končanje u kombinaciji s mehaničkim postupcima.</p>
56.06	<p>Ekstruzija umjetnih ili sintetičkih vlakana u kombinaciji s pređenjem;</p> <p>Končanje u kombinaciji s obavijanjem;</p> <p>Pređenje prirodnih ili umjetnih ili sintetičkih rezanih vlakana;</p> <p>ili</p> <p>Flokiranje u kombinaciji s bojenjem.</p>
56.07–56.09	<p>Pređenje prirodnih vlakana;</p> <p>ili</p> <p>Ekstruzija umjetnih ili sintetičkih vlakana u kombinaciji s pređenjem.</p>
<b>Poglavlje 57</b>	<p><b>Sagovi i ostali tekstilni podni pokrivači</b></p> <p><b>Napomena uz poglavlje: Za proizvode iz ovog poglavlja kao podloga može se upotrebljavati tkanina od jute bez podrijetla.</b></p>
57.01–57.05	<p>Pređenje prirodnih ili umjetnih ili sintetičkih rezanih vlakana u kombinaciji s tkanjem ili taftingom;</p> <p>Ekstruzija pređe od umjetnih ili sintetičkih filamenata u kombinaciji s tkanjem ili taftingom;</p> <p>Proizvodnja od pređe od kokosovog vlakna ili sisala ili jute ili klasične predene viskozne prstenaste pređe;</p> <p>Tafting u kombinaciji s bojenjem ili tiskom;</p> <p>Tkanje ili tafting pređe od umjetnih ili sintetičkih filamenata u kombinaciji s pravlačenjem ili laminiranjem;</p> <p>Flokiranje u kombinaciji s bojenjem ili tiskom;</p> <p>ili</p> <p>Ekstruzija umjetnih ili sintetičkih vlakana u kombinaciji s tehnikama bez tkanja,</p>

	uključujući iglanje.
<b>Poglavlje 58</b>	<b>Posebne tkanine; tekstilni proizvodi dobiveni tafting postupkom; čipke; tapiserije; pozamanterija; vez</b>
58.01–58.04	<p>Predenje prirodnih ili umjetnih ili sintetičkih rezanih vlakana u kombinaciji s tkanjem ili taftingom;</p> <p>Ekstruzija pređe od umjetnih ili sintetičkih filamenata u kombinaciji s tkanjem ili taftingom;</p> <p>Tkanje u kombinaciji s bojenjem ili flokiranjem ili prevlačenjem ili laminiranjem ili metaliziranjem;</p> <p>Tafting u kombinaciji s bojenjem ili tiskom;</p> <p>Flokiranje u kombinaciji s bojenjem ili tiskom;</p> <p>Bojenje pređe u kombinaciji s tkanjem;</p> <p>Tkanje u kombinaciji s tiskom;</p> <p>ili</p> <p>Tisak (kao samostalni postupak).</p>
58.05	CTH
58.06–58.09	<p>Predenje prirodnih ili umjetnih ili sintetičkih rezanih vlakana u kombinaciji s tkanjem ili taftingom;</p> <p>Ekstruzija pređe od umjetnih ili sintetičkih filamenata u kombinaciji s tkanjem ili taftingom;</p> <p>Tkanje u kombinaciji s bojenjem ili flokiranjem ili prevlačenjem ili laminiranjem ili metaliziranjem;</p> <p>Tafting u kombinaciji s bojenjem ili tiskom;</p> <p>Flokiranje u kombinaciji s bojenjem ili tiskom;</p> <p>Bojenje pređe u kombinaciji s tkanjem;</p> <p>Tkanje u kombinaciji s tiskom;</p> <p>ili</p> <p>Tisak (kao samostalni postupak).</p>
58.10	Vez u kojem vrijednost upotrijebljenih materijala bez podrijetla iz bilo kojeg tarifnog broja, osim onog u koji je razvrstan proizvod, ne prelazi 50 % EXW

	proizvoda.
58.11	<p>Predenje prirodnih ili umjetnih ili sintetičkih rezanih vlakana u kombinaciji s tkanjem ili taftingom;</p> <p>Ekstruzija pređe od umjetnih ili sintetičkih filamenata u kombinaciji s tkanjem ili taftingom;</p> <p>Tkanje u kombinaciji s bojenjem ili flokiranjem ili prevlačenjem ili laminiranjem ili metaliziranjem;</p> <p>Tafting u kombinaciji s bojenjem ili tiskom;</p> <p>Flokiranje u kombinaciji s bojenjem ili tiskom;</p> <p>Bojenje pređe u kombinaciji s tkanjem;</p> <p>Tkanje u kombinaciji s tiskom;</p> <p>ili</p> <p>Tisak (kao samostalni postupak).</p>
<b>Poglavlje 59</b>	<b>Impregnirani, premazani, prevučeni, prekriveni ili laminirani tekstilni materijali; tekstilni proizvodi prikladni za industrijsku upotrebu</b>
59.01	<p>Tkanje u kombinaciji s bojenjem ili flokiranjem ili prevlačenjem ili laminiranjem ili metaliziranjem;</p> <p>ili</p> <p>Flokiranje u kombinaciji s bojenjem ili tiskom;</p>
59.02	
– sa sadržajem manjim od 90 % masenog udjela tekstilnih materijala:	Tkanje.
– ostalo:	Ekstruzija umjetnih ili sintetičkih vlakana u kombinaciji s tkanjem.
59.03	Tkanje, pletenje ili kukičanje u kombinaciji s impregniranjem ili prevlačenjem ili prekrivanjem ili laminiranjem ili metaliziranjem;



	Tkanje u kombinaciji s tiskom; ili Tisak (kao samostalni postupak).
59.04	Kalandriranje u kombinaciji s bojenjem, prevlačenjem ili metaliziranjem. Tkanine od jute bez podrijetla smiju se upotrijebiti kao podloga;  ili  Tkanje u kombinaciji s bojenjem ili prevlačenjem ili laminiranjem ili metaliziranjem. Tkanine od jute bez podrijetla smiju se upotrijebiti kao podloga.
59.05	
– impregnirani, premazani ili prekriveni gumom, plastičnom masom ili drugim materijalima:	Tkanje, pletenje ili oblikovanje netkane tkanine u kombinaciji s impregniranjem ili prevlačenjem ili prekrivanjem ili laminiranjem ili metaliziranjem.
– ostalo	Predenje prirodnih ili umjetnih ili sintetičkih rezanih vlakana u kombinaciji s tkanjem;  Ekstruzija pređe od umjetnih ili sintetičkih filamenata u kombinaciji s tkanjem;  Tkanje, pletenje ili oblikovanje netkane tkanine u kombinaciji s bojenjem ili prevlačenjem ili laminiranjem;  Tkanje u kombinaciji s tiskom;  ili  Tisak (kao samostalni postupak).
59.06	
– pletene ili kukičane tkanine:	Predenje prirodnih ili umjetnih ili sintetičkih rezanih vlakana u kombinaciji s pletenjem ili kukičanjem;  Ekstruzija pređe od umjetnih ili sintetičkih filamenata u kombinaciji s pletenjem ili kukičanjem;  Pletenje ili kukičanje u kombinaciji s gumiranjem; ili  Gumiranje u kombinaciji s najmanje dvije druge glavne radnje obrade ili završne

	<p>obrade (kao što je kalandriranje, obrada za otpornost na skupljanje, termofiksacija, trajna dorada) uz uvjet da vrijednost upotrijebljenih materijala bez podrijetla ne prelazi 50 % EXW proizvoda.</p>
<p>– ostale tkanine od pređe od sintetičkih filamenata s više od 90 % masenog udjela tekstilnih materijala:</p>	<p>Ekstruzija umjetnih ili sintetičkih vlakana u kombinaciji s tkanjem.</p>
<p>– ostalo:</p>	<p>Tkanje, pletenje ili netkani postupak u kombinaciji s bojenjem ili prevlačenjem ili gumiranjem;</p> <p>Bojenje pređe u kombinaciji s tkanjem, pletenjem ili postupcima bez tkanja;</p> <p>ili</p> <p>Gumiranje u kombinaciji s najmanje dvije druge glavne radnje obrade ili završne obrade (kao što je kalandriranje, obrada za otpornost na skupljanje, termofiksacija, trajna dorada) uz uvjet da vrijednost upotrijebljenih materijala bez podrijetla ne prelazi 50 % EXW proizvoda.</p>
<p>59.07</p>	<p>Tkanje, pletenje ili oblikovanje netkane tkanine u kombinaciji s bojenjem ili tiskom ili prevlačenjem ili impregniranjem ili prekrivanjem;</p> <p>Flokiranje u kombinaciji s bojenjem ili tiskom;</p> <p>ili</p> <p>Tisak (kao samostalni postupak).</p>
<p>59.08</p>	
<p>– čarapice za plinsku rasvjetu, impregnirane:</p>	<p>Proizvodnja od cjevastih pletenih ili kukičanih materijala za čarapice.</p>
<p>– ostalo:</p>	<p>CTH</p>
<p>59.09–59.11</p>	<p>Predenje prirodnih ili umjetnih ili sintetičkih rezanih vlakana u kombinaciji s tkanjem;</p>

	<p>Ekstruzija umjetnih ili sintetičkih vlakana u kombinaciji s tkanjem;</p> <p>Tkanje u kombinaciji s bojenjem ili prevlačenjem ili laminiranjem;</p> <p>ili</p> <p>Prevlačenje, flokiranje, laminiranje ili metaliziranje u kombinaciji s najmanje dvije druge glavne radnje obrade ili završne obrade (kao što je kalandriranje, obrada za otpornost na skupljanje, termofiksacija, trajna dorada) uz uvjet da vrijednost upotrijebljenih materijala bez podrijetla ne prelazi 50 % EXW proizvoda.</p>
<b>Poglavlje 60</b>	<b>Pleteni ili kukičani materijali</b>
60.01–60.06	<p>Predenje prirodnih ili umjetnih ili sintetičkih rezanih vlakana u kombinaciji s pletenjem ili kukičanjem;</p> <p>Ekstruzija pređe od umjetnih ili sintetičkih filamenata u kombinaciji s pletenjem ili kukičanjem;</p> <p>Pletenje ili kukičanje u kombinaciji s bojenjem ili flokiranjem ili prevlačenjem ili laminiranjem ili tiskom;</p> <p>Flokiranje u kombinaciji s bojenjem ili tiskom;</p> <p>Bojenje pređe u kombinaciji s pletenjem ili kukičanjem; ili</p> <p>Končanje ili teksturiranje u kombinaciji s pletenjem ili kukičanjem uz uvjet da vrijednost upotrijebljene nekončane ili neteksturirane pređe bez podrijetla ne prelazi 50 % EXW proizvoda.</p>
<b>Poglavlje 61</b>	<b>Odjeća i pribor za odjeću, pleteni ili kukičani</b>
61.01–61.17	
– dobiveni šivanjem ili spajanjem na drugi način dvaju ili više dijelova pletenih ili kukičanih materijala, koji su bili razrezani u krojne oblike ili proizvedeni već oblikovani:	Pletenje ili kukičanje u kombinaciji s izradom uključujući krojenje tkanine.

– ostalo:	<p>Pređenje prirodnih ili umjetnih ili sintetičkih rezanih vlakana u kombinaciji s pletenjem ili kukičanjem;</p> <p>Ekstruzija pređe od umjetnih ili sintetičkih filamenata u kombinaciji s pletenjem ili kukičanjem; ili</p> <p>Pletenje i izrada u jednoj operaciji.</p>
<b>Poglavlje 62</b>	<b>Odjeća i pribor za odjeću, osim pletenih i kukičanih</b>
62.01	<p>Tkanje u kombinaciji s izradom uključujući krojenje tkanine;</p> <p>ili</p> <p>Izrada uključujući krojenje tkanine nakon tiska (kao samostalni postupak).</p>
62.02	
– vezeni:	<p>Tkanje u kombinaciji s izradom uključujući krojenje tkanine;</p> <p>ili</p> <p>Proizvodnja od nevezenih tkanina, uz uvjet da vrijednost upotrijebljenih nevezenih tkanina bez podrijetla ne prelazi 40 % EXW proizvoda.</p>
– ostalo:	<p>Tkanje u kombinaciji s izradom uključujući krojenje tkanine;</p> <p>ili</p> <p>Izrada uključujući krojenje tkanine nakon tiska (kao samostalni postupak).</p>
62.03	<p>Tkanje u kombinaciji s izradom uključujući krojenje tkanine;</p> <p>ili</p> <p>Izrada uključujući krojenje tkanine nakon tiska (kao samostalni postupak).</p>
62.04	
– vezeni:	<p>Tkanje u kombinaciji s izradom uključujući krojenje tkanine;</p> <p>ili</p> <p>Proizvodnja od nevezenih tkanina, uz uvjet da vrijednost upotrijebljenih nevezenih tkanina bez podrijetla ne prelazi 40 % EXW proizvoda.</p>
– ostalo:	<p>Tkanje u kombinaciji s izradom uključujući krojenje tkanine;</p>

	<p>ili</p> <p>Izrada uključujući krojenje tkanine nakon tiska (kao samostalni postupak).</p>
62.05	<p>Tkanje u kombinaciji s izradom uključujući krojenje tkanine;</p> <p>ili</p> <p>Izrada uključujući krojenje tkanine nakon tiska (kao samostalni postupak).</p>
62.06	
– vezeni:	<p>Tkanje u kombinaciji s izradom uključujući krojenje tkanine;</p> <p>ili</p> <p>Proizvodnja od nevezenih tkanina, uz uvjet da vrijednost upotrijebljenih nevezenih tkanina bez podrijetla ne prelazi 40 % EXW proizvoda.</p>
– ostalo:	<p>Tkanje u kombinaciji s izradom uključujući krojenje tkanine;</p> <p>ili</p> <p>Izrada uključujući krojenje tkanine nakon tiska (kao samostalni postupak).</p>
62.07–62.08	<p>Tkanje u kombinaciji s izradom uključujući krojenje tkanine;</p> <p>ili</p> <p>Izrada uključujući krojenje tkanine nakon tiska (kao samostalni postupak).</p>
62.09	
– vezeni:	<p>Tkanje u kombinaciji s izradom uključujući krojenje tkanine;</p> <p>ili</p> <p>Proizvodnja od nevezenih tkanina, uz uvjet da vrijednost upotrijebljenih nevezenih tkanina bez podrijetla ne prelazi 40 % EXW proizvoda.</p>
– ostalo:	<p>Tkanje u kombinaciji s izradom uključujući krojenje tkanine;</p> <p>ili</p> <p>Izrada uključujući krojenje tkanine nakon tiska (kao samostalni postupak).</p>
62.10	

– protupožarna oprema od tkanine pokrivene poliesterskom aluminiziranom folijom:	Tkanje u kombinaciji s izradom uključujući krojenje tkanine; ili Prevlačenje ili laminiranje u kombinaciji s izradom uključujući krojenje tkanine, uz uvjet da vrijednost upotrijebljene neprevučene ili nelaminirane tkanine bez podrijetla ne prelazi 40 % EXW proizvoda.
– ostalo:	Tkanje u kombinaciji s izradom uključujući krojenje tkanine; ili Izrada uključujući krojenje tkanine nakon tiska (kao samostalni postupak).
62.11	
– odjeća za žene ili djevojčice, vezena:	Tkanje u kombinaciji s izradom uključujući krojenje tkanine; ili Proizvodnja od nevezanih tkanina, uz uvjet da vrijednost upotrijebljenih nevezanih tkanina bez podrijetla ne prelazi 40 % EXW proizvoda.
– ostalo:	Tkanje u kombinaciji s izradom uključujući krojenje tkanine; ili Izrada uključujući krojenje tkanine nakon tiska (kao samostalni postupak).
62.12	
– pleteni ili kukičani, dobiveni šivanjem ili spajanjem na drukčiji način dvaju ili više dijelova pletenih ili kukičanih materijala, koji su bili razrezani u oblike ili	Pletenje u kombinaciji s izradom uključujući krojenje tkanine; ili Izrada uključujući krojenje tkanine nakon tiska (kao samostalni postupak).

proizvedeni već oblikovani:	
– ostalo:	Tkanje u kombinaciji s izradom uključujući krojenje tkanine;  ili  Izrada uključujući krojenje tkanine nakon tiska (kao samostalni postupak).
62.13–62.14	
– vezeni:	Tkanje u kombinaciji s izradom uključujući krojenje tkanine;  Proizvodnja od nevezenih tkanina, uz uvjet da vrijednost upotrijebljenih nevezenih tkanina bez podrijetla ne prelazi 40 % EXW proizvoda.  ili  Izrada uključujući krojenje tkanine nakon tiska (kao samostalni postupak).
– ostalo:	Tkanje u kombinaciji s izradom uključujući krojenje tkanine;  ili  Izrada uključujući krojenje tkanine nakon tiska (kao samostalni postupak).
62.15	Tkanje u kombinaciji s izradom uključujući krojenje tkanine;  ili  Izrada uključujući krojenje tkanine nakon tiska (kao samostalni postupak).
62.16	
– protupožarna oprema od tkanine pokrivene poliesterskom aluminiziranom folijom:	Tkanje u kombinaciji s izradom uključujući krojenje tkanine;  ili  Prevlačenje ili laminiranje u kombinaciji s izradom uključujući krojenje tkanine, uz uvjet da vrijednost upotrijebljene neprevučene ili nelaminirane tkanine bez podrijetla ne prelazi 40 % EXW proizvoda.
– ostalo:	Tkanje u kombinaciji s izradom uključujući krojenje tkanine;

	<p>ili</p> <p>Izrada uključujući krojenje tkanine nakon tiska (kao samostalni postupak).</p>
62.17	
– vezeni:	<p>Tkanje u kombinaciji s izradom uključujući krojenje tkanine;</p> <p>Proizvodnja od nevezenih tkanina, uz uvjet da vrijednost upotrijebljenih nevezenih tkanina bez podrijetla ne prelazi 40 % EXW proizvoda.</p> <p>ili</p> <p>Izrada uključujući krojenje tkanine nakon tiska (kao samostalni postupak).</p>
– protupožarna oprema od tkanine pokrivene poliesterskom aluminiziranom folijom:	<p>Tkanje u kombinaciji s izradom uključujući krojenje tkanine;</p> <p>ili</p> <p>Prevlačenje ili laminiranje u kombinaciji s izradom uključujući krojenje tkanine, uz uvjet da vrijednost upotrijebljene neprevučene ili nelaminirane tkanine bez podrijetla ne prelazi 40 % EXW proizvoda.</p>
– međupodstave za ovratnike i orukvice, razrezane:	<p>CTH, uz uvjet da vrijednost svih upotrijebljenih materijala bez podrijetla ne prelazi 40 % EXW proizvoda.</p>
– ostalo:	<p>Tkanje u kombinaciji s izradom uključujući krojenje tkanine.</p>
<b>Poglavlje 63</b>	<b>Ostali gotovi tekstilni proizvodi; kompleti; rabljena odjeća i rabljeni tekstilni proizvodi; otpadne krpe</b>
63.01–63.04	
– od pusta, od netkanog materijala:	<p>Oblikovanje netkane tkanine u kombinaciji s izradom uključujući krojenje tkanine.</p>
– ostalo:	
– – vezeni:	<p>Tkanje ili pletenje ili kukičanje u kombinaciji s izradom uključujući krojenje</p>



	<p>tkanine;</p> <p>ili</p> <p>Proizvodnja od nevezenih tkanina (osim pletenih ili kukičanih), uz uvjet da vrijednost upotrijebljenih nevezenih tkanina bez podrijetla ne prelazi 40 % EXW proizvoda.</p>
– ostali:	Tkanje, pletenje ili kukičanje u kombinaciji s izradom uključujući krojenje tkanine.
63.05	Ekstruzija umjetnih ili sintetičkih vlakana ili pređenje prirodnih ili umjetnih ili sintetičkih rezanih vlakana, u kombinaciji s tkanjem ili pletenjem i izradom uključujući krojenje tkanine.
63.06	
– od netkanog materijala:	Oblikovanje netkane tkanine u kombinaciji s izradom uključujući krojenje tkanine.
– ostalo:	Tkanje u kombinaciji s izradom uključujući krojenje tkanine.
63.07	MaxNOM 40 % (EXW).
63.08	Svaki proizvod u setu mora udovoljavati pravilu koje bi za njega vrijedilo i da nije u setu, međutim može sadržavati i proizvode bez podrijetla, pod uvjetom da njihova ukupna vrijednost ne prelazi 15 % EXW seta.
63.09–63.10	CTH
<b>ODSJEK XII.</b>	<b>OBUĆA, POKRIVALA ZA GLAVU, KIŠOBRANI, SUNCOBRANI, ŠTAPOVI ZA HODANJE I SJEDENJE, BIČEVI, KORBAČI I NJIHOVI DIJELOVI; PREPARIRANO PERJE I PROIZVODI OD PERJA; UMJETNO CVIJEĆE; PROIZVODI OD LJUDSKE KOSE</b>
<b>Poglavlje 64</b>	<b>Obuća, nazuvci i slični proizvodi; dijelovi tih proizvoda</b>
64.01–64.05	Proizvodnja od materijala bez podrijetla iz bilo kojeg tarifnog broja, osim od složenog gornjišta obuće pričvršćenog na unutarnje potplate ili druge dijelove

	potplata iz tarifnog broja 64.06.
64.06	CTH
<b>Poglavlje 65</b>	<b>Pokrivala za glavu i njihovi dijelovi</b>
65.01–65.07	CTH
<b>Poglavlje 66</b>	<b>Kišobrani, suncobrani, štapovi za hodanje i sjedenje, bičevi, korbači i njihovi dijelovi</b>
66.01–66.03	CTH;  ili  MaxNOM 50 % (EXW).
<b>Poglavlje 67</b>	<b>Obrađeno perje i paperje i proizvodi izrađeni od perja i paperja; umjetno cvijeće; proizvodi od ljudske kose</b>
67.01–67.04	CTH
<b>ODSJEK XIII.</b>	<b>PROIZVODI OD KAMENA, SADRE, CEMENTA, BETONA, AZBESTA, TINJCA ILI SLIČNIH MATERIJALA; KERAMIČKI PROIZVODI; STAKLO I STAKLENI PROIZVODI</b>
<b>Poglavlje 68</b>	<b>Proizvodi od kamena, sadre, cementa, betona, azbesta, tinjca ili sličnih materijala</b>
68.01–68.15	CTH;  ili  MaxNOM 70 % (EXW).
<b>Poglavlje 69</b>	<b>Keramički proizvodi</b>
69.01–69.14	CTH
<b>Poglavlje 70</b>	<b>Staklo i stakleni proizvodi</b>
70.01–70.09	CTH;  ili  MaxNOM 50 % (EXW).
70.10	CTH
70.11	CTH;  ili

	MaxNOM 50 % (EXW).
70.13	CTH osim materijala bez podrijetla iz tarifnog broja 70.10.
70.14–70.20	CTH;  ili  MaxNOM 50 % (EXW).
<b>ODSJEK XIV.</b>	<b>PRIRODNI ILI KULTIVIRANI BISERI, DRAGULJI ILI POLUDRAGULJI, PLEMENITE KOVINE, KOVINE PLATIRANE PLEMENITIM KOVINAMA I PROIZVODI OD NJIH; IMITACIJE DRAGULJARSKIH PROIZVODA; KOVANI NOVAC</b>
<b>Poglavlje 71</b>	<b>Prirodni ili kultivirani biseri, dragulji ili poludragulji, plemenite kovine, kovine platirane plemenitim kovinama i proizvodi od njih; imitacije draguljarskih proizvoda; kovani novac</b>
71.01–71.05	Proizvodnja od materijala bez podrijetla iz bilo kojeg tarifnog broja.
71.06	
– neobrađeni:	CTH osim materijala bez podrijetla iz tarifnih brojeva 71.06, 71.08 i 71.10;  Elektrolitička, termička ili kemijska separacija plemenitih kovina bez podrijetla iz tarifnih brojeva 71.06, 71.08 i 71.10;  ili  Fuzija ili međusobno legiranje plemenitih kovina bez podrijetla iz tarifnih brojeva 71.06, 71.08 i 71.10 ili njihovo legiranje s običnim kovinama ili pročišćavanje.
– u obliku poluproizvoda ili praha:	Proizvodnja od neobrađenih plemenitih kovina bez podrijetla.
71.07	Proizvodnja od materijala bez podrijetla iz bilo kojeg tarifnog broja.
71.08	
– neobrađeni:	CTH osim materijala bez podrijetla iz tarifnih brojeva 71.06, 71.08 i 71.10;  Elektrolitička, termička ili kemijska separacija plemenitih kovina bez podrijetla iz tarifnih brojeva 71.06, 71.08 i 71.10;  ili  Fuzija ili međusobno legiranje plemenitih kovina bez podrijetla iz tarifnih brojeva 71.06, 71.08 i 71.10 ili njihovo legiranje s običnim kovinama ili pročišćavanje.
– u obliku poluproizvoda ili	Proizvodnja od neobrađenih plemenitih kovina bez podrijetla.

praha:	
71.09	Proizvodnja od materijala bez podrijetla iz bilo kojeg tarifnog broja.
71.10	
– neobrađeni:	CTH osim materijala bez podrijetla iz tarifnih brojeva 71.06, 71.08 i 71.10;  Elektrolitička, termička ili kemijska separacija plemenitih kovina bez podrijetla iz tarifnih brojeva 71.06, 71.08 i 71.10;  ili  Fuzija ili međusobno legiranje plemenitih kovina bez podrijetla iz tarifnih brojeva 71.06, 71.08 i 71.10 ili njihovo legiranje s običnim kovinama ili pročišćavanje.
– u obliku poluproizvoda ili praha:	Proizvodnja od neobrađenih plemenitih kovina bez podrijetla.
71.11	Proizvodnja od materijala bez podrijetla iz bilo kojeg tarifnog broja.
71.12–71.18	CTH
ODSJEK XV.	OBIČNE KOVINE I PROIZVODI OD OBIČNIH KOVINA
Poglavlje 72	Željezo i čelik
72.01–72.06	CTH
72.07	CTH osim materijala bez podrijetla iz tarifnog broja 72.06.
72.08–72.17	CTH osim materijala bez podrijetla iz tarifnih brojeva od 72.08 do 72.17.
72.18	CTH
72.19–72.23	CTH osim materijala bez podrijetla iz tarifnih brojeva od 72.19 do 72.23.
72.24	CTH

72.25–72.29	CTH osim materijala bez podrijetla iz tarifnih brojeva od 72.25 do 72.29.
<b>Poglavlje 73</b>	<b>Proizvodi od željeza i čelika</b>
7301.10	CC osim materijala bez podrijetla iz tarifnih brojeva od 72.08 do 72.17.
7301.20	CTH
73.02	CC osim materijala bez podrijetla iz tarifnih brojeva od 72.08 do 72.17.
73.03	CTH
73.04–73.06	CC osim materijala bez podrijetla iz tarifnih brojeva od 72.13 do 72.17, od 72.21 do 72.23 i od 72.25 do 72.29.
73.07	
– pribor za cijevi od nehrđajućeg čelika:	CTH osim za kovane pripravke bez podrijetla; međutim kovani pripravci bez podrijetla mogu se upotrijebiti pod uvjetom da njihova ukupna vrijednost ne prelazi 50 % EXW proizvoda.
– ostalo	CTH
73.08	CTH osim materijala bez podrijetla iz tarifnog podrboja 7301.20.
7309.00–7315.19	CTH
7315.20	CTH;  ili  MaxNOM 50 % (EXW).
7315.81–7326.90	CTH
<b>Poglavlje 74</b>	<b>Bakar i proizvodi od bakra</b>
74.01–74.02	CTH
74.03	Proizvodnja od materijala bez podrijetla iz bilo kojeg tarifnog broja.
74.04–74.07	CTH
74.08	CTH i MaxNOM 50 % (EXW).
74.09–74.19	CTH
<b>Poglavlje 75</b>	<b>Nikal i proizvodi od nikla</b>

75.01	CTH
75.02	Proizvodnja od materijala bez podrijetla iz bilo kojeg tarifnog broja.
75.03–75.08	CTH
<b>Poglavlje 76</b>	<b>Aluminij i proizvodi od aluminija</b>
76.01	CTH i MaxNOM 50 % (EXW).  ili  Termički ili elektrolitički postupak od nelegirana aluminija ili od otpadaka i lomljevine aluminija
76.02	CTH
76.03–76.16	CTH i MaxNOM 50 % (EXW) <sup>90</sup> .
<b>Poglavlje 78</b>	<b>Olovo i proizvodi od olova</b>
7801.10	Proizvodnja od materijala bez podrijetla iz bilo kojeg tarifnog broja.
7801.91–7806.00	CTH
<b>Poglavlje 79</b>	<b>Cink i proizvodi od cinka</b>
79.01–79.07	CTH
<b>Poglavlje 80</b>	<b>Kositar i proizvodi od kositra</b>
80.01–80.07	CTH
<b>Poglavlje 81</b>	<b>Ostale obične kovine; kermeti; proizvodi od njih</b>
81.01–81.13	Proizvodnja od materijala bez podrijetla iz bilo kojeg tarifnog broja.
<b>Poglavlje 82</b>	<b>Alati, nožarski proizvodi, žlice i vilice, od običnih kovina; dijelovi za njih od običnih kovina</b>
8201.10–8205.70	CTH;  ili  MaxNOM 50 % (EXW).

---

<sup>90</sup> Određeni proizvodi od aluminija mogu ispunjavati uvjete za proizvod s podrijetlom prema alternativnim pravilima o podrijetlu za određene proizvode s godišnjim kvotama kako je utvrđeno u Prilogu ORIG-2.A [Kvote za proizvode s podrijetlom i alternative posebnim pravilima o podrijetlu za određene proizvode iz priloga ORIG-2.].

8205.90	CTH; međutim u set se mogu uključiti alati bez podrijetla iz tarifnog broja 82.05 uz uvjet da njihova ukupna vrijednost ne prelazi 15 % EXW seta.
82.06	CTH osim materijala bez podrijetla iz tarifnog broja od 82.02 do 82.05; međutim u set se mogu uključiti alati bez podrijetla iz tarifnih brojeva od 82.02 do 82.05 uz uvjet da njihova ukupna vrijednost ne prelazi 15 % EXW seta.
82.07–82.15	CTH; ili MaxNOM 50 % (EXW).
<b>Poglavlje 83</b>	<b>Razni proizvodi od običnih kovina</b>
83.01–83.11	CTH; ili MaxNOM 50 % (EXW).
<b>ODSJEK XVI.</b>	<b>STROJEVI I MEHANIČKI UREĐAJI; ELEKTRIČNA OPREMA; NJIHOVI DIJELOVI; APARATI ZA SNIMANJE I REPRODUKCIJU ZVUKA, APARATI ZA SNIMANJE I REPRODUKCIJU TELEVIZIJSKE SLIKE I ZVUKA, NJIHOVI DIJELOVI I PRIBOR</b>
<b>Poglavlje 84</b>	<b>Nuklearni reaktori, kotlovi, strojevi i mehanički uređaji; njihovi dijelovi</b>
84.01–84.06	CTH; ili MaxNOM 50 % (EXW).
84.07–84.08	MaxNOM 50 % (EXW).
84.09–84.12	CTH; ili MaxNOM 50 % (EXW).
8413.11–8415.10	CTSH; ili MaxNOM 50 % (EXW).
8415.20	CTH; ili MaxNOM 50 % (EXW).

8415.81–8415.90	CTSH;  ili  MaxNOM 50 % (EXW).
84.16–84.20	CTH;  ili  MaxNOM 50 % (EXW).
84.21	CTSH;  ili  MaxNOM 50 % (EXW).
84.22–84.24	CTH;  ili  MaxNOM 50 % (EXW).
84.25–84.30	CTH osim materijala bez podrijetla iz tarifnog broja 84.31;  ili  MaxNOM 50 % (EXW).
84.31–84.43	CTH;  ili  MaxNOM 50 % (EXW).
84.44–84.47	CTH osim materijala bez podrijetla iz tarifnog broja 84.48;  ili  MaxNOM 50 % (EXW).
84.48–84.55	CTH;  ili  MaxNOM 50 % (EXW).
84.56–84.65	CTH osim materijala bez podrijetla iz tarifnog broja 84.66;  ili



	MaxNOM 50 % (EXW).
84.66–84.68	CTH;  ili  MaxNOM 50 % (EXW).
84.70–84.72	CTH osim materijala bez podrijetla iz tarifnog broja 84.73;  ili  MaxNOM 50 % (EXW).
84.73–84.78	CTH;  ili  MaxNOM 50 % (EXW).
8479.10–8479.40	CTSH;  ili  MaxNOM 50 % (EXW).
8479.50	CTH;  ili  MaxNOM 50 % (EXW).
8479.60–8479.82	CTSH;  ili  MaxNOM 50 % (EXW).
8479.89	CTH;  ili  MaxNOM 50 % (EXW).
8479.90	CTSH;  ili  MaxNOM 50 % (EXW).
84.80	CTH;

	ili MaxNOM 50 % (EXW).
84.81	CTSH;  ili MaxNOM 50 % (EXW).
84.82–84.87	CTH;  ili MaxNOM 50 % (EXW).
<b>Poglavlje 85</b>	<b>Električni strojevi i oprema te njihovi dijelovi; aparati za snimanje ili reprodukciju zvuka; aparati za snimanje ili reprodukciju televizijske slike i zvuka, njihovi dijelovi i pribor</b>
85.01–85.02	CTH osim materijala bez podrijetla iz tarifnog broja 85.03;  ili MaxNOM 50 % (EXW).
85.03–85.06	CTH;  ili MaxNOM 50 % (EXW).
85.07	
– Akumulatori koji sadržavaju jednu ili više baterijskih ćelija ili baterijskih modula i sklopovlje za međusobno povezivanje baterijskih ćelija, koji se često nazivaju „baterijskim sklopovima”, vrste	CTH, osim aktivnih katodnih materijala bez podrijetla;  ili MaxNOM 30 % (EXW) <sup>91</sup> .

<sup>91</sup> Od stupanja na snagu ovog Sporazuma do 31. prosinca 2026. primjenjuju se alternativna pravila o podrijetlu za određene proizvode, kako su određena u Prilogu ORIG-2.B [Prijelazna pravila o podrijetlu za električne akumulatore i elektrificirana vozila].

koja se upotrebljava kao glavni izvor električne energije za pogon vozila iz tarifnih brojeva 87.02, 87.03 i 87.04	
– Baterijske ćelije, baterijski moduli ili njihovi dijelovi, namijenjeni ugradnji u električni akumulator vrste koja se upotrebljava kao glavni izvor električne energije za pogon vozila iz tarifnih brojeva 87.02, 87.03 i 87.04	CTH, osim aktivnih katodnih materijala bez podrijetla; ili MaxNOM 35 % (EXW) <sup>92</sup>
– ostalo:	CTH; ili MaxNOM 50 % (EXW).
85.08–85.18	CTH; ili MaxNOM 50 % (EXW).
85.19–85.21	CTH osim materijala bez podrijetla iz tarifnog broja 85.22; ili MaxNOM 50 % (EXW).
85.22–85.23	CTH; ili

<sup>92</sup> Od stupanja na snagu ovog Sporazuma do 31. prosinca 2026. primjenjuju se alternativna pravila o podrijetlu za određene proizvode, kako su određena u Prilogu ORIG-2.B [Prijelazna pravila o podrijetlu za električne akumulatore i elektrificirana vozila].

	MaxNOM 50 % (EXW).
85.25–85.27	CTH osim materijala bez podrijetla iz tarifnog broja 85.29; ili MaxNOM 50 % (EXW).
85.28–85.34	CTH; ili MaxNOM 50 % (EXW).
85.35–85.37	CTH osim kovanih pripravaka iz tarifnog broja 85.38; ili MaxNOM 50 % (EXW).
8538.10–8541.90	CTH; ili MaxNOM 50 % (EXW).
8542.31–8542.39	CTH; Materijali bez podrijetla podvrgavaju se postupku difuzije; ili MaxNOM 50 % (EXW).
8542.90–8543.90	CTH; ili MaxNOM 50 % (EXW).
85.44–85.48	MaxNOM 50 % (EXW).
<b>ODSJEK XVII.</b>	<b>VOZILA, ZRAKOPLOVI, PLOVILA I PRIDRUŽENA PRIJEVOZNA OPREMA</b>
<b>Poglavlje 86</b>	<b>Željezničke ili tramvajske lokomotive, vagoni i njihovi dijelovi; željeznički ili tramvajski kolosiječni sklopovi i pribor i njihovi dijelovi; mehanička (uključujući elektromehanička) prometna signalna oprema svih vrsta</b>
86.01–86.09	CTH osim kovanih pripravaka iz tarifnog broja 86.07; ili

	MaxNOM 50 % (EXW).
<b>Poglavlje 87</b>	<b>Vozila, osim željezničkih ili tramvajskih vozila, njihovi dijelovi i pribor</b>
87.01	MaxNOM 45 % (EXW).
87.02–87.04	
– vozila s klipnim motorom s unutarnjim izgaranjem i električnim motorom kao pogonskim motorima koja se mogu napajati priključivanjem na vanjski izvor električne energije (punjiva hibridna vozila);  – vozila samo s električnim motorom za pogon	MaxNOM 45 % (EXW) i baterijski sklopovi iz tarifnog broja 85.07 vrste koja se upotrebljava kao glavni izvor električne energije za pogon vozila moraju biti s podrijetlom <sup>93</sup> .
– ostalo:	MaxNOM 45 % (EXW) <sup>94</sup> .
87.05–87.07	MaxNOM 45 % (EXW).
87.08–87.11	CTH;  ili  MaxNOM 50 % (EXW).
87.12	MaxNOM 45 % (EXW).
87.13–87.16	CTH;

<sup>93</sup> Od stupanja na snagu ovog Sporazuma do 31. prosinca 2026. primjenjuju se alternativna pravila o podrijetlu za određene proizvode, kako su određena u Prilogu ORIG-2.B [Prijelazna pravila o podrijetlu za električne akumulatorne i elektrificirana vozila].

<sup>94</sup> Na hibridna vozila s motorom s unutarnjim izgaranjem i električnim motorom kao pogonskim motorima, osim onih koji se mogu puniti priključivanjem na vanjski izvor električne energije, od stupanja na snagu ovog Sporazuma do 31. prosinca 2026. primjenjuju se alternativna pravila o podrijetlu za određene proizvode, kako su određena u Prilogu ORIG-2.B [Prijelazna pravila o podrijetlu za električne akumulatorne i elektrificirana vozila].

	ili MaxNOM 50 % (EXW).
<b>Poglavlje 88</b>	<b>Letjelice, svemirske letjelice i njihovi dijelovi</b>
88.01–88.05	CTH;  ili MaxNOM 50 % (EXW).
<b>Poglavlje 89</b>	<b>Brodovi, brodice i ploveće konstrukcije</b>
89.01–89.08	CC;  ili MaxNOM 40 % (EXW).
<b>ODSJEK XVIII.</b>	<b>OPTIČKI, FOTOGRAFSKI, KINEMATOGRAFSKI, MJERNI, KONTROLNI, ISPITNI, MEDICINSKI ILI KIRURŠKI INSTRUMENTI I APARATI; SATOVI; GLAZBALA; NJIHOVI DIJELOVI I PRIBOR</b>
<b>Poglavlje 90</b>	<b>Optički, fotografski, kinematografski, mjerni i kontrolni instrumenti, instrumenti za kontrolu točnosti, medicinski ili kirurški instrumenti i aparati; njihovi dijelovi i pribor</b>
9001.10–9001.40	CTH;  ili MaxNOM 50 % (EXW).
9001.50	CTH;  Površinska obrada polugotovih leća u gotove oftalmološke leće s funkcijom optičke korekcije, za ugradnju u naočale;  Premaz leće odgovarajućim sredstvima radi poboljšana vida i zaštite korisnika;  ili MaxNOM 50 % (EXW).
9001.90–9033.00	CTH;  ili MaxNOM 50 % (EXW).
<b>Poglavlje 91</b>	<b>Satovi i njihovi dijelovi</b>

91.01–91.14	CTH;  ili  MaxNOM 50 % (EXW).
<b>Poglavlje 92</b>	<b>Glazbala; njihovi dijelovi i pribor</b>
92.01–92.09	MaxNOM 50 % (EXW).
<b>ODSJEK XIX.</b>	<b>ORUŽJE I STRELJIVO; NJIHOVI DIJELOVI I PRIBOR</b>
<b>Poglavlje 93</b>	<b>Oružje i streljivo; njihovi dijelovi i pribor</b>
93.01v93.07	MaxNOM 50 % (EXW).
<b>ODSJEK XX.</b>	<b>RAZNI GOTOVI PROIZVODI</b>
<b>Poglavlje 94</b>	<b>Pokućstvo; oprema za krevete, madraci, nosači madraca, jastuci i slični punjeni proizvodi; svjetiljke i druga rasvjetna tijela, nespomenuta niti uključena na drugom mjestu; osvijetljeni znakovi, osvijetljene natpisne pločice i slično; montažne zgrade</b>
94.01–94.06	CTH;  ili  MaxNOM 50 % (EXW).
<b>Poglavlje 95</b>	<b>Igračke, igre i rekviziti za sport; njihovi dijelovi i pribor</b>
95.03–95.08	CTH;  ili  MaxNOM 50 % (EXW).
<b>Poglavlje 96</b>	<b>Razni gotovi proizvodi</b>
96.01–96.04	CTH;  ili  MaxNOM 50 % (EXW).
96.05	Svaki proizvod u setu mora udovoljavati pravilu koje bi za njega vrijedilo i da nije u setu, uz uvjet da može sadržavati i proizvode bez podrijetla, pod uvjetom da njihova ukupna vrijednost ne prelazi 15 % EXW seta.
96.06–9608.40	CTH;  ili

	MaxNOM 50 % (EXW).
9608.50	Svaki proizvod u setu mora udovoljavati pravilu koje bi za njega vrijedilo i da nije u setu, uz uvjet da može sadržavati i proizvode bez podrijetla, pod uvjetom da njihova ukupna vrijednost ne prelazi 15 % EXW seta.
9608.60–96.20	CTH;  ili  MaxNOM 50 % (EXW).
<b>ODSJEK XXI.</b>	<b>UMJETNIČKA DJELA, KOLEKCIONARSKI PREDMETI I ANTIKVITETI</b>
<b>Poglavlje 97</b>	<b>Umjetnička djela, kolekcionarski predmeti i antikviteti</b>
97.01-97.06	CTH



*PRILOG ORIG-2.A: KVOTE ZA PROIZVODE S PODRIJETLOM I ALTERNATIVNA POSEBNA PRAVILA O PODRIJETLU ZA ODREĐENE PROIZVODE IZ PRILOGA ORIG-2. [POSEBNA PRAVILA O PODRIJETLU ZA ODREĐENE PROIZVODE].*

Opće odredbe

1. Za proizvode navedene u tablicama u nastavku odgovarajuća pravila o podrijetlu alternativna su pravila za ona iz Priloga ORIG-2. [Posebna pravila o podrijetlu za određene proizvode], u granicama primjenjive godišnje kvote.
2. Izjava o podrijetlu sastavljena u skladu s ovim Prilogom sadržava sljedeću izjavu: „Kvote za proizvode s podrijetlom – proizvod s podrijetlom u skladu s Prilogom ORIG-2.A”.
3. U Uniji, svim količinama iz ovog Priloga upravlja Europska komisija, koja poduzima administrativne mjere koje smatra uputnima za učinkovito upravljanje tim mjerama u skladu s primjenjivim zakonodavstvom Unije.
4. U Ujedinjenoj Kraljevini, svim količinama iz ovog Priloga upravlja carinsko tijelo, koje poduzima administrativne mjere koje smatra uputnima za učinkovito upravljanje tim mjerama u skladu s primjenjivim zakonodavstvom Ujedinjene Kraljevine.
5. Stranka uvoznica upravlja kvotama za proizvode s podrijetlom prema pravilu prvenstva i na temelju uvoza te stranke izračunava količinu proizvoda koji ulaze u okviru tih kvota za proizvode s podrijetlom.

**Odjeljak 1. — Godišnja dodjela kvota za konzerviranu tunu**

Razvrstavanje prema Harmoniziranom sustavu (2017.)	Opis proizvoda	Alternativno pravilo za određeni proizvod	Godišnja kvota za izvoz iz Unije u Ujedinjenu Kraljevinu (neto težina)	Godišnja kvota za izvoz iz Ujedinjene Kraljevine u Uniju (neto težina)
<b>1604.14</b>	Pripremljena ili konzervirana tuna, tunj prugavac i palamida ( <i>Sarda</i> spp.), cijela ili u komadima, ali nemljevena	CC	3 000 tona	3 000 tona
<b>1604.20</b>	ostala pripremljena ili konzervirana riba			
	tune, tunja prugavca i ostale ribe roda <i>Euthynnus</i> (osim cijele ili u komadima)	CC	4 000 tona	4 000 tona
	ostala riba	–	–	–

**Odjeljak 2. — Godišnja dodjela kvota za proizvode od aluminija<sup>95</sup>**

**Tablica 1. – Kvote koje se primjenjuju od 1. siječnja 2021. do 31. prosinca 2023.**

Razvrstavanje prema Harmoniziranom sustavu (2017.)	Opis proizvoda	Alternativno pravilo za određeni proizvod	Godišnja kvota za izvoz iz Unije u Ujedinjenu Kraljevinu (neto težina)	Godišnja kvota za izvoz iz Ujedinjene Kraljevine u Uniju (neto težina)
<b>76.03, 76.04, 76.06, 76.08-76.16</b>	Proizvodi od aluminija (isključujući aluminijsku žicu i aluminijsku foliju)	CTH	95 000 tona	95 000 tona
<b>76.05</b>	Žica od aluminija	CTH osim kovanih pripravaka iz tarifnog broja 76.04		
<b>76.07</b>	Aluminijska folija	CTH osim kovanih pripravaka iz tarifnog broja 76.06		

**Tablica 2. – Kvote koje se primjenjuju od 1. siječnja 2024. do 31. prosinca 2026.**

Razvrstavanje prema Harmoniziranom sustavu (2017.)	Opis proizvoda	Alternativno pravilo za određeni proizvod	Godišnja kvota za izvoz iz Unije u Ujedinjenu Kraljevinu (neto težina)	Godišnja kvota za izvoz iz Ujedinjene Kraljevine u Uniju (neto težina)
<b>76.03, 76.04, 76.06, 76.08-76.16</b>	Proizvodi od aluminija (isključujući aluminijsku žicu i aluminijsku foliju)	CTH	72 000 tona	72 000 tona
<b>76.05</b>	Žica od aluminija	CTH osim kovanih pripravaka iz tarifnog broja 76.04		
<b>76.07</b>	Aluminijska folija	CTH osim kovanih pripravaka iz		

<sup>95</sup> Količine navedene u svakoj tablici u odjeljku 2. cjelokupne su raspoložive količine kvota (za izvoz iz Unije u Ujedinjenu Kraljevinu odnosno za izvoz iz Ujedinjene Kraljevine u Uniju) za sve proizvode navedene u ovoj tablici.

		tarifnog broja 76.06		
--	--	-------------------------	--	--

**Tablica 3. – Kvote koje se primjenjuju od 1. siječnja 2027. nadalje**

<b>Razvrstavanje prema Harmoniziranom sustavu (2017.)</b>	<b>Opis proizvoda</b>	<b>Alternativno pravilo za određeni proizvod</b>	<b>Godišnja kvota za izvoz iz Unije u Ujedinjenu Kraljevinu (neto težina)</b>	<b>Godišnja kvota za izvoz iz Ujedinjene Kraljevine u Uniju (neto težina)</b>
<b>76.04</b>	Šipke i profili od aluminijska	CTH	57 500 tona	57 500 tona
<b>76.06</b>	Ploče, limovi i trake, od aluminijska, debljine veće od 0,2 mm	CTH		
<b>76.07</b>	Aluminijska folija	CTH osim kovanih pripravaka iz tarifnog broja 76.06		

**Preispitivanje kvota za proizvode od aluminijska iz odjeljka 3. tablice 2.**

1. Najranije pet godina od stupanja na snagu ovog Sporazuma i najranije pet godina od završetka preispitivanja iz ovog stavka, Odbor za trgovinsko partnerstvo, na zahtjev bilo koje stranke i uz pomoć Posebnog trgovinskog odbora za carinsku suradnju i pravila o podrijetlu, preispituje kvote za aluminijska sadržane u odjeljku 3. tablici 2.
2. Preispitivanje iz stavka 1. provodi se na temelju dostupnih informacija o tržišnim uvjetima u objema strankama i informacija o njihovu uvozu i izvozu relevantnih proizvoda.
3. Na temelju rezultata preispitivanja provedenog u skladu sa stavkom 1. Vijeće za partnerstvo može donijeti odluku o povećanju ili zadržavanju količine, o promjeni opsega kvota za aluminijska sadržanih u odjeljku 3. tablici 2., o njihovoj raspodjeli ili o promjeni njihove raspodjele među proizvodima.

PRILOG ORIG-2.B.: PRIJELAZNA PRAVILA ZA ODREĐENE PROIZVODE ZA ELEKTRIČNE AKUMULATORE I ELEKTRIFICIRANA VOZILA

**Odjeljak 1. – Privremena pravila za određene proizvode koja se primjenjuju od stupanja na snagu ovog Sporazuma do 31. prosinca 2023.**

1. Za proizvode navedene u stupcu 1. u nastavku, pravilo za određeni proizvod navedeno u stupcu 2. primjenjuje se tijekom razdoblja od stupanja na snagu ovog Sporazuma do 31. prosinca 2023.

<b>Stupac 1.</b> <b>Razvrstavanje prema Harmoniziranom sustavu (2017.) uključujući naziv</b>	<b>Stupac 2.</b> <b>Pravilo o podrijetlu za određeni proizvod primjenjivo od stupanja na snagu ovog Sporazuma do 31. prosinca 2023.</b>
85.07	
– Akumulatori koji sadržavaju jednu ili više baterijskih ćelija ili baterijskih modula i sklopovlje za međusobno povezivanje baterijskih ćelija, koji se često nazivaju „baterijskim sklopovima”, vrste koja se upotrebljava kao glavni izvor električne energije za pogon vozila iz tarifnih brojeva 87.02, 87.03 i 87.04	CTSH;  Blok baterijskih sklopova iz baterijskih ćelija ili baterijskih modula bez podrijetla  ili  MaxNOM 70 % (EXW)
– Baterijske ćelije, baterijski moduli i njihovi dijelovi, namijenjeni ugradnji u električni akumulator vrste koja se upotrebljava kao glavni izvor električne energije za pogon vozila iz tarifnih brojeva 87.02, 87.03 i 87.04	CTH;  ili  MaxNOM 70 % (EXW)
87.02-87.04	
– vozila s motorom s unutarnjim izgaranjem i električnim motorom kao pogonskim motorima	MaxNOM 60 % (EXW)

<p>osim onih koja se mogu napajati priključivanjem na vanjski izvor električne energije (hibridna vozila);</p> <p>– vozila s klipnim motorom s unutarnjim izgaranjem i električnim motorom kao pogonskim motorima koja se mogu napajati priključivanjem na vanjski izvor električne energije (punjiva hibridna vozila);</p> <p>– vozila samo s električnim motorom za pogon</p>	
---	--

**Odjeljak 2. – Privremena pravila za određene proizvode koja se primjenjuju od 1. siječnja 2024. do 31. prosinca 2026.**

1. Za proizvode navedene u stupcu 1. u nastavku, pravilo za određeni proizvod navedeno u stupcu 2. primjenjuje se od 1. siječnja 2024. do 31. prosinca 2026.

<p><b>Stupac 1.</b></p> <p><b>Razvrstavanje prema Harmoniziranom sustavu (2017.) uključujući naziv</b></p>	<p><b>Stupac 2.</b></p> <p><b>Pravilo o podrijetlu za određeni proizvod primjenjivo od 1. siječnja 2024. do 31. prosinca 2026.</b></p>
<p>85.07</p>	
<p>– Akumulatori koji sadržavaju jednu ili više baterijskih ćelija ili baterijskih modula i sklopovlje za međusobno povezivanje baterijskih ćelija, koji se često nazivaju „baterijskim sklopovima”, vrste koja se upotrebljava kao glavni izvor električne energije za pogon vozila iz tarifnih brojeva 87.02, 87.03 i 87.04</p>	<p>CTH, osim aktivnih katodnih materijala bez podrijetla;</p> <p>ili</p> <p>MaxNOM 40 % (EXW)</p>

<p>– Baterijske ćelije, baterijski moduli i njihovi dijelovi, namijenjeni ugradnji u električni akumulator vrste koja se upotrebljava kao glavni izvor električne energije za pogon vozila iz tarifnih brojeva 87.02, 87.03 i 87.04</p>	<p>CTH, osim aktivnih katodnih materijala bez podrijetla;</p> <p>ili</p> <p>MaxNOM 50 % (EXW)</p>
<p>87.02-87.04</p>	
<p>– vozila s motorom s unutarnjim izgaranjem i električnim motorom kao pogonskim motorima osim onih koja se mogu napajati priključivanjem na vanjski izvor električne energije (hibridna vozila);</p> <p>– vozila s klipnim motorom s unutarnjim izgaranjem i električnim motorom kao pogonskim motorima koja se mogu napajati priključivanjem na vanjski izvor električne energije (punjiva hibridna vozila);</p> <p>– vozila samo s električnim motorom za pogon</p>	<p>MaxNOM 55 % (EXW)</p>

### Odjeljak 3. – Preispitivanje pravila za određene proizvode iz tarifnog broja 8507

1. Najranije četiri godine od stupanja na snagu ovog Sporazuma Odbor za trgovinsko partnerstvo, na zahtjev bilo koje stranke i uz pomoć Posebnog trgovinskog odbora za carinsku suradnju i pravila o podrijetlu, preispituje pravila za određene proizvode iz tarifnog broja 8507 primjenjiva od 1. siječnja 2027., sadržana u Prilogu ORIG-2. [Pravila o podrijetlu za određene proizvode].

2. Preispitivanje iz stavka 1. provodi se na temelju dostupnih informacija o tržištima unutar stranaka, kao što su dostupnost dostatnih i prikladnih materijala s podrijetlom, ravnoteža između ponude i potražnje te druge relevantne informacije.

3. Na temelju rezultata preispitivanja provedenog u skladu sa stavkom 1. Vijeće za partnerstvo može donijeti odluku o izmjeni pravila za određene proizvode iz tarifnog broja 8507 primjenjiva od 1. siječnja 2027., sadržana u Prilogu ORIG-2. [Pravila o podrijetlu za određene proizvode].

*PRILOG ORIG-3.:IZJAVA DOBAVLJAČA*

1. Sadržaj izjave dobavljača utvrđen je u ovom Prilogu.
2. Osim u slučajevima iz točke 3., dobavljač sastavlja izjavu dobavljača za svaku pošiljku proizvoda u obliku navedenom u Dodatku 1. te je prilaže računu ili bilo kojem drugom dokumentu u kojem se predmetni proizvodi opisuju dovoljno detaljno da bi se mogli prepoznati.
3. Ako dobavljač određenom kupcu redovito isporučuje proizvode za koje se očekuje da će proizvodnja obavljena u ugovornoj stranci ostati nepromijenjena tijekom određenog razdoblja, može izdati jedinstvenu izjavu dobavljača koja obuhvaća naknadne pošiljke tih proizvoda („dugoročna izjava dobavljača“). Dugoročna izjava dobavljača uobičajeno vrijedi do dvije godine od dana sastavljanja. Carinska tijela stranke u kojoj se sastavlja izjava mogu odrediti uvjete pod kojima se mogu upotrijebiti dulja razdoblja. Dobavljač sastavlja dugoročnu izjavu u obliku navedenom u Dodatku 2. te opisuje dotične proizvode dovoljno detaljno da bi se mogli prepoznati. Dobavljač odmah obavješćuje kupca ako se dugoročna izjava dobavljača prestane primjenjivati na dostavljene proizvode.
4. Dobavljač koji sastavlja izjavu mora u svakom trenutku biti spreman na zahtjev carinskih tijela stranke u kojoj se izjava sastavlja dostaviti sve odgovarajuće isprave kojima se dokazuje da su podaci navedeni u toj izjavi točni.



**Dodatak 1.**

**IZJAVA DOBAVLJAČA**

Izjava dobavljača, čiji se tekst nalazi u nastavku, mora se sastaviti u skladu s bilješkama. Međutim, bilješke nije potrebno navesti.

**IZJAVA DOBAVLJAČA**

Ja, niže potpisani, dobavljač proizvoda obuhvaćenih priloženom ispravom, izjavljujem:

1. Sljedeći materijali koji nisu podrijetlom iz [navesti ime relevantne stranke] upotrijebljeni su u [navesti ime relevantne stranke] za proizvodnju tih proizvoda:

Opis dostavljenih proizvoda <sup>(1)</sup>	Opis upotrijebljenih materijala bez podrijetla	Tarifni broj HS-a za upotrijebljene materijale bez podrijetla <sup>(2)</sup>	Vrijednost upotrijebljenih materijala bez podrijetla <sup>(2)(3)</sup>
Ukupna vrijednost			

2. Svi ostali materijali upotrijebljeni u [navesti ime relevantne stranke] za proizvodnju tih proizvoda podrijetlom su iz [navesti ime relevantne stranke]

Obvezujem se da ću dostaviti sve druge potrebne popratne dokumente.

..... (Mjesto i datum)

..... (Ime i funkcija nižepotpisanog, naziv i adresa  
trgovačkog društva)

..... (Potpis) (6)

**Dodatak 2.:**

**DUGOROČNA IZJAVA DOBAVLJAČA**

Dugoročna izjava dobavljača, čiji se tekst nalazi u nastavku, mora se sastaviti u skladu s bilješkama. Međutim, bilješke nije potrebno navesti.

**DUGOROČNA IZJAVA DOBAVLJAČA**

Ja, niže potpisani dobavljač proizvoda obuhvaćenih priloženom ispravom koja se redovito dostavlja kupcu<sup>(4)</sup> ....., izjavljujem sljedeće:

1. Sljedeći materijali koji nisu podrijetlom iz [navesti ime relevantne stranke] upotrijebljeni su u [navesti ime relevantne stranke] za proizvodnju tih proizvoda:

Opis dostavljenih proizvoda <sup>(1)</sup>	Opis upotrijebljenih materijala bez podrijetla	Tarifni broj HS-a za upotrijebljene materijale bez podrijetla <sup>(2)</sup>	Vrijednost upotrijebljenih materijala bez podrijetla <sup>(2)(3)</sup>
Ukupna vrijednost			

2. Svi ostali materijali upotrijebljeni u [navesti ime relevantne stranke] za proizvodnju tih proizvoda podrijetlom su iz stranke [navesti ime relevantne stranke];

Ova izjava vrijedi za sve daljnje isporuke ovih proizvoda otpremljenih

od ..... do  
..... (5)

Obvezujem ..... se ..... odmah obavijestiti.....  
.....  
..... (4) ako ova izjava prestane biti valjana.

..... (Mjesto i datum)  
..... (Ime i položaj, naziv i adresa trgovačkog društva)  
..... (Potpis) (6)

**Bilješke**

(1) Ako se račun ili drugi dokument kojem se prilaže izjava odnosi na različite vrste proizvoda ili na proizvode koji ne uključuju materijale bez podrijetla u istom opsegu, dobavljač ih mora jasno razlikovati.

(2) Tražene se informacije ne moraju davati osim ako je to potrebno.

Primjer:

U jednom od pravila za odjeću iz poglavlja 62. navodi se „Tkanje u kombinaciji s izradom uključujući krojenje tkanine”. Ako proizvođač takve odjeće u jednoj od stranaka upotrebljava tkaninu uvezenu iz druge stranke koja je ondje proizvedena tkanjem pređe bez podrijetla, dovoljno je da dobavljač iz potonje stranke u svojoj izjavi opiše materijal bez podrijetla koji je upotrijebljen kao pređa, pri čemu nije nužno navesti tarifni broj HS-a ni vrijednost takve pređe.

Proizvođač željezne žice iz tarifnog broja HS-a 7217 koji ju je proizveo iz željeznih šipki bez podrijetla treba u drugom stupcu navesti „šipke od željeza”. Ako se ta žica koristi pri izradi stroja za koji pravilo ograničava uporabu svih materijala bez podrijetla na određen postotak vrijednosti, tada je potrebno u trećem stupcu navesti vrijednost šipki bez podrijetla.

(3) „vrijednost materijala bez podrijetla” znači vrijednost upotrijebljenih materijala bez podrijetla koji se upotrebljavaju u proizvodnji proizvoda, što je njihova carinska vrijednost u trenutku uvoza uključujući vozarinu, osiguranje ako je primjenjivo, pakiranje i sve druge troškove nastale pri prijevozu materijala do luke uvoza u stranci u kojoj proizvođač proizvoda ima sjedište; ako vrijednost materijala bez podrijetla nije poznata i ne može se utvrditi, koristi se prva utvrdiva cijena plaćena za materijale bez podrijetla u Uniji ili Ujedinjenoj Kraljevini.

(4) Ime i adresa kupca

(5) Unijeti datume

(6) Ovo polje može sadržavati elektronički potpis, skeniranu sliku ili drugi vizualni prikaz vlastoručnog potpisa potpisnika umjesto, prema potrebi, originalnih vlastoručnih potpisa.

PRILOG ORIG-4.:TEKST TVRDNJE O PODRIJETLU

Tvrdnja o podrijetlu iz članka ORIG.19. [Tvrdnja o podrijetlu] ovog Sporazuma sastavlja se na temelju teksta u nastavku u jednoj od navedenih jezičnih verzija i u skladu sa zakonima i propisima stranke izvoznice. Ako je tvrdnja o podrijetlu napisana rukom, treba je ispisati tintom i velikim tiskanim slovima. Tvrdnja o podrijetlu sastavlja se u skladu s odgovarajućim bilješkama. Bilješke nije potrebno navesti.

Bugarska verzija  
Hrvatska verzija  
Češka verzija  
Danska verzija  
Nizozemska verzija  
Engleska verzija  
Estonska verzija  
Finska verzija  
Francuska verzija  
Njemačka verzija  
Grčka verzija  
Mađarska verzija  
Talijanska verzija  
Latvijska verzija  
Litavska verzija  
Malteška verzija  
Poljska verzija  
Portugalska verzija  
Rumunjska verzija  
Slovačka verzija  
Slovenska verzija  
Španjolska verzija  
Švedska verzija

(Razdoblje: od \_\_\_\_\_ do \_\_\_\_\_ <sup>(1)</sup>)

Izvoznik proizvoda obuhvaćenih ovim dokumentom (referentni broj izvoznika ... <sup>(2)</sup>) izjavljuje da su, osim ako je drukčije izričito navedeno, ovi proizvodi ... <sup>(3)</sup> preferencijalnog podrijetla.

.....<sup>(4)</sup>

(Mjesto i datum)

.....

(Ime izvoznika)

---

<sup>1</sup> Ako se tvrdnja o podrijetlu ispunjuje za više pošiljki istovjetnih proizvoda s podrijetlom u smislu članka ORIG.19. [Tvrdnja o podrijetlu] stavka 4. točke (b) ovog Sporazuma, treba navesti razdoblje važenja tvrdnje o podrijetlu. To razdoblje ne smije biti dulje od 12 mjeseci. Svi proizvodi moraju biti uvezeni u navedenom razdoblju. Ako razdoblje nije primjenjivo, polje se može ostaviti praznim.

<sup>2</sup> Navesti referentni broj koji identificira izvoznika. Za izvoznika iz Unije to je broj dodijeljen u skladu sa zakonodavstvom i propisima Unije. Za izvoznika iz Ujedinjene Kraljevine to je broj dodijeljen u skladu sa zakonodavstvom i propisima koji se primjenjuju. Ako izvozniku broj nije dodijeljen, ovo se polje može ostaviti praznim.

<sup>3</sup> Navesti podrijetlo proizvoda: Ujedinjena Kraljevina ili Unija.

<sup>4</sup> Mjesto i datum mogu se izostaviti ako su ti podaci sadržani u samoj ispravi.

*PRILOG ORIG-5.: ZAJEDNIČKA IZJAVA O KNEŽEVINI ANDORI*

1. Proizvode s podrijetlom iz Kneževine Andore iz poglavlja od 25 do 97 Harmoniziranog sustava za potrebe ovog Sporazuma Ujedinjena Kraljevina prihvaća kao proizvode s podrijetlom iz Unije.
2. Točka 1. primjenjuje se samo ako, na temelju carinske unije uspostavljene Odlukom Vijeća 90/680/EEZ od 26. studenoga 1990. o sklapanju Sporazuma u obliku razmjene pisama između Europske ekonomske zajednice i Kneževine Andore, Kneževina Andora na proizvode podrijetlom iz Ujedinjene Kraljevine primjenjuje isto preferencijalno tarifno postupanje koje na te proizvode primjenjuje Unija.
3. Drugo poglavlje drugi dio prvi naslov [Trgovina] glava I. ovog Sporazuma primjenjuje se *mutatis mutandis* s ciljem definiranja statusa proizvoda s podrijetlom za proizvode iz točke 1. ove Zajedničke izjave.

*PRILOG ORIG-6.: ZAJEDNIČKA IZJAVA O REPUBLICI SAN MARINU*

1. Proizvode s podrijetlom iz Republike San Marino za potrebe ovog Sporazuma Ujedinjena Kraljevina prihvaća kao proizvode s podrijetlom iz Unije.
2. Točka 1. primjenjuje se samo ako, na temelju Sporazuma o suradnji i carinskoj uniji između Europske ekonomske zajednice i Republike San Marina sklopljenog u Bruxellesu 16. prosinca 1991., Republika San Marino na proizvode podrijetlom iz Ujedinjene Kraljevine primjenjuje isto preferencijalno tarifno postupanje koje na te proizvode primjenjuje Unija.
3. Drugo poglavlje drugi dio prvi naslov [Trgovina] glava I. ovog Sporazuma primjenjuje se *mutatis mutandis* s ciljem definiranja statusa proizvoda s podrijetlom za proizvode iz točke 1. ove Zajedničke izjave.

*PRILOG SPS-1.: KRITERIJI IZ ČLANKA SPS.19. TOČKE (d)*

Kriteriji iz članka SPS.19. točke (d) jesu:

- a) informacije koje je stranka izvoznica stavila na raspolaganje za potrebe dobivanja odobrenja za uvoz određenog proizvoda u stranku uvoznicu u skladu s člankom SPS.7. [Uvozni uvjeti i postupci] stavkom 3. ovog Sporazuma;
- b) ishod revizija i provjera koje je provela stranka uvoznica u skladu s člankom SPS.11. [Revizije i provjere] ovog Sporazuma;
- c) učestalost i ozbiljnost nesukladnosti koje je otkrila stranka uvoznica na proizvodima stranke izvoznice;
- d) dosadašnji rezultati gospodarskih subjekata izvoznika u pogledu ispunjenja zahtjeva stranke uvoznice i
- e) dostupne znanstvene procjene i sve druge informacije u vezi s rizikom povezanim s proizvodima.



Članak 1.: Definicije

1. Za potrebe ovog Priloga:
  - (a) „WP.29” znači Svjetski forum za usklađivanje pravilnika o vozilima koji djeluje u okviru Gospodarske komisije Ujedinjenih naroda za Europu;
  - (b) „Sporazum iz 1958.” znači Sporazum o prihvaćanju usklađenih tehničkih pravilnika Ujedinjenih naroda za vozila na kotačima, opremu i dijelove koji mogu biti ugrađeni i/ili upotrijebljeni na vozilima na kotačima i uvjeta za uzajamno priznavanje homologacija dodijeljenih na temelju tih pravilnika Ujedinjenih naroda; sastavljen u Ženevi 20. ožujka 1958, kojim upravlja WP.29., i sve njegove naknadne izmjene i revizije;
  - (c) „Sporazum iz 1998.” znači Sporazum o utvrđivanju globalnih tehničkih propisa za vozila na kotačima, opremu i dijelove koji mogu biti ugrađeni i/ili upotrijebljeni u vozilima na kotačima, sastavljen u Ženevi 25. lipnja 1998., kojim upravlja WP.29, i sve njegove naknadne izmjene i revizije;
  - (d) „pravilnici UN-a” znači pravilnici doneseni u skladu sa Sporazumom iz 1958.;
  - (e) „GTP” znači globalni tehnički pravilnik utvrđen i stavljen u Globalni registar u skladu sa Sporazumom iz 1998.;
  - (f) „HS 2017” znači izdanje iz 2017. nomenklature Harmoniziranog sustava koje je izdala Svjetska carinska organizacija;
  - (g) „homologacija tipa” znači postupak kojim tijelo nadležno za homologaciju potvrđuje da tip vozila, sustava, sastavnog dijela ili zasebne tehničke jedinice ispunjava odgovarajuće administrativne odredbe i tehničke zahtjeve;
  - (h) „certifikat o homologaciji” znači dokument kojim homologacijsko tijelo službeno potvrđuje da je tip vozila, sustava, sastavnog dijela ili zasebne tehničke jedinice homologiran;
2. Pojmovi iz ovog Priloga imaju isto značenje kao u Sporazumu iz 1958. ili Prilogu 1. Sporazumu o TBT-u.

Članak 2.: Obuhvaćeni proizvodi

Ovaj se Prilog primjenjuje na trgovinu među strankama svim kategorijama motornih vozila, opreme i njihovih dijelova, kako je definirano u stavku 1.1. Konsolidirane rezolucije UNECE-a o konstrukciji vozila (R.E.3)<sup>96</sup>, koji su obuhvaćeni, među ostalim, poglavljima 40, 84, 85, 87 i 94 HS-a 2017. (dalje u tekstu: „obuhvaćeni proizvodi”).

---

<sup>96</sup> ECE/TRANS/WP.29/78/Rev.6 od 11. srpnja 2017.

### Članak 3.: Ciljevi

U odnosu na obuhvaćene proizvode, ciljevi su ovog Priloga sljedeći:

- (a) ukidanje i sprečavanje svih nepotrebnih tehničkih prepreka bilateralnoj trgovini;
- (b) promicanje usklađenosti i približavanja propisa na osnovi međunarodnih normi;
- (c) promicanje priznavanja homologacija na temelju programa homologacija koji se primjenjuju na temelju sporazuma kojima upravlja WP.29;
- (d) učvršćivanje konkurentnih tržišnih uvjeta utemeljenih na načelima otvorenosti, nediskriminacije i transparentnosti;
- (e) promicanje visoke razine zaštite zdravlja ljudi, sigurnosti i okoliša;
- (f) održavanje suradnje u pitanjima od zajedničkog interesa radi poticanja daljnjeg obostrano korisnog razvoja trgovine.

### Članak 4.: Relevantne međunarodne norme

Stranke priznaju da je WP.29 relevantno međunarodno normizacijsko tijelo i da su pravilnici UN-a i opće tehničke norme iz Sporazuma iz 1958. i Sporazuma iz 1998. relevantne međunarodne norme za proizvode obuhvaćene ovim Prilogom.

### Članak 5.: Regulatorna konvergencija na temelju relevantnih međunarodnih normi

1. Stranke se suzdržavaju od uvođenja ili zadržavanja bilo kojeg nacionalnog tehničkog propisa, označavanja ili postupka ocjenjivanja sukladnosti koji odstupa od pravilnika UN-a ili globalnih tehničkih pravilnika u područjima obuhvaćenima tim pravilnicima ili globalnim tehničkim pravilnicima, čak i ako relevantni pravilnici UN-a ili GTP-ovi nisu dovršeni, ali su nadomak dovršenju, osim ako postoje opravdani razlozi zašto su određeni pravilnik UN-a ili Globalni tehnički standard neučinkovito ili neprikladno sredstvo za ispunjenje legitimnih ciljeva, primjerice u području cestovne sigurnosti ili zaštite okoliša ili zdravlja ljudi.

2. Stranka koja uvede različite nacionalne tehničke propise, označavanje ili postupak ocjenjivanja sukladnosti iz stavka 1. na zahtjev druge stranke naznačuje dijelove domaćeg tehničkog propisa, označavanja ili postupka ocjenjivanja sukladnosti koji se znatno razlikuju od relevantnih pravilnika UN-a ili globalnih tehničkih pravilnika te obrazlaže razlike.

3. Svaka stranka sustavno razmatra primjenu pravilnika UN-a donesenih nakon stupanja na snagu ovog Sporazuma te obavještuje drugu stranku o svim promjenama u pogledu uvođenja tih pravilnika UN-a u svoj domaći pravni sustav u skladu s protokolom utvrđenim na temelju Sporazuma iz 1958. i u skladu s člancima 8. i 9.

4. Ako je stranka uvela ili zadržava domaće tehničke propise, oznake ili postupke ocjenjivanja sukladnosti koji odstupaju od pravilnika UN-a ili globalnih tehničkih pravilnika kako je dopušteno stavkom 1., ta stranka preispituje te domaće tehničke propise, oznake ili postupke ocjenjivanja sukladnosti u redovitim vremenskim razmacima, po mogućnosti ne duljima od pet godina, kako bi se povećala njihova usklađenost s relevantnim pravilnicima UN-a ili globalnim tehničkim pravilnicima. Pri preispitivanju svojih domaćih tehničkih propisa, oznaka i postupaka ocjenjivanja sukladnosti,

svaka stranka razmatra je li odstupanje i dalje opravdano. Drugu se stranku na zahtjev obavješćuje o rezultatima tih preispitivanja, uključujući sve upotrijebljene znanstvene i tehničke informacije.

5. Svaka se stranka suzdržava od uvođenja ili zadržavanja domaćih tehničkih propisa ili postupaka za ocjenjivanje sukladnosti čija je posljedica sprečavanje, ograničavanje ili otežavanje uvoza i stavljanja u uporabu na svojim domaćim tržištima proizvoda homologiranih na temelju pravilnika UN-a za područja obuhvaćena tim pravilnicima UN-a, osim ako su takvi domaći tehnički propisi ili postupci za ocjenjivanje sukladnosti izričito propisani tim pravilnicima UN-a.

#### Članak 6.: Homologacija tipa i nadzor tržišta

1. Svaka stranka prihvaća na svojem tržištu proizvode obuhvaćene ovim Prilogom s valjanim certifikatom o UN homologaciji kao usklađene sa svojim domaćim tehničkim propisima ili postupcima ocjenjivanja sukladnosti, bez potrebe za daljnjim ispitivanjem radi provjere ili potvrde usklađenosti sa bilo kojim zahtjevom obuhvaćenim predmetnim certifikatom o UN homologaciji. U slučaju homologacija vozila UN-ova Univerzalna međunarodna homologacija tipa vozila kao cjeline (U-IWVTA) smatra se valjanom u odnosu na zahtjeve obuhvaćene U-IWVTA-om. Certifikati o UN homologaciji koje je izdala stranka mogu se smatrati valjanima samo ako je ta stranka pristupila relevantnim pravilnicima UN-a.

2. Od svake se stranke zahtijeva da prihvaća valjane certifikate o UN homologaciji izdane u skladu s najnovijom verzijom pravilnika UN-a kojima je pristupila.

3. Za potrebe stavka 1., sljedeće se smatra dostatnim dokazom postojanja valjane UN homologacije tipa:

- (a) za vozila kao cjelinu, valjana UN izjava o sukladnosti kojom se potvrđuje sukladnost s U-IWVTA-om;
- (b) za opremu i dijelove, valjana UN homologacijska oznaka pričvršćena na proizvod;
- (c) za opremu i dijelove na koje se ne može postaviti oznaka UN homologacije tipa, valjan certifikat o UN homologaciji.

4. Za potrebe provedbe nadzora tržišta nadležna tijela stranke mogu provjeriti jesu li obuhvaćeni proizvodi, prema potrebi, u skladu

- (a) sa svim domaćim tehničkim propisima te stranke; ili
- (b) s pravilnicima UN-a s kojima je sukladnost potvrđena, u skladu s ovim člankom, valjanom izjavom UN-a o sukladnosti kojom se potvrđuje sukladnost s U-IWVTA-om za vozila kao cjelinu ili valjanom oznakom UN homologacije pričvršćenom na proizvod ili valjanim certifikatom o UN homologaciji za opremu i dijelove.

Takve se provjere provode nasumičnim uzorkovanjem na tržištu i u skladu s tehničkim propisima iz točke (a) ili (b) ovog stavka, ovisno o slučaju.

5. Stranke nastoje surađivati u području nadzora tržišta kako bi podržale utvrđivanje i ispravljanje nesukladnosti vozila, sustava, sastavnih dijelova ili zasebnih tehničkih jedinica.

6. Stranka može poduzeti sve odgovarajuće mjere u pogledu vozila, sustava, sastavnih dijelova ili zasebnih tehničkih jedinica koji ozbiljno ugrožavaju zdravlje ili sigurnost osoba ili s obzirom na druge aspekte zaštite javnog interesa ili koji na drugi način ne ispunjavaju primjenjive zahtjeve. Takve mjere mogu uključivati zabranu ili ograničavanje stavljanja na raspolaganje na tržištu, registracije ili stavljanja u uporabu predmetnih vozila, sustava, sastavnih dijelova ili zasebnih tehničkih jedinica, ili njihovo povlačenje ili opoziv s tržišta. Stranka koja donese ili zadržava takve mjere odmah obavješćuje drugu stranku o tim mjerama i, na zahtjev druge stranke, navodi razloge za donošenje tih mjera.

#### Članak 7.: Proizvodi s novim tehnologijama ili novim svojstvima

1. Nijedna stranka ne smije spriječiti ili ograničiti pristup svojem tržištu za proizvod koji je obuhvaćen ovim Prilogom i koji je odobrila stranka izvoznica zbog toga što sadržava novu tehnologiju ili novo svojstvo koje još nije uređeno propisom, osim ako može dokazati osnovanu sumnju da ta nova tehnologija ili novo svojstvo ugrožava ljudsko zdravlje, sigurnost ili okoliš.

2. Ako stranka odluči uskratiti pristup svojem tržištu za proizvod ili ako zatraži da se proizvod druge stranke obuhvaćen ovim Prilogom povuče s njezina tržišta zbog toga što sadržava novu tehnologiju ili novo svojstvo koje ugrožava ljudsko zdravlje, sigurnost ili okoliš, ona o toj odluci odmah obavješćuje drugu stranku i dotične gospodarske subjekte. Obavijest sadržava sve važne znanstvene ili tehničke informacije razmotrene u odluci te stranke.

#### Članak 8.: Suradnja

1. Kako bi se dodatno olakšala trgovina motornim vozilima, njihovim dijelovima i opremom te spriječili problemi s pristupom tržištu, istodobno osiguravajući ljudsko zdravlje, sigurnost i zaštitu okoliša, stranke nastoje surađivati i razmjenjivati informacije, prema potrebi.

2. Područja suradnje na temelju ovog članka mogu posebno uključivati:

- (a) izradu i utvrđivanje tehničkih propisa ili povezanih normi;
- (b) razmjenu, koliko je moguće, istraživanja, informacija i rezultata povezanih s izradom novih propisa o sigurnosti vozila ili povezanih normi te s naprednim tehnologijama za smanjenje emisija i za električna vozila;
- (c) razmjenu dostupnih informacija o utvrđenim nedostacima povezanim sa sigurnošću ili emisijama i o nesukladnosti s tehničkim propisima; i
- (d) promicanje veće međunarodne usklađenosti tehničkih zahtjeva u međunarodnim forumima kao što su Sporazum iz 1958. i Sporazum iz 1998., uključujući suradnju u planiranju inicijativa za podupiranje takve usklađenosti;

#### Članak 9.: Radna skupina za motorna vozila i njihove dijelove

1. Radna skupina za motorna vozila i njihove dijelove pomaže Posebnom trgovinskom odboru za tehničke prepreke trgovini u praćenju i preispitivanju provedbe i osiguravanja pravilnog funkcioniranja ovog Priloga.

2. Radna skupina za motorna vozila i njihove dijelove ima sljedeće funkcije:
- (a) raspravljanje o svim pitanjima koja proizlaze iz ovog Priloga, na zahtjev stranke;
  - (b) olakšavanje suradnje i razmjene informacija u skladu s člankom 8.;
  - (c) održavanje rasprava o tehničkim pitanjima iz područja primjene ovog Priloga u skladu s člankom TBT.10. [Rasprave o tehničkim pitanjima] ovog Sporazuma; i
  - (d) vođenje popisa kontaktnih točaka odgovornih za pitanja koja bi mogla proizići iz ovog Priloga.

## PRILOG TBT-2.: LIJEKOVI

### Članak 1.: Definicije

1. Za potrebe ovog Priloga:
  - (a) „tijelo” znači tijelo stranke kako je navedeno u Dodatku A;
  - (b) „dobra proizvođačka praksa” ili „GMP” znači dio osiguravanja kvalitete kojim se osigurava da se proizvodi dosljedno proizvode i kontroliraju u skladu sa standardima kvalitete koji su primjereni za njihovu predviđenu uporabu i kako se zahtijeva primjenjivim odobrenjem za stavljanje na tržište ili specifikacijama proizvoda, kako je navedeno u Dodatku B;
  - (c) „inspekcija” znači ocjena proizvodnog pogona kako bi se utvrdilo radi li taj proizvodni pogon u skladu s dobrom proizvođačkom praksom i/ili obvezama preuzetima u okviru odobrenja za stavljanje proizvoda na tržište, koja se provodi u skladu sa zakonima i drugim propisima relevantne stranke te uključuje pretprodajne i postprodajne inspekcije;
  - (d) „službeni dokument o GMP-u” znači dokument koji izdaje tijelo stranke nakon inspekcije proizvodnog pogona, uključujući, na primjer, izvješća o inspekciji, potvrde kojima se potvrđuje sukladnost proizvodnog pogona s GMP-om ili izjavu o nesukladnosti s GMP-om.

### Članak 2.: Područje primjene

Odredbes ovog Priloga primjenjuju se na lijekove navedene u Dodatku C.

### Članak 3.: Ciljevi

U odnosu na obuhvaćene proizvode, ciljevi su ovog Priloga sljedeći:

- (a) olakšati dostupnost lijekova na državnom području svake stranke;
- (b) utvrditi uvjete za priznavanje inspekcija te za razmjenu i prihvaćanje službenih dokumenata o GMP-u između stranaka;
- (c) promicati javno zdravlje zaštitom sigurnosti pacijenata te zdravlja i dobrobiti životinja te očuvanjem visoke razine zaštite potrošača i okoliša, prema potrebi, promicanjem regulatornih pristupa u skladu s relevantnim međunarodnim standardima.

### Članak 4.: Međunarodni standardi

Odgovarajućim standardima za proizvode obuhvaćene ovim Prilogom osigurava se visoka razina zaštite javnog zdravlja u skladu sa standardima, praksama i smjernicama Svjetske zdravstvene organizacije (WHO), Organizacije za gospodarsku suradnju i razvoj (OECD), Međunarodne konferencije o harmonizaciji tehničkih zahtjeva za registraciju humanih lijekova (ICH) i Međunarodne suradnje za harmonizaciju tehničkih zahtjeva za registraciju veterinarsko-medicinskih proizvoda (VICH).

#### Članak 5.: Priznavanje inspekcija i prihvaćanje službenih dokumenata o GMP-u

1. Stranka priznaje inspekcije koje provodi druga stranka i prihvaća službene dokumente o GMP-u koje je izdala druga stranka u skladu sa zakonima, propisima i tehničkim smjernicama navedenima u Dodatku B.
2. Tijelo jedne stranke može u određenim okolnostima odlučiti ne prihvatiti službeni dokument o GMP-u koji je tijelo druge stranke izdalo za proizvodna postrojenja koja se nalaze na području tijela izdavatelja. Primjeri takvih okolnosti uključuju naznaku znatnih nedosljednosti ili nedostataka u izvješću o kontroli, propuste u kvaliteti utvrđene nadzorom nakon stavljanja na tržište ili druge konkretne dokaze koji izazivaju ozbiljnu zabrinutost s obzirom na kvalitetu proizvoda ili sigurnost pacijenata. Ako tijelo jedne stranke odluči ne prihvatiti službeni dokument o GMP-u koji je izdalo tijelo druge stranke, svaka od stranaka dužna je osigurati da to tijelo obavijesti relevantno tijelo druge stranke o razlozima neprihvaćanja tog dokumenta i može zatražiti pojašnjenje od tijela druge stranke. Relevantna stranka osigurava da njezino tijelo nastoji pravodobno odgovoriti na zahtjev za pojašnjenje.
3. Stranka može prihvatiti službene dokumente o GMP-u koje je izdalo tijelo druge stranke za proizvodna postrojenja koja se nalaze izvan područja tijela izdavatelja.
4. Svaka stranka može utvrditi uvjete pod kojima prihvaća službene dokumente o GMP-u izdane na temelju stavka 3.

#### Članak 6.: Razmjena službenih dokumenata o GMP-u

1. Ako tijelo jedne stranke zatraži službeni dokument o GMP-u od tijela druge stranke, svaka od stranaka dužna je osigurati da tijelo druge stranke nastoji dostaviti dokument u roku od 30 kalendarskih dana od datuma zahtjeva.
2. Svaka stranka s informacijama iz dokumenta dobivenog u skladu sa stavkom 1. postupa kao s povjerljivima.

#### Članak 7.: Nadzor sigurnosti

1. Svaka stranka ima pravo provesti vlastitu inspekciju proizvodnog pogona za koji je druga stranka izdala potvrdu o usklađenosti.
2. Prije provođenja inspekcije u skladu sa stavkom 1. svaka stranka osigurava da tijelo stranke koja namjerava provesti inspekciju u pisanom obliku obavijesti relevantno tijelo druge stranke o inspekciji, navodeći razloge za provođenje vlastite inspekcije. Tijelo stranke koja namjerava provesti inspekciju nastoji pisanim putem obavijestiti tijelo druge stranke najmanje 30 dana prije predložene inspekcije, ali u hitnim situacijama može dostaviti obavijest i s kraćim rokom. Tijelo druge stranke može se pridružiti inspekciji.

#### Članak 8. – Izmjene primjenjivih zakona i propisa

1. Svaka stranka obavješćuje drugu stranku najmanje 60 dana prije donošenja bilo kakvih novih mjera ili promjena povezanih s dobrom proizvođačkom praksom o bilo kojim relevantnim zakonima, propisima i tehničkim smjernicama navedenima u Dodatku B.

2. Stranke razmjenjuju sve potrebne informacije, uključujući izmjene svojih zakona, propisa, tehničkih smjernica ili postupaka inspekcije koji se odnose na dobru proizvođačku praksu kako bi svaka stranka mogla razmotriti postoje li i dalje uvjeti za priznavanje inspekcija i prihvaćanje službenih dokumenata o GMP-u u skladu s člankom 5. stavkom 1.

3. Ako zbog bilo koje nove mjere ili promjena iz stavka 1. ovog članka stranka smatra da više ne može priznavati inspekcije ili prihvaćati službene dokumente o GMP-u koje je izdala druga stranka, ona obavješćuje drugu stranku o svojoj namjeri da primijeni članak 9., a stranke započinju savjetovanja unutar Radne skupine za lijekove.

4. Svaka obavijest u skladu s ovim člankom upućuje se preko imenovanih kontaktnih točaka u Radnoj skupini za lijekove.

#### Članak 9.: Suspenzija

1. Ne dovodeći u pitanje članak 5. stavak 2., svaka stranka ima pravo u cijelosti ili djelomično suspendirati priznavanje inspekcija i prihvaćanje službenih dokumenata o GMP-u druge stranke u skladu s člankom 5. stavkom 1. za sve ili neke od proizvoda navedenih u Dodatku C. To se pravo ostvaruje na objektivan i obrazložen način. Stranka koja ostvaruje to pravo obavješćuje drugu stranku i dostavlja pisano obrazloženje. Stranka nastavlja prihvaćati službene dokumente druge stranke o GMP-u izdane prije takve suspenzije, osim ako stranka odluči drukčije na temelju zdravstvenih ili sigurnosnih razloga.

2. Ako nakon savjetovanja iz članka 8. stavka 3. stranka svejedno suspendira priznavanje inspekcija i prihvaćanje službenih dokumenata o GMP-u u skladu s člankom 5. stavkom 1., ona to može učiniti u skladu sa stavkom 1. ovog članka najranije 60 dana nakon početka savjetovanja. Tijekom tog razdoblja od 60 dana obje stranke nastavljaju priznavati inspekcije i prihvaćati službene dokumente o GMP-u koje je izdalo tijelo druge stranke.

3. Ako se priznavanje inspekcija i prihvaćanje službenih dokumenata o GMP-u suspendira u skladu s člankom 5. stavkom 1., stranke na zahtjev jedne od njih raspravljaju o tom pitanju u okviru Radne skupine za lijekove te ulažu sve napore kako bi razmotrile moguće mjere kojima bi se omogućilo ponovno priznavanje inspekcija i prihvaćanje službenih dokumenata o GMP-u.

#### Članak 10.: Regulatorna suradnja

1. Stranke se nastoje međusobno savjetovati, kako je dopušteno njihovim zakonodavstvom, o prijedlozima za uvođenje znatnih promjena u tehničke propise ili inspekcijske postupke, uključujući one koje utječu na priznavanje dokumenata druge stranke u skladu s člankom 5. i, prema potrebi, omogućiti komentiranje takvih prijedloga, ne dovodeći u pitanje članak 8.

2. Stranke nastoje surađivati s ciljem jačanja, razvoja i promicanja donošenja i provedbe međunarodno dogovorenih znanstvenih ili tehničkih smjernica, uključujući, ako je to izvedivo, predstavljanjem zajedničkih inicijativa, prijedloga i pristupa u relevantnim međunarodnim organizacijama i tijelima iz članka 4.

#### Članak 11.: Izmjene dodataka

Vijeće za partnerstvo ovlašteno je izmijeniti Dodatak A radi ažuriranja popisa tijela, Dodatak B radi ažuriranja popisa primjenjivih zakona i drugih propisa i tehničkih smjernica te Dodatak C radi ažuriranja popisa obuhvaćenih proizvoda.



## Članak 12.: Radna skupina za lijekove

1. Radna skupina za lijekove pomaže Specijaliziranom trgovinskom odboru za tehničke prepreke trgovini u praćenju i preispitivanju provedbe i osiguravanja pravilnog funkcioniranja ovog Priloga.
2. Funkcije te radne skupine su sljedeće:
  - (a) raspravljanje o svim pitanjima koja proizlaze iz ovog Priloga, na zahtjev stranke;
  - (b) olakšavanje suradnje i razmjene informacija u skladu s člancima 8. i 10.;
  - (c) djelovanje kao forum za savjetovanja i rasprave za potrebe članka 8. stavka 3. i članka 9. stavka 3.;
  - (d) održavanje rasprava o tehničkim pitanjima iz područja primjene ovog Priloga u skladu s člankom TBT.10. [Rasprave o tehničkim pitanjima] ovog Sporazuma; i
  - (e) vođenje popisa kontaktnih točaka odgovornih za pitanja koja bi mogla proizići iz ovog Priloga.

## Članak 13.: Neprimjena rješavanja sporova

Šesti dio glava II. [Rješavanje sporova] ovog Sporazuma ne primjenjuje se na sporove o tumačenju i primjeni ovog Priloga.

## DODATAK A – TIJELA stranaka

### 1) Europska unija:

<b>Zemlja</b>	<b>Za lijekove za humanu primjenu</b>	<b>Za veterinarsko-medicinske proizvode</b>
<b>Belgija</b>	Savezna agencija za lijekove i zdravstvene proizvode /  Federaal Agentschap voor geneesmiddelen en gezondheidsproducten/ Agence fédérale des médicaments et produits de santé	Vidjeti tijelo za lijekove za humanu primjenu
<b>Bugarska</b>	Bugarska agencija za lijekove /  ИЗПЪЛНИТЕЛНА АГЕНЦИЯ ПО ЛЕКАРСТВАТА	Bugarska agencija za sigurnost hrane/  Българска агенция по безопасност на храните
<b>Češka</b>	Državni institut za kontrolu lijekova/  Státní ústav pro kontrolu léčiv (SÚKL)	Institut za državnu kontrolu veterinarskih bioloških pripravaka i lijekova /  Ústav pro státní kontrolu veterinárních biopreparátů a léčiv (ÚSKVBL)
<b>Danska</b>	Danska agencija za lijekove/  Laegemiddelstyrelsen	Vidjeti tijelo za lijekove za humanu primjenu

<b>Njemačka</b>	Savezni institut za lijekove i medicinske proizvode /	Savezni ured za zaštitu potrošača i sigurnost hrane /
	Bundesinstitut für Arzneimittel und Medizinprodukte (BfArM)	Bundesamt für Verbraucherschutz und Lebensmittelsicherheit (BVL)
	Institut „Paul Erlich“ (PEI), Savezni institut za cijepljenje i biološke lijekove / Paul-Ehrlich-Institut (PEI) Bundesinstitut für Impfstoffe und biomedizinische Arzneimittel	Savezno ministarstvo hrane i poljoprivrede / Bundesministerium für Ernährung und Landwirtschaft
	Savezno ministarstvo zdravstva / Bundesministerium für Gesundheit (BMG)/ Zentralstelle der Länder für Gesundheitsschutz bei Arzneimitteln und Medizinprodukten (ZLG) <sup>97</sup>	
<b>Estonija</b>	Državna agencija za lijekove / Ravimiamet	Vidjeti tijelo za lijekove za humanu primjenu
<b>Irska</b>	Regulatorno tijelo za zdravstvene proizvode / Health Products Regulatory Authority (HPRA)	Vidjeti tijelo za lijekove za humanu primjenu
<b>Grčka</b>	Nacionalna organizacija za lijekove / Ethnikos Organismos Farmakon (EOF) - (ΕΘΝΙΚΟΣ ΟΡΓΑΝΙΣΜΟΣ ΦΑΡΜΑΚΩΝ)	Vidjeti tijelo za lijekove za humanu primjenu
<b>Španjolska</b>	Španjolska agencija za lijekove i medicinske proizvode / Agencia Española de Medicamentos y Productos Sanitarios <sup>98</sup>	Vidjeti tijelo za lijekove za humanu primjenu

<sup>97</sup> Za potrebe ovog Priloga i ne dovodeći u pitanje unutarnju podjelu nadležnosti u Njemačkoj za pitanja iz područja primjene ovog Priloga, smatra se da ZLG obuhvaća sva nadležna tijela saveznih pokrajina koja izdaju dokumente o DPP-u i provode farmaceutske kontrole.

<sup>98</sup> Za potrebe ovog Priloga i ne dovodeći u pitanje unutarnju podjelu nadležnosti u Španjolskoj za pitanja iz područja primjene ovog Priloga, smatra se da Agencia Española de Medicamentos y Productos Sanitarios obuhvaća sva nadležna regionalna tijela koja izdaju službene dokumente o DPP-u i provode farmaceutske kontrole.

<b>Francuska</b>	Francuska nacionalna agencija za sigurnost lijekova i zdravstvenih proizvoda / Agence nationale de sécurité du médicament et des produits de santé (ANSM)	Francuska agencija za zdravstvenu sigurnost hrane, okoliša i rada – Nacionalna agencija za veterinarsko-medicinske proizvode/  Agence Nationale de Sécurité Sanitaire de l'alimentation, de l'environnement et du travail-Agence Nationale du Médicament Vétérinaire (Anses-ANMV)
<b>Hrvatska</b>	Agencija za lijekove i medicinske proizvode (HALMED)	Ministarstvo Poljoprivrede, Uprava za veterinarstvo i sigurnost hrane
<b>Italija</b>	Talijanska agencija za lijekove / Agenzia Italiana del Farmaco	<i>Ministarstvo zdravlja, Glavna uprava za zdravlje životinja i veterinarsko-medicinske proizvode /</i>  Ministero della Salute, Direzione Generale della Sanità Animale e dei Farmaci Veterinari
<b>Cipar</b>	Ministarstvo zdravlja – Farmaceutske službe /  Φαρμακευτικές Υπηρεσίες, Υπουργείο Υγείας	Ministarstvo poljoprivrede, ruralnog razvoja i okoliša –  Veterinarske usluge /  Κτηνιατρικές Υπηρεσίες- Υπουργείο Γεωργίας, Αγροτικής Ανάπτυξης και Περιβάλλοντος
<b>Latvija</b>	Državna agencija za lijekove /  Zāļu valsts aģentūra	Odjel za ocjene i registracije Službe za hranu i veterinarstvo / Pārtikas un veterinārā dienesta Novērtēšanas un reģistrācijas departaments
<b>Litva</b>	Državna agencija za kontrolu lijekova /  Valstybinė vaistų kontrolės tarnyba	Državna služba za hranu i veterinarstvo /  Valstybinės maisto ir veterinarijos tarnyba
<b>Luksemburg</b>	Ministere de la Santé, Division de la	Vidjeti tijelo za lijekove za humanu

	Pharmacie et des Médicaments	primjenu
<b>Mađarska</b>	Nacionalni farmaceutski i prehrambeni institut / Országos Gyógyszerészeti és Élelmezés-egészségügyi Intézet	Nacionalni ured za sigurnost prehrambenog lanca, Uprava za veterinarsko-medicinske proizvode / Nemzeti Élelmiszerlánc-biztonsági Hivatal,
<b>Malta</b>	Regulatorno tijelo za lijekove / Medicines Regulatory Authority	Állatgyógyászati Termékek Igazgatósága (ÁTI) Odjel za veterinarske lijekove nacionalnog veterinarskog laboratorija (NVL) u Odjelu za zdravlje i dobrobit životinja (AHWD)
<b>Nizozemska</b>	Inspektorat za zdravstvenu skrb i skrb o mladima / Inspectie Gezondheidszorg en Youth (IGJ)	Odbor za evaluaciju lijekova / Bureau Diergeneesmiddelen, College ter Beoordeling van Geneesmiddelen (CBG)
<b>Austrija</b>	Austrijska agencija za zdravlje i sigurnost hrane / Österreichische Agentur für Gesundheit und Ernährungssicherheit GmbH	Vidjeti tijelo za lijekove za humanu primjenu
<b>Poljska</b>	Glavni farmaceutski inspektorat / Główny Inspektorat Farmaceutyczny (GIF) /	Vidjeti tijelo za lijekove za humanu primjenu
<b>Portugal</b>	Nacionalno tijelo za lijekove i zdravstvene proizvode / INFARMED, I.P Autoridade Nacional do Medicamento e Produtos de Saúde, I.P	Glavna uprava za hranu i veterinarstvo / DGAV – Direção Geral de Alimentação e Veterinária (PT)
<b>Rumunjska</b>	Nacionalna agencija za lijekove i medicinske proizvode /	Nacionalno sanitarno tijelo za veterinarstvo i sigurnost hrane / Autoritatea Națională Sanitară

	Agenția Națională a Medicamentului și a Dispozitivelor Medicale	Veterinară și pentru Siguranța Alimentelor
<b>Slovenija</b>	Agencija za lijekove i medicinske proizvode Republike Slovenije /  Javna agencija Republike Slovenije za zdravila in medicinske pripomočke (JAZMP)	Vidjeti tijelo za lijekove za humanu primjenu
<b>Slovačka</b>	Državni institut za kontrolu lijekova /  Štátny ústav pre kontrolu liečiv (ŠÚKL)	Institut za državnu kontrolu veterinarskih bioloških pripravaka i lijekova /  Ústav štátnej kontroly veterinárnych biopreparátov a liečiv (USKVBL)
<b>Finska</b>	Finska agencija za lijekove /  Lääkealan turvallisuus- ja kehittämiskeskus (FIMEA)	Vidjeti tijelo za lijekove za humanu primjenu
<b>Švedska</b>	Agencija za medicinske proizvode / Läkemedelsverket	Vidjeti tijelo za lijekove za humanu primjenu

2) Ujedinjena Kraljevina

Uprava za veterinarske lijekove / Veterinary Medicines Directorate

## **Dodatak B – Popis primjenjivih zakona, propisa i tehničkih smjernica koji se odnose na dobru proizvođačku praksu**

### 1. Za Europsku uniju:

Direktiva 2001/83/EZ Europskog parlamenta i Vijeća od 6. studenoga 2001. o zakoniku Zajednice o lijekovima za humanu primjenu<sup>99</sup>;

Direktiva 2001/82/EZ Europskog parlamenta i Vijeća od 6. studenoga 2001. o zakoniku Zajednice o veterinarsko-medicinskim proizvodima<sup>100</sup>;

Direktiva 2001/20/EZ Europskog parlamenta i Vijeća od 4. travnja 2001. o usklađivanju zakonodavstava i drugih propisa država članica koji se odnose na provedbu dobre kliničke prakse prilikom provođenja kliničkih ispitivanja lijekova za humanu uporabu<sup>101</sup>;

Uredba (EU) br. 536/2014 Europskog parlamenta i Vijeća od 16. travnja 2014. o kliničkim ispitivanjima lijekova za primjenu kod ljudi te o stavljanju izvan snage Direktive 2001/20/EZ<sup>102</sup>;

Uredba (EZ) br. 726/2004 Europskog parlamenta i Vijeća od 31. ožujka 2004. o utvrđivanju postupaka odobravanja primjene i postupaka nadzora nad primjenom lijekova koji se rabe u humanoj i veterinarskoj medicini, te uspostavi Europske agencije za lijekove<sup>103</sup>

Uredba (EZ) br. 1394/2007 Europskog parlamenta i Vijeća od 13. studenoga 2007. o lijekovima za naprednu terapiju i o izmjeni Direktive 2001/83/EZ i Uredbe (EZ) br. 726/2004<sup>104</sup>;

Direktiva Komisije 2003/94/EZ od 8. listopada 2003. o utvrđivanju načela i smjernica dobre proizvođačke prakse u proizvodnji lijekova za humanu primjenu i ispitivanih lijekova za humanu primjenu<sup>105</sup>;

Direktiva Komisije 91/412/EEZ od 23. srpnja 1991. o utvrđivanju načela i smjernica dobre proizvodne prakse za veterinarsko-medicinske proizvode<sup>106</sup>;

Direktiva Komisije (EU) 2017/1572 od 15. rujna 2017. o dopuni Direktive 2001/83/EZ Europskog parlamenta i Vijeća u pogledu načelâ i smjernica dobre proizvođačke prakse za lijekove za humanu primjenu<sup>107</sup>;

Delegirana uredba Komisije (EU) br. 1252/2014 od 28. svibnja 2014. o dopuni Direktive 2001/83/EZ Europskog parlamenta i Vijeća u pogledu načela i smjernica dobre proizvođačke prakse za djelatne tvari za lijekove za humanu primjenu<sup>108</sup>;

---

<sup>99</sup> SL L 311, 28.11.2001., str. 67.

<sup>100</sup> SL L 311, 28.11.2001., str. 1.

<sup>101</sup> SL L 121, 1.5.2001., str. 34.

<sup>102</sup> SL L 158, 27.5.2014., str. 1.

<sup>103</sup> SL L 136, 30.4.2004., str. 1.

<sup>104</sup> SL L 324, 10.12.2007., str. 121.

<sup>105</sup> SL L 262, 14.10.2003., str. 22.

<sup>106</sup> SL L 228, 17.8.1991., str. 70.

<sup>107</sup> SL L 238, 16.9.2017., str. 44.

<sup>108</sup> SL L 337, 25.11.2014., str. 1.

Delegirana uredba Komisije (EU) 2017/1569 od 23. svibnja 2017. o dopuni Uredbe (EU) br. 536/2014 Europskog parlamenta i Vijeća utvrđivanjem načela i smjernica dobre proizvođačke prakse za ispitivane lijekove za humanu primjenu i sustave inspekcija<sup>109</sup>;

Trenutačna verzija Priručnika o dobroj proizvođačkoj praksi objavljena u IV. svesku Pravila o lijekovima u Europskoj uniji i zbirke postupaka Zajednice u pogledu inspekcija i razmjene informacija.

2. za Ujedinjenu Kraljevinu:

*The Human Medicines Regulations 2012* (Propisi o lijekovima za humanu uporabu iz 2012.) (SI 2012/1916)

*The Medicines for Human Use (Clinical Trials) Regulations 2004* (Propisi o lijekovima za humanu uporabu (klinička ispitivanja) iz 2004.) (SI 2004/1031)

*The Veterinary Medicines Regulations 2013* (Propisi o veterinarskim lijekovima iz 2013.) (SI 2013/2033)

*Regulations on good manufacturing practice made under regulation B17, and guidelines on good manufacturing practice published pursuant to regulation C17, of the Human Medicines Regulations 2012* (Propisi o dobroj proizvođačkoj praksi donesene na temelju Uredbe B17 i smjernice o dobroj proizvođačkoj praksi objavljene u skladu s Uredbom C17, u okviru Propisa o lijekovima za humanu uporabu iz 2012.)

*The principles and guidelines on good manufacturing practice applicable for the purposes of Schedule 2 to the Veterinary Medicines Regulations 2013* (Načela i smjernice dobre proizvođačke prakse primjenjive za potrebe dijela 2. Propisa o veterinarskim lijekovima iz 2013.)

---

<sup>109</sup> SL L 238, 16.9.2017., str. 12.



## **DODATAK C – OBUHVAĆENI PROIZVODI**

Lijekovi za medicinsku i veterinarsku uporabu:

- Lijekovi stavljeni u promet za humanu ili veterinarsku uporabu, uključujući biološke i imunološke proizvode za humanu i veterinarsku uporabu stavljene na tržište,
- lijekovi za naprednu terapiju,
- aktivni farmaceutski sastojci za humanu ili veterinarsku uporabu,
- ispitivani lijekovi.

## PRILOG TBT-3.: KEMIKALIJE

### Članak 1.: Definicije

Za potrebe ovog Priloga:

- (a) „nadležna tijela” znači
  - (i) za Uniju: Europska komisija;
  - (ii) za Ujedinjenu Kraljevinu: vlada Ujedinjene Kraljevine.
- (b) „UN GHS” znači Globalno usklađeni sustav Ujedinjenih naroda za razvrstavanje i označivanje kemikalija

### Članak 2.: Područje primjene

Ovaj se Prilog primjenjuje na trgovinu kemikalijama te reguliranje, uvoz i izvoz kemikalija između Unije i Ujedinjene Kraljevine u pogledu njihove registracije, evaluacije, autorizacije, ograničavanja, odobravanja, razvrstavanja, označivanja i pakiranja.

### Članak 3.: Ciljevi

1. Ciljevi ovog Priloga su:
  - (a) olakšavanje trgovine kemikalijama i srodnim proizvodima između stranaka;
  - (b) osiguravanje visoke razine zaštite okoliša te zdravlja ljudi i životinja;
  - (c) uređivanje suradnje nadležnih tijela Unije i Ujedinjene Kraljevine.
2. Stranke potvrđuju da obveze preuzete na temelju ovog Priloga ne sprečavaju ni jednu stranku da odredi vlastite prioritete u regulaciji kemikalija, uključujući uspostavu vlastitih razina zaštite okoliša te zdravlja ljudi i životinja.

### Članak 4.: Međunarodne organizacije i tijela

Stranke priznaju da su međunarodne organizacije i tijela, posebno OECD i Pododbor stručnjaka za Globalno usklađeni sustav razvrstavanja i označivanja kemikalija (SCEGHS) Gospodarskog i socijalnog vijeća Ujedinjenih naroda (ECOSOC), relevantni za izradu znanstvenih i tehničkih smjernica u pogledu kemikalija.

### Članak 5.: Sudjelovanje u relevantnim međunarodnim organizacijama i tijelima i regulatorni razvoj

1. Stranke aktivno doprinose izradi znanstvenih ili tehničkih smjernica iz članka 4. u pogledu procjene opasnosti i rizika kemikalija i formata za dokumentiranje rezultata takvih procjena.
2. Svaka stranka primjenjuje smjernice koje izdaju međunarodne organizacije i tijela iz članka 4., osim ako bi te smjernice bile nedjelotvorne ili neprimjerene za postizanje legitimnih ciljeva te stranke.

## Članak 6.: Razvrstavanje i označivanje kemikalija

1. Svaka stranka primjenjuje sustav UN GHS na način koji smatra izvedivim u okviru svojeg sustava, uključujući kemikalije koje nisu obuhvaćene područjem primjene ovog Priloga, osim ako postoje posebni razlozi za primjenu drukčijeg sustava označivanja za određene kemijske proizvode u njihovu konačnom stanju namijenjenom krajnjem korisniku. Svaka stranka redovito ažurira svoju primjenu na temelju redovito izdanih revizija UN GHS-a.
2. Ako nadležno tijelo stranke namjerava razvrstati pojedinačne tvari u skladu sa svojim pravilima i postupcima, ono nadležnom tijelu druge stranke daje mogućnost da se u primjenjivim rokovima očituje o tome u skladu s tim pravilima i postupcima.
3. Svaka stranka u skladu sa svojim pravilima i postupcima objavljuje informacije o svojim postupcima u pogledu razvrstavanja tvari. Svaka stranka nastoji odgovoriti na primjedbe druge stranke u skladu sa stavkom 2.
4. Ništa u ovom članku ne obvezuje bilo koju stranku da postigne bilo koji konkretan ishod u pogledu provedbe UN GHS-a na svojem državnom području ili u pogledu razvrstavanja određene tvari, ili da ubrza, suspendira ili uspori svoje postupke i postupke donošenja odluka.

## Članak 7.: Suradnja

1. Stranke priznaju da se dobrovoljnom suradnjom u području reguliranja kemikalija može olakšati trgovina na načine od kojih potrošači, poduzeća i okoliš imaju koristi te kojima se doprinosi poboljšanju zaštite zdravlja ljudi i životinja.
2. Stranke se obvezuju da će olakšati razmjenu informacija koje nisu povjerljive među svojim nadležnim tijelima, među ostalim suradnjom u pogledu elektroničkih formata i alata koji se upotrebljavaju za pohranu podataka.
3. Stranke prema potrebi surađuju s ciljem jačanja, izrade i promicanja donošenja i provedbe međunarodno dogovorenih znanstvenih ili tehničkih smjernica, uključujući, ako je to izvedivo, predstavljanjem zajedničkih inicijativa, prijedloga i pristupa u relevantnim međunarodnim organizacijama i tijelima iz članka 4.
4. Stranke surađuju, ako to obje stranke smatraju korisnim, u pogledu diseminacije podataka koji se odnose na sigurnost kemikalija te objavljuju te informacije radi osiguravanja jednostavnog pristupa i razumljivosti tih informacija za različite ciljne skupine. Na zahtjev jedne od stranaka, druga stranka dostavlja stranci koja je podnijela zahtjev dostupne nepovjerljive informacije o sigurnosti kemikalija.
5. Ako jedna od stranaka to zatraži, a druga stranka na to pristane, stranke započinju savjetovanja o znanstvenim informacijama i podacima u kontekstu novih i nadolazećih pitanja povezanih s opasnostima ili rizicima koje kemikalije predstavljaju za zdravlje ljudi ili okoliš, s ciljem stvaranja zajedničkog skupa znanja i, ako je izvedivo i u mjeri u kojoj je to moguće, promicanja zajedničkog razumijevanja znanstvenih spoznaja u vezi s tim pitanjima.

## Članak 8.: Razmjena informacija

- Stranke surađuju i razmjenjuju informacije o svim pitanjima relevantnima za provedbu ovog Priloga u okviru Posebnog trgovinskog odbora za tehničke prepreke trgovini.



## PRILOG TBT-4.: EKOLOŠKI PROIZVODI

### Članak 1.: Cilj i područje primjene

1. Cilj je ovog Priloga utvrditi odredbe i postupke za poticanje trgovine ekološkim proizvodima u skladu s načelima nediskriminacije i uzajamnosti tako da stranke priznaju ekvivalentnost svojih zakona.
2. Ovaj se Prilog primjenjuje na ekološke proizvode iz Dodatka A i Dodatka B koji su usklađeni sa zakonima i propisima iz Dodatka C ili Dodatka D. Vijeće za partnerstvo ima ovlasti izmijeniti dodatke A, B, C i D.

### Članak 2.: Definicije

Za potrebe ovog Priloga:

„nadležno tijelo” znači službena agencija koja je nadležna za zakone i propise navedene u Dodatku C ili D te je odgovorna za provedbu ovog Priloga;

„kontrolno tijelo” znači tijelo na koje je nadležno tijelo u cijelosti ili djelomično prenijelo svoju nadležnost za inspekcije i certificiranje u području ekološke proizvodnje u skladu sa zakonima i propisima navedenima u Dodatku C ili Dodatku D;

„kontrolna ustanova” znači subjekt koji je nadležno tijelo priznalo za provođenje inspekcija i certificiranja u području ekološke proizvodnje u skladu sa zakonima i propisima navedenima u Dodatku C ili Dodatku D; i

„ekvivalentnost” znači sposobnost različitih zakona, propisa i zahtjeva, kao i sustava inspekcije i certificiranja da ostvare iste ciljeve;

### Članak 3.: Priznanje ekvivalentnosti

1. U pogledu proizvoda navedenih u Dodatku A, Unija priznaje zakone i propise Ujedinjene Kraljevine navedene u Dodatku C kao ekvivalentne zakonima i propisima Unije navedenima u Dodatku D.
2. U pogledu proizvoda navedenih u Dodatku B, Ujedinjena Kraljevina priznaje propise Unije navedene u Dodatku D kao ekvivalentne zakonima i propisima Ujedinjene Kraljevine navedenima u Dodatku C.
3. S obzirom na to da se Uredba (EU) 2018/848 Europskog parlamenta i Vijeća od 30. svibnja 2018. o ekološkoj proizvodnji i označivanju ekoloških proizvoda te stavljanju izvan snage Uredbe Vijeća (EZ) br. 834/2007 počinje primjenjivati 1. siječnja 2022., svaka stranka ponovno ocjenjuje priznavanje ekvivalentnosti iz stavaka 1. i 2. do 31. prosinca 2023. Ako na temelju te ponovne procjene stranka ne potvrdi ekvivalentnost, suspendira se priznanje ekvivalentnosti.
4. Ne dovodeći u pitanje stavak 3., u slučaju izmjene, ukidanja ili zamjene zakona i propisa navedenih u Dodatku C ili Dodatku D, novi propisi smatraju se ekvivalentnima propisima druge stranke, osim ako se stranka tome usprotivi u skladu s postupkom iz stavaka 5. i 6.

5. Ako stranka nakon primitka dodatnih informacija koje je zatražila od druge stranke smatra da zakoni, propisi ili administrativni postupci ili prakse druge stranke više ne ispunjavaju zahtjeve u pogledu ekvivalentnosti, ta stranka drugoj stranci upućuje obrazloženi zahtjev za izmjenu relevantnih zakona, propisa ili administrativnih postupaka ili praksi te drugoj stranci osigurava odgovarajuće razdoblje, koje nije kraće od tri mjeseca, da osigura ekvivalentnost.

6. Ako nakon isteka razdoblja iz stavka 5. predmetna stranka i dalje smatra da nisu ispunjeni zahtjevi u pogledu ekvivalentnosti, ona može donijeti odluku o jednostranoj suspenziji priznanja ekvivalentnosti zakona i propisa navedenih u Dodatku C ili Dodatku D u pogledu relevantnih proizvoda navedenih u Dodatku A ili Dodatku B.

7. Odluku o jednostranoj suspenziji priznanja ekvivalentnosti zakona i propisa navedenih u Dodatku C ili Dodatku D u pogledu relevantnih proizvoda navedenih u Dodatku A ili Dodatku B moguće je donijeti i nakon isteka roka za slanje obavijesti od tri mjeseca ako jedna stranka nije dostavila informacije propisane člankom 6. ili se ne slaže sa stručnim pregledom na temelju članka 7.

8. Ako se priznanje ekvivalentnosti suspendira u skladu s ovim člankom, stranke na zahtjev jedne od njih raspravljaju o tom pitanju u okviru Radne skupine za ekološke proizvode i ulažu sve napore kako bi razmotrile moguće mjere kojima bi se omogućilo ponovno priznavanje jednakovrijednosti.

9. Kad je riječ o proizvodima koji nisu navedeni u Dodatku A ili Dodatku B, o ekvivalentnosti raspravlja Radna skupina za ekološke proizvode na zahtjev stranke.

#### Članak 4.: Uvoz i stavljanje na tržište

1. Unija prihvaća uvoz proizvoda navedenih u Dodatku A na svoje područje i njihovo stavljanje na tržište kao ekoloških proizvoda, pod uvjetom da su ti proizvodi u skladu sa zakonima i propisima Ujedinjene Kraljevine navedenima u Dodatku C i da im je priložena potvrda o inspekciji koju je izdalo kontrolno tijelo koje Ujedinjena Kraljevina priznaje i koje je navela Uniji u skladu sa stavkom 3.

2. Ujedinjena Kraljevina prihvaća uvoz proizvoda navedenih u Dodatku B na svoje državno područje i njihovo stavljanje na tržište kao ekoloških proizvoda, pod uvjetom da su ti proizvodi u skladu s propisima Unije navedenima u Dodatku D i da im je priložena potvrda o inspekciji koji je izdalo kontrolno tijelo koje Unija priznaje i koje je navela Ujedinjenoj Kraljevini u skladu sa stavkom 3.

3. Svaka stranka priznaje kontrolna tijela ili kontrolne ustanove koje je druga stranka navela kao nadležne za provođenje relevantnih kontrola u pogledu ekoloških proizvoda koji su obuhvaćeni priznanjem ekvivalentnosti iz članka 3. i za izdavanje potvrde o inspekciji iz stavaka 1. i 2. ovog članka radi njihova uvoza na područje druge stranke i stavljanja na njezino tržište.

4. Stranka uvoznica u suradnji s drugom strankom dodjeljuje kodni broj svim relevantnim kontrolnim ustanovama i kontrolnim tijelima koje je navela druga stranka.

#### Članak 5.: Označivanje

1. Proizvodi uvezeni na državno područje stranke u skladu s ovim Prilogom moraju ispunjavati zahtjeve za označivanje utvrđene zakonima i propisima stranke uvoznice navedene u Dodatku C i dodatku D. Ti proizvodi mogu nositi logotip ekološkog proizvoda Unije, bilo koji logotip ekološkog proizvoda Ujedinjene Kraljevine ili oba logotipa, kako je utvrđeno u relevantnim zakonima i

propisima, pod uvjetom da ti proizvodi ispunjavaju zahtjeve za označivanje odgovarajućeg logotipa ili oba logotipa.

2. Stranke se obvezuju da će izbjegavati svaku zlouporabu izraza koji se odnose na ekološku proizvodnju u odnosu na ekološke proizvode obuhvaćene priznavanjem ekvivalentnosti u skladu s ovim Prilogom.

3. Stranke se obvezuju da će logotip ekoloških proizvoda Unije i logotipe ekoloških proizvoda Ujedinjene Kraljevine utvrđene relevantnim zakonima i propisima štiti od svih zlouporaba ili oponašanja. Stranke jamče da se logotip ekoloških proizvoda Unije i logotipi ekoloških proizvoda Ujedinjene Kraljevine upotrebljavaju samo za označivanje, oglašavanje ili komercijalne isprave ekoloških proizvoda koji su u skladu sa zakonima i propisima navedenima u Dodatku C i dodatku D.

#### Članak 6.: Razmjena informacija

1. Stranke razmjenjuju sve relevantne informacije o provedbi i primjeni ovog Priloga. Konkretno, do 31. ožujka druge godine nakon stupanja na snagu ovog Sporazuma te do 31. ožujka svake sljedeće godine, stranke jedna drugoj šalju:

- (a) izvješće koje sadržava informacije o vrstama i količinama ekoloških proizvoda koji su izvezeni na temelju ovog Priloga u razdoblju od siječnja do prosinca prethodne godine;
- (b) izvješće o praćenju i kontrolnim aktivnostima koje provodi nadležno tijelo, postignutim rezultatima i poduzetim korektivnim mjerama u razdoblju od siječnja do prosinca prethodne godine i
- (c) pojedinosti o uočenim nepravilnostima i kršenjima zakona i propisa navedenih u Dodatku C ili Dodatku D, prema potrebi.

2. Svaka stranka bez odgode obavješćuje drugu stranku o:

- (a) svim ažuriranjima popisa svojih nadležnih tijela, kontrolnih tijela i kontrolnih ustanova, uključujući relevantne detalje (osobito adrese i internetske adrese);
- (b) svim planiranim izmjenama ili stavljanjima izvan snage u vezi sa zakonima ili propisima navedenima u Dodatku C ili Dodatku D, svim prijedlozima novih zakona ili propisa ili svim relevantnim predloženim promjenama administrativnih postupaka i praksi povezanih s ekološkim proizvodima navedenima u ovom Prilogu i
- (c) svim donesenim izmjenama ili stavljanjima izvan snage u vezi sa zakonima ili propisima navedenima u Dodatku C ili Dodatku D, svim novim zakonima ili relevantnim promjenama administrativnih postupaka i praksi povezanih s ekološkim proizvodima obuhvaćenima ovim Prilogom.

#### Članak 7.: Stručni pregledi

1. Slijedom prethodne obavijesti poslane barem šest mjeseca prije svaka stranka dopušta službenicima ili stručnjacima koje je imenovala druga stranka da provedu stručne preglede na njezinu području kako bi provjerili da relevantna kontrolna tijela i kontrolne ustanove provode kontrole potrebne radi provedbe ovog Priloga.

2. U mjeri u kojoj im to dopušta mjerodavno zakonodavstvo stranke surađuju i uzajamno si pomažu u provođenju stručnih pregleda iz stavka 1. koji mogu obuhvaćati posjete uredima relevantnih kontrolnih tijela i kontrolnih ustanova, pogonima za preradu i certificiranim poslovnim subjektima.

#### Članak 8.: Radna skupina za ekološke proizvode

1. Radna skupina za ekološke proizvode pomaže Posebnom trgovinskom odboru za tehničke prepreke u trgovini u praćenju i preispitivanju provedbe i osiguravanja pravilnog funkcioniranja ovog Priloga.

2. Radna skupina za ekološke proizvode ima sljedeće funkcije:

- (a) raspravljanje o svim pitanjima koja proizlaze iz ovog Priloga, na zahtjev stranke, među ostalim o svim mogućim potrebnim izmjenama ovog Priloga ili njegovih dodataka;
- (b) olakšavanje suradnje u pogledu zakona, propisa, standarda i postupaka u području ekoloških proizvoda obuhvaćenih ovim Prilogom, uključujući rasprave o svim tehničkim ili regulatornim pitanjima koja se odnose na pravila i sustave kontrole i
- (c) održavanje rasprava o tehničkim pitanjima iz područja primjene ovog Priloga u skladu s člankom TBT.10. [Rasprave o tehničkim pitanjima] ovog Sporazuma.



## DODATAK A

### EKOLOŠKI PROIZVODI IZ UJEDINJENE KRALJEVINE ZA KOJE UNIJA PRIZNAJE EKVIVALENTNOST

Opis	Napomene
Neprerađeni biljni proizvodi	
Žive životinje ili neprerađeni proizvodi životinjskog podrijetla	Uključuje med
Proizvodi akvakulture i morske trave	
Prerađeni poljoprivredni proizvodi koji se koriste kao hrana	
Prerađeni poljoprivredni proizvodi koji se koriste kao hrana za životinje	
Sjeme i sadni materijal	

Ekološki proizvodi navedeni u ovom Dodatku neprerađeni su poljoprivredni proizvodi ili proizvodi akvakulture proizvedeni u Ujedinjenoj Kraljevini ili prerađeni poljoprivredni proizvodi za upotrebu kao hrana ili hrana za životinje koji su prerađeni u Ujedinjenoj Kraljevini sa sastojcima koji su proizvedeni u Ujedinjenoj Kraljevini ili koji su uvezeni u Ujedinjenu Kraljevinu u skladu sa zakonima i propisima Ujedinjene Kraljevine.

## DODATAK B

## EKOLOŠKI PROIZVODI IZ UNIJE ZA KOJE UJEDINJENA KRALJEVINA PRIZNAJE EKVIVALENTNOST

Opis	Napomene
Neprerađeni biljni proizvodi	
Žive životinje ili neprerađeni proizvodi životinjskog podrijetla	Uključuje med
Proizvodi akvakulture i morske trave	
Prerađeni poljoprivredni proizvodi koji se koriste kao hrana	
Prerađeni poljoprivredni proizvodi koji se koriste kao hrana za životinje	
Sjeme i sadni materijal	

Ekološki proizvodi navedeni u ovom Dodatku neprerađeni su poljoprivredni proizvodi ili proizvodi akvakulture proizvedeni u Uniji ili prerađeni poljoprivredni proizvodi namijenjeni upotrebi kao hrana ili hrana za životinje koji su prerađeni u Uniji sa sastojcima koji su proizvedeni u Uniji ili koji su uvezeni u Uniju u skladu s propisima Unije.

## DODATAK C

### ZAKONI I PROPISI O EKOLOŠKIM PROIZVODIMA KOJI SE PRIMJENJUJU U UJEDINJENOJ KRALJEVINI<sup>110</sup>

Sljedeći zakoni i propisi koji se primjenjuju u Ujedinjenoj Kraljevini:

1. Zadržana Uredba (EZ) br. 834/2007
2. Zadržana Uredba (EZ) br. 889/2008
3. Zadržana Uredba (EZ) br. 1235/2008
4. Uredba o ekološkim proizvodima iz 2009.

---

<sup>110</sup> Upućivanje na zadržano pravo Unije u ovom popisu smatra se upućivanjem na te propise kako ih je izmijenila Ujedinjena Kraljevina radi primjene na Ujedinjenu Kraljevinu.

## Dodatak D

### PROPISI O EKOLOŠKIM PROIZVODIMA KOJI SE PRIMJENJUJU U UNIJI

Sljedeći propisi koji se primjenjuju u Uniji:

1. Uredba Vijeća (EZ) br. 834/2007 od 28. lipnja 2007. o ekološkoj proizvodnji i označivanju ekoloških proizvoda i stavljanju izvan snage Uredbe (EEZ) br. 2092/91<sup>111</sup>
2. Uredba Komisije (EZ) br. 889/2008 od 5. rujna 2008. o detaljnim pravilima za provedbu Uredbe Vijeća (EZ) br. 834/2007 o ekološkoj proizvodnji i označivanju ekoloških proizvoda s obzirom na ekološku proizvodnju, označivanje i kontrolu<sup>112</sup>
3. Uredba Komisije (EZ) br. 1235/2008 od 8. prosinca 2008. o detaljnim pravilima za provedbu Uredbe Vijeća (EZ) br. 834/2007 s obzirom na režime za uvoz ekoloških proizvoda iz trećih zemalja<sup>113</sup>

---

<sup>111</sup> SL L 189, 20.7.2007., str. 1.

<sup>112</sup> SL L 250, 18.9.2008., str. 1.

<sup>113</sup> SL L 334, 12.12.2008., str. 25.

## PRILOG TBT-5.: TRGOVINA VINOM

### Članak 1.: Područje primjene i definicije

1. Ovaj se Prilog primjenjuje na vino iz tarifnog broja 22.04 Harmoniziranog sustava.
2. Za potrebe ovog Priloga, „vino proizvedeno u” znači svježe grožđe, mošt i mošt u vrenju koji su pretvoreni u vino ili dodani vinu na državnom području stranke izvoznice.

### Članak 2.: Definicije proizvoda i enološki postupci

1. Enološki postupci za vino koje preporučuje i objavljuje Međunarodna organizacija za vinogradarstvo i vinarstvo („OIV”) smatraju se relevantnim međunarodnim normama za potrebe ovog Priloga.
2. Svaka stranka odobrava uvoz i prodaju za potrošnju vina proizvedenog u drugoj stranci ako je to vino proizvedeno u skladu s:
  - (a) definicijama proizvoda odobrenima u svakoj stranci u skladu sa zakonima i propisima iz Dodatka A;
  - (b) enološkim postupcima utvrđenima u svakoj stranci u skladu sa zakonima i propisima iz Dodatka A koji su u skladu s relevantnim normama OIV-a; i
  - (c) enološkim postupcima i ograničenjima utvrđenima u svakoj stranci koji nisu u skladu s odgovarajućim normama OIV-a iz Dodatka B.
3. Vijeće za partnerstvo ima ovlast izmijeniti dodatke iz stavka 2.

### Članak 3.: Certifikacijski zahtjevi za uvoz na područja stranaka

1. Za vino proizvedeno u stranci i stavljeno na tržište u drugoj stranci, dokumentacija i potvrda koje može zahtijevati bilo koja stranka ograničene su na potvrdu, kako je utvrđen u Dodatku C, ovjerenu u skladu sa zakonima i propisima stranke izvoznice.
2. Potvrda u skladu s odredbama stavka 1. može biti u obliku elektroničkog dokumenta. Na zahtjev nadležnih tijela stranke u kojoj će roba biti puštena u slobodni promet druga stranka osigurava pristup elektroničkom dokumentu ili podacima potrebnima za njegovu izradu. Ako ne postoji pristup odgovarajućim elektroničkim sustavima, potrebni podaci mogu se zatražiti i u obliku papirnatoog dokumenta.
3. Vijeće za partnerstvo ima ovlasti izmijeniti Dodatak C.
4. Metode analize koje je OIV priznao kao referentne metode i koje je OIV objavio referentne su metode za određivanje analitičkog sastava vina u kontekstu kontrolnih postupaka.

#### Članak 4.: Informacije o hrani i oznake serija

1. Osim ako je drukčije navedeno u ovom članku, označivanje vina koje se uvozi i stavlja na tržište u skladu s ovim Sporazumom provodi se u skladu sa zakonima i propisima koji se primjenjuju na državnom području stranke uvoznice.
2. Stranka ne smije zahtijevati da se na spremniku, etiketi ili ambalaži vina navede bilo koji od sljedećih datuma ili njihov ekvivalent:
  - (a) datum pakiranja;
  - (b) datum punjenja u boce;
  - (c) datum proizvodnje;
  - (d) datum isteka valjanosti, uporaba do datuma, uporaba ili potrošnja do datuma, rok valjanosti;
  - (e) najkraći rok trajanja, rok uporabe, rok najbolje kvalitete ili
  - (f) datum do kojeg je dopuštena prodaja.

Odstupajući od prvog podstavka točke (e), stranka može zahtijevati prikazivanje datuma minimalne trajnosti na proizvodima koji bi zbog dodavanja pokvarljivih sastojaka mogli imati kraći datum minimalne trajnosti nego što bi to inače mogao očekivati potrošač.

3. Svaka stranka osigurava da se na oznaci pakiranih proizvoda navede oznaka kojom se omogućuje identifikacija serije kojoj proizvod pripada, u skladu sa zakonodavstvom stranke koja izvozi pakirani proizvod. Oznaka serije mora biti lako vidljiva, jasno čitljiva i neizbrisiva. Stranke ne dopuštaju stavljanje na tržište pakiranih proizvoda koji nisu u skladu sa zahtjevima iz ovog stavka.
4. Svaka strana dopušta da se obvezne informacije, uključujući prijevode ili naznaku broja standardnih pića ili alkoholnih jedinica kad god se to zahtijeva, navedu na dodatnoj etiketi pričvršćenoj na spremnik za vino. Dodatne oznake mogu se pričvrstiti na spremnik za vino nakon uvoza, ali prije nego što se proizvod stavi na tržište na državnom području stranke, pod uvjetom da su obvezni podaci u potpunosti i točno prikazani.
5. Stranka uvoznica ne zahtijeva da se na etiketi navedu alergeni koji se upotrebljavaju u proizvodnji vina, ali nisu prisutni u konačnom proizvodu.

#### Članak 5.: Prijelazne mjere

Vino koje je na dan stupanja na snagu ovog Sporazuma proizvedeno, opisano i označeno u skladu sa zakonima i propisima stranke, ali na način koji nije u skladu s ovim Prilogom, mogu i dalje označivati i stavlјati na tržište kako slijedi:

- (a) veletrgovci ili proizvođači dvije godine od stupanja na snagu ovog Sporazuma i
- (b) prodavači na malo, do iscrpljenja zaliha.

#### Članak 6.: Razmjena informacija

Stranke surađuju i razmjenjuju informacije o svim pitanjima relevantnima za provedbu ovog Priloga u okviru Posebnog trgovinskog odbora za tehničke prepreke trgovini.

## Članak 7.: Preispitivanje

Najkasnije tri godine od stupanja na snagu ovog Sporazuma stranke razmatraju daljnje korake za olakšavanje trgovine vinom između stranaka.

**Zakoni i propisi Ujedinjene Kraljevine<sup>114</sup>**

Zakoni i propisi iz članka 2. stavka 2. koji se odnose na:

- a) definicije proizvoda:
- (i) zadržana Uredba (EU) br. 1308/2013, posebno pravila proizvodnje u sektoru vina, u skladu s člancima 75., 81. i 91., dijelom IV. Priloga II. i dijelom II. Priloga VII. toj uredbi i njezinim provedbenim pravilima, uključujući naknadne izmjene;
  - (ii) zadržana Delegirana uredba Komisije (EU) 2019/33, posebno članak 47. i članci od 52. do 54. te prilozi III., V. i VI. toj uredbi, uključujući naknadne izmjene;
  - (iii) zadržana Uredba (EU) br. 1169/2011 i njezina provedbena pravila, uključujući naknadne izmjene;
- b) Enološki postupci i ograničenja:
- (i) zadržana Uredba (EU) br. 1308/2013, posebno enološki postupci i ograničenja u skladu s člancima 80. i 83. i Prilogom VIII. toj uredbi i njezinim provedbenim pravilima, uključujući naknadne izmjene;
  - (ii) zadržana Delegirana uredba Komisije (EU) 2019/934, uključujući naknadne izmjene.

**Propisi Unije:**

Propisi iz članka 2. stavka 2. koji se odnose na:

- a) definicije proizvoda:
- (i) Uredba (EU) br. 1308/2013 Europskog parlamenta i Vijeća<sup>115</sup>, posebno pravila proizvodnje u sektoru vina, u skladu s člancima 75., 81. i 91., dijelom IV. Priloga II. i dijelom II. Priloga VII. toj uredbi i njezinim provedbenim pravilima, uključujući naknadne izmjene;
  - (ii) Delegirana uredba Komisije (EU) 2019/33<sup>116</sup>, posebno članak 47. i članci od 52. do 54. te prilozi III., V. i VI. toj uredbi, uključujući naknadne izmjene;
  - (iii) Uredba (EU) br. 1169/2011 Europskog parlamenta i Vijeća<sup>117</sup>, uključujući naknadne izmjene.

---

<sup>114</sup> Upućivanje na zadržano pravo Unije u ovom popisu smatra se upućivanjem na te propise kako ih je izmijenila Ujedinjena Kraljevina radi primjene na Ujedinjenu Kraljevinu.

<sup>115</sup> Uredba (EU) br. 1308/2013 Europskog parlamenta i Vijeća od 17. prosinca 2013. o uspostavljanju zajedničke organizacije tržišta poljoprivrednih proizvoda i stavljanju izvan snage uredbi Vijeća (EEZ) br. 922/72, (EEZ) br. 234/79, (EZ) br. 1037/2001 i (EZ) br. 1234/2007 (SL L 347, 20.12.2013., str. 671.).

<sup>116</sup> Delegirana uredba Komisije (EU) 2019/33 od 17. listopada 2018. o dopuni Uredbe (EU) br. 1308/2013 Europskog parlamenta i Vijeća u pogledu zahtjeva za zaštitu oznaka izvornosti, oznaka zemljopisnog podrijetla i tradicionalnih izraza u sektoru vina, postupka podnošenja prigovora, ograničenja upotrebe, izmjena specifikacija proizvoda, poništenja zaštite te označivanja i prezentiranja (SL L 9, 11.1.2019., str. 2.).

<sup>117</sup> Uredba (EU) br. 1169/2011 Europskog parlamenta i Vijeća od 25. listopada 2011. o informiranju potrošača o hrani, izmjeni uredbi (EZ) br. 1924/2006 i (EZ) br. 1925/2006 Europskog parlamenta i Vijeća te o stavljanju



a) Enološki postupci i ograničenja:

- (i) Uredba (EU) br. 1308/2013, posebno enološki postupci i ograničenja u skladu s člancima 80. i 83. te Prilogom VIII. toj uredbi i njezinim provedbenim pravilima, uključujući naknadne izmjene;
- (ii) Delegirana uredba Komisije (EU) 2019/934<sup>118</sup>, uključujući naknadne izmjene.

---

izvan snage Direktive Komisije 87/250/EEZ, Direktive Vijeća 90/496/EEZ, Direktive Komisije 1999/10/EZ, Direktive 2000/13/EZ Europskog parlamenta i Vijeća, direktiva Komisije 2002/67/EZ i 2008/5/EZ i Uredbe Komisije (EZ) br. 608/2004 (SL L 304, 22.11.2011., str. 18.).

<sup>118</sup> Delegirana uredba Komisije (EU) 2019/934 od 12. ožujka 2019. o dopuni Uredbe (EU) br. 1308/2013 Europskog parlamenta i Vijeća u pogledu vinogradarskih područja u kojima se može povećati alkoholna jakost, odobrenih enoloških postupaka i ograničenja primjenjivih na proizvodnju i čuvanje proizvoda od vinove loze, najmanjeg postotka alkohola za nusproizvode i njihova odlaganja te objave zapisa OIV-a (SL L 149, 7.6.2019., str. 1.).

DODATAK B – DODATNI ENOLOŠKI POSTUPCI I OGRANIČENJA KOJE SU STRANKE ZAJEDNIČKI PRIHVATILE

- (1) Koncentrirani mošt, pročišćeni ugušćeni mošt i saharoza mogu se upotrebljavati za pojačavanje i doslađivanje pod posebnim i ograničenim uvjetima utvrđenima u dijelu I. Priloga VIII. Uredbi (EU) br. 1308/2013 i u dijelu I. Priloga VIII. Rezerviranoj Uredbi (EU) br. 1308/2013, podložno isključivanju uporabe tih proizvoda u rekonstituiranom obliku u vinima obuhvaćenima ovim Sporazumom.
- (2) Dodavanje vode u proizvodnji vina nije dopušteno, osim ako je nužno zbog posebnih tehničkih razloga.
- (3) Vinski talog može se upotrebljavati pod posebnim i ograničenim uvjetima utvrđenima u skladu sa stavkom 11.2 tablice 2. dijela A Priloga I. Delegiranoj uredbi Komisije (EU) 2019/934 i u skladu sa stavkom 11.2 tablice 2. dijela A Priloga I. Zadržanoj Delegiranoj uredbi Komisije (EU) 2019/934.

DODATAK C – OBRAZAC SAMOCERTIFIKATA ZA VINO UVEZENO IZ [EUROPSKE UNIJE/UJEDINJENE KRALJEVINE] U [UJEDINJENU KRALJEVINU/EUROPSKU UNIJU] (1)

1. Izvoznik (naziv i adresa)	2. Serijski broj (2)
3. Uvoznik (naziv i adresa)	4. Nadležno tijelo u mjestu otpreme u [Europskoj uniji/Ujedinjenoj Kraljevini] (3)
5. Carinski pečat (samo za službenu uporabu [Europske unije/Ujedinjene Kraljevine])	
6. Prijevozna sredstvo i pojedinosti o prijevozu (4)	7. Mjesto iskrcaja (ako se razlikuje od 3.)
8. Opis uvezenog proizvoda (5)	9. Količina u l/hl/kg
	10. Broj spremnika (6)
<p>11. Potvrda</p> <p>„Prethodno opisani proizvod namijenjen je za izravnu ljudsku potrošnju i usklađen je s definicijama i enološkim praksama odobrenima u skladu s Prilogom TBT-5: Trgovina vinom Sporazumu o trgovini i suradnji između Europske unije i Europske zajednice za atomsku energiju, s jedne strane, i Ujedinjene Kraljevine Velike Britanije i Sjeverne Irske, s druge strane. Proizveo ga je proizvođač koji podliježe inspekciji i nadzoru sljedećeg nadležnog tijela (7):</p> <p>Pošiljatelj koji potvrđuje prethodno navedene podatke (8)</p> <p>Podaci o pošiljatelju (9)</p> <p>Mjesto, datum i potpis pošiljatelja</p>	

- (1) U skladu s člankom 3. stavkom 1. Priloga TBT-5: Trgovina vinom Sporazumu o trgovini i suradnji između Europske unije i Europske zajednice za atomsku energiju, s jedne strane, i Ujedinjene Kraljevine Velike Britanije i Sjeverne Irske, s druge strane.
- (2) Navesti broj sljedivosti pošiljke, tj. serijski broj kojim se pošiljka identificira u evidenciji izvoznika.
- (3) Navesti puni naziv, adresu i podatke za kontakt nadležnog tijela države izvoznice, odnosno jedne od država članica Europske unije ili Ujedinjene Kraljevine, koje je odgovorno za provjeru informacija iz ove potvrde.
- (4) Navesti prijevoz korišten za isporuku do točke ulaska u Europsku uniju ili Ujedinjenu Kraljevinu; navesti prijevozno sredstvo (brod, avion itd.), navesti naziv prijevoznog sredstva (ime broda, broj leta itd.).
- (5) Navesti sljedeće podatke:
  - oznaka za prodaju, kako je navedena na oznaci,
  - naziv proizvođača,
  - vinogradarska regija,
  - naziv zemlje proizvodnje (jedna od država članica Europske unije ili Ujedinjena Kraljevina),
  - naziv oznake zemljopisnog podrijetla, ako je potrebno;
  - ukupna volumna alkoholna jakost;
  - boja proizvoda (navesti samo „crveno”, „rosé”, „ružičasto” ili „bijelo”);
  - oznaka kombinirane nomenklature (oznaka KN).
- (6) Spremnik znači spremnik za vino manji od 60 litara. Broj spremnika može biti broj boca.
- (7) Navesti puni naziv, adresu i podatke za kontakt relevantnog nadležnog tijela u jednoj od država članica Europske unije ili u Ujedinjenoj Kraljevini.
- (8) Navesti puno ime, adresu i podatke za kontakt pošiljatelja.
- (9) Navesti:
  - Za Europsku uniju: Za Europsku uniju: trošarinski broj sustava razmjene podataka o trošarinskim proizvodima (SEED) ili PDV broj ako pošiljatelj nema broj iz SEED registra ili broj u popisu ili registru iz članka 8. stavka 3. Delegirane uredbe Komisije (EU) 2018/273<sup>119</sup>;
  - Za Ujedinjenu Kraljevinu: trošarinski broj sustava razmjene podataka o trošarinskim proizvodima (SEED) ili PDV broj ako pošiljatelj nema broj iz SEED registra ili referentni WSB broj.

---

<sup>119</sup> Delegirana uredba Komisije (EU) 2018/273 od 11. prosinca 2017. o dopuni Uredbe (EU) br. 1308/2013 Europskog parlamenta i Vijeća u pogledu programa odobravanja sadnje vinove loze, registra vinograda, pratećih dokumenata i certificiranja, ulaznog i izlaznog registra, obveznih izvjava, obavijesti i objave informacija o kojima se obavještava te o dopuni Uredbe (EU) br. 1306/2013 Europskog parlamenta i Vijeća u pogledu odgovarajućih kontrola i kazni, o izmjeni uredbama Komisije (EZ) br. 555/2008, (EZ) br. 606/2009 i (EZ) br. 607/2009 i o stavljanju izvan snage Uredbe Komisije (EZ) br. 436/2009 i Delegirane uredbe Komisije (EU) 2015/560 (SL L 58, 28.2.2018., str. 1.).

**PRILOG TBT-XX – ARANŽMAN IZ ČLANKA TBT.9. STAVKA 4. O REDOVITOJ RAZMJENI INFORMACIJA  
POVEZANIH SA SIGURNOŠĆU NEPREHRAMBENIH PROIZVODA I POVEZANIM PREVENTIVNIM,  
RESTRIKTIVNIM I KOREKTIVNIM MJERAMA**

*[Ovim se Prilogom uspostavlja aranžman za redovitu razmjenu informacija između Unijina Sustava brzog uzbunjivanja za neprehrambene proizvode (RAPEX) ili njegova nasljednika i baze podataka Ujedinjene Kraljevine o nadzoru tržišta i sigurnosti proizvoda uspostavljene Općom uredbom o sigurnosti proizvoda iz 2005. ili njezinim nasljednikom.]*

*U skladu s člankom TBT.9. stavkom 8. u aranžmanu se navodi vrsta informacija koje će se razmjenjivati, načini razmjene i primjena pravila o povjerljivosti i zaštiti osobnih podataka.]*

*PRILOG TBT-ZZ – ARANŽMAN IZ ČLANKA TBT.9. STAVKA 5. O REDOVITOJ RAZMJENI INFORMACIJA O  
MJERAMA PODUZETIMA ZA NESUKLADNE NEPREHRAMBENE PROIZVODE, OSIM ONIH  
OBUHVAĆENIH ČLANKOM TBT.9. STAVKOM 4.*

*[Ovim se Prilogom uspostavlja aranžman za redovitu razmjenu informacija, uključujući razmjenu informacija elektroničkim sredstvima, o mjerama poduzetima za nesukladne neprehrambene proizvode, osim onih obuhvaćenih člankom TBT.9. stavkom 4.*

*U skladu s člankom TBT.9. stavkom 8. u aranžmanu se navodi vrsta informacija koje će se razmjenjivati, načini razmjene i primjena pravila o povjerljivosti i zaštiti osobnih podataka.]*

## PRILOG CUSTMS-1.: OVLAŠTENI GOSPODARSKI SUBJEKTI

### Članak 1. Kriteriji za ovlaštene gospodarske subjekte i postupanje s tim subjektima

1. Kriteriji koje treba ispuniti za status ovlaštenoga gospodarskog subjekta iz članka CUSTMS.9. [Ovlašteni gospodarski subjekti] ovog Sporazuma utvrđuju se u zakonima, propisima ili postupcima stranaka. Takvi određeni kriteriji, koji se objavljuju, uključuju

(a) nepostojanje teške povrede ili ponovljene povrede carinskih propisa i poreznih pravila, uključujući nepostojanje teških kaznenih djela povezanih s gospodarskom djelatnošću podnositelja zahtjeva;

(b) dokaz podnositelja zahtjeva o visokom stupnju kontrole vlastitih operacija i protoka robe, u sustavu upravljanja trgovinskim, i ako je potrebno, transportnim evidencijama koji omogućuje odgovarajuće carinske provjere;

(c) financijsku solventnost koja se smatra dokazanom ako podnositelj zahtjeva ima dobar financijski položaj koji mu omogućuje ispunjenje obveza uzimajući u obzir karakteristike dotične djelatnosti; i

(d) odgovarajuće standarde sigurnosti i zaštite koji se smatraju ispunjenima ako podnositelj zahtjeva dokaže da provodi odgovarajuće mjere za osiguravanje sigurnosti i zaštite međunarodnog lanca opskrbe, među ostalim u područjima fizičkog integriteta i kontrole pristupa, logističkih postupaka i rukovanja određenim vrstama robe, osoblja i identifikacije svojih poslovnih partnera.

2. Određeni kriteriji koje treba ispuniti za status ovlaštenoga gospodarskog subjekta ne smiju se oblikovati niti primjenjivati na način kojim se omogućuje ili stvara proizvoljna ili neopravdana diskriminacija među subjektima kada prevladavaju isti uvjeti. Na temelju tih kriterija mala i srednja poduzeća ispunjuju zahtjeve za status ovlaštenoga gospodarskog subjekta.

3. Program trgovinskog partnerstva iz članka CUSTMS.9. [Ovlašteni gospodarski subjekti] ovog Sporazuma obuhvaća sljedeći tretman:

(a) pri ocjeni rizika radi smanjenja broja inspeksijskih pregleda ili kontrola i pri drugim mjerama sigurnosti i zaštite povoljnom okolnosti smatra se status ovlaštenoga gospodarskog subjekta koji je dodijelila druga stranka;

(b) daje se prednost inspeksijskom pregledu pošiljaka obuhvaćenih izlaznim ili ulaznim skraćanim deklaracijama koje dostavlja ovlašteni gospodarski subjekt ako carinsko tijelo odluči nastaviti inspeksijski pregled;

(c) pri procjeni zahtjeva u pogledu poslovnih partnera za kandidate iz vlastitog programa uzima se u obzir status ovlaštenoga gospodarskog subjekta koji je dodijelila druga stranka da bi ga se smatralo sigurnim partnerom; i

(d) nastoji se uspostaviti zajednički mehanizam trajnosti poslovanja kako bi se reagiralo na poremećaje u trgovinskim tokovima zbog povećanog stupnja opasnosti, zatvaranja granica i/ili prirodnih katastrofa, opasnih kriznih situacija ili drugih velikih nesreća, pri čemu bi stranke mogle u najvećoj mogućoj mjeri olakšati i ubrzati prioritetni teret ovlaštenih gospodarskih subjekata.

## Članak 2. Uzajamno priznavanje i nadležnost za provedbu

1. Statusi ovlaštenoga gospodarskog subjekta u okviru programa trgovinskog partnerstva Unije i Ujedinjene Kraljevine priznaju se kao usklađeni te se s onima kojima je u okviru svakog programa dodijeljen status ovlaštenoga gospodarskog subjekta postupa u skladu s člankom 4.

2. Dotični su programi trgovinskog partnerstva sljedeći:

a) ovlaštenu gospodarski subjekt Europske unije (zaštita i sigurnost) (članak 38. stavak 2. točka (b) CZU-a); i

(b) program za ovlaštene gospodarske subjekte Ujedinjene Kraljevine (sigurnost i zaštita) (članak 38. stavak 2. točka (b) CZU-a, kako je zadržan u nacionalnom pravu Ujedinjene Kraljevine).

3. Carinska tijela, kako su definirana u članku OTH.1. [Definicije] („carinska tijela”) točki (b), odgovorna su za provedbu odredaba ovog Priloga.

## Članak 3. Usklađenost

1. Stranke surađuju kako bi se održala usklađenost standarda koji se primjenjuju na svaki njihov program trgovinskog partnerstva u pogledu sljedećih pitanja:

(a) postupka podnošenja zahtjeva za dodjelu statusa ovlaštenoga gospodarskog subjekta subjektima;

(b) ocjene zahtjeva za status ovlaštenoga gospodarskog subjekta;

(c) dodjele statusa ovlaštenoga gospodarskog subjekta;

(d) upravljanja, praćenja, suspenzije i ponovne ocjene te opoziva statusa ovlaštenoga gospodarskog subjekta.

Stranke osiguravaju da njihova carinska tijela prate usklađenost ovlaštenih gospodarskih subjekata s relevantnim uvjetima i kriterijima.

2. Stranke dovršavaju zajednički program rada kojim se utvrđuje minimalni broj zajedničkih potvrđivanja imatelja statusa ovlaštenoga gospodarskog subjekta u okviru svakog programa trgovinskog partnerstva koja se moraju dovršiti najkasnije do kraja 2021.

3. Stranke osiguravaju da njihovi programi trgovinskog partnerstva djeluju u skladu s relevantnim standardima okvira SAFE.

## Članak 4. Postupanje prema nositeljima statusa

1. Svaka stranka osigurava tretman usporediv s tretmanom koji se daje ovlaštenim gospodarskim subjektima na temelju programa trgovinskog partnerstva druge stranke. To u prvom redu obuhvaća postupanje iz članka 1. stavka 3.

2. Svaka stranka može suspendirati postupanje iz članka 1. stavka 3. za ovlaštene gospodarske subjekte u okviru partnerskog programa druge stranke na temelju ovog Sporazuma ako ti ovlaštenu gospodarski subjekti prestanu ispunjavati pravne zahtjeve. O takvoj se suspenziji odmah obavješćuje drugo carinsko tijelo koje, te se dostavljaju sve dodatne informacije u vezi s osnovom za suspenziju.



3. Svaka stranka odmah obavješćuje drugu stranku ako utvrdi bilo kakvu nepravilnost koju je počinio ovlašteni gospodarski subjekt koji je odobrilo drugo carinsko tijelo kako bi mu se omogućilo da donese utemeljenu odluku o mogućem opozivu ili suspenziji članstva dotičnog gospodarskog subjekta.

#### Članak 5. Razmjena informacija i komunikacija

1. Stranke nastoje međusobno djelotvorno komunicirati u provedbi ovog Sporazuma. Razmjenjuju informacije i potiču komunikaciju o svojim programima trgovinskog partnerstva, osobito:

(a) pravodobnim slanjem ažuriranih podataka o provedbi i napretku svojih programa o trgovinskom partnerstvu;

(b) uzajamno korisnim razmjenama informacija o sigurnosti lanca opskrbe;

(c) određivanjem kontaktnih točaka za svoje programe partnerstva i dostavom podataka za kontakt tih kontaktnih točaka drugoj stranci; i

(d) olakšavanjem učinkovite međuagencijske komunikacije između Glavne uprave Europske komisije za oporezivanje i carinsku uniju i Porezne i carinske uprave Ujedinjene Kraljevine radi poboljšanja praksi upravljanja rizicima u okviru njihovih programa trgovinskog partnerstva u pogledu sigurnosti lanca opskrbe od strane ovlaštenih gospodarskih subjekata.

2. Informacije i s njima povezani podaci sustavno se razmjenjuju elektroničkim putem.

3. Podaci koje treba razmijeniti u vezi s ovlaštenim gospodarskim subjektima uključuju:

(a) ime;

(b) adresu;

(c) status članstva;

(d) datum valjanosti ili datum odobrenja;

(e) suspenzije i opozive;

(f) jedinstveni broj odobrenja ili identifikacijski broj (u obliku koji su zajednički utvrdila carinska tijela); i

(g) druge pojedinosti koje carinska tijela mogu uzajamno odrediti prema potrebi uz nužne zaštitne mjere.

Razmjena podataka započinje stupanjem na snagu ovog Sporazuma.

4. Stranke ulažu najbolje napore kako bi u roku od šest mjeseci od stupanja na snagu ovog Sporazuma sklopile aranžman o potpuno automatiziranoj razmjeni podataka iz stavka 3., a u svakom slučaju provode takav aranžman najkasnije godinu dana nakon stupanja na snagu ovog Sporazuma.

## Članak 6 Obrada podataka

Svaka razmjena informacija između stranaka na temelju ovog Priloga mutatis mutandis podliježe povjerljivosti i zaštiti informacija utvrđenima u članku 12. [Razmjena informacija i povjerljivost] Protokola o uzajamnoj administrativnoj pomoći u carinskim pitanjima.

## Članak 7. Savjetovanje i preispitivanje

Posebni odbor za carinsku suradnju i pravila o podrijetlu redovito preispituje provedbu odredaba ovog Priloga. To preispitivanje obuhvaća:

- (a) zajednička potvrđivanja ovlaštenih gospodarskih subjekata od strane svake stranke kako bi se utvrdile prednosti i nedostaci u provedbi ovog Priloga;
- (b) razmjene stajališta o podacima koje treba dijeliti i postupanju s gospodarskim subjektima.

## Članak 8. Suspenzija i prestanak

1. Stranka može pokrenuti postupak iz stavka 2. u slučaju nastupanja bilo koje od ovih okolnosti:
  - a) prije isteka ili u roku od tri mjeseca od stupanja na snagu ovog Sporazuma druga stranka u bitnome izmijeni pravne odredbe iz članka 2. stavka 2. koje su ocijenjene prilikom utvrđivanja usklađenosti programâ trgovinskog partnerstva tako da usklađenost koja je nužna za priznavanje prema članku 2. stavku 1. prestane postojati;
  - b) odredbe iz članka 2. [Razmjena informacija i komunikacija] stavka 5. ovog Priloga ne primjenjuju se.
2. Ako nastupi bilo koja od okolnosti navedenih u stavku 1. točkama (a) i (b), stranka može suspendirati priznanje iz članka 2. [Uzajamno priznavanje i nadležnost za provedbu] stavka 1. 60 dana nakon što drugu stranku obavijesti o svojoj namjeri.
3. Ako stranka dostavi obavijest o svojoj namjeri suspendiranja priznanja iz članka 2. [Uzajamno priznavanje i nadležnost za provedbu] stavka 1. u skladu sa stavkom 2. ovog članka, druga strana može zatražiti savjetovanje u okviru Posebnog trgovinskog odbora za carinsku suradnju i pravila o podrijetlu. To se savjetovanje održava u roku od 60 dana od zahtjeva.
4. Stranka može pokrenuti postupak iz stavka 5. ako nastupi bilo koja od ovih okolnosti:
  - a) Druga stranka izmijeni svoj program ovlaštenih gospodarskih subjekata ili provedbu tog svojeg programa tako da usklađenost nužna za priznanje iz članka 2. [Uzajamno priznavanje i nadležnost za provedbu] stavka 1. prestane postojati.
  - b) Zajednička potvrđivanja iz članka 3. [Usklađenost] stavka 2. ne dovedu do potvrde usklađenosti programâ ovlaštenih gospodarskih subjekata stranaka.
5. Ako nastupi bilo koja od okolnosti iz stavka 4. točaka (a) i (b), stranka može zatražiti savjetovanja s drugom strankom u okviru Posebnog trgovinskog odbora za carinsku suradnju i pravila o podrijetlu. To se savjetovanje održava u roku od 60 dana od zahtjeva. Ako 90 dana nakon zahtjeva stranka i dalje smatra da je usklađenost koja je nužna za priznanje iz članka 2. [Uzajamno priznavanje i nadležnost za provedbu] stavka 1. prestala postojati, može drugu

stranku obavijestiti o svojoj namjeri da suspendira priznanje njezina programa. Suspendzija počinje proizvoditi učinke 30 dana nakon obavijesti.

## PRILOG SERVIN-1.: POSTOJEĆE MJERE

### Uvodne napomene

1. U rasporedima za Ujedinjenu Kraljevinu i Uniju, u članku SERVIN 2.7. [Nesukladne mjere – liberalizacija ulaganja], članku SERVIN.3.6. [Nesukladne mjere – prekogranična trgovina uslugama] i članku SERVIN.5.50. [Nesukladne mjere – pravne usluge], utvrđuju se rezerve koje su donijele Ujedinjena Kraljevina i Unija u pogledu postojećih mjera koje nisu u skladu s obvezama iz sljedećih članaka:

- (a) članka SERVIN.2.2. [Pristup tržištu – liberalizacija ulaganja] ili SERVIN.3.2. [Pristup tržištu – prekogranična trgovina uslugama];
- (b) članka SERVIN.3.3. [Lokalna prisutnost – prekogranična trgovina uslugama];
- (c) članka SERVIN.2.3. [Nacionalni tretman – liberalizacija ulaganja] ili SERVIN.3.4. [Nacionalni tretman – prekogranična trgovina uslugama];
- (d) članka SERVIN.2.4. [Tretman najpovlaštenije nacije – nacionalni tretman – liberalizacija ulaganja] ili SERVIN.3.5. [Tretman najpovlaštenije nacije – prekogranična trgovina uslugama];
- (e) članka SERVIN.2.5. [Viša uprava i upravni odbori];
- (f) članka SERVIN.2.6. [Zahtjevi u pogledu rezultata]; ili
- (g) članka SERVIN.5.49. [Obveze – pravne usluge].

2. Rezervama određene stranke ne dovode se u pitanje prava i obveze stranaka na temelju GATS-a.

3. Sve rezerve sadržavaju sljedeće elemente:

- (a) „sektor” se odnosi na opći sektor za koji se rezerva donosi;
- (b) „podsektor” se odnosi na posebni sektor za koji se rezerva donosi;
- (c) „industrijska klasifikacija” odnosi se, ako je primjenjivo, na djelatnost obuhvaćenu rezervom u skladu s CPC-om, ISIC Rev. 3.1 ili kako je izričito drukčije opisano u toj rezervi;
- (d) „vrsta rezerve” utvrđuje obvezu iz točke 1. za koju se rezerva donosi;
- (e) „razina vlasti” označuje razinu vlasti koja zadržava mjeru za koju se donosi rezerva;
- (f) „mjere” označuje zakone ili druge mjere kako su obuhvaćeni, gdje je to naznačeno, elementom „opis”, za koji se donosi rezerva. „Mjera” navedena u elementu „mjere”:
  - (i) znači mjera kako je izmijenjena, nastavljena ili obnovljena od datuma stupanja na snagu ovog Sporazuma;
  - (ii) uključuje sve podređene mjere koje su donesene ili se zadržavaju u okviru opsega primjene te mjere i dosljedno u pogledu te mjere; i
  - (iii) u odnosu na raspored Europske unije, obuhvaća sve zakone ili druge mjere s pomoću kojih se određena direktiva provodi na razini države članice; i

(g) „opis” utvrđuje nesukladne aspekte postojeće mjere za koju se donosi rezerva.

4. Podrazumijeva se da ako stranka donese novu mjeru na razini vlade različitoj od one na kojoj je rezerva prvotno donesena, a ta nova mjera praktično zamjenjuje – na području na kojem se primjenjuje – neusklađeni aspekt izvorne mjere naveden u elementu „mjere”, nova se mjera smatra „izmjenom” izvorne mjere u smislu članka SERVIN.2.7. [Nesukladne mjere – liberalizacija ulaganja] stavka 1. točke (c); članka SERVIN.3.6. [Lokalna prisutnost – prekogranična trgovina uslugama] stavka 1. točke (c); članka 4.5. [Nesukladne mjere – ulazak i privremeni boravak fizičkih osoba iz poslovnih razloga] točke (c) i članka SERVIN.5.50. [Nesukladne mjere – pravne usluge].

5. Pri tumačenju rezerve uzimaju se u obzir svi elementi rezerve. Rezerva se tumači s obzirom na relevantne odredbe poglavlja ili odjeljke za koje se rezerva donosi. Element „mjere” ima prednost pred svim ostalim elementima.

6. Za potrebe rasporeda Ujedinjene Kraljevine i Unije:

(a) „ISIC Rev. 3.1” znači Međunarodna standardna industrijska klasifikacija svih gospodarskih djelatnosti kako je utvrđena u Statističkom uredu Ujedinjenih naroda, Statistički dokumenti, serija M, br. 4, ISIC Rev. 3.1, 2002.;

(b) „CPC” znači privremena Središnja klasifikacija proizvoda (Statistički dokumenti, serija M, br. 77, Odjel za međunarodna gospodarska i socijalna pitanja, Statistički ured Ujedinjenih naroda, New York, 1991.).

7. Za potrebe rasporeda Ujedinjene Kraljevine i Unije, rezerva u pogledu zahtjeva za lokalnom prisutnošću na području Unije ili Ujedinjene Kraljevine odnosi se na članak SERVIN 3.3. [Lokalna prisutnost], a ne na članak SERVIN 3.2. [Pristup tržištu] ili SERVIN 3.4. [Nacionalni tretman]. Nadalje, takav zahtjev ne uzima se kao rezerva u odnosu na članak SERVIN 2.3. [Nacionalni tretman].

8. Rezerva donesena na razini Unije primjenjuje se na mjeru Unije, na mjeru države članice Unije na središnjoj razini ili na mjeru vlade države članice Unije, osim ako je određena država članica Unije isključena na temelju rezerve. Rezerva koju je donijela država članica primjenjuje se na mjeru vlasti na središnjoj, regionalnoj ili lokalnoj razini te države članice. Za potrebe rezerva u Belgiji središnjom razinom vlasti obuhvaćena je savezna vlast te vlasti regija i zajednica jer svaka od njih ima jednakovrijedne zakonodavne ovlasti. Za potrebe rezerva u Uniji i njezinim državama članicama regionalna razina vlasti u Finskoj znači Ålanski otoci. Rezerva donesena na razini Ujedinjene Kraljevine primjenjuje se na mjeru vlasti na središnjoj, regionalnoj ili lokalnoj razini.

9. U popis rezervi u nastavku nisu uključene mjere koje se odnose na kvalifikacijske zahtjeve i postupke, tehničke norme te zahtjeve i postupke za izdavanje dozvola ako oni nisu ograničenje pristupa tržištu ili nacionalnog tretmana u smislu članka SERVIN.2.2. [Pristup tržištu – liberalizacija ulaganja], SERVIN.2.3. [Nacionalni tretman – liberalizacija ulaganja], SERVIN.3.2. [Pristup tržištu – prekogranična trgovina uslugama], SERVIN.3.3. [Lokalna prisutnost – prekogranična trgovina uslugama], SERVIN 3.4. [Nacionalni tretman – prekogranična trgovina uslugama] ili SERVIN. 5.49. [Obveze – pravne usluge]. Te mjere posebice mogu obuhvaćati obvezu pribavljanja dozvole, ispunjenja obveza univerzalne usluge, pribavljanja priznanja kvalifikacija u reguliranim sektorima, pripadanja određenoj profesiji (npr. u obliku članstva u strukovnoj organizaciji), angažiranja lokalnog zastupnika za uslugu ili posjedovanja lokalne adrese ili bilo koji drugi zahtjev nediskriminacije da se određene djelatnosti ne smiju obavljati u zaštićenim zonama ili područjima. Ako nisu navedene, takve se mjere i dalje primjenjuju.

10. Podrazumijeva se da za Uniju obveza odobravanja nacionalnog tretmana ne podrazumijeva obvezu proširenja tretmana odobrenog u državi članici na fizičke ili pravne osobe iz Ujedinjene Kraljevine u skladu s Ugovorom o funkcioniranju Europske unije ili bilo kojom mjerom donesenom u skladu s tim Ugovorom, uključujući njezinu provedbu u državama članicama, na sljedeće:

- (i) fizičke osobe ili osobe s boravištem u drugoj državi članici; ili
- (ii) pravne osobe koje su osnovane ili organizirane u skladu s pravom druge države članice ili Unije i koje imaju registrirano sjedište, središnju upravu ili glavno mjesto poslovanja u državi članici Unije.

11. Tretmanom odobrenim pravnim osobama koje su ulagači jedne stranke osnovali u skladu s pravom druge stranke (uključujući, u slučaju Unije, pravo države članice), a čije se registrirano sjedište, središnja uprava ili glavno mjesto poslovanja nalazi u toj drugoj stranci, ne dovode se u pitanje uvjeti ili obveze u skladu s drugim dijelom [Trgovina, prijevoz i ribarstvo] prvim naslovom [Trgovina] glavom II. [Usluge i ulaganja] poglavljem 2. [Liberalizacija ulaganja], koji su možda određeni tim pravnim osobama kad su osnovane u toj drugoj stranci te koji se i dalje primjenjuju.

12. Ovi se raspoređuju primjenjuju samo na područja Ujedinjene Kraljevine i Unije u skladu s člankom FINPROV.1. [Teritorijalno područje primjene] / člankom OTH.9. [Geografsko područje primjene] stavkom 2. i relevantni su samo u kontekstu trgovinskih odnosa između Unije i njezinih država članica s Ujedinjenom Kraljevinom. Ne utječu na prava i obveze država članica prema pravu Unije.

13. Podrazumijeva se da se nediskriminirajućim mjerama ne ograničava pristup tržištu u smislu članka SERVIN. 2.2 [Pristup tržištu – liberalizacija ulaganja], SERVIN.3.2 [Pristup tržištu – prekogranična trgovina uslugama] ili SERVIN.5.49 [Obveze – pravne usluge] za svaku mjeru:

- (a) kojom se zahtijeva odvajanje vlasništva nad infrastrukturom od vlasništva nad robom ili uslugama koje se pružaju tom infrastrukturom radi osiguranja poštenog tržišnog natjecanja, primjerice u području energetike, prometa i telekomunikacija;
- (b) kojom se ograničava koncentracija vlasništva radi osiguranja poštenog tržišnog natjecanja;
- (c) kojom se nastoji osigurati očuvanje i zaštita prirodnih resursa i okoliša, uključujući ograničavanje dostupnosti, broja i opsega dodijeljenih koncesija i određivanje moratorija ili zabrane;
- (d) kojom se ograničava broj dodijeljenih odobrenja zbog tehničkih ili fizičkih ograničenja, na primjer telekomunikacijskih spektara i frekvencija; ili
- (e) kojom se zahtijeva da određeni postotak dioničara, vlasnika, partnera ili direktora poduzeća mora biti kvalificiran ili se baviti određenim zanimanjem kao što su odvjetnici ili računovođe.

14. U pogledu financijskih usluga: Za razliku od stranih društava kćeri, podružnice koje su u državi članici izravno osnovale financijske institucije izvan Europske unije, uz određene rijetke iznimke, ne podliježu bonitetnim propisima usklađenima na razini Unije kojima se tim društvima kćerima omogućuje da iskoriste poboljšane mogućnosti za osnivanje novih subjekata i pružanje prekograničnih usluga diljem Unije. Tim se podružnicama stoga izdaju odobrenja za rad na državnom području države članice prema uvjetima istovjetnima onima koji se primjenjuju na domaće

financijske institucije u toj državi članici i od njih se može zahtijevati da ispune niz određenih bonitetnih zahtjeva kao što su, u slučaju bankarstva i vrijednosnih papira, odvojena kapitalizacija i drugi uvjeti koji se odnose na solventnost, financijsko izvješćivanje i objavljivanje financijskih izvješća ili, u slučaju osiguranja, posebni uvjeti koji se odnose na jamstva i depozite, odvojenu kapitalizaciju i lokalizaciju u dotičnoj državi članici imovine koja predstavlja tehničke rezerve i najmanje jednu trećinu granice solventnosti.

Na popisu rezervi u nastavku upotrebljavaju se sljedeće pokrate:

UK Ujedinjena Kraljevina

EU Europska unija, uključujući sve njezine države članice

AT Austrija

IE Irska

BE Belgija

IT Italija

BG Bugarska

LT Litva

CY Cipar

LU Luksemburg

CZ Češka

LV Latvija

DE Njemačka

MT Malta

DA Danska

NL Nizozemska

EE Estonija

PL Poljska

EL Grčka

PT Portugal

ES Španjolska

RO Rumunjska

FI Finska

SE Švedska

FR Francuska

SI Slovenija

HR Hrvatska

SK Slovačka

HU Mađarska

## **Raspored Unije**

**Rezerva br. 1 – Svi sektori**

**Rezerva br. 2 – Profesionalne usluge (osim zdravstvenih profesija)**

**Rezerva br. 3 – Profesionalne usluge (zdravstvene usluge i maloprodaja farmaceutskih proizvoda)**

**Rezerva br. 4 – Usluge istraživanja i razvoja**

**Rezerva br. 5 – Usluge poslovanja nekretninama**

**Rezerva br. 6 – Poslovne usluge**

**Rezerva br. 7 – Komunikacijske usluge**

**Rezerva br. 8 – Građevinske usluge**

**Rezerva br. 9 – Usluge distribucije**

**Rezerva br. 10 – Usluge obrazovanja**

**Rezerva br. 11 – Usluge u području okoliša**

**Rezerva br. 12 – Financijske usluge**

**Rezerva br. 13 – Zdravstvene i socijalne usluge**

**Rezerva br. 14 – Turističke usluge i usluge povezane s putovanjima**

**Rezerva br. 15 – Rekreativne, kulturne i sportske usluge**

**Rezerva br. 16 – Usluge prijevoza i pomoćne usluge prijevoza**

**Rezerva br. 17 – Djelatnosti povezane s energetikom**

**Rezerva br. 18 – Poljoprivreda, ribarstvo i proizvodnja**



## Rezerva br. 1 – Svi sektori

<b>Sektor:</b>	<b><i>Svi sektori</i></b>
<b>Vrsta rezerve:</b>	Pristup tržištu Nacionalni tretman Tretman najpovlaštenije nacije Zahtjevi u pogledu rezultata Viša uprava i upravni odbori Obveze za pravne usluge
<b>Poglavlje/odjeljak:</b>	Liberalizacija ulaganja, prekogranična trgovina uslugama i regulatorni okvir za pravne usluge
<b>Razina vlasti:</b>	EU/država članica (osim ako je navedeno drukčije)

### **Opis:**

#### **(a) Vrsta poslovnog nastana**

##### U pogledu liberalizacije ulaganja – nacionalni tretman i regulatorni okvir za pravne usluge – obveze:

U **EU**: Tretman koji se na temelju Ugovora o funkcioniranju Europske unije dodjeljuje pravnim osobama osnovanima u skladu s pravom Europske unije ili države članice Europske unije i čije se registrirano sjedište, središnja uprava ili glavno mjesto poslovanja nalazi u Uniji, uključujući one koje su u Uniji osnovali ulagači iz Ujedinjene Kraljevine, ne primjenjuje se na pravne osobe koje imaju sjedište izvan Unije ni na podružnice ili predstavništva takvih pravnih osoba, uključujući podružnice ili predstavništva pravnih osoba Ujedinjene Kraljevine.

Manje povlašteni tretman može se odobriti pravnim osobama osnovanima u skladu s pravom Unije ili države članice Unije koje u Uniji imaju samo registrirano sjedište, osim ako se može dokazati da imaju djelatovnu i kontinuiranu povezanost s gospodarstvom države članice Unije.

### **Mjere:**

**EU:** Ugovor o funkcioniranju Europske unije.

##### U pogledu liberalizacije ulaganja – pristup tržištu, nacionalni tretman, viša uprava i upravni odbori:

*Ova se rezerva primjenjuje samo na zdravstvene, socijalne ili obrazovne usluge:*

**EU** (primjenjuje se i na regionalnu razinu vlasti): Pri prodaji ili ustupanju svojih vlasničkih udjela ili imovine u postojećem državnom poduzeću ili postojećem vladinu tijelu koje pruža zdravstvene usluge, usluge socijalne skrbi ili usluge obrazovanja (CPC 93, 92) svaka država članica može za ulagače iz Ujedinjene Kraljevine ili njihova poduzeća uvesti zabranu ili ograničenja u pogledu vlasništva nad tim udjelima ili imovinom i/ili ograničiti mogućnosti vlasnika tih udjela ili imovine da izvršavaju kontrolu nad poduzećima koja iz njih proizlaze. U pogledu te prodaje ili drugog ustupanja svaka država članica može donijeti ili zadržati sve mjere koje se odnose na državljanstvo članova više uprave ili upravnih odbora te sve mjere kojima se ograničuje broj dobavljača.

Za potrebe ove rezerve:

(i) sve mjere koje se zadržavaju ili donose nakon datuma stupanja na snagu ovog Sporazuma, kojima se u trenutku prodaje ili drugog ustupanja uvode zabrane ili ograničenja u pogledu vlasništva nad vlasničkim udjelima ili imovinom, zahtjevi u pogledu državljanstva ili ograničenja u pogledu broja dobavljača te koje su opisane u ovoj rezervi smatraju se postojećim mjerama; i

(ii) „državno poduzeće” znači poduzeće u vlasništvu ili pod kontrolom, preko vlasničkih udjela, države članice te uključuje poduzeća osnovana nakon datuma stupanja na snagu ovog Sporazuma isključivo u svrhu prodaje ili ustupanja vlasničkih udjela u postojećem državnom poduzeću ili vladinu tijelu odnosno njegove imovine.

### **Mjere:**

**EU:** *Kako je prethodno navedeno u elementu „opis”.*

#### U pogledu liberalizacije ulaganja – nacionalni tretman i regulatorni okvir za pravne usluge – obveze

U **AT:** Za potrebe poslovanja podružnice, društva izvan Europskoga gospodarskog prostora (EGP) moraju imenovati najmanje jednu osobu za njezino zastupanje koja ima boravište u Austriji.

Izvršni direktori (glavni direktori, fizičke osobe) nadležni za postupanje u skladu s austrijskim Zakonom o trgovini (*Gewerbeordnung*) moraju imati domicil u Austriji.

U **BG:** Strane pravne osobe, osim ako su osnovane u skladu sa zakonodavstvom države članice Europskoga gospodarskog prostora (EGP), mogu poslovati i obavljati djelatnosti ako su osnovane u Republici Bugarskoj u obliku trgovačkog društva koje se upisuje u Registar trgovačkih društava. Osnivanje podružnica podliježe odobrenju.

Predstavništva stranih poduzeća potrebno je registrirati pri Bugarskoj trgovačkoj i industrijskoj komori i ona ne mogu obavljati gospodarske djelatnosti, nego samo oglašavati svojeg vlasnika te djelovati kao predstavnici ili zastupnici.

U **EE:** Ako boravište barem polovine članova uprave društva s ograničenom odgovornošću, dioničkog društva ili podružnice nije u Estoniji, drugoj državi članici EGP-a ili Švicarskoj konfederaciji, društvo s ograničenom odgovornošću, dioničko društvo ili strano društvo dužno je imenovati osobu za kontakt čija se estonska adresa može upotrebljavati za dostavu postupovnih dokumenata poduzetnika i za izjave o namjeri naslovljene na poduzetnika (tj. podružnicu stranog društva).

#### U pogledu liberalizacije ulaganja – nacionalni tretman, prekogranične trgovine uslugama – nacionalni tretman i regulatornog okvira za pravne usluge – obveze:

U **FI:** Najmanje jedan od članova javnog trgovačkog društva ili komplementara komanditnog društva mora imati boravište u EGP-u ili, ako je član pravna osoba, domicil (podružnice nisu dopuštene) u EGP-u. Tijelo za registraciju može odobriti izuzeća.

Da bi privatni poduzetnik mogao obavljati trgovinu, mora imati boravište u EGP-u.

Ako strana organizacija iz zemlje izvan EGP-a namjerava obavljati poslovnu ili trgovačku djelatnost osnivanjem podružnice u Finskoj, obvezna je pribaviti dozvolu za obavljanje trgovačke djelatnosti.

Najmanje jedan od redovnih članova i jedan od zamjenika članova upravnog odbora te glavni direktor moraju imati boravište u EGP-u. Tijelo za registraciju može odobriti izuzeća za pojedino društvo.

U **SE**: Strano društvo koje nije osnovalo pravni subjekt u Švedskoj ili obavlja svoje djelatnosti preko trgovačkog zastupnika svoju trgovačku djelatnost obavlja preko podružnice registrirane u Švedskoj, s neovisnom upravom i odvojenim računima. Glavni direktor podružnice i njegov zamjenik, ako je imenovan, moraju imati boravište unutar EGP-a. Fizička osoba koja nema boravište u EGP-u, a koja obavlja trgovačku djelatnost u Švedskoj, imenuje i registrira zastupnika koji ima boravište u EGP-u koji je zadužen za te djelatnosti u Švedskoj. Za djelatnosti u Švedskoj vode se odvojeni računi. Nadležno tijelo može u pojedinačnim slučajevima dopustiti izuzeća od uvjeta u pogledu podružnica i boravišta. Građevinski projekti u trajanju kraćem od godinu dana, koje provodi društvo koje se nalazi izvan EGP-a ili fizička osoba s boravištem izvan EGP-a, izuzeti su od uvjeta o osnivanju podružnice ili imenovanju zastupnika koji ima boravište u EGP-u.

U slučaju društava s ograničenom odgovornošću i gospodarskih zadruga, najmanje 50 % članova upravnog odbora, najmanje 50 % zamjenika članova upravnog odbora, glavni direktor, zamjenik glavnog direktora i najmanje jedna od osoba ovlaštenih za potpisivanje u ime društva, ako postoji, moraju imati boravište unutar EGP-a. Nadležno tijelo može odobriti izuzeća od tog zahtjeva. Ako ni jedan zastupnik društva ili poduzeća nema boravište u Švedskoj, odbor mora imenovati i prijaviti osobu koja ima boravište u Švedskoj i koja je ovlaštena za primanje pismena u ime društva ili poduzeća.

Na osnivanje svih drugih vrsta pravnih osoba primjenjuju se odgovarajući uvjeti.

U **SK**: Strana fizička osoba čije će se ime upisati u odgovarajući registar (trgovački registar, registar poduzetnika ili drugi stručni registar) kao ime osobe ovlaštene za nastupanje u ime poduzetnika mora predložiti boravišnu dozvolu za Slovačku.

#### **Mjere:**

**AT:** *Aktiengesetz, BGBl, br. 98/1965, čl. 254. st. 2.;*

*GmbH-Gesetz, RGeBl, br. 58/1906, čl. 107. st. 2., Aktiengesetz, BGBl, br. 194/1994, čl. 39. st. 2.;*

**BG:** *Zakon o trgovačkim društvima, članak 17.a; i*

*Zakon o poticanju ulaganja, članak 24.*

**EE:** *Ärisedustik (Zakonik o trgovačkim društvima) čl. 63.<sup>1</sup> st. 1., 2. i 4.*

**FI:** *Laki elinkeinon harjoittamisen oikeudesta (Zakon o pravu na obavljanje trgovine) (122/1919), odjeljak 1.;*

*Osuuskuntalaki (Zakon o zadrugama) 1488/2001;*

*Osakeyhtiölaki (Zakon o društvima s ograničenom odgovornošću) (624/2006); i*

*Laki luottolaitostoinnasta (Zakon o kreditnim institucijama) (121/2007).*

**SE:** *Lag om utländska filialer m.m (Zakon o stranim podružnicama) (1992:160);*

*Aktiebolagslagen (Zakon o trgovačkim društvima) (2005:551);*

*Zakon o gospodarskim zadrugama (2018:672); i Zakon o europskim gospodarskim interesnim udruženjima (1994:1927).*

**SK:** *Zakon 513/1991 o Zakoniku o trgovačkim društvima (članak 21.); Zakon 455/1991 o izdavanju dozvola za trgovinu; i*

*Zakon br. 404/2011 o boravku stranaca (članci 22. i 32.).*

U pogledu liberalizacije ulaganja – pristup tržištu, nacionalni tretman, zahtjevi u pogledu rezultata i regulatorni okvir za pravne usluge – obveze:

U **BG:** Osnovana poduzeća mogu zapošljavati državljane trećih zemalja samo na radna mjesta za koje ne postoji obveza bugarskog državljanstva. Ukupan broj državljana trećih zemalja zaposlenih u osnovanom poduzeću u prethodnih 12 mjeseci ne smije prijeći 20 % (35 % za mala i srednja poduzeća) prosječnog broja bugarskih državljana, državljana druge države članice, država EGP-a ili Švicarske Konfederacije zaposlenih na temelju ugovora o radu. Nadalje, poslodavac mora dokazati da za dotično radno mjesto ne postoji odgovarajući radnik koji je državljanin Bugarske, države članice EU-a, EGP-a ili Švicarske Konfederacije, i to ispitivanjem tržišta rada prije zapošljavanja državljanina treće zemlje.

Za visokokvalificirane, sezonske i upućene radnike te za osobe premještene unutar društva, istraživače i studente nema ograničenja u pogledu broja državljana treće zemlje koji mogu raditi za jedno poduzeće. Za zapošljavanje državljana treće zemlje u tim kategorijama nije obvezno ispitivanje tržišta rada.

**Mjere:**

**BG:** *Zakon o migraciji i mobilnosti radne snage.*

U pogledu liberalizacije ulaganja – pristup tržištu, nacionalni tretman:

In **PL:** Opseg poslovanja predstavništva može uključivati samo oglašavanje i promidžbu stranog matičnog trgovačkog društva koje to predstavništvo zastupa. Za sve sektore osim pravnih usluga ulagači izvan Europske unije i njihova poduzeća mogu biti osnovani samo u obliku komanditnog društva, komanditno-dioničkog društva, društva s ograničenom odgovornošću i dioničkog društva, dok domaći ulagači i poduzeća imaju pristup i društvima građanskog prava (javno trgovačko društvo i društvo s neograničenom odgovornošću).

**Mjere:**

**PL:** *Zakon od 6. ožujka 2018. o pravilima primjenjivima na gospodarsku djelatnost stranih poduzetnika i drugih stranih osoba na državnom području Republike Poljske.*

**(b) Stjecanje nekretnina**

U pogledu liberalizacije ulaganja – nacionalni tretman:

U **AT** (primjenjuje se na regionalnu razinu vlasti): Za stjecanje, kupnju i najam ili zajam nekretnina fizičke osobe i poduzeća izvan Europske unije moraju dobiti odobrenje nadležnih regionalnih tijela

(*Länder*). Odobrenja će se dodijeliti samo ako se smatra da je stjecanje u javnom (a posebno gospodarskom, društvenom i kulturnom) interesu.

U **CY**: Ciprani ili osobe ciparskog podrijetla te državljani države članice mogu bez ograničenja stjecati nekretnine na Cipru. Stranci ne mogu, osim u slučaju *mortis causa*, steći nekretninu bez prethodne dozvole Vijeća ministara. Za strance, ako stjecanje nekretnine premašuje površinu potrebnu za izgradnju kuće ili poslovnih prostora ili na drugi način premašuje površinu dvaju *donuma* (2 676 m<sup>2</sup>), svaka dozvola koju je dodijelilo Vijeće ministara podliježe uvjetima, ograničenjima i kriterijima koji su utvrđeni u Pravilniku Vijeća ministara i koje je odobrio Predstavnički dom. Stranac je svaka osoba koja nije državljanin Republike Cipra, uključujući društva u stranom vlasništvu. Taj pojam ne uključuje strance ciparskog podrijetla ili supružnike državljanina Republike Cipra koji nisu Ciprani.

U **CZ**: Za poljoprivredno zemljište u državnom vlasništvu vrijede posebna pravila. Državno poljoprivredno zemljište mogu steći samo češki državljani, državljani druge države članice ili države EGP-a ili Švicarske Konfederacije. Pravne osobe mogu steći državno poljoprivredno zemljište od država samo ako su poljoprivredni poduzetnici u Češkoj ili osobe sličnog statusa u drugoj državi članici Europske unije ili državi EGP-a ili Švicarske Konfederacije.

U **DK**: Fizičke osobe koje nemaju boravište u Danskoj i koje prethodno nisu imale boravište u Danskoj u razdoblju od ukupno pet godina moraju, u skladu s danskim Zakonom o stjecanju, dobiti dozvolu Ministarstva pravosuđa radi stjecanja vlasništva na nekretninama u Danskoj. To se primjenjuje i na pravne osobe koje nisu registrirane u Danskoj. Za fizičke osobe stjecanje nekretnina dopustit će se ako podnositelj zahtjeva namjerava dotičnu nekretninu upotrijebiti kao primarno boravište.

Za pravne osobe koje nisu registrirane u Danskoj stjecanje nekretnina načelno će se dopustiti ako je ono preduvjet za poslovne djelatnosti kupca. Dozvola je obvezna i ako će podnositelj zahtjeva nekretninu upotrebljavati kao sekundarno boravište. Ta dozvola odobrit će se samo ako se na temelju općenite i konkretne ocjene utvrdi da je podnositelj zahtjeva posebno snažno povezan s Danskom.

Dozvola na temelju Zakona o stjecanju odobrava se samo za stjecanje konkretne nekretnine. Stjecanje poljoprivrednog zemljišta od strane fizičkih ili pravnih osoba uređeno je i danskim Zakonom o poljoprivrednim gospodarstvima, kojim se za sve osobe, bilo Dance ili strance, uvode ograničenja na stjecanje poljoprivredne imovine. U skladu s tim, sve fizičke ili pravne osobe koje žele steći poljoprivrednu nekretninu moraju ispunjavati uvjete iz tog zakona. To općenito znači da se na poljoprivredno zemljište primjenjuje ograničeni zahtjev u pogledu boravišta. Zahtjev u pogledu boravišta nije osobne prirode. Pravne osobe moraju imati jedan od oblika navedenih u člancima 20. i 21. zakona i biti registrirane u Uniji (ili EGP-u).

U **EE**: Pravna osoba iz države članice OECD-a ima pravo na stjecanje nekretnine koja obuhvaća:

- i. manje od deset hektara poljoprivrednog zemljišta, šumskog zemljišta ili poljoprivrednog i šumskog zemljišta zajedno, bez ograničenja;
- ii. deset ili više hektara poljoprivrednog zemljišta ako se pravna osoba bavila proizvodnjom poljoprivrednih proizvoda navedenih u Prilogu I. Ugovoru o funkcioniranju Europske unije, osim proizvoda ribarstva i pamuka, (dalje u tekstu „poljoprivredni proizvod”) tijekom tri godine koje su neposredno prethodile godini u kojoj je provedena transakcija stjecanja nekretnine;
- iii. deset ili više hektara šumskog zemljišta ako se pravna osoba bavila upravljanjem šumama u smislu Zakona o šumama (dalje u tekstu „upravljanje šumama”) ili proizvodnjom poljoprivrednih

proizvoda tijekom tri godine koje su neposredno prethodile godini u kojoj je provedena transakcija stjecanja nekretnine;

- iv. manje od deset hektara poljoprivrednog i manje od deset hektara šumskog zemljišta, no deset ili više hektara poljoprivrednog i šumskog zemljišta zajedno ako se pravna osoba bavila proizvodnjom poljoprivrednih proizvoda ili upravljanjem šumama tijekom tri godine koje su neposredno prethodile godini u kojoj je provedena transakcija stjecanja nekretnine.

Ako pravna osoba ne ispunjuje zahtjeve navedene u točkama od ii. do iv., pravna osoba može steći nekretninu koja obuhvaća deset ili više hektara poljoprivrednog zemljišta, šumskog zemljišta ili poljoprivrednog i šumskog zemljišta zajedno samo uz odobrenje vijeća lokalne vlasti mjesta na kojem se nalazi nekretnina koja se stječe.

Ograničenja u pogledu stjecanja nekretnina primjenjuju se na određena geografska područja za osobe koje nisu državljani države članice EGP-a.

U **EL**: Fizičkim ili pravnim osobama s državljanstvom ili sjedištem izvan država članica i Europskog udruženja slobodne trgovine zabranjeno je steći ili unajmiti nekretninu u pograničnim regijama. Zabrana se može ukinuti diskrecijskom odlukom odgovarajuće decentralizirane uprave (ili ministra državne obrane ako nekretnine koje će se iskorištavati pripadaju fondu za iskorištavanje privatnog javnog vlasništva).

U **HR**: Strana društva mogu steći nekretnine radi pružanja usluga samo ako imaju poslovni nastan i osnovana su u Hrvatskoj kao pravne osobe. Za stjecanje nekretnina potrebnih za pružanje usluga preko podružnica potrebno je odobrenje Ministarstva pravosuđa. Stranci ne mogu steći poljoprivredno zemljište.

U **MT**: Osobe koje nisu državljani države članice ne mogu steći nepokretnu imovinu u komercijalne svrhe. Društva u kojima 25 % (ili više) udjela posjeduju osobe koje nisu iz Europske unije moraju pribaviti odobrenje nadležnog tijela (ministra nadležnog za financije) za kupnju nepokretnosti u komercijalne ili poslovne svrhe. Nadležno tijelo odredit će predstavlja li predloženo stjecanje neto korist za malteško gospodarstvo.

In **PL**: Strani državljani moraju pribaviti dozvolu za izravno ili neizravno stjecanje nekretnina. Dozvolu u obliku upravne odluke izdaje ministar nadležan za unutarnje poslove, uz suglasnost ministra nacionalne obrane, a u slučaju poljoprivrednih nekretnina, i uz suglasnost ministra poljoprivrede i ruralnog razvoja.

#### **Mjere:**

**AT**: *Burgenländisches Grundverkehrsgesetz, LGBL, br. 25/2007;*

*Kärntner Grundverkehrsgesetz, LGBL, br. 9/2004;*

*NÖ- Grundverkehrsgesetz, LGBL, 6800,*

*OÖ- Grundverkehrsgesetz, LGBL, br. 88/1994;*

*Salzburger Grundverkehrsgesetz, LGBL, br. 9/2002;*

*Steiermärkisches Grundverkehrsgesetz, LGBL, br. 134/1993;*

*Tiroler Grundverkehrsgesetz, LGBL, br. 61/1996; Voralberger Grundverkehrsgesetz, LGBL. br. 42/2004; i*

*Wiener Ausländergrundverkehrsgesetz, LGBL, br. 11/1998.*

**CY:** *Zakon o stjecanju nekretnina (stranci) (poglavlje 109.), kako je izmijenjen.*

**CZ:** *Zakon br. 503/2012, zb., o Uredu za upravljanje državnim zemljištem, kako je izmijenjen.*

**DK:** *Danski Zakon o stjecanju nekretnina (Konsolidirani zakon br. 265.*

*od 21. ožujka 2014.);*

*Izvršni nalog o stjecanju (Izvršni nalog br. 764 od 18. rujna 1995.) i Zakon o poljoprivrednim gospodarstvima (Konsolidirani zakon br. 27. od 4. siječnja 2017.).*

**EE:** *Kinnisasja omandamise kitsendamise seadus (Zakon o ograničenjima u pogledu stjecanja nepokretne imovine) poglavlje 2. članak 4., poglavlje 3. članak 10., 2017.*

**EL:** *Zakon 1892/1990, kako je izmijenjen, u kombinaciji, kad je riječ o primjeni, s Ministarskom odlukom F.110/3/330340/S.120/7-4-14 Ministra državne obrane i Ministra za zaštitu građana.*

**HR:** *Zakon o vlasništvu i drugim stvarnim pravima (NN 91/96, 68/98, 137/99, 22/00, 73/00, 129/00, 114/01, 79/06, 141/06, 146/08, 38/09, 143/12, 152/14), članci 354.–358.b; Zakon o poljoprivrednom zemljištu (NN 20/18, 115/18, 98/19) članak 2.; Zakon o općem upravnom postupku.*

**MT:** *Zakon o nepokretnoj imovini (stjecanje od strane nerezidenata) (poglavlje 246.); i Protokol br. 6 Ugovora o pristupanju EU-u o stjecanju sekundarnih mjesta boravka u Malti.*

**PL:** *Zakon od 24. ožujka 1920. o stjecanju nekretnina od strane stranih državljana (Službeni list iz 2016., točka 1061. kako je izmijenjena).*

U pogledu liberalizacije ulaganja – pristup tržištu, nacionalni tretman:

U **HU:** Za kupnju nekretnine osobe koje nemaju boravište moraju pribaviti odobrenje odgovarajućeg administrativnog tijela nadležnog za geografsku lokaciju nekretnine.

**Mjere:**

**HU:** *Uredba vlade br. 251/2014 (X.2.) o stjecanju od strane stranih državljana*

*nekretnina osim zemljišta koja se upotrebljavaju za poljoprivredu ili šumarstvo; i Zakon LXXVIII iz 1993. (stavak 1/A).*

U pogledu liberalizacije ulaganja – pristup tržištu, nacionalni tretman, [tretman najpovlaštenije nacije:

U **LV:** Državljanima Ujedinjene Kraljevine dopušteno je stjecanje zemljišta u gradskim područjima preko pravnih osoba koje su osnovane i registrirane u Latviji ili drugim državama članicama:

- (i) ako je, zasebno ili ukupno, više od 50 % njihova vlasničkog kapitala u vlasništvu državljana država članica, latvijske vlade ili određene općine;

- (ii) ako je više od 50 % njihova vlasničkog kapitala u vlasništvu fizičkih osoba i društava iz treće zemlje s kojom je Latvija sklopila bilateralne sporazume o promicanju i recipročnoj zaštiti ulaganja te koje je latvijski parlament odobrio prije 31. prosinca 1996.;
- (iii) ako je više od 50 % njihova vlasničkog kapitala u vlasništvu fizičkih osoba i društava iz treće zemlje s kojom je Latvija sklopila bilateralne sporazume o promicanju i recipročnoj zaštiti ulaganja nakon 31. prosinca 1996., ako su u tim sporazumima utvrđena prava latvijskih fizičkih osoba i društava u pogledu stjecanja zemljišta u toj trećoj zemlji;
- (iv) ako je više od 50 % njihova vlasničkog kapitala u zajedničkom vlasništvu osoba iz točaka od i. do iii.; ili
- (v) ako su to javna dionička društva, uz uvjet da su njihove dionice uvrštene na burzu.

Ako Ujedinjena Kraljevina latvijskim državljanima i poduzećima dopusti kupnju nekretnina u gradskim područjima na svojem državnom području, i Latvija će državljanima i poduzećima iz Ujedinjene Kraljevine dopustiti kupnju nekretnina u gradskim područjima Latvije pod istim uvjetima koje imaju latvijski državljani.

**Mjere:**

*LV: Zakon o zemljišnoj reformi u gradovima Republike Latvije, odjelci 20. i 21.*

U pogledu liberalizacije ulaganja – nacionalni tretman, tretman najpovlaštenije nacije:

U **DE**: Na stjecanje nekretnina mogu se primjenjivati određeni uvjeti reciprociteta.

U **ES**: Za strana ulaganja u djelatnosti koje su izravno povezane s ulaganjima u nekretnine za diplomatske misije država koje nisu države članice obvezno je upravno odobrenje španjolskog Vijeća ministara, osim ako postoji sporazum o uzajamnoj liberalizaciji.

U **RO**: Strani državljani, osobe bez državljanstva i pravne osobe (osim državljana i pravnih osoba iz država članice EGP-a) mogu steći prava vlasništva nad zemljištima pod uvjetima koji su uređeni međunarodnim ugovorima i na temelju reciprociteta. Strani državljani, osobe bez državljanstva i pravne osobe ne mogu steći pravo vlasništva nad zemljištem po uvjetima povoljnijima od onih koji se primjenjuju na fizičke ili pravne osobe iz EU-a.

**Mjere:**

*DE: Einführungsgesetz zum Bürgerlichen Gesetzbuche (EGBGB; Uvodni zakon Građanskog zakonika).*

*ES: Kraljevski dekret 664/1999 od 23. travnja 1999. o stranim ulaganjima.*

*RO: Zakon 17/2014 o određenim mjerama kojima se uređuje kupnja i prodaja poljoprivrednih zemljišta koja se nalaze izvan gradova te o izmjeni; i*

*Zakon br. 268/2001 o privatizaciji trgovačkih društava koja upravljaju državnim zemljištima u javnom i privatnom vlasništvu koja su namijenjena za poljoprivredu te o osnivanju Agencije za državno vlasništvo, kako je izmijenjen.*



## Rezerva br. 2 – Profesionalne usluge (osim zdravstvenih profesija)

<b>Sektor – podsektor</b>	Profesionalne usluge – pravne usluge; patentni zastupnik, posrednik u području industrijskog vlasništva, odvjetnik za zaštitu intelektualnog vlasništva; računovodstvene i knjigovodstvene usluge; revizorske usluge, usluge poreznog savjetovanja; arhitektonske usluge i usluge urbanističkog planiranja, inženjerske usluge i integrirane inženjerske usluge
<b>Industrijska klasifikacija:</b>	CPC 861, 862, 863, 8671, 8672, 8673, 8674, 879 (dio)
<b>Vrsta rezerve:</b>	Pristup tržištu Nacionalni tretman Tretman najpovlaštenije nacije Viša uprava i upravni odbori Lokalna prisutnost Obveze za pravne usluge
<b>Poglavlje/odjeljak:</b>	Liberalizacija ulaganja, prekogranična trgovina uslugama i regulatorni okvir za pravne usluge
<b>Razina vlasti:</b>	EU/država članica (osim ako je navedeno drukčije)

### Opis:

#### **(a) Pravne usluge (CPC 861 (dio))<sup>120</sup>**

<sup>120</sup> Za potrebe ove rezerve:

(a) „pravo jurisdikcije države domaćina” znači pravo određene države članice i pravo Europske unije;

„pravo matične jurisdikcije” znači pravo Ujedinjene Kraljevine;

(b) „međunarodno pravo” znači međunarodno javno pravo, osim prava Europske unije, i uključuje pravo uspostavljeno međunarodnim ugovorima i konvencijama, kao i međunarodno običajno pravo;

(c) „usluge pravnog savjetovanja” obuhvaćaju savjetovanje klijenata i savjetovanje s njima o pitanjima, uključujući transakcije, odnose i sporove, povezana s primjenom ili tumačenjem prava, sudjelovanje s klijentima ili u njihovo ime u pregovorima i drugim poslovima s trećim stranama u takvim pitanjima, pripremu dokumenata koji su u cijelosti ili djelomično pravno uređeni te provjeru dokumenata bilo koje vrste za potrebe i u skladu sa zahtjevima prava;

(d) „usluge pravnog zastupanja” obuhvaćaju pripremu dokumenata koji se trebaju dostaviti upravnim agencijama, sudovima ili drugim propisno osnovanim službenim sudovima i nazočnost pred upravnim agencijama, sudovima ili drugim propisno osnovanim službenim sudovima;

(e) „usluge pravne arbitraže, mirenja i posredovanja” znači pripremu dokumentacije koja se dostavlja arbitru, miritelju ili posredniku te pripremu za svjedočenje i svjedočenje pred njima u svim sporovima koji uključuju primjenu i tumačenje prava. Ne uključuje usluge arbitraže, mirenja i posredovanja u sporovima koji ne uključuju primjenu i tumačenje prava, a koji se odnose na usluge povezane sa savjetovanjem u pogledu

U pogledu liberalizacije ulaganja – pristup tržištu i regulatorni okvir za pravne usluge – obveze:

U **EU**: U svakoj državi članici primjenjuju se posebni zahtjevi nediskriminacije u pogledu pravnog oblika.

*i. Određene pravne usluge koje se pružaju pod stručnim nazivom matične države (CPC 861 (dio) – usluge pravnog savjetovanja, arbitraže, mirenja i posredovanja u vezi s pravom matične jurisdikcije i međunarodnim pravom uređenim drugim dijelom [Trgovina, prijevoz i ribarstvo] prvim naslovom [Trgovina] glavom II. poglavljem 5. [Regulatorni okvir] odjeljkom 7 [Pravne usluge].*

U skladu s uvodnim napomenama, a osobito stavkom 9., podrazumijeva se da zahtjevi za registraciju u odvjetničkoj komori mogu sadržavati zahtjev da osoba, kako bi bila prihvatljiva za članstvo u toj komori, mora imati dovršeno određeno osposobljavanje pod nadzorom ovlaštenog odvjetnika ili uredsku ili poštansku adresu na području nadležnosti određene odvjetničke komore. Pojedine države članice mogu zahtijevati da fizičke osobe koje su na određenim položajima u odvjetničkom društvu/poduzeću ili dioničari imaju pravo na obavljanje pravne djelatnosti u državi domaćinu.

U pogledu liberalizacije ulaganja – pristup tržištu, nacionalni tretman i u pogledu prekogranične trgovine uslugama – nacionalni tretman, pristup tržištu i regulatorni okvir za pravne usluge – obveze:

U **AT**:

Za pružanje pravnih usluga u području prava jurisdikcije države domaćina (pravo Unije i države članice), uključujući zastupanje pred sudovima, obvezni su državljanstvo države članice EGP-a ili Švicarske te boravište (poslovna prisutnost). U okviru poslovne prisutnosti pravne usluge smiju pružati samo odvjetnici s državljanstvom države članice EGP-a ili Švicarske. Pružanje pravnih usluga u području međunarodnog javnog prava i prava jurisdikcije države domaćina dopušteno je samo na prekograničnoj osnovi.

Vlasnički udio i udjeli u poslovnom rezultatu bilo kojeg odvjetničkog društva koji pripadaju stranim odvjetnicima (koji moraju ispunjavati sve uvjete za obavljanje djelatnosti u matičnoj jurisdikciji) smiju iznositi najviše 25 %; ostatak moraju držati odvjetnici iz EGP-a ili Švicarske koji ispunjuju sve uvjete za obavljanje djelatnosti te samo oni mogu imati odlučujući utjecaj pri odlučivanju u odvjetničkom društvu.

U **BE**: (odnosi se i na tretman najpovlaštenije nacije) Strani odvjetnici mogu obavljati djelatnost pravnih savjetnika. Odvjetnici koji su članovi stranih odvjetničkih komora (izvan EU-a) i žele imati poslovni nastan u Belgiji, ali ne ispunjavaju uvjete za upis na popis potpuno kvalificiranih odvjetnika, na popisu EU-a ili na popis odvjetničkih vježbenika, mogu zatražiti upis na takozvani popis B. Takav popis B postoji samo u odvjetničkoj komori u Bruxellesu. Odvjetnik s popisa B može pružati određene pravne usluge.

---

upravljanja. Ne uključuju ni djelovanje u svojstvu arbitra, miritelja ili posrednika. Kao potkategorija, usluge međunarodne pravne arbitraže, mirenja ili posredovanja odnose se na iste usluge kad spor uključuje stranke iz dviju ili više zemalja.

U **BG**: (odnosi se i na tretman najpovlaštenije nacije): Za pružanje usluga pravnog posredovanja obvezno je trajno boravište. Posrednik može biti samo osoba koja je pri Ministarstvu pravosuđa upisana u Jedinstveni registar posrednika.

U Bugarskoj se puni nacionalni tretman u pogledu osnivanja i upravljanja društvima te u pogledu pružanja usluga može primijeniti samo na društva koja su osnovana u zemljama s kojima su sklopljeni odnosno s kojima će se sklopiti bilateralni sporazumi o zajedničkoj pravnoj pomoći te na državljane tih zemalja.

U **CY**: Obvezni su državljanstvo države članice EGP-a ili Švicarske i boravište (poslovna prisutnost). Samo odvjetnici upisani u odvjetničku komoru mogu biti partneri, dioničari ili članovi upravnih odbora odvjetničkih društava na Cipru.

U **CZ**: Za strane odvjetnike uvjet je boravište (poslovna prisutnost).

U **DE**: Za strane pravnike (koji imaju kvalifikacije koje nisu švicarske ni iz države EGP-a) mogu postojati ograničenja u pogledu posjedovanja udjela u odvjetničkom društvu koje pruža pravne usluge u području prava jurisdikcije države domaćina.

U **DK**: Neovisno o prethodno navedenoj rezervi EU-a, udjele u odvjetničkom društvu mogu posjedovati samo odvjetnici koji aktivno obavljaju odvjetničku djelatnost u društvu, njegovu matičnom društvu ili njegovoj podružnici, drugi zaposlenici u društvu ili drugo odvjetničko društvo registrirano u Danskoj. Drugi zaposlenici u društvu mogu zajedno posjedovati manje od 10 % udjela i glasačkih prava te kako bi postali vlasnici udjela moraju položiti ispit o pravilima od iznimnog značaja za obavljanje odvjetničke djelatnosti.

Članovi uprave mogu biti samo odvjetnici koji aktivno obavljaju odvjetničku djelatnost u društvu, njegovu matičnom društvu ili njegovoj podružnici, drugi vlasnici udjela i zastupnici zaposlenika. Većina članova uprave moraju biti odvjetnici koji aktivno obavljaju odvjetničku djelatnost u društvu, njegovu matičnom društvu ili njegovoj podružnici. Direktori odvjetničkog društva mogu biti samo odvjetnici koji aktivno obavljaju odvjetničku djelatnost u društvu, njegovu matičnom društvu ili njegovoj podružnici te drugi vlasnici udjela koji su položili prethodno navedeni ispit.

U **ES**: Za pružanje određenih pravnih usluga uvjet je poslovna adresa.

U **FR**: Za stalno obavljanje djelatnosti obvezno je boravište ili poslovni nastan u EGP-u. Ne dovodeći u pitanje prethodno navedenu rezervu EU-a: Za sve odvjetnike društvo mora imati jedan od pravnih oblika koji su dopušteni na temelju francuskog prava na nediskriminirajućoj osnovi: SCP (*société civile professionnelle*), SEL (*société d'exercice libéral*), SEP (*société en participation*), SARL (*société à responsabilité limitée*), SAS (*société par actions simplifiée*), SA (*société anonyme*), SPE (*société pluriprofessionnelle d'exercice*) i *association*, pod određenim okolnostima. Dioničari, direktori i partneri mogu podlijegati posebnim ograničenjima povezanim s njihovom profesionalnom djelatnošću.

U **HR**: Odvjetničko društvo može osnovati samo odvjetnik koji ima hrvatsku titulu odvjetnika (društva iz Ujedinjene Kraljevine mogu osnovati podružnice koje ne smiju zapošljavati hrvatske odvjetnike).

U **HU**: Potreban je ugovor o suradnji sklopljen s mađarskim odvjetnikom (*ügyvéd*) ili odvjetničkim društvom (*ügyvédi iroda*). Strani pravni savjetnik ne može biti član mađarskog odvjetničkog društva. Strani odvjetnik nije ovlašten za pripremu dokumenata koji se podnose arbitru, miritelju ili posredniku ni za pravno zastupanje klijenta ispred njih.

U **PT** (odnosi se i na tretman najpovlaštenije nacije): Stranci koji imaju diplomu bilo kojeg pravnog fakulteta u Portugalu mogu se registrirati u portugalskoj odvjetničkoj komori (*Ordem dos Advogados*) pod istim uvjetima kao i portugalski državljani ako njihova zemlja prema portugalskim državljanima postupa reciprocno.

Ostali stranci koji imaju diplomu prava koju je priznao neki pravni fakultet u Portugalu mogu se registrirati u portugalskoj odvjetničkoj komori uz uvjet da obave potrebno osposobljavanje i polože završnu provjeru te prijemni ispit.

Pravno savjetovanje dopušteno je pravnicima, pod uvjetom da imaju profesionalno boravište (*domiciliação*) u Portugalu, polože prijemni ispit i da su upisani u odvjetničku komoru.

U **RO**: Strani odvjetnik ne smije sudjelovati u iznošenju usmenih ili pismenih zaključaka pred sudovima ili drugim sudbenim tijelima, osim u međunarodnoj arbitraži.

U **SE**: (odnosi se i na tretman najpovlaštenije nacije) Ne dovodeći u pitanje prethodno navedenu rezervu EU-a: Član švedske odvjetničke komore može biti zaposlen samo kod člana Komore ili društva koje obavlja djelatnosti člana Komore. Međutim, član odvjetničke komore može biti zaposlen u stranom društvu koje obavlja djelatnosti odvjetnika ako dotično društvo ima domicil u državi članici Unije ili EGP-a odnosno u Švicarskoj Konfederaciji. Ako odbor švedske odvjetničke komore odobri izuzeće, član švedske odvjetničke komore može biti zaposlen i u odvjetničkom društvu izvan Europske unije.

Članovi odvjetničke komore koji pružaju pravne usluge u obliku društva ili partnerstva ne mogu imati drugi cilj niti obavljati druge djelatnosti osim pružanja usluga odvjetnika. Dopuštena je suradnja s drugim odvjetnicima; međutim, za suradnju sa stranim društvima obvezno je odobrenje odbora švedske odvjetničke komore. Samo član odvjetničke komore može izravno ili neizravno, preko društva, pružati usluge odvjetnika, držati udjele u društvu ili biti član društva. Samo član odvjetničke komore može biti član ili zamjenik člana odbora ili zamjenik glavnog direktora, ovlašteni potpisnik ili tajnik društva ili partnerstva.

U **SI**: (odnosi se i na tretman najpovlaštenije nacije) Strani odvjetnik koji ima pravo obavljati odvjetničku djelatnost u trećoj zemlji može pružati pravne usluge ili obavljati pravnu djelatnost u skladu s uvjetima navedenima u članku 34.a Zakona o odvjetništvu, uz uvjet da je ispunjen uvjet stvarnog reciprociteta. Neovisno o rezervi EU-a o zahtjevima nediskriminacije u pogledu pravnog oblika, poslovna prisutnost za odvjetnike koje je imenovala slovenska odvjetnička komora ograničena je samo na trgovca pojedinca, odvjetničko društvo s ograničenom odgovornošću (komanditno društvo) ili odvjetničko društvo s neograničenom odgovornošću (javno trgovačko društvo). Djelatnosti odvjetničkog društva ograničene su na pružanje pravnih usluga. Samo odvjetnici mogu biti partneri u odvjetničkom društvu.

U **SK**: Za odvjetnike koji nisu iz EU-a obvezan je reciprocitet.

**ii. Ostale pravne usluge (pravo jurisdikcije države domaćina, uključujući usluge pravnog savjetovanja, arbitraže, mirenja i posredovanja te usluge pravnog zastupanja).**

U skladu s uvodnim napomenama, a osobito točkom 9., podrazumijeva se da zahtjevi za registraciju u odvjetničkoj komori mogu sadržavati i zahtjev da osoba, kako bi bila prihvatljiva za članstvo u toj komori, mora imati diplomu prava ili njezin ekvivalent u jurisdikciji države domaćina, imati dovršeno osposobljavanje pod nadzorom ovlaštenog odvjetnika ili uredsku ili poštansku adresu na području nadležnosti određene odvjetničke komore.

U pogledu liberalizacije ulaganja – pristup tržištu, nacionalni tretman i u pogledu prekogranične trgovine uslugama – nacionalni tretman, lokalna prisutnost:

**U EU:** Fizičke ili pravne osobe pred Uredom Europske unije za intelektualno vlasništvo (EUIPO) mogu zastupati samo pravnici koji su kvalificirani u državi članici EGP-a i čije se mjesto poslovanja nalazi u EGP-u, u mjeri u kojoj su, u dotičnoj državi članici, ovlašteni djelovati u svojstvu zastupnika u predmetima u području žigova ili u predmetima u području industrijskog vlasništva, ili profesionalni zastupnici s popisa koji u tu svrhu vodi EUIPO. (861 (dio))

**U AT:** Za pružanje pravnih usluga u području prava jurisdikcije države domaćina (pravo Unije i države članice), uključujući zastupanje pred sudovima, obvezni su državljanstvo države članice EGP-a ili Švicarske te boravište (poslovna prisutnost). U okviru poslovne prisutnosti pravne usluge smiju pružati samo odvjetnici s državljanstvom države članice EGP-a ili Švicarske. Pružanje pravnih usluga u području međunarodnog javnog prava i prava jurisdikcije države domaćina dopušteno je samo na prekograničnoj osnovi.

Vlasnički udio i udjeli u poslovnom rezultatu bilo kojeg odvjetničkog društva koji pripadaju stranim odvjetnicima (koji moraju ispunjavati sve uvjete za obavljanje djelatnosti u matičnoj jurisdikciji) smiju iznositi najviše 25 %; ostatak moraju držati odvjetnici iz EGP-a ili Švicarske koji ispunjuju sve uvjete za obavljanje djelatnosti te samo oni mogu imati odlučujući utjecaj pri odlučivanju u odvjetničkom društvu.

**U BE:** (*odnosi se i na tretman najpovlaštenije nacije*) Za punopravno članstvo u odvjetničkoj komori, uključujući zastupanje pred sudovima, obvezno je boravište. Za stjecanje punopravnog članstva u odvjetničkoj komori strani odvjetnik mora imati boravište najmanje šest godina od datuma zahtjeva za registraciju, odnosno u određenim okolnostima tri godine. Mora imati potvrdu koju je izdao belgijski ministar vanjskih poslova u skladu s kojom se nacionalnim pravom ili međunarodnom konvencijom dopušta reciprocitet (uvjet reciprociteta).

Strani odvjetnici mogu obavljati djelatnost pravnih savjetnika. Odvjetnici koji su članovi stranih odvjetničkih komora (izvan EU-a) i žele imati poslovni nastan u Belgiji, ali ne ispunjavaju uvjete za upis na popis potpuno kvalificiranih odvjetnika, na popisu EU-a ili na popis odvjetničkih vježbenika, mogu zatražiti upis na takozvani popis B. Takav popis B postoji samo u odvjetničkoj komori u Bruxellesu. Odvjetnik s popisa B može davati savjete. Zastupanje pred sudom Cour de Cassation podliježe uvrštenju na određeni popis.

**U BG:** (u pogledu tretmana najpovlaštenije nacije) Rezervirano za državljane države članice, druge države koja je stranka Sporazuma o Europskom gospodarskom prostoru ili Švicarske Konfederacije koji su dobili odobrenje za obavljanje odvjetničke djelatnosti u skladu sa zakonodavstvom bilo koje od prethodno navedenih zemalja. Strani državljanin (osim prethodno navedenih) koji je ovlašten za obavljanje odvjetničke djelatnosti u skladu sa zakonodavstvom svoje zemlje, može se žaliti pravosudnim tijelima Republike Bugarske kao odvjetnik obrane ili zastupnik državljanina svoje zemlje, u određenom predmetu, zajedno s bugarskim odvjetnikom, u slučajevima kad je to predviđeno sporazumom između Bugarske i dotične strane države ili na temelju uzajamnosti, podnošenjem zahtjeva za prethodnu odluku u tu svrhu predsjedniku Vrhovnog odvjetničkog vijeća. Zemlje u odnosu na koje postoji uzajamnost određuje ministar pravosuđa na zahtjev predsjednika Vrhovnog odvjetničkog vijeća. Za pružanje usluga pravnog posredovanja strani državljanin mora imati dozvolu dugotrajnog ili stalnog boravišta u Republici Bugarskoj i biti upisan u Jedinostveni registar posrednika pri Ministarstvu pravosuđa.

U **CY**: Obvezni su državljanstvo države članice EGP-a ili Švicarske i boravište (poslovna prisutnost). Samo odvjetnici upisani u odvjetničku komoru mogu biti partneri, dioničari ili članovi upravnih odbora odvjetničkih društava na Cipru.

U **CZ**: Za strane odvjetnike uvjet je boravište (poslovna prisutnost) i punopravno članstvo u češkoj odvjetničkoj komori.

U **DE**: Samo odvjetnici s kvalifikacijom iz EGP-a ili Švicarske mogu biti primljeni u odvjetničku komoru i time dobiti pravo na pružanje pravnih usluga. Za stjecanje punopravnog članstva u odvjetničkoj komori obvezna je poslovna prisutnost. Nadležna odvjetnička komora može odobriti izuzeća. Za strane pravnike (koji imaju kvalifikacije koje nisu švicarske ni iz države EGP-a) mogu postojati ograničenja u pogledu posjedovanja udjela u odvjetničkom društvu koje pruža pravne usluge u domaćem pravu.

U **DK**: Pravne usluge koje se pružaju pod nazivom advokat (odvjetnik) ili sličnim nazivom te zastupanje pred sudovima rezervirano je za odvjetnike s danskom licencijom. Odvjetnici iz EU-a, EGP-a i Švicarske mogu obavljati odvjetničku djelatnost pod nazivom iz njihove zemlje podrijetla.

Neovisno o rezervi EU-a o zahtjevima nediskriminacije u pogledu pravnog oblika, udjele u odvjetničkom društvu mogu posjedovati samo odvjetnici koji aktivno obavljaju odvjetničku djelatnost u društvu, njegovu matičnom društvu ili njegovoj podružnici, drugi zaposlenici u društvu ili drugo odvjetničko društvo registrirano u Danskoj. Drugi zaposlenici u društvu mogu zajedno posjedovati manje od 10 % udjela i glasačkih prava te kako bi postali vlasnici udjela moraju položiti ispit o pravilima od iznimnog značaja za obavljanje odvjetničke djelatnosti.

Članovi uprave mogu biti samo odvjetnici koji aktivno obavljaju odvjetničku djelatnost u društvu, njegovu matičnom društvu ili njegovoj podružnici, drugi vlasnici udjela i zastupnici zaposlenika. Većina članova uprave moraju biti odvjetnici koji aktivno obavljaju odvjetničku djelatnost u društvu, njegovu matičnom društvu ili njegovoj podružnici. Direktori odvjetničkog društva mogu biti samo odvjetnici koji aktivno obavljaju odvjetničku djelatnost u društvu, njegovu matičnom društvu ili njegovoj podružnici te drugi vlasnici udjela koji su položili prethodno navedeni ispit.

U **EE**: Obvezno je boravište (poslovna prisutnost).

U **EL**: Obvezni su državljanstvo države članice EGP-a ili Švicarske i boravište (poslovna prisutnost).

U **ES**: Obvezno je državljanstvo države članice EGP-a ili Švicarske. Nadležna tijela mogu odobriti nacionalna izuzeća.

U **FI**: Za upotrebu stručnog naziva „odvjetnik” (finski *asianajaja*, švedski *advokat*) obvezno je boravište u državi članici EGP-a ili u Švicarskoj te članstvo u odvjetničkoj komori. Pravne usluge mogu pružati i osobe koje nisu članovi komore.

U **FR**: Neovisno o rezervi EU-a o zahtjevima nediskriminacije u pogledu pravnog oblika, boravište ili poslovni nastan u EGP-u potreban je za punopravno članstvo u odvjetničkoj komori, koje je nužno za pružanje pravnih usluga u odvjetničkom društvu; posjedovanje udjela i pravo glasa mogu podlijegati kvantitativnim ograničenjima povezanim s profesionalnom djelatnošću partnera. Zastupanje pred sudom Cour de Cassation i tijelom Conseil d'Etat podliježe kvotama i rezervirano je za državljane FR i državljane države članice EU-a.

Za sve odvjetnike društvo mora imati jedan od pravnih oblika koji su dopušteni na temelju francuskog prava na nediskriminirajućoj osnovi: SCP (*société civile professionnelle*), SEL (*société*

*d'exercice libéral*), SEP (*société en participation*), SARL (*société à responsabilité limitée*), SAS (*société par actions simplifiée*), SA (*société anonyme*), SPE (*société pluriprofessionnelle d'exercice*) i *association*, pod određenim okolnostima. Za stalno obavljanje djelatnosti obvezno je boravište ili poslovni nastan u EGP-u.

U **HR**: Zahtijeva se državljanstvo države članice EU-a.

U **HU**: Obvezni su državljanstvo države članice EGP-a ili Švicarske i boravište (poslovna prisutnost).

U **LT**: (odnosi se i na tretman najpovlaštenije nacije) Obvezni su državljanstvo države članice EGP-a ili Švicarske i boravište (poslovna prisutnost).

Odvjetnici iz trećih zemalja mogu djelovati kao odvjetnici na sudu samo u skladu s međunarodnim sporazumima, uključujući posebne odredbe o zastupanju pred sudovima. Obvezno je punopravno članstvo u odvjetničkoj komori.

U **LU** (*odnosi se i na tretman najpovlaštenije nacije*): Obvezni su državljanstvo države članice EGP-a ili Švicarske i boravište (poslovna prisutnost). Vijeće odvjetnika može, na temelju reciprociteta, odustati od uvjeta u pogledu državljanstva za strane državljane.

U **LV** (*odnosi se i na tretman najpovlaštenije nacije*): Obvezno je državljanstvo države članice EGP-a ili Švicarske. Odvjetnici iz trećih zemalja mogu djelovati kao odvjetnici na sudu samo u skladu s bilateralnim sporazumima o uzajamnoj pravnoj pomoći.

Za Europsku uniju ili strane odvjetnike primjenjuju se posebni uvjeti. Na primjer, sudjelovanje u sudskim postupcima u kaznenim predmetima dopušteno je samo zajedno s odvjetnikom koji je član Latvijskog kolegija ovlaštenih odvjetnika.

U **MT**: Obvezni su državljanstvo države članice EGP-a ili Švicarske i boravište (poslovna prisutnost).

U **NL**: Samo odvjetnici koji imaju nizozemsku dozvolu i registrirani su u nizozemskom registru mogu upotrebljavati naziv *advocate*. Umjesto upotrebe punog naziva *advocate* (neregistrirani) strani odvjetnici obvezni su navesti strukovnu organizaciju u jurisdikciji države domaćina za potrebe obavljanja djelatnosti u Nizozemskoj.

U **PT** (odnosi se i na tretman najpovlaštenije nacije): zahtijeva se boravište (poslovna prisutnost). Za zastupanje pred sudovima obvezno je punopravno članstvo u odvjetničkoj komori. Stranci koji imaju diplomu bilo kojeg pravnog fakulteta u Portugalu mogu se registrirati u portugalskoj odvjetničkoj komori (*Ordem dos Advogados*) pod istim uvjetima kao i portugalski državljani ako njihova zemlja prema portugalskim državljanima postupa recipročno.

Ostali stranci koji imaju diplomu prava koju je priznao neki pravni fakultet u Portugalu mogu se registrirati u portugalskoj odvjetničkoj komori uz uvjet da obave potrebno osposobljavanje i polože završnu provjeru te prijemni ispit. Samo odvjetnička društva čiji udjeli pripadaju isključivo odvjetnicima koji su primljeni u portugalsku odvjetničku komoru mogu pružati pravne usluge u Portugalu.

U **RO**: Strani odvjetnik ne smije sudjelovati u iznošenju usmenih ili pismenih zaključaka pred sudovima ili drugim sudbenim tijelima, osim u međunarodnoj arbitraži.

U **SE**: (*odnosi se i na tretman najpovlaštenije nacije*) Za članstvo u odvjetničkoj komori i pravo na upotrebu naziva *advokat* obvezno je boravište u državi članici EGP-a ili u Švicarskoj. Odbor švedske

odvjetničke komore može odobriti izuzeća. Članstvo u odvjetničkoj komori nije nužno za pružanje usluga u području švedskog prava.

Neovisno o rezervi EU-a o zahtjevima nediskriminacije u pogledu pravnog oblika, član švedske odvjetničke komore može biti zaposlen samo kod člana Komore ili društva koje obavlja djelatnosti člana Komore. Međutim, član odvjetničke komore može biti zaposlen u stranom društvu koje obavlja djelatnosti odvjetnika ako dotično društvo ima domicil u državi članici EGP-a odnosno u Švicarskoj Konfederaciji. Ako odbor švedske odvjetničke komore odobri izuzeće, član švedske odvjetničke komore može biti zaposlen i u odvjetničkom društvu izvan Europske unije.

Članovi odvjetničke komore koji pružaju pravne usluge u obliku društva ili partnerstva ne mogu imati drugi cilj niti obavljati druge djelatnosti osim pružanja usluga odvjetnika. Dopuštena je suradnja s drugim odvjetnicima; međutim, za suradnju sa stranim društvima obvezno je odobrenje odbora švedske odvjetničke komore. Samo član odvjetničke komore može izravno ili neizravno, preko društva, pružati usluge odvjetnika, držati udjele u društvu ili biti član društva. Samo član odvjetničke komore može biti član ili zamjenik člana odbora ili zamjenik glavnog direktora, ovlašteni potpisnik ili tajnik društva ili partnerstva.

**U SI:** (odnosi se i na tretman najpovlaštenije nacije) Zastupanje klijenata pred sudovima za naknadu uvjetovano je poslovnom prisutnošću u Republici Sloveniji. Strani odvjetnik koji ima pravo pružati pravne usluge u području prava matične jurisdikcije može pružati pravne usluge ili obavljati pravnu djelatnost u skladu s uvjetima navedenima u članku 34.a Zakona o odvjetništvu, uz uvjet da je ispunjen uvjet stvarnog reciprociteta.

Neovisno o rezervi EU-a o zahtjevima nediskriminacije u pogledu pravnog oblika, poslovna prisutnost za odvjetnike koje je imenovala slovenska odvjetnička komora ograničena je samo na trgovca pojedinca, odvjetničko društvo s ograničenom odgovornošću (komanditno društvo) ili odvjetničko društvo s neograničenom odgovornošću (javno trgovačko društvo). Djelatnosti odvjetničkog društva ograničene su na pružanje pravnih usluga. Samo odvjetnici mogu biti partneri u odvjetničkom društvu.

**U SK:** (odnosi se i na tretman najpovlaštenije nacije) Za pružanje pravnih usluga u području jurisdikcije države domaćina, uključujući zastupanje pred sudovima, obvezno je državljanstvo države članice EGP-a te boravište (poslovna prisutnost). Za odvjetnike koji nisu iz EU-a obvezan je reciprocitet.

#### **Mjere:**

**EU:** Uredba (EU) 2017/1001 EUROPSKOG PARLAMENTA I VIJEĆA od 14. lipnja 2017. o žigu Europske unije, članak 120.; UREDBA VIJEĆA (EZ) br. 6/2002 od 12. prosinca 2001. o dizajnu Zajednice, članak 78.

**AT:** Rechtsanwaltsordnung (Zakon o odvjetnicima) – RAO, RGBI, br. 96/1868, članci 1. i 21.c.

**BE:** Belgijski Pravosudni zakonik (članci 428.–508.); Kraljevski dekret od 24. kolovoza 1970.

**BG:** Zakon o odvjetništvu; Zakon o posredovanju; i Zakon o javnim bilježnicima i javnobilježničkoj djelatnosti.

**CY:** Zakon o odvjetnicima (poglavlje 2.), kako je izmijenjeno.

**CZ:** Zakon br. 85/1996, zb., Zakon o odvjetnicima.



**DE:** članci 59.e, 59.f i 206. Saveznog zakona o odvjetnicima (Bundesrechtsanwaltsordnung, BRAO);

*Gesetz über die Tätigkeit europäischer Rechtsanwälte in Deutschland (EuRAG); i čl. 10. Rechtsdienstleistungsgesetz (RDG).*

**DK:** Retsplejeloven (Zakon o pravosuđu) poglavlja 12. i 13. (Konsolidirani akt br. 1284 od 14. studenoga 2018.).

**EE:** Advokatuuriseadus (Zakon o odvjetničkoj komori); Tsviilkohtumenetluse seadustik (Zakon o parničnom postupku); halduskohtumenetluse seadustik (Zakon o upravnom sudskom postupku); kriminaalmenetluse seadustik (Zakon o kaznenom postupku); and väärteomenetluse seadustik (Zakon o prekršajnom postupku).

**EL:** Novi Zakonik o odvjetnicima br. 4194/2013.

**ES:** Estatuto General de la Abogacía Española, aprobado por Real Decreto 658/2001, članak 13.1<sup>a</sup>.

**FI:** Laki asianajajista (Zakon o odvjetnicima) (496/1958), odjeljci 1. I 3.; i Oikeudenkäymiskaari (4/1734) (Zakonik o sudskom postupku).

**FR:** Loi 71-1130 du 31 décembre 1971, Loi 90- 1259 du 31 décembre 1990, décret 91-1197 du 27 novembre 1991 i Ordonnance du 10 septembre 1817 modifiée.

**HR:** Zakon o odvjetništvu (NN 9/94, 117/08, 75/09 i 18/11).

**HU:** Zakon LXXVIII. iz 2017. o profesionalnim djelatnostima odvjetnika.

**LT:** Zakon o odvjetničkoj komori Republike Litve od 18. ožujka 2004. br. IX-2066, kako je zadnje izmijenjen 12. prosinca 2017. Zakonom br. XIII-571.

**LU:** Loi du 16 décembre 2011 modifiant la loi du 10 août 1991 sur la profession d'avocat.

**LV:** Zakon o kaznenom postupku, odjeljak 79.; i Zakon Republike Latvije o odvjetništvu, odjeljak 4.

**MT:** Zakonik o organizaciji i parničnom postupku (poglavlje 12).

**NL:** Advocatenwet (Zakon o odvjetništvu).

**PT:** Zakon 145/2015, 9. rujna, kako je izmijenjen Zakonom 23/2020, 6. srpnja; (članak 194., kako je zamijenjen člankom 201., i članak 203., kako je zamijenjen člankom 213.).

Statut portugalske odvjetničke komore (Estatuto da Ordem dos Advogados) i Uredba sa zakonskom snagom 229/2004, članak 5. i članci 7.–9.;

Uredba sa zakonskom snagom 88/2003, članci 77. i 102.;

Statut Profesionalnog udruženja odvjetnika (Estatuto da Câmara dos Solicitadores), kako je izmijenjen Zakonom 49/2004 te Zakonom 154/2015, 14. rujna; Zakonom 14/2006 i Uredbom sa zakonskom snagom br. 226/2008, kako je izmijenjena Zakonom 41/2013, 26. lipnja;

Zakon 78/2001, članci 31. 4., kako je izmijenjen Zakonom 54/2013, 31. srpnja;

*Uredba o posredovanju u obiteljskopравnim i radnopravnim predmetima (Pravilnik 282/2010), kako je izmijenjena Odlukom 283/2018, 19. listopada;*

*Zakon 21/2007 o posredovanju u kaznenim predmetima, članak 12.;*

Zakon 22/2013, 26. veljače, kako je izmijenjen Zakonom 17/2017, 16. svibnja, kako je izmijenjen Uredbom sa zakonskom snagom 52/2019, 17. travnja.

**RO:** *Zakon o odvjetništvu;*

*Zakon o posredovanju; i*

*Zakon o javnim bilježnicima i javnobilježničkoj djelatnosti.*

**SE:** *Rättegångsbalken (švedski Zakonik o sudskom postupku) (1942:740); i Kodeks ponašanja švedske odvjetničke komore usvojen 29. kolovoza 2008.*

**SI:** *Zakon o odvjetništvu (Neuradno prečišćeno besedilo – ZOdv-NPB2 Državnega Zbora RS z dne 21.5.2009 (Zakon o odvjetništvu, neslužbeni konsolidirani tekst koji je pripremio slovenski parlament od 21.5.2009.).*

**SK:** *Zakon 586/2003 o odvjetništvu, članci 2. i 12.*

U pogledu liberalizacije ulaganja – pristup tržištu, nacionalni tretman:

In **PL:** Strani odvjetnici poslovni nastan mogu uspostaviti samo u obliku javnog trgovačkog društva, komanditnog društva ili komanditno-dioničkog društva.

**Mjere:**

**PL:** *Zakon od 5. srpnja 2002. o pravnoj pomoći koju strani odvjetnici pružaju u Republici Poljskoj, članak 19.*

U pogledu prekogranične trgovine uslugama – pristup tržištu

U **IE, IT:** Za pružanje pravnih usluga u području prava jurisdikcije države domaćina, uključujući zastupanje pred sudovima, obvezno je boravište (poslovna prisutnost).

**Mjere:**

**IE:** *Zakon o odvjetnicima, 1954.–2011.*

**IT:** *Kraljevski dekret 1578/1933, članak 17., Zakon o odvjetništvu.*

**(b) Patentni zastupnici, zastupnici u području industrijskog vlasništva, odvjetnici za zaštitu intelektualnog vlasništva (CPC 879 (dio), 861, 8613)**

U pogledu liberalizacije ulaganja – pristup tržištu, nacionalni tretman i u pogledu prekogranične trgovine uslugama – lokalna prisutnost:

U **BG i CY:** Za pružanje usluga patentnih zastupnika obvezno je državljanstvo države članice EGP-a ili Švicarske. U **CY:** Boravište je obvezno.

U **DE**: Samo patentni zastupnici s kvalifikacijom iz Njemačke mogu biti primljeni u odvjetničku komoru i time dobiti pravo na pružanje usluga patentnih zastupnika u Njemačkoj u području domaćeg prava. Strani patentni zastupnici mogu pružati pravne usluge u stranom pravnom sustavu ako dokažu stručno znanje, a za pružanje pravnih usluga u Njemačkoj obvezna je registracija. Strani patentni zastupnici (koji nemaju kvalifikaciju iz EGP-a ili Švicarske) ne mogu osnovati odvjetničko društvo s nacionalnim patentnim zastupnicima.

Strani patentni zastupnici (izvan EGP-a ili Švicarske) poslovnu prisutnost mogu imati samo u obliku *Patentanwalts-GmbH* ili *Patentanwalt-AG* i mogu steći samo manjinski udio.

U **EE**: Za pružanje usluga patentnih zastupnika obvezno je državljanstvo Estonije ili države članice EU-a ili stalno boravište u Estoniji ili EU-u.

U **ES** i **PT**: Za pružanje usluga posrednika u području industrijskog vlasništva obvezno je državljanstvo države članice EGP-a.

U **FR**: Za uvrštenje na popis posrednika u području industrijskog vlasništva obvezno je boravište ili sjedište u EGP-u. Fizičke osobe moraju imati državljanstvo države članice EGP-a. Za zastupanje klijenta pred nacionalnim uredom za intelektualno vlasništvo obvezan je poslovni nastan u Uniji ili EGP-u. Pružanje usluga samo preko SCP-a (*société civile professionnelle*), SEL-a (*société d'exercice libéral*) ili drugog pravnog oblika, pod određenim uvjetima. Neovisno o pravnom obliku više od polovine udjela i glasačkih prava moraju držati stručnjaci iz EGP-a. Odvjetnička društva mogu imati pravo na pružanje usluga posrednika u području industrijskog vlasništva (vidjeti rezervu za pravne usluge).

#### U pogledu prekogranične trgovine uslugama – lokalna prisutnost:

U **FI** i **HU**: Za pružanje usluga patentnih zastupnika obvezno je boravište u državi članici EGP-a.

U **SI**: Za nositelja registriranih prava/podnositelja zahtjeva za registrirana prava (patenti, žigovi, zaštita dizajna) obvezno je boravište u Sloveniji. U suprotnome, za potrebe provođenja postupka, obavješćivanja itd. obvezan je patentni zastupnik ili zastupnik za žigove i dizajn koji je registriran u Sloveniji.

#### **Mjere:**

**BG**: Članak 4. Pravilnika za zastupnike o intelektualnom vlasništvu.

**CY**: Zakon o odvjetnicima (poglavlje 2.), kako je izmijenjeno.

**DE**: Patentanwaltsordnung (PAO).

**EE**: Patendivoliniku seadus (Zakon o patentnim zastupnicima) članci 2. i 14.

**ES**: Ley 11/1986, de 20 de marzo, de Patentes de Invención y Modelos de utilidad, članci 155.–157.

**FI**: Tavaramerkkilaki (Zakon o žigu) (7/1964);

*Laki auktorisoiduista teollisoikeusasiat* (Zakon o ovlaštenim odvjetnicima u području industrijskog vlasništva) (22/2014); i

*Laki kasvinjalostajanoikeudesta (Zakon o pravima uzgajivača bilja) 1279/2009; Mallioikeuslaki (Zakon o registriranom dizajnu) 221/1971.*

**FR:** *Code de la propriété intellectuelle (Zakonik o intelektualnom vlasništvu)*

**HU:** *Zakon XXXII. iz 1995. o patentnim zastupnicima.*

**PT:** *Uredba sa zakonskom snagom 15/95, kako je izmijenjena Zakonom 17/2010, člankom 5. Portarije 1200/2010 te Portarijom 239/2013; i Zakon 9/2009.*

**SI:** *Zakon o industrijski lastnini (Industrial Property Act), Uradni list RS, št. 51/06 – uradno prečišćeno besedilo in 100/13 (Službeni list Republike Slovenije, br. 51/06 – službeni konsolidirani tekst i 100/13).*

U pogledu liberalizacije ulaganja – nacionalni tretman i u pogledu prekogranične trgovine uslugama – nacionalni tretman, lokalna prisutnost:

U **IE:** Za osnivanje poslovne jedinice obvezno je da barem jedan direktor, partner ili zaposlenik društva bude registriran u Irskoj kao patentni zastupnik ili odvjetnik za zaštitu intelektualnog vlasništva. Za pružanje usluga na prekograničnoj osnovi obvezni su državljanstvo države članice EGP-a i poslovna prisutnost u EGP-u, glavno mjesto poslovanja u državi članici EGP-a te kvalifikacije stečene na temelju prava države članice EGP-a.

**Mjere:**

**IE:** Odjeljci 85. i 86. Zakona o žigovima iz 1996., kako je izmijenjen;

Pravilo 51., pravilo 51.A i pravilo 51.B Pravila o žigovima iz 1996., kako su izmijenjena; odjeljci 106. i 107. Zakona o patentima iz 1992., kako je izmijenjen; i Pravila o registru patentnih zastupnika S.I. 580 iz 2015.

**(c) Računovodstvene i knjigovodstvene usluge (CPC 8621 osim revizorskih usluga, 86213, 86219, 86220)**

U pogledu liberalizacije ulaganja – pristup tržištu, nacionalni tretman i u pogledu prekogranične trgovine uslugama – lokalna prisutnost:

U **AT:** Udjeli u kapitalu i glasačka prava stranih računovođa i knjigovođa koji ispunjuju uvjete za obavljanje djelatnosti u skladu s pravom svoje matične zemlje u austrijskom poduzeću ne smiju biti veći od 25 %. Pružatelj usluga mora imati ured ili profesionalno sjedište u EGP-u (CPC 862).

U **FR:** Obavezan je poslovni nastan ili boravište. Pružanje usluga preko bilo kojeg oblika društva, osim SNC-a (*Société en nom collectif*) i SCS-a (*Société en commandite simple*). Posebni uvjeti primjenjuju se na SEL (*société d'exercice libéral*), AGC (*association de gestion et comptabilité*) i SPE (*société pluri-professionnelle d'exercice*). (CPC 86213, 86219, 86220).

U **IT:** Boravište ili poslovni domicil obvezni su za upis u strukovni registar, što je potrebno za pružanje računovodstvenih i knjigovodstvenih usluga (CPC 86213, 86219, 86220).

U **PT:** (odnosi se i na tretman najpovlaštenije nacije): Boravište ili poslovni domicil obvezni su za upis u strukovni registar koji vodi Komora ovlaštenih računovođa (*Ordem dos Contabilistas Certificados*), što je nužno za pružanje računovodstvenih usluga, pod uvjetom recipročnog postupanja prema portugalskim državljanima.

**Mjere:**

**AT:** *Wirtschaftstreuhandberufsgesetz (Zakon o javnim računovođama i revizorima, BGBl.*

*I br. 58/1999), članak 12., članak 65., članak 67., članak 68. stavak 1. točka 4.; i*

*Bilanzbuchhaltungsgesetz (BibuG), BGBl. I br. 191/2013, članci 7., 11., 28.*

**FR:** *Uredba 45-2138 od 19. rujna 1945.*

**IT:** *Zakonodavni dekret 139/2005; i Zakon 248/2006.*

**PT:** *Uredba sa zakonskom snagom n.º452/99, izmijenjena Zakonom br. 139/2015, 7. rujna.*

U pogledu liberalizacije ulaganja – pristup tržištu i u pogledu prekogranične trgovine uslugama – pristup tržištu:

U **CY:** Pristup je ograničen na fizičke osobe. Obvezno je odobrenje, podložno ispitivanju gospodarskih potreba. Glavni kriterij: stanje zaposlenosti u podsektoru. Dopuštena su profesionalna udruženja (partnerstva) fizičkih osoba.

**Mjere:**

**CY:** *Zakon o revizorima iz 2017. (Zakon 53(I)/2017).*

U pogledu prekogranične trgovine uslugama – lokalna prisutnost:

U **SI:** Za pružanje računovodstvenih i knjigovodstvenih usluga (CPC 86213, 86219, 86220) obavezan je poslovni nastan u Europskoj uniji.

**Mjere:**

**SI:** *Zakon o uslugama na unutarnjem tržištu, Službeni list Republike Slovenije br. 21/10.*

**(d) Usluge revizije (CPC 86211 i 86212 osim računovodstvenih i knjigovodstvenih usluga)**

U pogledu liberalizacije ulaganja – nacionalni tretman, tretman najpovlaštenije nacije i u pogledu prekogranične trgovine uslugama – nacionalni tretman, tretman najpovlaštenije nacije:

U **EU:** Za pružanje usluga zakonske revizije potrebno je odobrenje nadležnih tijela države članice koja može priznati jednakovrijednost kvalifikacija revizora koji je državljanin Ujedinjene Kraljevine ili bilo koje treće zemlje podložno načelu reciprociteta (CPC 8621).

**Mjere:**

**EU:** *Direktiva 2013/34/EU Europskog parlamenta i Vijeća od 26. lipnja 2013. o godišnjim financijskim izvještajima, konsolidiranim financijskim izvještajima i povezanim izvješćima za određene vrste poduzeća, o izmjeni Direktive 2006/43/EZ Europskog parlamenta i Vijeća i o stavljanju izvan snage direktiva Vijeća 78/660/EEZ i 83/349/EEZ; i Direktiva 2006/43/EZ o zakonskim revizijama godišnjih financijskih izvještaja i konsolidiranih financijskih izvještaja.*

U pogledu liberalizacije ulaganja – pristup tržištu:

U **BG**: Mogu se primjenjivati zahtjevi nediskriminacije u pogledu pravnog oblika.

**Mjere:**

**BG**: *Zakon o neovisnoj financijskoj reviziji.*

U pogledu liberalizacije ulaganja – pristup tržištu, nacionalni tretman i u pogledu prekogranične trgovine uslugama – lokalna prisutnost:

U **AT**: Udjeli u kapitalu i glasačka prava stranih revizora koji ispunjuju uvjete za obavljanje djelatnosti u skladu s pravom svoje matične zemlje u austrijskom poduzeću ne smiju biti veći od 25 %. Pružatelj usluga mora imati ured ili profesionalno sjedište u EGP-u.

**Mjere:**

**AT**: *Wirtschaftstreuhandberufsgesetz (Zakon o javnim računovođama i revizorima, BGBl.*

*I br. 58/1999), članak 12., članak 65., članak 67., članak 68. stavak 1. točka 4.*

U pogledu liberalizacije ulaganja – pristup tržištu i u pogledu prekogranične trgovine uslugama – lokalna prisutnost:

U **DK**: Za pružanje usluga zakonske revizije obvezno je odobrenje Danske kao revizora. Za odobrenje je obvezno boravište u državi članici EGP-a. Revizori i revizorska društva koji nisu ovlaštena u skladu s uredbom kojom se provodi Direktiva 2006/43/EZ Europskog parlamenta i Vijeća od 17. svibnja 2006. o zakonskim revizijama godišnjih financijskih izvještaja i konsolidiranih financijskih izvještaja na temelju članka 54. stavka 3. točke (g) Ugovora o zakonskim revizijama ne smiju, u ovlaštenim revizorskim društvima, imati više od 10 % glasačkih prava.

U **FR**: (odnosi se i na tretman najpovlaštenije nacije) Za zakonske revizije: potreban je poslovni nastan ili boravište. Britanski državljani mogu pružati usluge zakonske revizije u Francuskoj, podložno načelu reciprociteta. Pružanje usluga preko bilo kojeg oblika društva osim onih u kojima se partneri smatraju trgovcima (*commerçants*), kao što je SNC (*société en nom collectif*) i SCS (*société en commandite simple*).

In **PL**: Za pružanje revizorskih usluga obavezan je poslovni nastan u Europskoj uniji.

Primjenjuju se zahtjevi u pogledu pravnog oblika.

**Mjere:**

**DK**: *Revisorloven (danski Zakon o ovlaštenim revizorima i revizorskim društvima), Zakon br. 1287 od 20.11.2018.*

**FR**: *Code de commerce (Trgovački zakonik)*

**PL**: *Zakon od 11. svibnja 2017. o ovlaštenim revizorima, revizorskim društvima i javnom nadzoru, Službeni list iz 2017., točka 1089.*

U pogledu liberalizacije ulaganja – pristup tržištu, nacionalni tretman i u pogledu prekogranične trgovine uslugama – pristup tržištu, nacionalni tretman:

U **CY**: Pristup je ograničen na fizičke osobe. Obvezno je odobrenje, podložno ispitivanju gospodarskih potreba. Glavni kriterij: stanje zaposlenosti u podsektoru. Dopuštena su profesionalna udruženja (partnerstva) fizičkih osoba.

U **SK**: Samo poduzeće u kojem je najmanje 60 % udjela u kapitalu ili glasačkih prava rezervirano za slovačke državljanke ili državljanke države članice može biti ovlašteno za obavljanje revizija u Republici Slovačkoj.

**Mjere:**

**CY**: *Zakon o revizorima iz 2017. (Zakon 53(I)/2017).*

**SK**: *Zakon br. 423/2015 o zakonskim revizijama.*

U pogledu liberalizacije ulaganja – pristup tržištu i u pogledu prekogranične trgovine uslugama – nacionalni tretman, lokalna prisutnost:

U **DE**: Revizorska društva (*Wirtschaftsprüfungsgesellschaften*) smiju imati isključivo pravne oblike dopuštene u EGP-u. Javna trgovačka društva i komanditna društva mogu se priznati kao *Wirtschaftsprüfungsgesellschaften* ako su navedena kao trgovačka društva u trgovačkom registru na temelju svojih fiducijarnih aktivnosti, članak 27. WPO-a. Međutim, revizori iz trećih zemalja registrirani u skladu s člankom 134. WPO-a mogu obavljati zakonsku reviziju godišnjih fiskalnih izvještaja ili osigurati konsolidirane financijske izvještaje društva sa sjedištem izvan Unije, čiji su prenosivi vrijednosni papiri ponuđeni za trgovanje na uređenom tržištu.

**Mjere:**

**DE**: *Handelsgesetzbuch (HGB; Zakonik o trgovačkom pravu);*

*Gesetz über eine Berufsordnung der Wirtschaftsprüfer (Wirtschaftsprüferordnung – WPO; Zakon o javnim računovođama).*

U pogledu liberalizacije ulaganja – nacionalni tretman i u pogledu prekogranične trgovine uslugama – nacionalni tretman:

U **ES**: ovlašteni revizori moraju biti državljani države članice. Ova se rezerva ne primjenjuje na reviziju društava s poslovnim nastanom izvan Europske unije koja su uvrštena na španjolskom uređenom tržištu.

**Mjere:**

**ES**: *Ley 22/2015, de 20 de julio, de Auditoría de Cuentas (novi zakon o reviziji: Zakon 22/2015 o revizorskim uslugama).*

U pogledu liberalizacije ulaganja – pristup tržištu, nacionalni tretman:

U **EE**: Primjenjuju se zahtjevi u pogledu pravnog oblika. Većina glasova koje predstavljaju udjeli revizorskog društva pripadaju zaprisegnutim revizorima koji podliježu nadzoru nadležnog tijela države članice EGP-a koji su kvalifikacije stekli u državi članici EGP-a ili revizorskim društvima. Barem tri četvrtine osoba koje zastupaju revizorsko društvo na temelju prava moraju imati kvalifikacije stečene u državi članici EGP-a.

**Mjere:**

**EE:** *Zakon o djelatnosti revizora (Audiitortegevuse seadus) članci 76.–77.*

U pogledu liberalizacije ulaganja – nacionalni tretman, tretman najpovlaštenije nacije i u pogledu prekogranične trgovine uslugama – lokalna prisutnost:

U **SI:** Obvezna je poslovna prisutnost. Revizorski subjekt iz treće zemlje može biti dioničar ili član slovenskog revizorskog društva pod uvjetom da, u skladu s pravom zemlje u kojoj je revizorski subjekt iz treće zemlje osnovan, slovenska revizorska društva mogu biti dioničari ili članovi revizorskog društva u toj zemlji (zahtjev u pogledu reciprociteta).

**Mjere:**

**SI:** *Zakon o reviziji (ZRev-2), Službeni list Republike Slovenije br. 65/2008 (kako je zadnje izmijenjen Zakonom br. 84/18); i Zakon o trgovačkim društvima (ZGD-1), Službeni list Republike Slovenije br. 42/2006, kako je zadnje izmijenjen br. 22/19 – ZPosS).*

U pogledu prekogranične trgovine uslugama – lokalna prisutnost:

U **BE:** Obvezan je poslovni nastan u Belgiji na mjestu gdje će se obavljati profesionalna djelatnost i gdje će se održavati akti, dokumenti i korespondencija povezani s tom djelatnošću, te je obvezno da barem jedan službenik ili direktor u toj poslovnoj jedinici bude odobreni revizor.

U **FI:** Najmanje jedan od revizora u finskim društvima s ograničenom odgovornošću i društvima koja su obvezna obavljati revizije mora imati boravište u EGP-u. Revizor mora biti lokalno ovlašten revizor ili lokalno ovlašteno revizorsko društvo.

U **HR:** Usluge revizije mogu pružati samo pravne osobe s poslovnim nastanom u Hrvatskoj ili fizičke osobe s boravištem u Hrvatskoj.

U **IT:** Fizičke osobe moraju imati boravište da bi mogle pružati revizorske usluge.

U **LT:** Za pružanje revizorskih usluga obvezan je poslovni nastan u EGP-u.

U **SE:** Usluge zakonske revizije mogu pružati samo revizori odobreni u Švedskoj i revizorska društva registrirana u Švedskoj. Obvezno je boravište u EGP-u. Nazive „odobreni revizor” i „ovlašten revizor” mogu upotrebljavati isključivo revizori odobreni ili ovlašteni u Švedskoj. Revizori gospodarskih zadruga i određenih drugih poduzeća koji nisu certificirani ni odobreni računovođe moraju imati boravište u EGP-u, osim ako im Vlada ili tijelo Vlade koje imenuje Vlada u pojedinom slučaju dopusti drukčije.

**Mjere:**

**BE:** *Zakon od 22. srpnja 1953. o osnivanju Instituta revizora društava i organizaciji javnog nadzora nad djelatnosti revizora društava, usklađen 30. travnja 2007.*

*(Zakon o javnim računovođama).*

**FI:** *Tilintarkastuslaki (Zakon o reviziji) (459/2007), sektorski zakoni kojima je propisano angažiranje lokalno ovlaštenih revizora.*



**HR:** Zakon o reviziji (NN 146/05, 139/08 i 144/12), članak 3.

**IT:** Zakonodavni dekret 58/1998, članci 155., 158. i 161.;

Dekret predsjednika Republike 99/1998; i Zakonodavni dekret 39/2010, članak 2.

**LT:** Zakon o reviziji od 15. lipnja 1999. br. VIII-1227 (nova verzija od 3. srpnja 2008. br. X1676).

**SE:** Revisorslagen (Zakon o revizorima) (2001:883);

Revisionslag (Zakon o reviziji) (1999:1079);

Aktiebolagslagen (Zakon o trgovačkim društvima) (2005:551);

Lag om ekonomiska föreningar (Zakon o gospodarskim zadrugama) (2018:672); i

Ostali akti kojima se uređuju uvjeti za angažiranje ovlaštenih revizora.

**(e) Usluge poreznog savjetovanja (CPC 863, ne uključuje usluge pravnog savjetovanja i pravnog zastupanja u poreznim pitanjima, koje pripadaju u pravne usluge)**

U pogledu liberalizacije ulaganja – pristup tržištu, nacionalni tretman i u pogledu prekogranične trgovine uslugama – lokalna prisutnost:

U **AT:** Udjeli u kapitalu i glasačka prava stranih poreznih savjetnika koji ispunjuju uvjete za obavljanje djelatnosti u skladu s pravom svoje matične zemlje u austrijskom poduzeću ne smiju biti veći od 25 %. Pružatelj usluga mora imati ured ili profesionalno sjedište u EGP-u.

**Mjere:**

**AT:** Wirtschaftstreuhänderberufsgesetz (Zakon o javnim računovođama i revizorima, BGBl.

I br. 58/1999), članak 12., članak 65., članak 67., članak 68. stavak 1. točka 4.

U pogledu liberalizacije ulaganja – pristup tržištu i u pogledu prekogranične trgovine uslugama – lokalna prisutnost:

U **FR:** Obvezan je poslovni nastan ili boravište. Pružanje usluga preko bilo kojeg oblika društva, osim SNC-a (*société en nom collectif*) i SCS-a (*société en commandite simple*). Posebni uvjeti primjenjuju se na SEL (*société d'exercice libéral*), AGC (*association de gestion et comptabilité*) i SPE (*société pluri-professionnelle d'exercice*).

**Mjere:**

**FR:** Uredba 45-2138 od 19. rujna 1945.

U pogledu liberalizacije ulaganja – nacionalni tretman i u pogledu prekogranične trgovine uslugama – nacionalni tretman:

U **BG:** Za porezne savjetnike obvezno je državljanstvo države članice.

**Mjere:**

**BG:** *Zakon o računovodstvu;*

*Zakon o neovisnoj financijskoj reviziji; Zakon o porezu na dohodak; i Zakon o porezu na dobit.*

*U pogledu liberalizacije ulaganja – pristup tržištu, nacionalni tretman i u pogledu prekogranične trgovine uslugama – pristup tržištu, nacionalni tretman:*

U **CY:** Pristup je ograničen na fizičke osobe. Obvezno je odobrenje, podložno ispitivanju gospodarskih potreba. Glavni kriterij: stanje zaposlenosti u podsektoru. Dopuštena su profesionalna udruženja (partnerstva) fizičkih osoba.

**Mjere:**

**CY:** *Zakon o revizorima iz 2017. (Zakon 53(I)/2017).*

U pogledu prekogranične trgovine uslugama – lokalna prisutnost:

U **HU:** Za pružanje usluga poreznog savjetovanja obvezno je boravište u EGP-u ako ih pruža fizička osoba koja se nalazi na državnom području Mađarske.

U **IT:** Obvezno je boravište.

**Mjere:**

**HU:** *Zakon XCII. iz 2003. o pravilima oporezivanja; i*

*Uredba Ministarstva financija br. 26/2008 o licenciranju i registraciji djelatnosti poreznog savjetovanja.*

**IT:** *Zakonodavni dekret 139/2005; i Zakon 248/2006.*

**(f) Arhitektonske usluge i usluge urbanističkog planiranja, inženjerske usluge te usluge integriranog inženjerstva (CPC 8671, 8672, 8673, 8674)**

U pogledu liberalizacije ulaganja – pristup tržištu:

U **FR:** U Francuskoj arhitekt može pružati arhitektonske usluge samo u okviru jednog od sljedećih pravnih oblika (na nediskriminirajućoj osnovi): SA i SARL (*sociétés anonymes, à responsabilité limitée*), EURL (*entreprise unipersonnelle à responsabilité limitée*), SCP (*en commandite par actions*), SCOP (*Société coopérative et participative*), SELARL (*société d'exercice libéral à responsabilité limitée*), SELAFA (*société d'exercice libéral à forme anonyme*), SELAS (*société d'exercice libéral*) ili SAS (*société par actions simplifiée*) odnosno kao fizička osoba ili partner u društvu za arhitektonske usluge (CPC 8671).

**Mjere:**

**FR:** *Loi 90-1258 relative à l'exercice sous forme de société des professions libérales; Décret 95-129 du 2 février 1995 relatif à l'exercice en commun de la profession d'architecte sous forme de société en participation;*

*Décret 92-619 du 6 juillet 1992 relatif à l'exercice en commun de la profession d'architecte sous forme de société d'exercice libéral à responsabilité limitée SELARL, société d'exercice libéral à forme*

*anonyme SELAFA, société d'exercice libéral en commandite par actions SELCA; i Loi 77-2 du 3 janvier 1977.*

U pogledu liberalizacije ulaganja – pristup tržištu, nacionalni tretman i u pogledu prekogranične trgovine uslugama – pristup tržištu, nacionalni tretman:

U **BG**: Za arhitektonske usluge, usluge urbanističkog planiranja i inženjerske usluge koje pružaju fizičke osobe obvezno je boravište u državi članici EGP-a ili u Švicarskoj Konfederaciji.

**Mjere:**

**BG:** *Zakon o prostornom razvoju;*

*Zakon o građevinskoj komori; i*

*Zakon o Udruženju arhitekata i Udruženju inženjera u području dizajna razvoja projekata.*

U pogledu liberalizacije ulaganja – nacionalni tretman i u pogledu prekogranične trgovine uslugama – nacionalni tretman:

U **HR**: Planove ili projekte stranih arhitekata, inženjera ili arhitekata urbanista mora potvrditi ovlaštena fizička ili pravna osoba u Hrvatskoj s obzirom na njihovu usklađenost s hrvatskim zakonodavstvom (CPC 8671, 8672, 8673, 8674).

**Mjere:**

**HR:** *Zakon o poslovima i djelatnostima prostornog uređenja i gradnje (NN 118/18, 110/19)*

*Zakon o prostornom uređenju (NN 153/13, 39/19).*

U pogledu liberalizacije ulaganja – pristup tržištu, nacionalni tretman i u pogledu prekogranične trgovine uslugama – nacionalni tretman, lokalna prisutnost:

U **CY**: Za pružanje arhitektonskih usluga, usluga urbanističkog planiranja, inženjerskih usluga te usluga integriranog inženjerstva (CPC 8671, 8672, 8673, 8674) obvezni su državljanstvo i boravište.

**Mjere:**

**CY:** *Zakon 41/1962, kako je izmijenjen; Zakon 224/1990, kako je izmijenjen; i Zakon 29(I)2001, kako je izmijenjen.*

U pogledu prekogranične trgovine uslugama – lokalna prisutnost:

U **CZ**: Obvezno je boravište u EGP-u.

U **HU**: Za pružanje sljedećih usluga obvezno je boravište u EGP-u ako ih pruža fizička osoba koja je prisutna na državnom području Mađarske: arhitektonske usluge, inženjerske usluge (primjenjuje se samo na diplomirane vježbenike), usluge integriranog inženjerstva te usluge krajobrazne arhitekture (CPC 8671, 8672, 8673, 8674).

U **IT**: Boravište ili poslovni domicil/poslovna adresa u Italiji obvezni su za upis u strukovni registar, što je potrebno za pružanje arhitektonskih i inženjerskih usluga (CPC 8671, 8672, 8673, 8674).

U **SK**: Boravište u EGP-u obvezno je za registraciju u strukovnoj komori, što je potrebno za pružanje arhitektonskih i inženjerskih usluga (CPC 8671, 8672, 8673, 8674).

**Mjere:**

**CZ**: Zakon br. 360/1992 zb. o djelatnosti ovlaštenih arhitekata i ovlaštenih inženjera i tehničara koji rade u području gradnje.

**HU**: Zakon LVIII. iz 1996. o strukovnim komorama arhitekata i inženjera.

**IT**: Kraljevski dekret 2537/1925 o uređenju arhitektonskih i inženjerskih djelatnosti; Zakon 1395/1923; i

Dekret predsjednika Republike (D.P.R.) 328/2001.

**SK**: Zakon 138/1992 o arhitektima i inženjerima, članci 3., 15., 15.a, 17.a i 18.a.

U pogledu prekogranične trgovine uslugama – pristup tržištu, nacionalni tretman: EU, osim HU:

U **BE**: Pružanje arhitektonskih usluga obuhvaća i nadzor nad izvođenjem radova (CPC 8671, 8674). Strani arhitekti koji su ovlašteni u svojim zemljama domaćinima i koji žele povremeno obavljati svoju djelatnost u Belgiji moraju dobiti prethodno odobrenje Vijeća Udruženja u geografskom području u kojem namjeravaju obavljati svoju djelatnost.

**Mjere:**

**BE**: Zakon od 20. veljače 1939. o zaštiti naziva arhitektonske djelatnosti; i

Zakon od 26. lipnja 1963., u skladu s kojim je izrađen Pravilnik Udruženja arhitekata od 16. prosinca, 1983. o etičkim standardima koje je utvrdilo Nacionalno vijeće Udruženja arhitekata (odobreno člankom 1. Kraljevskog zakona od 18. travnja 1985., M.B., 8. svibnja 1985.).

### Rezerva br. 3 – Profesionalne usluge (zdravstvene usluge i maloprodaja farmaceutskih proizvoda)

**Sektor – podsektor** Profesionalne usluge – medicinske (uključujući psihologe) i stomatološke usluge; usluge primalja, medicinskih sestara, fizioterapeuta i paramedicinskog osoblja; veterinarske usluge; maloprodaja farmaceutskih, medicinskih i ortopedskih proizvoda te ostale usluge koje pružaju farmaceuti

**Industrijska klasifikacija:** CPC 9312, 93191, 932, 63211

**Vrsta rezerve:** Pristup tržištu  
Nacionalni tretman  
Tretman najpovlaštenije nacije  
Viša uprava i upravni odbori  
Lokalna prisutnost

**Poglavlje:** Liberalizacija ulaganja i prekogranična trgovina uslugama

#### Opis:

**(a) Medicinske usluge, stomatološke usluge te usluge primalja, medicinskih sestara, fizioterapeuta i paramedicinskog osoblja (CPC 852, 9312, 93191)**

U pogledu liberalizacije ulaganja – nacionalni tretman, tretman najpovlaštenije nacije i u pogledu prekogranične trgovine uslugama – nacionalni tretman, tretman najpovlaštenije nacije:

U IT: Za pružanje usluga psihologa obvezno je državljanstvo države članice EU-a, a stranim državljanima obavljanje djelatnosti može se odobriti na temelju reciprociteta (CPC 9312 (dio)).

#### Mjere:

*IT: Zakon 56/1989 o psihološkoj djelatnosti.*

U pogledu liberalizacije ulaganja – pristup tržištu, nacionalni tretman i u pogledu prekogranične trgovine uslugama – pristup tržištu, nacionalni tretman, lokalna prisutnost:

U CY: Za pružanje medicinskih usluga (uključujući psihologe), stomatoloških usluga te usluga primalja, medicinskih sestara, fizioterapeuta i paramedicinskog osoblja obvezni su ciparsko državljanstvo i boravište.

#### Mjere:

*CY: Zakon o registraciji liječnika (poglavlje 250.), kako je izmijenjen;*

*Zakon o registraciji stomatologa (poglavlje 249.), kako je izmijenjen;*

*Zakon 75(I)/2013 – podijatri;*

*Zakon 33(I)/2008, kako je izmijenjen – medicinska fizika;*

*Zakon 34(I)/2006, kako je izmijenjen – radni terapeuti;*

*Zakon 9(I)/1996, kako je izmijenjen – zubni tehničari;*

*Zakon 68(I)/1995, kako je izmijenjen – psiholozi;*

*Zakon 16(I)/1992, kako je izmijenjen – oftalmolozi;*

*Zakon 23(I)/2011, kako je izmijenjen – radiolozi/radioterapeuti;*

*Zakon 31(I)/1996, kako je izmijenjen – dijetetičari/nutricionisti;*

*Zakon 140/1989, kako je izmijenjen – fizioterapeuti; i*

*Zakon 214/1988, kako je izmijenjen – medicinske sestre;*

U pogledu liberalizacije ulaganja – pristup tržištu i u pogledu prekogranične trgovine uslugama – pristup tržištu, lokalna prisutnost:

U **DE** (primjenjuje se i na regionalnu razinu vlasti): Na registraciju djelatnosti mogu se uvesti geografska ograničenja koja se jednako primjenjuju na državljane i osobe koje nisu državljani.

Liječnici (uključujući psihologe, psihoterapeute i stomatologe) moraju se registrirati u regionalnim udruženjima liječnika ili stomatologa u okviru obveznog zdravstvenog osiguranja (*kassenärztliche* ili *kassenzahnärztliche Vereinigungen*) ako žele liječiti pacijente osigurane na temelju obveznog zdravstvenog osiguranja. Ta registracija može podlijegati količinskim ograničenjima na temelju regionalne raspodjele liječnika. To se ograničenje ne primjenjuje na stomatologe. Registracija je nužna samo za liječnike koji sudjeluju u sustavu javnog zdravstva. Mogu postojati nediskriminirajuća ograničenja u pogledu pravnog oblika poslovnog nastana potrebnog za pružanje tih usluga (članak 95. SGB-a V).

Za usluge primalja pristup je ograničen samo na fizičke osobe. Za medicinske i stomatološke usluge pristup je moguć za fizičke osobe, ovlaštene centre za zdravstvenu skrb i ovlaštena tijela. Mogu se primjenjivati uvjeti u pogledu poslovnog nastana.

Kad je riječ telemedicini, broj pružatelja usluga IKT-a (informacijska i komunikacijska tehnologija) može se ograničiti kako bi se zajamčila interoperabilnost, kompatibilnost i potrebni sigurnosni standardi. To se primjenjuje na nediskriminirajućoj osnovi (CPC 9312, 93191).

**Mjere:**

*Bundesärztleordnung (BÄO; Savezni propis o liječnicima);*

*Gesetz über die Ausübung der Zahnheilkunde (ZHG);*

*Gesetz über den Beruf der Psychotherapeutin und des Psychotherapeuten (PsychThG; Zakon o pružanju usluga psihoterapije);*

*Gesetz über die berufsmäßige Ausübung der Heilkunde ohne Bestallung (Heilpraktikergesetz);*

*Gesetz über das Studium und den Beruf von Hebammen(HebG);*

*Gesetz über die Pflegeberufe (PflBG);*

Sozialgesetzbuch Fünftes Buch (SGB V; Socijalni zakonik, svezak peti) – Obvezno zdravstveno osiguranje.

Regionalna razina:

Heilberufekammergesetz des Landes Baden-Württemberg ;

Gesetz über die Berufsausübung, die Berufsvertretungen und die Berufsgerichtsbarkeit der Ärzte, Zahnärzte, Tierärzte, Apotheker sowie der Psychologischen Psychotherapeuten und der Kinder- und Jugendlichenpsychotherapeuten (Heilberufe-Kammergesetz - HKaG) in Bayern;

Berliner Heilberufekammergesetz (BlHKaG);

Heilberufsgesetz Brandenburg (HeilBerG);

Bremisches Gesetz über die Berufsvertretung, die Berufsausübung, die Weiterbildung und die Berufsgerichtsbarkeit der Ärzte, Zahnärzte, Psychotherapeuten, Tierärzte und Apotheker (Heilberufsgesetz - HeilBerG);

Heilberufsgesetz Mecklenburg-Vorpommern (Heilberufsgesetz M-V – HeilBerG);

Heilberufsgesetz (HeilBG NRW);

Heilberufsgesetz (HeilBG Rheinland-Pfalz);

Gesetz über die öffentliche Berufsvertretung, die Berufspflichten, die Weiterbildung und die Berufsgerichtsbarkeit der Ärzte/ Ärztinnen, Zahnärzte/ Zahnärztinnen, psychologischen Psychotherapeuten/ Psychotherapeutinnen und Kinder- und Jugendlichenpsychotherapeuten/psychotherapeutinnen, Tierärzte/Tierärztinnen und Apotheker/Apothekerinnen im Saarland (Saarländisches Heilberufekammergesetz - SHKG);

Gesetz über Berufsausübung, Berufsvertretungen und Berufsgerichtsbarkeit der Ärzte, Zahnärzte, Tierärzte, Apotheker sowie der Psychologischen Psychotherapeuten und der Kinder und Jugendlichenpsychotherapeuten im Freistaat (Sächsisches Heilberufekammergesetz – SächsHKaG)and Thüringer Heilberufegesetz.

U pogledu liberalizacije ulaganja – pristup tržištu, nacionalni tretman i u pogledu prekogranične trgovine uslugama – pristup tržištu, lokalna prisutnost:

U **FR**: Ulagačima iz Unije raspoložive su i druge vrste pravnog oblika, a strani ulagači imaju pristup samo pravnim oblicima *société d'exercice liberal* (SEL) i *société civile professionnelle* (SCP). Za medicinske i stomatološke usluge te usluge primalja obvezno je francusko državljanstvo. Međutim, pristup stranaca moguć je u okviru godišnje utvrđenih kvota. Medicinske i stomatološke usluge te usluge primalja i medicinskih sestara, mogu se pružati isključivo u obliku *SEL à forme anonyme, à responsabilité limitée par actions simplifiée* ili *commandite par actions SCP, société coopérative* (samo za neovisne stručnjake opće prakse i specijalizirane stručnjake) ili *société interprofessionnelle de soins ambulatoires* (SISA) za multidisciplinarni zdravstveni centar (MSP).

**Mjere:**

**FR:** *Loi 90-1258 relative à l'exercice sous forme de société des professions libérales, Loi n°2011-940 du 10 août 2011 modifiant certaines dispositions de la loi n°2009-879 dite HPST, Loi n°47-1775 portant statut de la coopération; i Code de la santé publique.*

U pogledu liberalizacije ulaganja – pristup tržištu:

U **AT:** Suradnja liječnika za potrebe ambulantne zdravstvene skrbi, takozvane grupne liječničke prakse, može se osnovati samo u pravnom obliku *Offene Gesellschaft/OG* ili *Gesellschaft mit beschränkter Haftung/GmbH*. Samo liječnici mogu biti članovi takve grupne liječničke prakse. Moraju imati pravo obavljanja neovisne medicinske djelatnosti, biti registrirani u austrijskoj Liječničkoj komori te se aktivno baviti medicinom u toj liječničkoj praksi. Druge fizičke ili pravne osobe ne smiju biti članovi grupne liječničke prakse i ne smiju primiti dio njezina prihoda ili dobiti (CPC 9312 (dio)).

**Mjere:**

**AT:** *Zakon o zdravstvenoj djelatnosti, BGBl, I br. 169/1998, članci 52.a–52.c;*

*Savezni zakon o visokokvalificiranim zdravstvenim radnicima, BGBl. br. 460/1992; i Savezni zakon o medicinskim maserima niže i više razine, BGBl. br. 169/2002.*

**(b) Veterinarske usluge (CPC 932)**

U pogledu liberalizacije ulaganja – pristup tržištu, nacionalni tretman, tretman najpovlaštenije nacije i u pogledu prekogranične trgovine uslugama – pristup tržištu, nacionalni tretman, tretman najpovlaštenije nacije:

U **AT:** Samo državljani države članice EGP-a mogu pružati veterinarske usluge. Uvjet u pogledu državljanstva ne primjenjuje se na osobe koje nisu državljani države članice EGP-a ako konkretna država koja nije država članica EGP-a ima sklopljen sporazum s Unijom kojim je predviđen nacionalni tretman u pogledu ulaganja i prekogranične trgovine veterinarskim uslugama.

U **ES:** Za obavljanje djelatnosti obvezno je članstvo u profesionalnom udruženju te državljanstvo države članice Unije, a od te se obveze može odustati na temelju bilateralnog sporazuma o određenoj djelatnosti. Pružanje veterinarskih usluga ograničeno je na fizičke osobe.

U **FR:** Za pružanje veterinarskih usluga obvezno je državljanstvo države članice EGP-a, no od te se obveze može odustati podložno načelu reciprociteta. Mogući pravni oblici društva za pružanje veterinarskih usluga ograničeni su na SCP (*société civile professionnelle*) i SEL (*société d'exercice libéral*).

Drugi pravni oblici društva predviđeni francuskim domaćim pravom ili pravom druge države članice EGP-a i čije se registrirano sjedište, središnja uprava ili glavno mjesto poslovanja nalazi u državi članici EU-a ili EGP-a mogu biti ovlašteni, pod određenim uvjetima.

**Mjere:**

**AT:** *Tierärztegesetz (Zakon o veterinarstvu), BGBl, br. 16/1975, članak 3. stavci 2. i 3.*

**ES:** *Real Decreto 126/2013, de 22 de febrero, por el que se aprueban los Estatutos Generales de la Organización Colegial Veterinaria Española; članci 62. i 64.*

**FR:** *Code rural et de la pêche maritime (Zakonik o poljoprivredi i morskom ribarstvu).*



U pogledu liberalizacije ulaganja – pristup tržištu, nacionalni tretman i u pogledu prekogranične trgovine uslugama – nacionalni tretman, lokalna prisutnost:

U **CY**: Za pružanje veterinarskih usluga obvezni su državljanstvo i boravište.

U **EL**: Za pružanje veterinarskih usluga obvezno je državljanstvo države članice EGP-a ili Švicarske.

U **HR**: Samo pravne i fizičke osobe s poslovnim nastanom u državi članici za potrebe obavljanja veterinarske djelatnosti mogu pružati prekogranične veterinarske usluge u Republici Hrvatskoj. Samo državljani države članice Unije mogu osnovati veterinarsku praksu u Republici Hrvatskoj.

U **HU**: Za članstvo u mađarskoj Veterinarskoj komori, koje je potrebno za pružanje veterinarskih usluga, obvezno je državljanstvo države članice EGP-a. Odobrenje poslovnog nastana podliježe ispitivanju gospodarskih potreba. Glavni kriteriji: uvjeti na tržištu rada u sektoru.

**Mjere:**

**CY**: Zakon 169/1990, kako je izmijenjen.

**EL**: Predsjednička odluka 38/2010, Ministarska odluka 165261/IA/2010 (Službeni list 2157/B).

**HR**: Zakon o veterinarstvu (NN 83/13, 148/13, 115/18), članak 3. stavak 67., članci 105. i 121.

**HU**: Zakon CXXVII. iz 2012. o Mađarskoj veterinarskoj komori i o uvjetima pružanja veterinarskih usluga.

U pogledu prekogranične trgovine uslugama – lokalna prisutnost:

U **CZ**: Za pružanje veterinarskih usluga obvezna je fizička prisutnost na državnom području.

U **IT** i **PT**: Za pružanje veterinarskih usluga obvezno je boravište.

In **PL**: Za pružanje veterinarskih usluga obvezna je fizička prisutnost na državnom području Poljske; da bi mogle obavljati djelatnost veterinarskog kirurga na državnom području Poljske, osobe koje nemaju državljanstvo države članice EU-a moraju položiti ispit na poljskom jeziku koji organizira poljska Komora veterinarskih kirurga.

U **SI**: Samo pravne i fizičke osobe s poslovnim nastanom u državi članici za potrebe obavljanja veterinarske djelatnosti mogu pružati prekogranične veterinarske usluge u Republici Sloveniji.

U pogledu liberalizacije ulaganja – pristup tržištu i u pogledu prekogranične trgovine uslugama – pristup tržištu:

U **SK**: Za pristup strukovnoj komori, koji je nužan za pružanje veterinarskih usluga, obvezno je boravište u EGP-u. Pružanje veterinarskih usluga ograničeno je na fizičke osobe.

**Mjere:**

**CZ**: Zakon br. 166/1999 zb. (Zakon o veterinarstvu), članci 58.–63., 39.; i

Zakon br. 381/1991 zb. (o Komori veterinarskih kirurga Češke Republike), stavak 4.

**IT**: Zakonodavni dekret C.P.S. 233/1946, članci 7.–9.; i

*Dekret predsjednika Republike 221/1950, stavak 7.*

**PL:** *Zakon od 21. prosinca 1990. o djelatnosti veterinarskih kirurga i komori veterinarara.*

**PT:** *Uredba sa zakonskom snagom 368/91 (Statut Udruženja veterinarara) izmijenjena Zakonom 125/2015, 3. rujna*

**SI:** *Pravilnik o priznavanju poklicnih kvalifikacij veterinarjev (Pravilnik o priznavanju stručnih klasifikacija veterinarara), Službeni list Republike Slovenije br. 71/2008, 7/2011, 59/2014 i 21/2016; Zakon o uslugama na unutarnjem tržištu Službeni list Republike Slovenije br. 21/2010.*

**SK:** *Zakon 442/2004 o privatnim veterinarima i komori veterinarara, članak 2.*

U pogledu liberalizacije ulaganja – pristup tržištu i u pogledu prekogranične trgovine uslugama – pristup tržištu:

U **DE** (primjenjuje se i na regionalnu razinu vlasti): Pružanje veterinarskih usluga ograničeno je na fizičke osobe. Usluge telemedicine mogu se pružati samo u kontekstu primarnog liječenja koje uključuje prethodnu fizičku prisutnost veterinarara.

U **DK** i **NL**: Pružanje veterinarskih usluga ograničeno je na fizičke osobe.

U **IE**: Pružanje veterinarskih usluga ograničeno je na fizičke osobe ili partnerstva.

U **LV**: Pružanje veterinarskih usluga ograničeno je na fizičke osobe.

#### **Mjere:**

**DE:** *Bundes-Tierärzteordnung (BTÄO; Savezni zakonik o veterinarstvu).*

*Regionalna razina:*

*Zakoni o vijećima medicinskih djelatnika u saveznom pokrajinama (Heilberufs- und*

*Kammergesetze der Länder) i (na temelju njih)*

*Baden-Württemberg, Gesetz über das Berufsrecht und die Kammern der Ärzte, Zahnärzte, Tierärzte Apotheker, Psychologischen Psychotherapeuten sowie der Kinder- und Jugendlichenpsychotherapeuten (Heilberufe-Kammergesetz - HBKG);*

*Bayern, Gesetz über die Berufsausübung, die Berufsvertretungen und die Berufsgerichtsbarkeit der Ärzte, Zahnärzte, Tierärzte, Apotheker sowie der Psychologischen Psychotherapeuten und der Kinder- und Jugendlichenpsychotherapeuten (Heilberufe-Kammergesetz - HKaG);*

*Berliner Heilberufekammergesetz (BlHKKG);*

*Brandenburg, Heilberufsgesetz (HeilBerG);*

*Bremen, Gesetz über die Berufsvertretung, die Berufsausübung, die Weiterbildung und die Berufsgerichtsbarkeit der Ärzte, Zahnärzte, Psychotherapeuten, Tierärzte und Apotheker (Heilberufsgesetz - HeilBerG);*

*Hamburg, Hamburgisches Kammergesetz für die Heilberufe (HmbKKGH);*

*Hessen, Gesetz über die Berufsvertretungen, die Berufsausübung, die Weiterbildung und die Berufsgerichtsbarkeit der Ärzte, Zahnärzte, Tierärzte, Apotheker, Psychologischen Psychotherapeuten und Kinder- und Jugendlichenpsychotherapeuten (Heilberufsgesetz);*

*Mecklenburg-Vorpommern, Heilberufsgesetz (HeilBerG);*

*Niedersachsen, Kammergesetz für die Heilberufe (HKG);*

*Nordrhein-Westfalen, Heilberufsgesetz NRW (HeilBerg);*

*Rheinland-Pfalz, Heilberufsgesetz (HeilBG);*

*Saarland, Gesetz Nr. 1405 über die öffentliche Berufsvertretung, die Berufspflichten, die Weiterbildung und die Berufsgerichtsbarkeit der Ärzte/Ärztinnen, Zahnärzte/Zahnärztinnen, Tierärzte/Tierärztinnen und Apotheker/Apothekerinnen im Saarland (Saarländisches Heilberufekammergesetz - SHKG);*

*Sachsen, Gesetz über Berufsausübung, Berufsvertretungen und Berufsgerichtsbarkeit der Ärzte, Zahnärzte, Tierärzte, Apotheker sowie der Psychologischen Psychotherapeuten und der Kinder- und Jugendlichenpsychotherapeuten im Freistaat Sachsen (Sächsisches Heilberufekammergesetz – SächsHKaG);*

*Sachsen-Anhalt, Gesetz über die Kammern für Heilberufe Sachsen-Anhalt (KGHB-LSA);*

*Schleswig-Holstein, Gesetz über die Kammern und die Berufsgerichtsbarkeit für die Heilberufe (Heilberufekammergesetz - HBKG);*

*Thüringen, Thüringer Heilberufegesetz (ThürHeilBG); i*

*Berufsordnungen der Kammern (Kodeksi profesionalnog ponašanja vijeća veterinarâ).*

**DK:** Lovbekendtgørelse nr. 40 af lov om dyrlæger af 15. januar 2020 (Konsoliderani zakon br. 40 od 15. siječnja 2020. o veterinarskim kirurzima).

**IE:** Zakon o veterinarskoj praksi iz 2005.

**LV:** Zakon o veterinarskoj medicini.

**NL:** Wet op de uitoefening van de diergeneeskunde 1990 (WUD).

**(c) Maloprodaja farmaceutskih, medicinskih i ortopedskih proizvoda te ostale usluge koje pružaju farmaceuti obvezno je državljanstvo (CPC 63211)**

U pogledu liberalizacije ulaganja – pristup tržištu, nacionalni tretman, viša uprava i upravni odbori:

U **AT:** Maloprodaja farmaceutskih proizvoda i posebnih medicinskih proizvoda javnosti može se obavljati samo preko ljekarne. Za upravljanje poslovanjem ljekarne obvezno je državljanstvo države članice EGP-a ili Švicarske Konfederacije. Zakupoprimci i osobe nadležne za upravljanje ljekarnom moraju imati državljanstvo države članice EGP-a ili Švicarske Konfederacije.

**Mjere:**

**AT:** *Apothekengesetz (Zakon o ljekarništvu), RGI. br. 5/1907, kako je izmijenjen, članci 3., 4., 12.; Arzneimittelgesetz (Zakon o lijekovima), BGBl. br. 185/1983, kako je izmijenjen, članci 57., 59., 59.a; i Medizinproduktegesetz (Zakon o medicinskim proizvodima), BGBl. br. 657/1996, kako je izmijenjen, članak 99.*

U pogledu liberalizacije ulaganja – pristup tržištu, nacionalni tretman:

U **DE:** Ljekarnu smiju voditi samo fizičke osobe (farmaceuti). Državljeni drugih zemalja ili osobe koje nisu položile stručni ispit za farmaceuta u Njemačkoj mogu steći samo dozvolu za preuzimanje ljekarne koja postoji unazad tri godine. Ukupan broj ljekarna po osobi ograničen je na jednu ljekarnu i najviše tri podružnice ljekarna.

U **FR:** Za upravljanje ljekarnom obvezno je državljanstvo države članice EGP-a ili Švicarske.

Strani farmaceuti mogu dobiti odobrenje za osnivanje ljekarne u okviru utvrđenih godišnjih kvota. Mora biti odobreno otvaranje ljekarne, a poslovna prisutnost, uključujući prodaju lijekova javnosti na daljinu preko usluga informacijskog društva, mora imati jedan od pravnih oblika koji su dopušteni na temelju nacionalnog prava na nediskriminirajućoj osnovi: société d'exercice libéral (SEL) anonyme, par actions simplifiée, à responsabilité limitée unipersonnelle ili pluripersonnelle, en commandite par actions, société en noms collectifs (SNC) ili société à responsabilité limitée (SARL) unipersonnelle ili pluripersonnelle.

**Mjere:**

**DE:** *Gesetz über das Apothekenwesen (ApoG; njemački Zakon o ljekarništvu);*

*Gesetz über den Verkehr mit Arzneimitteln (AMG);*

*Gesetz über Medizinprodukte (MPG);*

*Verordnung zur Regelung der Abgabe von Medizinprodukten (MPAV)*

**FR:** *Code de la santé publique (Zakonik o javnom zdravstvu); i*

*Loi 90-1258 du 31 décembre 1990 relative à l'exercice sous forme de société des professions libérales and Loi 2015-990 du 6 août 2015.*

U pogledu liberalizacije ulaganja – nacionalni tretman:

U **EL:** Za upravljanje ljekarnom obvezno je državljanstvo države članice EU-a.

U **HU:** Za upravljanje ljekarnom obvezno je državljanstvo države članice EGP-a.

U **LV:** Kako bi počeo samostalno obavljati ljekarničku djelatnost, farmaceut ili pomoćni farmaceut koji je strani državljanin, a školovan je u državi koja nije država članica Unije ili EGP-a, mora najmanje godinu dana raditi u ljekarni u državi članici EGP-a pod nadzorom farmaceuta.

**Mjere:**

**EL:** *Zakon 5607/1932, kako je izmijenjen zakonima 1963/1991 i 3918/2011.*

**HU:** *Zakon XCVIII. iz 2006. o općim odredbama o pouzdanosti i gospodarski isplativoj opskrbi lijekovima i medicinskim pomagalicama te o distribuciji lijekova.*

**LV:** *Zakon o ljekarništvu, članak 38.*

U pogledu liberalizacije ulaganja – pristup tržištu:

U **BG:** Upravitelji ljekarni moraju biti kvalificirani farmaceuti i mogu upravljati samo jednom ljekarnom u kojoj i sami rade. Postoji kvota (najviše 4) za broj ljekarni koje jedna osoba može posjedovati u Republici Bugarskoj.

U **DK:** Pružanje usluga maloprodaje farmaceutskih proizvoda i posebnih medicinskih proizvoda javnosti dopušteno je samo fizičkim osobama koje su dobile dozvolu za bavljenje djelatnošću farmaceuta od Danskog nadležnog tijela za zdravlje i lijekove.

U **ES, HR, HU i PT:** Odobrenje poslovnog nastana podliježe ispitivanju gospodarskih potreba.

Glavni kriteriji: stanovništvo i gustoća na određenom području.

U **IE:** Zabranjeno je naručivanje farmaceutskih proizvoda poštom, osim lijekova koji se ne izdaju na recept.

U **MT:** Izdavanje dozvola za otvaranje ljekarni uz posebna ograničenja. Jedna osoba ne može imati više od jedne dozvole na svoje ime u nekom gradu ili selu (članak 5. stavak 1. propisa *Pharmacy Licence Regulations* (LN279/07)), osim ako nema drugih zahtjeva za taj grad ili selo (članak 5. stavak 2. propisa *Pharmacy Licence Regulations* (LN279/07)).

U **PT:** U trgovačkim društvima u kojima je kapital podijeljen na dionice one moraju glasiti na ime. Nitko ne smije istovremeno izravno ili neizravno biti vlasnik, upravitelj ili rukovoditelj više od četiriju ljekarni.

U **SI:** Mreža ljekarni u Sloveniji obuhvaća javne farmaceutske ustanove u vlasništvu općina i privatne ljekarne koje imaju koncesiju, u kojima većinski vlasnik mora biti farmaceut po zanimanju. Zabranjeno je naručivanje poštom farmaceutskih proizvoda koji se izdaju na recept.

#### **Mjere:**

**BG:** *Zakon o lijekovima u humanoj medicini, članci 222., 224., 228.*

**DK:** *Apotekerloven (danski Zakon o ljekarnama) LBK br. 801, 12.6.2018.*

**ES:** *Ley 16/1997, de 25 de abril, de regulación de servicios de las oficinas de farmacia (Zakon*

*16/1997 od 25. travnja o uslugama koje se pružaju u ljekarnama), članak 2. i članak 3. stavak 1.; i*

*Real Decreto Legislativo 1/2015, de 24 de julio por el que se aprueba el Texto refundido de la Ley de garantías y uso racional de los medicamentos y productos sanitarios (Ley 29/2006).*

**HR:** *Zakon o zdravstvenoj zaštiti (NN 100/18, 125/19).*

**HU:** *Zakon XCVIII. iz 2006. o općim odredbama o pouzdanosti i gospodarski isplativoj opskrbi lijekovima i medicinskim pomagalicama te o distribuciji lijekova.*

**IE:** *Zakoni o irskoj agenciji za lijekove iz 1995. i 2006. (br. 29 iz 1995. i br. 3 iz 2006.); Uredba o lijekovima (recept i kontrola opskrbe) iz 2003., kako je izmijenjena (S.I. 540 iz 2003.); Uredbe o lijekovima (kontrola stavljanja u promet) iz 2007., kako je izmijenjena (S.I. 540 iz 2007.); Zakon o*

*ljekarništvu iz 2007. (br. 20 iz 2007.). Uredba o maloprodajnim farmaceutske poduzećima iz 2008., kako je izmijenjena, (S.l. br. 488 iz 2008.).*

**MT:** *Uredbe o dozvolama za ljekarne (LN279/07) izdane na temelju Zakona o lijekovima (Cap. 458).*

**PT:** *Uredba sa zakonskom snagom 307/2007, članci 9., 14. i 15. izmijenjena Zakonom 26/2011 od 16. lipnja, izmijenjenim:*

— *Odlukom TC 612/2011, 24/01/2012,*

— *Uredbom sa zakonskom snagom 171/2012, 1. kolovoza,*

— *Zakonom 16/2013, 8. veljače,*

— *Uredbom sa zakonskom snagom 128/2013, 5. rujna,*

— *Uredbom sa zakonskom snagom 109/2014, 10. srpnja,*

— *Zakonom 51/2014, 25. kolovoza,*

— *Uredbom sa zakonskom snagom 75/2016, 8. studenoga; i Pravilnikom 1430/2007 opozvanim Odlukom 352/2012, 30. listopada.*

**SI:** *Zakon o farmaceutskim uslugama (Službeni list Republike Slovenije br. 85/2016); i Zakon o lijekovima (Službeni list Republike Slovenije br. 17/2014).*

*U pogledu liberalizacije ulaganja – pristup tržištu, nacionalni tretman, tretman najpovlaštenije nacije i u pogledu prekogranične trgovine uslugama – pristup tržištu, nacionalni tretman:*

U **IT:** Djelatnost mogu obavljati samo fizičke osobe koje su upisane u registar te pravne osobe u obliku partnerstava u kojima svaki partner mora biti registrirani farmaceut. Za upis u strukovni registar farmaceuta obvezno je državljanstvo države članice EU-a ili boravište te se djelatnost mora obavljati u Italiji. Strani državljani koji imaju potrebne kvalifikacije mogu se upisati ako su državljani zemlje s kojom Italija ima poseban sporazum na temelju kojeg mogu obavljati djelatnost uz uvjet reciprociteta (Zakonodavni dekret CPS 233/1946, članci 7. do 9. i Dekret predsjednika Republike 221/1950 stavci 3. 7.). Novim ili praznim ljekarnama odobrenje se izdaje na temelju javnog nadmetanja. U javnom nadmetanju mogu sudjelovati samo državljani države članice EU-a koji su upisani u Registar farmaceuta (*albo*).

Odobrenje poslovnog nastana podliježe ispitivanju gospodarskih potreba. Glavni kriteriji: stanovništvo i gustoća na određenom području.

**Mjere:**

**IT:** *Zakon 362/1991, članci 1., 4., 7. i 9.;*

*Zakonodavni dekret CPS 233/1946, članci 7.–9.;* i

*Dekret predsjednika Republike (D.P.R. 221/1950, stavci 3. i 7.).*

*U pogledu liberalizacije ulaganja – pristup tržištu, nacionalni tretman i u pogledu prekogranične trgovine uslugama – pristup tržištu, nacionalni tretman:*

U **CY**: Za pružanje usluga maloprodaje farmaceutskih, medicinskih i ortopedskih proizvoda te ostalih usluga koje pružaju farmaceuti obvezno je državljanstvo (CPC 63211).

**Mjere:**

**CY:** *Zakon o farmaceutskim proizvodima i otrovima* (poglavlje 254.), kako je izmijenjen.

U pogledu liberalizacije ulaganja – pristup tržištu i u pogledu prekograničnih usluga – pristup tržištu:

U **BG**: Maloprodaja farmaceutskih proizvoda i posebnih medicinskih proizvoda javnosti može se obavljati samo preko ljekarne. Zabranjeno je naručivanje farmaceutskih proizvoda poštom, osim lijekova koji se ne izdaju na recept.

U **EE**: Maloprodaja farmaceutskih proizvoda i posebnih medicinskih proizvoda javnosti može se obavljati samo preko ljekarne. Zabranjena je narudžba lijekova poštom te isporuka lijekova naručenih putem interneta poštom ili kurirskom službom. Odobrenje poslovnog nastana podliježe ispitivanju gospodarskih potreba. Glavni kriteriji: stanovništvo i gustoća na određenom području.

U **EL**: Pružanje usluga maloprodaje farmaceutskih proizvoda i posebnih medicinskih proizvoda javnosti dopušteno je samo fizičkim osobama koje su ovlaštene farmaceuti i društvima koja su osnovali ovlaštene farmaceuti.

U **ES**: Pružanje usluga maloprodaje farmaceutskih proizvoda i posebnih medicinskih proizvoda javnosti dopušteno je samo fizičkim osobama koje su licencirani farmaceuti. Svaki farmaceut može pribaviti samo jednu dozvolu.

U **LU**: Pružanje usluga maloprodaje farmaceutskih proizvoda i posebnih medicinskih proizvoda javnosti dopušteno je samo fizičkim osobama.

U **NL**: Na naručivanje lijekova poštom primjenjuju se zahtjevi.

**Mjere:**

**BG:** *Law on Medicinal Products in Human Medicine (Zakon o lijekovima u humanoj medicini, članci 219., 222., 228., 234. stavak 5.)*.

**EE:** *Ravimiseadus (Zakon o lijekovima), RT I 2005, 2, 4; članak 29. stavak 2. i članak 41. stavak 3.; i Tervishoiuteenuse korraldamise seadus (Zakon o organizaciji zdravstvenih usluga, RT I 2001, 50, 284)*.

**EL:** *Zakon 5607/1932, kako je izmijenjen zakonima 1963/1991 i 3918/2011*.

**ES:** *Ley 16/1997, de 25 de abril, de regulación de servicios de las oficinas de farmacia (Zakon*

*16/1997 od 25. travnja o uslugama koje se pružaju u ljekarnama), članak 2. i članak 3. stavak 1.; i*

*Real Decreto Legislativo 1/2015, de 24 de julio por el que se aprueba el Texto refundido de la Ley de garantías y uso racional de los medicamentos y productos sanitarios (Ley 29/2006)*.

**LU:** *Loi du 4 juillet 1973 concernant le régime de la pharmacie (annexe a043);*

*Règlement grand-ducal du 27 mai 1997 relatif à l'octroi des concessions de pharmacie (annexe a041); i*

*Règlement grand-ducal du 11 février 2002 modifiant le règlement grand-ducal du 27 mai 1997 relatif à l'octroi des concessions de pharmacie (annexe a017).*

**NL:** *Geneesmiddelenwet, članak 67.*

U pogledu liberalizacije ulaganja – nacionalni tretman i u pogledu prekogranične trgovine uslugama – lokalna prisutnost:

U **BG:** Za ljekarnike je obvezno trajno boravište.

**Mjere:**

**BG:** *Zakon o lijekovima u humanoj medicini, članci 146., 161., 195., 222. i 228.*

U pogledu prekogranične trgovine uslugama – lokalna prisutnost:

U **DE, SK:** Za stjecanje dozvole za farmaceuta ili za otvaranje ljekarne radi maloprodaje farmaceutskih proizvoda i određenih medicinskih proizvoda javnosti potrebno je boravište.

**Mjere:**

**DE:** *Gesetz über das Apothekenwesen (ApoG; Zakon o ljekarništvu);*

*Gesetz über den Verkehr mit Arzneimitteln (AMG);*

*Gesetz über Medizinprodukte (MPG);*

*Verordnung zur Regelung der Abgabe von Medizinprodukten (MPAV).*

**SK:** *Zakon 362/2011 o farmaceutskim proizvodima i medicinskim uređajima, članak 6.; i*

*Zakon 578/2004 o pružateljima zdravstvene zaštite, medicinskom osoblju i profesionalnoj organizaciji u zdravstvu.*



## **Rezerva br. 4 – Usluge istraživanja i razvoja**

<b>Sektor – podsektor:</b>	Usluge istraživanja i razvoja
<b>Industrijska klasifikacija:</b>	CPC 851, 853
<b>Vrsta rezerve:</b>	pristup tržištu nacionalni tretman
<b>Poglavlje:</b>	Liberalizacija ulaganja i prekogranična trgovina uslugama
<b>Razina vlasti:</b>	EU/država članica (osim ako je navedeno drukčije)

### **Opis:**

U EU: Za javno financirane usluge istraživanja i razvoja za koje sredstva osigurava Europska unija na razini Europske unije isključiva prava ili odobrenja mogu se dodijeliti samo državljanima država članica EU-a i pravnim osobama iz Europske unije koje imaju registrirano sjedište, središnju upravu ili glavni ured u Europskoj uniji (CPC 851, 853).

Za javno financirane usluge istraživanja i razvoja za koje sredstva osigurava država članica isključiva prava ili odobrenja mogu se dodijeliti samo državljanima dotične države članice EU-a i pravnim osobama iz dotične države članice koje imaju sjedište u toj državi članici (CPC 851, 853).

Ovom se rezervom ne dovodi u pitanje peti dio [Sudjelovanje u programima Unije, dobro financijsko upravljanje i financijske odredbe] i isključenje javne nabave koje provodi jedna strana niti subvencije iz članka SERVIN 1.1. [Cilj i područje primjene] stavaka 6. i 7.

### **Mjere:**

EU: Svi trenutačni i svi budući okvirni programi Unije za istraživanje i inovacije, uključujući pravila za sudjelovanje u programu Obzor 2020. i propise koji se odnose na zajedničke tehnološke inicijative, odluke na temelju članka 185. i Europski institut za inovacije i tehnologiju (EIT), te postojeći i budući nacionalni, regionalni ili lokalni programi za istraživanje.

## Rezerva br. 5 – Usluge poslovanja nekretninama

<b>Sektor – podsektor:</b>	Usluge povezane s nekretninama
<b>Industrijska klasifikacija:</b>	CPC 821, 822
<b>Vrsta rezerve:</b>	Pristup tržištu Nacionalni tretman Tretman najpovlaštenije nacije Lokalna prisutnost
<b>Poglavlje:</b>	Liberalizacija ulaganja i prekogranična trgovina uslugama
<b>Razina vlasti:</b>	EU/država članica (osim ako je navedeno drukčije)

### Opis:

U pogledu liberalizacije ulaganja – pristup tržištu, nacionalni tretman i u pogledu prekogranične trgovine uslugama – nacionalni tretman, lokalna prisutnost:

U **CY**: Za pružanje usluga poslovanja nekretninama obvezni su državljanstvo i boravište.

### Mjere:

*CY: Zakon o posrednicima u prometu nekretninama 71(1)/2010, kako je izmijenjen.*

U pogledu prekogranične trgovine uslugama – lokalna prisutnost:

U **CZ**: Da bi mogle dobiti dozvolu potrebu za pružanje usluga poslovanja nekretninama, za fizičke osobe obvezno je boravište, a za pravne osobe obvezan je poslovni nastan.

U **HR**: Za pružanje usluga poslovanja nekretninama obvezna je poslovna prisutnost u EGP-u.

U **PT**: Za fizičke osobe obvezno je boravište u državi članici EGP-a. Za pravne osobe obvezno je osnivanje društva u državi članici EGP-a.

### Mjere:

*CZ: Zakon o trgovinskim dozvolama.*

*HR: Zakon o posredovanju u prometu nekretninama (NN 107/07 i 144/12), članak 2.*

*PT: Uredba sa zakonskom snagom 211/2004 (članci 3. i 25.), kako je izmijenjena i ponovno objavljena pod Uredbom sa zakonskom snagom 69/2011.*

U pogledu liberalizacije ulaganja – nacionalni tretman i u pogledu prekogranične trgovine uslugama – lokalna prisutnost:

U **DK**: Ako usluge poslovanja nekretninama pruža fizička osoba koja je prisutna na državnom području

Danske, samo ovlaštene posrednici u prometu nekretninama koji su fizičke osobe upisane u registar posrednika u prometu nekretninama koji vodi Dansko tijelo za poslovanje smiju upotrebljavati naziv „posrednik u prometu nekretninama”. Zakonom je propisano da podnositelj zahtjeva mora imati boravište u Danskoj ili u Uniji, EGP-u ili Švicarskoj konfederaciji.

Zakon o prometu nekretninama primjenjiv je samo ako na pružanje usluga povezanih s nekretninama potrošačima. Zakon o prodaji nekretnina ne primjenjuje se na zakup nekretnina (CPC 822).

**Mjere:**

*DK: Lov om formidling af fast ejendom m.v. lov. br. 526 od 28.5.2014. (Zakon o prodaji nekretnina).*

U pogledu prekogranične trgovine uslugama – pristup tržištu, nacionalni tretman, tretman najpovlaštenije nacije:

U SI: Ako Ujedinjena Kraljevina slovenskim državljanima i poduzećima dopusti pružanje usluga posrednika u prometu nekretninama, i Slovenija će državljanima i poduzećima iz Ujedinjene Kraljevine dopustiti pružanje usluga posrednika u prometu nekretninama pod istim uvjetima, uz ispunjenje sljedećih zahtjeva: pravo na pružanje usluga posrednika u prometu nekretninama u zemlji podrijetla, podnošenje relevantnog dokumenta o nekažnjavanju i upis u registar posrednika u prometu nekretninama pri nadležnom (slovenskom) ministarstvu.

**Mjere:**

*SI: Zakon o agencijama za promet nekretninama.*

## Rezerva br. 6 – Poslovne usluge

<b>Sektor – podsektor:</b>	Poslovne usluge – usluge najma/davanja u zakup bez rukovatelja; usluge povezane sa savjetovanjem u pogledu upravljanja; usluge tehničkog ispitivanja i analize; srodne usluge znanstvenog i tehničkog savjetovanja; usluge povezane s poljoprivredom; sigurnosne usluge; usluge posredovanja u zapošljavanju; usluge pismenog i usmenog prevođenja i ostale poslovne usluge
<b>Industrijska klasifikacija:</b>	ISIC Rev. 37, CPC 612 (dio), 621 (dio), 625 (dio), 831, 85990 (dio), 86602, 8675, 8676, 87201, 87202, 87203, 87204, 87205, 87206, 87209, 87901, 87902, 87909, 88, 893 (dio)
<b>Vrsta rezerve:</b>	Pristup tržištu Nacionalni tretman Tretman najpovlaštenije nacije Viša uprava i upravni odbori Lokalna prisutnost
<b>Poglavlje:</b>	Liberalizacija ulaganja i prekogranična trgovina uslugama
<b>Razina vlasti:</b>	EU/država članica (osim ako je navedeno drukčije)

### Opis:

#### **(a) Usluge najma ili zakupa bez rukovatelja (CPC 83103, CPC 831)**

##### U pogledu liberalizacije ulaganja – pristup tržištu, nacionalni tretman:

U **SE**: Za plovidbu pod švedskom zastavom mora se predložiti dokaz o prevladavajućem švedskom utjecaju na poslovanje u slučaju stranih vlasničkih udjela u brodu. Prevladavajući švedski utjecaj na poslovanje znači da se vođenje poslovanja broda obavlja u Švedskoj i da brod ima i više od polovine udjela u švedskom vlasništvu ili vlasništvu osoba iz druge zemlje EGP-a. Drugim stranim brodovima mogu se pod određenim uvjetima odobriti izuzeće od ovog pravila ako su ih unajmile ili iznajmile švedske pravne osobe na temelju ugovora o zakupu broda bez posade (CPC 83103).

##### **Mjere:**

**SE**: *Sjölagen (Zakon o pomorstvu) (1994:1009), poglavlje 1., članak 1.*

##### U pogledu prekogranične trgovine uslugama – lokalna prisutnost:

U **SE**: Iznajmljivači ili davatelji u zakup (*leasing*) automobila i određenih terenskih vozila (*terrängmotorfordon*) bez vozača, koji se iznajmljuju ili daju u zakup tijekom razdoblja kraćeg od jedne godine, obvezni su imenovati osobu koja je, među ostalim, dužna pobrinuti se da se poslovanje odvija u skladu s važećim pravilima i propisima te da se poštuju pravila o sigurnosti prometa na cestama. Odgovorna osoba mora imati boravište u EGP-u (CPC 831).

**Mjere:**

**SE:** *Lag (1998: 424) om biluthyrning (Zakon o najmu i zakupu automobila).*

**(b) Usluge najma ili zakupa i ostale poslovne usluge povezane sa zračnim prometom**

U pogledu liberalizacije ulaganja – pristup tržištu, nacionalni tretman, tretman najpovlaštenije nacije i u pogledu prekogranične trgovine uslugama – pristup tržištu, nacionalni tretman, tretman najpovlaštenije nacije:

U EU: Za najam ili zakup zrakoplova bez posade (*dry lease*) na zrakoplove koje upotrebljavaju zračni prijevoznici iz Europske unije primjenjuju se mjerodavni zahtjevi za registraciju zrakoplova. Na ugovor o zakupu zrakoplova bez posade u kojem je jedna od stranaka zračni prijevoznik iz Unije primjenjuju se zahtjevi iz prava Unije ili nacionalnog prava u području sigurnosti zračnog prijevoza, primjerice zahtjev za prethodno odobrenje i drugi uvjeti koji se primjenjuju na upotrebu registriranih zrakoplova iz trećih zemalja. Za registraciju zrakoplova može se zahtijevati da bude u vlasništvu fizičkih osoba koje ispunjuju posebne uvjete u pogledu državljanstva ili poduzeća koja ispunjuju posebne uvjete u pogledu vlasništva kapitala i kontrole (CPC 83104).

Kad je riječ o uslugama računalnog sustava rezervacija (CRS), ako pružatelji usluga CRS-a koji posluju izvan Unije zračnim prijevoznicima iz Unije ne dodijele jednak (odnosno, nediskriminirajući) pristup kao onaj koji zračnim prijevoznicima iz treće zemlje dodjeljuju pružatelji usluga CRS-a iz Unije u Uniji ili ako zračni prijevoznici izvan Unije pružateljima usluga CRS-a iz Unije ne dodijele jednak pristup kao onaj koji zračni prijevoznici u Uniji dodjeljuju pružateljima usluga CRS-a treće zemlje, mogu se poduzeti mjere kako bi pružatelji usluga CRS-a koji posluju u Uniji osigurali jednak diskriminatorni pristup zračnim prijevoznicima izvan Unije odnosno kako bi zračni prijevoznici iz Unije osigurali jednak pristup pružateljima usluga CRS-a izvan Unije.

**Mjere:**

**EU:** *Uredba (EZ) br. 1008/2008 Europskog parlamenta i Vijeća od 24. rujna 2008. o zajedničkim pravilima za obavljanje zračnog prijevoza u Zajednici (preinaka); u Uredba (EZ) br. 80/2009 Europskog parlamenta i Vijeća od 14. siječnja 2009. o Kodeksu poslovanja računalnih sustava rezervacija i stavljanju izvan snage Uredbe Vijeća (EEZ) br. 2299/89.*

U pogledu liberalizacije ulaganja – nacionalni tretman i u pogledu prekogranične trgovine uslugama – pristup tržištu, nacionalni tretman:

U BE: Privatni (civilni) zrakoplovi koji pripadaju fizičkim osobama koje nisu državljani države članice Unije ili EGP-a mogu se registrirati samo ako te osobe imaju domicil ili boravište u Belgiji neprekidno najmanje godinu dana. Privatni (civilni) zrakoplovi koji pripadaju stranim pravnim subjektima u skladu s pravom države članice Unije ili EGP-a mogu se registrirati samo ako ti subjekti u Belgiji imaju sjedište poslovanja, zastupništvo ili ured neprekidno najmanje godinu dana (CPC 83104).

Postupci izdavanja odobrenja za gašenje požara iz zraka, letačko osposobljavanje, zaprašivanje, izmjera, kartiranje, fotografiranje i druge poljoprivredne, industrijske i inspeksijske usluge iz zraka.

**Mjere:**

**BE:** *Arrêté Royal du 15 mars 1954 réglementant la navigation aérienne.*

**(c) Usluge povezane sa savjetovanjem u upravljanju – usluge arbitraže i mirenja (CPC 86602)**

U pogledu prekogranične trgovine uslugama – nacionalni tretman, lokalna prisutnost:

U **BG**: Za usluge posredovanja obvezno je stalno ili dugotrajno boravište u Republici Bugarskoj za državljane zemalja koje nisu država članica Unije ili EGP-a ili Švicarske Konfederacije.

U **HU**: Za obavljanje usluga posredovanja (kao što su arbitraža i mirenje) obvezno je odobrenje ministra nadležnog za pravosudni sustav koje se dodjeljuje upisom u registar, a može se dati samo pravnim ili fizičkim osobama koje imaju poslovni nastan ili boravište u Mađarskoj.

**Mjere:**

**BG**: *Akt o posredovanju, članak 8.*

**HU**: *Zakon LV. iz 2002. o posredovanju.*

**(d) Usluge tehničkog ispitivanja i analize (CPC 8676)**

U pogledu liberalizacije ulaganja – pristup tržištu, nacionalni tretman i u pogledu prekogranične trgovine uslugama – pristup tržištu, nacionalni tretman:

U **CY**: Za pružanje usluga kemičara i biologa obvezno je državljanstvo države članice.

U **FR**: Obavljanje djelatnosti biologa ograničeno je na fizičke osobe, a obvezno je državljanstvo države članice EGP-a.

**Mjere:**

**CY**: *Zakon o registraciji kemičara iz 1988. (Zakon 157/1988), kako je izmijenjen.*

**FR**: *Code de la Santé Publique (Zakonik o javnom zdravstvu).*

U pogledu liberalizacije ulaganja – pristup tržištu, nacionalni tretman i u pogledu prekogranične trgovine uslugama – lokalna prisutnost:

U **BG**: Za pružanje usluge tehničkog ispitivanja i analize obvezni su poslovni nastan u Bugarskoj u skladu s bugarskim Zakonom o trgovačkim društvima i upis u trgovački registar.

Za periodičnu provjeru dokaza tehničkog stanja vozila u cestovnom prijevozu osoba bi trebala biti registrirana u skladu s bugarskim Zakonom o trgovačkim društvima ili Zakonom o neprofitnim pravnim osobama, ili bi trebala biti registrirana u drugoj državi članici EGP-a.

Ispitivanje i analizu sastava i čistoće zraka i vode može provoditi samo Ministarstvo okoliša i voda Bugarske ili njegove agencije u suradnji s Bugarskom akademijom znanosti.

**Mjere:**

**BG**: *Zakon o tehničkim zahtjevima za proizvode;*

*Zakon o mjeriteljstvu;*

*Zakon o čistom zraku; i*

*Zakon o vodama, Pravilnik N-32 o periodičnoj provjeri dokaza tehničkog stanja vozila u cestovnom prijevozu.*

U pogledu liberalizacije ulaganja – nacionalni tretman, tretman najpovlaštenije nacije i u pogledu prekogranične trgovine uslugama – nacionalni tretman, tretman najpovlaštenije nacije, lokalna prisutnost:

U **IT**: Za biologe, kemijske analitičare, agronome i *periti agrari* obvezno je boravište i upis u strukovni registar. Državljeni treće zemlje mogu se upisati uz uvjet reciprociteta.

**Mjere:**

*IT: Biolozi, kemijski analitičari: Zakon 396/1967 o djelatnosti biologa; Kraljevski dekret 842/1928 o djelatnosti kemijskih analitičara.*

**(e) Srodne usluge znanstvenog i tehničkog savjetovanja (CPC 8675)**

U pogledu liberalizacije ulaganja – nacionalni tretman, tretman najpovlaštenije nacije i u pogledu prekogranične trgovine uslugama – nacionalni tretman, tretman najpovlaštenije nacije, lokalna prisutnost:

U **IT**: Boravište ili poslovni domicil u Italiji obavezan je za upis u registar geologa, što je potrebno za obavljanje djelatnosti geodeta ili geologa u svrhu pružanja usluga povezanih s istraživanjem rudnika te upravljanjem njima itd. Obvezno je državljanstvo države članice; no strani državljani mogu se upisati uz uvjet reciprociteta.

**Mjere:**

*IT: Geolozi: Zakon 112/1963, članci 2. i 5.; D.P.R. 1403/1965, članak 1.*

U pogledu liberalizacije ulaganja – pristup tržištu, nacionalni tretman i u pogledu prekogranične trgovine uslugama – nacionalni tretman, lokalna prisutnost:

U **BG**: Za rad u području geodezije, kartografije i katastarske izmjere fizičke osobe moraju imati državljanstvo i boravište u državi članici EGP-a ili Švicarskoj Konfederaciji. Za pravne osobe obavezan je upis u trgovački registar prema zakonodavstvu države članice EGP-a ili Švicarske Konfederacije.

**Mjere:**

*BG: Zakon o katastru i registru imovine; i Zakon o geodeziji i kartografiji.*

U pogledu liberalizacije ulaganja – nacionalni tretman i u pogledu prekogranične trgovine uslugama – nacionalni tretman:

U **CY**: Za pružanje relevantnih usluga obvezno je državljanstvo.

**Mjere:**

*CY: Zakon 224/1990, kako je izmijenjen.*

U pogledu liberalizacije ulaganja – pristup tržištu, nacionalni tretman i u pogledu prekogranične trgovine uslugama – pristup tržištu:

U **FR**: Za ispitivanje pristup je moguć samo preko SEL-a (*anonyme, à responsabilité limitée ou en commandite par actions*), SCP-a (*société civile professionnelle*), SA-a i SARL-a (*sociétés anonymes, à responsabilité limitée*). Za usluge istraživanja i ispitivanja obavezan je poslovni nastan. Od tog se zahtjeva može odustati za znanstvene istraživače, na temelju odluke ministra nadležnog za znanstvena istraživanja, u dogovoru s ministrom nadležnim za vanjske poslove.

**Mjere:**

**FR:** Zakon 46-942 od 7. svibnja 1946. i Dekret br. 71-360 od 6. svibnja 1971.

U pogledu liberalizacije ulaganja – pristup tržištu, nacionalni tretman i u pogledu prekogranične trgovine uslugama – nacionalni tretman, lokalna prisutnost:

U **HR**: Osnovne geološke, geodetske i rudarske konzultantske usluge te povezane konzultantske usluge u području okoliša na državnom području Hrvatske mogu se pružati samo zajedno s domaćim pravnim osobama ili preko njih.

**Mjere:**

**HR:** Pravilnik o uvjetima za izdavanje suglasnosti pravnim osobama za obavljanje stručnih poslova zaštite okoliša (NN 57/10), članci 32.–35.

**(f) Usluge povezane s poljoprivredom (CPC 88 (dio))**

U pogledu liberalizacije ulaganja – nacionalni tretman i u pogledu prekogranične trgovine uslugama – nacionalni tretman, tretman najpovlaštenije nacije, lokalna prisutnost:

U **IT**: Za biologe, kemijske analitičare, agronome i *periti agrari* obvezno je boravište i upis u strukovni registar. Državljeni treće zemlje mogu se upisati uz uvjet reciprociteta.

**Mjere:**

**IT:** Biolozi, kemijski analitičari: Zakon 396/1967 o djelatnosti biologa; Kraljevski dekret 842/1928 o djelatnosti kemijskih analitičara.

U pogledu liberalizacije ulaganja – pristup tržištu, tretman najpovlaštenije nacije i u pogledu prekogranične trgovine uslugama – pristup tržištu, tretman najpovlaštenije nacije:

U **PT**: Obavljanje djelatnosti biologa, kemijskog analitičara i agronoma ograničeno je na fizičke osobe. Za državljane trećih zemalja primjenjuje se režim reciprociteta (a ne zahtjev u pogledu državljanstva) u slučaju inženjera i tehničkih inženjera. Za biologe ne postoji zahtjev u pogledu državljanstva ni zahtjev reciprociteta.

**Mjere:**

**PT:** Uredba sa zakonskom snagom 119/92, izmijenjena Zakonom 123/2015, 2. rujna (*Ordem Engenheiros*);

Zakon 47/2011 izmijenjen Zakonom 157/2015, 17. rujna (*Ordem dos Engenheiros Técnicos*); i

Uredba sa zakonskom snagom 183/98, izmijenjena Zakonom 159/2015, 18. rujna. (*Ordem dos Biólogos*).



**(g) Sigurnosne usluge (CPC 87302, 87303, 87304, 87305, 87309)**

U pogledu liberalizacije ulaganja – pristup tržištu, nacionalni tretman i u pogledu prekogranične trgovine uslugama – pristup tržištu, nacionalni tretman, lokalna prisutnost:

U **IT**: Za pribavljanje potrebnog odobrenja za pružanje zaštitarskih usluga i prijevoz vrijedne imovine obvezni su državljanstvo države članice EU-a i boravište.

U **PT**: Strani državljani ne smiju pružati prekogranične sigurnosne usluge.

Za specijalizirano osoblje obvezno je državljanstvo.

**Mjere:**

**IT**: Zakon o javnoj sigurnosti (TULPS) 773/1931, članci 133.–141.; Kraljevski dekret 635/1940, članak 257.

**PT**: Zakon 34/2013 izmijenjen Zakonom 46/2019, 16. svibnja; i Pravilnik 273/2013, kako je izmijenjen Odlukom 106/2015, 13. travnja.

U pogledu liberalizacije ulaganja – nacionalni tretman, tretman najpovlaštenije nacije i u pogledu prekogranične trgovine uslugama – lokalna prisutnost:

U **DK**: Boravište je obvezno za fizičke osobe koje podnose zahtjev za odobrenje za pružanje sigurnosnih usluga.

Boravište je obvezno i za direktore i većinu članova upravnog odbora pravnog subjekta koji podnosi zahtjev za dozvolu za obavljanje sigurnosnih usluga. Međutim, boravište za direktore i članove upravnog odbora nije obvezno ako tako nije navedeno u međunarodnim sporazumima ili nalogima koje je izdalo Ministarstvo pravosuđa.

**Mjere:**

**DK**: Lovbekendtgørelse 2016-01-11 nr. 112 om vagtvirksomhed.

U pogledu prekogranične trgovine uslugama – lokalna prisutnost:

U **EE**: Za zaštitare je obvezno boravište.

**Mjere:**

**EE**: Turvaseadus (Zakon o sigurnosti), članci 21. i 22.

**(h) Usluge posredovanja u zapošljavanju (CPC 87201, 87202, 87203, 87204, 87205, 87206, 87209)**

U pogledu liberalizacije ulaganja – pristup tržištu, nacionalni tretman i u pogledu prekogranične trgovine uslugama – pristup tržištu, nacionalni tretman (primjenjuje se na regionalnu razinu vlasti):

U **BE**: U svim regijama u Belgiji trgovačko društvo s glavnim uredom izvan EGP-a mora dokazati da pruža usluge posredovanja u zapošljavanju u svojoj zemlji podrijetla. U Valonskoj regiji usluge posredovanja u zapošljavanju mora pružati posebna vrsta pravnog subjekta (*régulièrement constituée sous la forme d'une personne morale ayant une forme commerciale, soit au sens du droit*

*belge, soit en vertu du droit d'un Etat membre ou régie par celui-ci, quelle que soit sa forme juridique*). Trgovačko društvo s glavnim uredom izvan EGP-a mora dokazati da ispunjuje uvjete utvrđene u dekretu (na primjer, u pogledu vrste pravnog subjekta). U njemačkoj zajednici trgovačko društvo s glavnim uredom izvan EGP-a te da ispunjuje kriterije za prihvatanje utvrđene u navedenom dekretu (CPC 87202).

**Mjere:**

**BE:** *Flamanska regija: Članak 8. stavak 3., Besluit van de Vlaamse Regering van 10 december 2010 tot uitvoering van het decreet betreffende de private arbeidsbemiddeling.*

*Valonska regija: Décret du 3 avril 2009 relatif à l'enregistrement ou à l'agrément des agences de placement (Dekret od 3. travnja 2009. o registraciji agencija za posredovanje u zapošljavanju), članak 7.; i Arrêté du Gouvernement wallon du 10 décembre 2009 portant exécution du décret du 3 avril*

*2009 relatif à l'enregistrement ou à l'agrément des agences de placement (Odluka Vlade Valonije od 10. prosinca 2009. o provedbi Dekreta od 3. travnja 2009. o registraciji agencija za posredovanje), članak 4.*

*Njemačka zajednica: Dekret über die Zulassung der Leiharbeitsvermittler und die Überwachung der privaten Arbeitsvermittler / Décret du 11 mai 2009 relatif à l'agrément des agences de travail intérimaire et à la surveillance des agences de placement privées, članak 6.*

U pogledu liberalizacije ulaganja – nacionalni tretman i u pogledu prekogranične trgovine uslugama – nacionalni tretman, lokalna prisutnost:

U **DE:** Za dobivanje dozvole za rad agencije za privremeno zapošljavanje obvezno je državljanstvo države članice EU-a ili poslovna prisutnost u Uniji, u skladu s člankom 3. stavcima od 3. do 5. Zakona o privremenom radu

*(Arbeitnehmerüberlassungsgesetz)*. Savezno ministarstvo rada i socijalnih poslova može izdati uredbu o posredovanju u zapošljavanju i zapošljavanju osoba koje nemaju boravište u EGP-u za određene djelatnosti, npr. za profesije u sektoru zdravstva i skrbi. Licencija ili njezino produljenje odbija se ako društva, dijelovi društava ili dodatna društva koja se ne nalaze u EGP-u namjeravaju sklopiti privremeni ugovor o radu (na temelju odjeljka 3. stavka 2. Zakona o privremenom radu *(Arbeitnehmerüberlassungsgesetz)*).

**Mjere:**

**DE:** *Gesetz zur Regelung der Arbeitnehmerüberlassung (AÜG);*

*Sozialgesetzbuch Drittes Buch (SGB XI; Socijalni zakonik, svezak treći) – Promicanje zapošljavanja;*

*Verordnung über die Beschäftigung von Ausländerinnen und Ausländern (BeschV; Pravilnik o zapošljavanju stranaca).*

U pogledu liberalizacije ulaganja – pristup tržištu:

U **ES:** Prije početka rada agencije za posredovanje u zapošljavanju moraju dostaviti ovjerenu izjavu kojom potvrđuju da ispunjuju zahtjeve iz važećeg zakonodavstva (CPC 87201, 87202).

**Mjere:**

*ES: Real Decreto-ley 8/2014, de 4 de julio, de aprobación de medidas urgentes para el crecimiento, la competitividad y la eficiencia (tramitado como Ley 18/2014, de 15 de octubre).*

**(i) Usluge usmenog i pismenog prevođenja (CPC 87905)**

U pogledu liberalizacije ulaganja – pristup tržištu, nacionalni tretman i u pogledu prekogranične trgovine uslugama – pristup tržištu:

U **BG**: Za obavljanje službenih usluga prevođenja strane fizičke osobe moraju imati dozvolu dugotrajnog ili stalnog boravišta u Republici Bugarskoj.

**Mjere:**

*BG: Uredba o legalizaciji, ovjeri i prijevodu dokumenata.*

U pogledu liberalizacije ulaganja – pristup tržištu i u pogledu prekogranične trgovine uslugama – pristup tržištu:

U **HU**: Službene prijevode, službene ovjere prijevoda i ovjerene preslike službenih dokumenata na stranim jezicima smije izrađivati samo Mađarski ured za prijevode i ovjere (OFFI).

In **PL**: Samo fizičke osobe mogu biti sudski tumači.

**Mjere:**

*HU: Uredba Vijeća ministara br. 24/1986 o službenom pismenom i usmenom prevođenju.*

*PL: Zakon od 25. studenoga 2004. o djelatnosti pismenih ili usmenih sudskih tumača (Službeni list iz 2019., točka 1326.).*

U pogledu prekogranične trgovine uslugama – pristup tržištu:

U **FI**: Ovlašteni prevoditelji moraju imati boravište u EGP-u.

**Mjere:**

*FI: Laki auktorisoiduista kääntäjistä (Zakon o ovlaštenim prevoditeljima) (1231/2007), odjeljak 2(1).*

U pogledu liberalizacije ulaganja – nacionalni tretman i u pogledu prekogranične trgovine uslugama – nacionalni tretman:

U **CY**: Za pružanje usluga službenih prijevoda i ovjere obvezan je upis u registar prevoditelja. Primjenjuje se uvjet u pogledu državljanstva.

U **HR**: Ovlašteni prevoditelji moraju imati državljanstvo države članice EGP-a.

**Mjere:**

*CY: Zakon o osnivanju, registraciji i reguliranju djelatnosti pružanja usluga ovjerenih prevoditelja u Republici Cipru.*

*HR: Pravilnik o stalnim sudskim tumačima (NN 88/2008), članak 2.*

**(j) Ostale poslovne usluge (CPC 612 (dio), 621 (dio), 625 (dio), 87901, 87902, 88493, 893 (dio), 85990 (dio), 87909, ISIC 37)**

U pogledu liberalizacije ulaganja – pristup tržištu:

U **SE**: Zalagaonice moraju biti osnovane kao društva s ograničenim odgovornošću ili podružnice (CPC 87909 (dio)).

U pogledu liberalizacije ulaganja – pristup tržištu i u pogledu prekogranične trgovine uslugama – lokalna prisutnost:

U **CZ**: Usluge koje se odnose na povrat i upotrebu ambalaže može pružati samo ovlašteno društvo za ambalažu, koje mora biti pravna osoba osnovana kao dioničko društvo (CPC 88493, ISIC 37).

U pogledu liberalizacije ulaganja – pristup tržištu i u pogledu prekogranične trgovine uslugama – pristup tržištu:

U **NL**: Za pružanje usluga žigosanja obvezna je poslovna prisutnost u Nizozemskoj. Isključivo pravo na žigosanje predmeta od plemenitih kovina trenutačno imaju dva nizozemska državna monopola (CPC 893 (dio)).

**Mjere:**

**CZ**: Zakon 477/2001 zb. (Zakon o ambalaži) stavak 16.

**SE**: Zakon o zalagaonicama (1995:1000).

**NL**: Waarborgwet 1986.

U pogledu liberalizacije ulaganja – pristup tržištu, nacionalni tretman:

U **PT**: Za pružanje usluga agencija za naplatu i usluga kreditnog izvješćivanja obvezno je državljanstvo države članice (CPC 87901, 87902).

**Mjere:**

**PT**: Zakon 49/2004.

U pogledu liberalizacije ulaganja – pristup tržištu, nacionalni tretman i u pogledu prekogranične trgovine uslugama – lokalna prisutnost:

U **CZ**: Za pružanje usluga dražbi potrebna je dozvola. Za dobivanje dozvole (za pružanje usluga dobrovoljnih javnih dražbi) društvo mora biti osnovano u Češkoj, a fizička osoba mora imati boravišnu dozvolu, pri čemu društvo odnosno fizička osoba moraju biti registrirani u Komerčijalnom registru Češke (CPC 612 (dio), 621 (dio), 625 (dio), 85990 (dio)).

**Mjere:**

**CZ**: Zakon br. 455/1991 zb.;

Zakon o dozvolama za obavljanje djelatnosti; i

Zakon br. 26/2000 zb., o javnim dražbama.

U pogledu prekogranične trgovine uslugama – pristup tržištu:

U SE: Gospodarski plan stambene zadruge moraju potvrditi najmanje dvije osobe. Tijela u EGP-u moraju javno odobriti te osobe (CPC 87909).

**Mjere:**

**SE:** *Zakon o stambenim zadrugama (1991:614).*

## **Rezerva br. 7 – Komunikacijske usluge**

<b>Sektor – podsektor</b>	Komunikacijske usluge – poštanske i kurirske usluge
<b>Industrijska klasifikacija:</b>	CPC 71235 (dio), 73210 (dio), 751 (dio)
<b>Vrsta rezerve:</b>	Pristup tržištu
<b>Poglavlje:</b>	Liberalizacija ulaganja; prekogranična trgovina uslugama
<b>Razina vlasti:</b>	EU/država članica (osim ako je navedeno drukčije)

### **Opis:**

U pogledu liberalizacije ulaganja – pristup tržištu i u pogledu prekogranične trgovine uslugama – pristup tržištu:

U EU: Organizacija razmještaja poštanskih sandučića na javnim prometnicama, izdavanje poštanskih marki i usluge preporučene dostave koje se upotrebljavaju tijekom upravnih ili sudskih postupaka mogu se ograničiti u skladu s nacionalnim zakonodavstvom. Mogu se uvesti sustavi dozvola za usluge za koje postoji obveza opće univerzalne usluge. Te dozvole mogu podlijegati posebnim obvezama univerzalnih usluga ili financijskim doprinosima kompenzacijskom fondu.

### **Mjere:**

*EU: Direktiva 97/67/EZ Europskog parlamenta i Vijeća od 15. prosinca 1997. o zajedničkim pravilima za razvoj unutarnjeg tržišta poštanskih usluga u Zajednici i poboljšanje kvalitete usluga.*

**Rezerva br. 8 – Građevinske usluge**

<b>Sektor – podsektor</b>	Graditeljstvo i povezane inženjerske usluge
<b>Industrijska klasifikacija:</b>	CPC 51
<b>Vrsta rezerve:</b>	Nacionalni tretman
<b>Poglavlje:</b>	Liberalizacija ulaganja; prekogranična trgovina uslugama
<b>Razina vlasti:</b>	EU/država članica (osim ako je navedeno drukčije)

**Opis:**

U **CY**: Zahtjev u pogledu državljanstva.

**Mjera:**

*Zakon o registraciji i kontroli izvođača građevinskih i tehničkih radova iz 2001. (29 (I) / 2001), članci 15. i 52.*

## Rezerva br. 9 – Usluge distribucije

<b>Sektor – podsektor</b>	Usluge distribucije – općenito, distribucija duhanskih proizvoda
<b>Industrijska klasifikacija:</b>	C CPC 3546, 621 (dio), 6222, 631, 632 (dio)
<b>Vrsta rezerve:</b>	Pristup tržištu Nacionalni tretman Lokalna prisutnost
<b>Poglavlje:</b>	Liberalizacija ulaganja; Prekogranična trgovina uslugama
<b>Razina vlasti:</b>	EU/država članica (osim ako je navedeno drukčije)

### Opis:

**(a) Usluge distribucije (CPC 3546, 631, 632 osim 63211, 63297, 62276, 621 (dio))**

#### U pogledu liberalizacije ulaganja – pristup tržištu:

U **PT**: Za postavljanje određenih maloprodajnih objekata i trgovačkih centara primjenjuje se poseban sustav odobrenja. To se odnosi na trgovačke centre koji imaju bruto površinu za zakup od 8 000 m<sup>2</sup> ili više te na maloprodajne objekte koji imaju prodajnu površinu od 2 000 m<sup>2</sup> ako se nalaze izvan trgovačkih centara. Glavni kriteriji: doprinos raznovrsnosti komercijalnih ponuda procjena usluga koje se pružaju kupcima; kvaliteta zapošljavanja i društveno odgovorno poslovanje; uključivanje u urbanističko okruženje; doprinos ekološkoj učinkovitosti (CPC 631, 632 osim 63211, 63297).

#### **Mjere:**

**PT:** Uredba sa zakonskom snagom br. 10/2015, 16. siječnja.

#### U pogledu liberalizacije ulaganja – pristup tržištu, nacionalni tretman i u pogledu prekogranične trgovine uslugama – pristup tržištu, nacionalni tretman:

U **CY**: Za usluge distribucije koje pružaju farmaceutski zastupnici (CPC 62117) obvezno je državljanstvo.

#### **Mjere:**

**CY:** Zakon 74(I) 2020, kako je izmijenjen.

#### U pogledu liberalizacije ulaganja – pristup tržištu i u pogledu prekogranične trgovine uslugama – lokalna prisutnost:

U **LT**: Za distribuciju pirotehničkih sredstava obvezna je dozvola. Dozvola se može izdati samo pravnim osobama iz Unije (CPC 3546).

#### **Mjere:**

**LT:** Zakon o nadzoru prometa pirotehničkim sredstvima za civilnu upotrebu (23. ožujka 2004. br. IX-2074).



**(b) Distribucija duhana (CPC 6222 (dio), 62228, dio 6310, 63108)**

U pogledu liberalizacije ulaganja – pristup tržištu, nacionalni tretman i u pogledu prekogranične trgovine uslugama – pristup tržištu, nacionalni tretman:

U **ES**: Državni monopol na maloprodaju duhana. Za poslovni nastan obvezno je državljanstvo države članice. Samo fizičke osobe mogu raditi kao prodavači duhana. Svaki prodavač duhana može imati najviše jednu dozvolu (CPC 63108).

U **FR**: Državni monopol na veleprodaju i maloprodaju duhana. Za prodavače duhana (*buraliste*) (CPC 6222 (dio), 6310 (dio)) obvezno je državljanstvo.

**Mjere:**

**ES**: Zakon 14/2013 od 27. rujna 2014.

**FR**: Code général des impôts (Opći porezni zakonik).

U pogledu liberalizacije ulaganja – pristup tržištu, nacionalni tretman i u pogledu prekogranične trgovine uslugama – pristup tržištu, nacionalni tretman:

U **AT**: Samo fizičke osobe mogu zatražiti odobrenje za rad u svojstvu prodavača duhana.

Prednost se daje državljanima država članica EGP-a (CPC 63108).

**Mjere:**

**AT**: Zakon o monopolu u sektoru duhanskih proizvoda iz 1996., članci 5. i 27.

U pogledu liberalizacije ulaganja – pristup tržištu i u pogledu prekogranične trgovine uslugama – pristup tržištu, nacionalni tretman:

U **IT**: Za distribuciju i prodaju duhana potrebna je dozvola. Dozvola se izdaje u okviru javnih postupaka. Izdavanje dozvola podliježe ispitivanju gospodarskih potreba. Glavni kriteriji: stanovništvo i geografska gustoća na postojećim prodajnim mjestima (CPC 6222 (dio), 6310 (dio)).

**Mjere:**

**IT**: Zakonodavni dekret 184/2003;

Zakon 165/1962,

Zakon 3/2003,

Zakon 1293/1957,

Zakon 907/1942; i

Dekret predsjednika Republike (D.P.R.) 1074/1958.

## Rezerva br. 10 – Usluge obrazovanja

<b>Sektor – podsektor</b>	Usluge obrazovanja (privatno financirane)
<b>Industrijska klasifikacija:</b>	CPC 921, 922, 923, 924
<b>Vrsta rezerve:</b>	Pristup tržištu Nacionalni tretman Viša uprava i upravni odbori Lokalna prisutnost
<b>Poglavlje:</b>	Liberalizacija ulaganja; prekogranična trgovina uslugama
<b>Razina vlasti:</b>	EU/država članica (osim ako je navedeno drukčije)

### Opis:

U pogledu liberalizacije ulaganja – pristup tržištu, nacionalni tretman, viša uprava i upravni odbori i u pogledu prekogranične trgovine uslugama – pristup tržištu:

U **CY**: Za vlasnike i većinske dioničare u privatno financiranoj školi obvezno je državljanstvo države članice. Državljeni Ujedinjene Kraljevine mogu dobiti odobrenje ministra (obrazovanja) u skladu sa specificiranim oblikom i uvjetima.

### Mjere:

**CY**: *Zakon o privatnim školama iz 2019. (br. 147(I)/2019)*

U pogledu liberalizacije ulaganja – pristup tržištu, nacionalni tretman i u pogledu prekogranične trgovine uslugama – pristup tržištu, nacionalni tretman:

U **BG**: Privatno financirano osnovnoškolsko i srednjoškolsko obrazovanje mogu pružati samo ovlaštena bugarska poduzeća (obvezna je poslovna prisutnost). Odlukom Vijeća ministara na prijedlog ministra obrazovanja i znanosti bugarski vrtići i škole sa stranim udjelom u vlasništvu mogu se osnovati ili preoblikovati na zahtjev udruženja, trgovačkih društava ili poduzeća bugarskih i stranih fizičkih i pravnih subjekata koji su propisno registrirani u Bugarskoj. Vrtići i škole u stranom vlasništvu mogu se osnovati ili preoblikovati na zahtjev stranih pravnih subjekata u skladu s međunarodnim sporazumima i konvencijama te na temelju prethodnih odredaba. Strane ustanove visokog obrazovanja ne mogu osnovati društva kćeri na državnom području Bugarske. Strane ustanove visokog obrazovanja u Bugarskoj mogu otvoriti fakultete, odjele, institute i više škole samo u skladu s ustrojem bugarskih visokih škola i u suradnji s njima (CPC 921, 922).

### Mjere:

**BG**: *Zakon o predškolskom i školskom obrazovanju; i*

*Zakon o visokom obrazovanju, stavak 4. dodatnih odredaba.*

U pogledu liberalizacije ulaganja – pristup tržištu, nacionalni tretman

U **SI**: Samo slovenske fizičke ili pravne osobe mogu osnovati privatno financirane osnovne škole. Pružatelj usluge mora osnovati registrirano sjedište ili podružnicu (CPC 921).

**Mjere:**

**SI**: *Zakon o organizaciji i financiranju obrazovanja (Službeni list Republike Slovenije, br. 12/1996), kako je izmijenjen, članak 40.*

U pogledu prekogranične trgovine uslugama – lokalna prisutnost:

U **CZ** i **SK**: Za podnošenje zahtjeva za državno odobrenje za rad privatno financirane visokoškolske ustanove obavezan je poslovni nastan u državi članici. Ova se rezerva ne primjenjuje na usluge poslijesrednjoškolskog tehničkog i strukovnog obrazovanja (CPC 92310).

**Mjere:**

**CZ**: *Zakon br. 111/1998, zb. (Zakon o visokom obrazovanju), članak 39.; i*

*Zakon br. 561/2004, zb., o predškolskom, osnovnoškolskom, srednjoškolskom, visokom stručnom i drugom obrazovanju (Zakon o obrazovanju).*

**SK**: *Zakon br. 131 od 21. veljače 2002. o sveučilištima.*

U pogledu liberalizacije ulaganja – pristup tržištu i u pogledu prekograničnih usluga: Pristup tržištu:

U **ES** i **IT**: Za otvaranje privatno financiranog sveučilišta koje izdaje priznate diplome ili akademske stupnjeve obavezno je odobrenje. Primjenjuje se ispitivanje gospodarskih potreba. Glavni kriteriji: stanovništvo i gustoća postojećih ustanova.

U **ES**: Postupak uključuje pribavljanje mišljenja Parlamenta.

U **IT**: Temelji se na trogodišnjem programu i samo pravne osobe iz Italije mogu imati odobrenje za izdavanje diploma koje se priznaju na razini države (CPC 923).

**Mjere:**

**ES**: *Ley Orgánica 6/2001, de 21 de Diciembre, de Universidades (Zakon 6 / 2001 od 21. prosinca o sveučilištima), članak 4.*

**IT**: *Kraljevski dekret 1592/1933 (Zakon o srednjoškolskom obrazovanju);*

*Zakon 243/1991 (Povremeni javni doprinosi privatnim sveučilištima);*

*Rezolucija 20/2003 CNVSU-a (Comitato nazionale per la valutazione del sistema universitario); i*

*Dekret predsjednika Republike 25/1998.*

U pogledu liberalizacije ulaganja – pristup tržištu, nacionalni tretman, viša uprava i upravni odbori i u pogledu prekogranične trgovine uslugama – pristup tržištu:

U **EL**: Za vlasnike i većinu članova upravnog odbora u privatno financiranim osnovnim i srednjim školama te za nastavnike u privatno financiranim osnovnoškolskim i srednjoškolskim ustanovama

obvezno je državljanstvo države članice (CPC 921, 922). Sveučilišno obrazovanje pružaju isključivo ustanove koje su potpuno samostalne javnopravne osobe. Međutim, u skladu sa Zakonom 3696/2008 fizičke osobe s boravištem ili pravne osobe sa sjedištem u Uniji mogu osnovati privatno financirane ustanove višeg i visokog obrazovanja koje dodjeljuju potvrde koje se ne smatraju jednakovrijednima sveučilišnim stupnjevima (CPC 923).

**Mjere:**

*EL: Zakoni 682/1977, 284/1968, 2545/1940, Predsjednička odluka 211/1994, kako je izmijenjena*

*Predsjednička odluka 394/1997, Ustav Helenske Republike, članak 16 stavak 5. i Zakon 3549/2007.*

U pogledu liberalizacije ulaganja – pristup tržištu i u pogledu prekogranične trgovine uslugama – pristup tržištu:

U **AT**: Za pružanje usluga obrazovanja na privatno financiranim sveučilištima u području primijenjenih znanosti potrebno je odobrenje nadležnog tijela, austrijske agencije za osiguranje kvalitete i akreditaciju. Ulagaču koji želi uspostaviti studijski program u području primijenjenih znanosti osnovna djelatnost mora biti izvedba takvih programa te on mora dostaviti procjenu potreba i ispitivanje tržišta kako bi se prihvatio predloženi studijski program. Nadležno ministarstvo može odbiti dati odobrenje ako se utvrdi da program nije u skladu s nacionalnim interesima u području obrazovanja. Podnositelj zahtjeva za osnivanje privatnog sveučilišta mora dobiti odobrenje nadležnog tijela, austrijske agencije za osiguranje kvalitete i akreditaciju. Nadležno ministarstvo može odbiti dati odobrenje ako odluka tijela za akreditaciju nije u skladu s nacionalnim interesima u području obrazovanja (CPC 923).

**Mjere:**

*AT: Zakon o studijima sveučilišta za primijenjene znanosti, BGBl. br. 340/1993, kako je izmijenjen, članak 2.; Zakon o privatnim*

*sveučilištima, BGBl. br. 74/2011, kako je izmijenjen, članak 2.; i*

*Zakon o osiguravanju kvalitete visokog obrazovanja, BGBl. br. 74/2011 kako je izmijenjen, članak 25. stavak 3.*

U pogledu liberalizacije ulaganja – pristup tržištu, nacionalni tretman, tretman najpovlaštenije nacije i u pogledu prekogranične trgovine uslugama – pristup tržištu, nacionalni tretman:

U **FR**: Za poučavanje u privatno financiranoj obrazovnoj ustanovi obvezno je državljanstvo države članice (CPC 921, 922, 923). Međutim, državljani Ujedinjene Kraljevine mogu dobiti odobrenje relevantnih nadležnih tijela za poučavanje u ustanovama osnovnoškolskog, srednjoškolskog i visokog obrazovanja. Državljan Ujedinjene Kraljevine mogu dobiti odobrenje relevantnih nadležnih tijela i za osnivanje i vođenje ustanova osnovnoškolskog, srednjoškolskog i visokog obrazovanja ili upravljanje njima. To se odobrenje dodjeljuje na diskrecijskoj osnovi.

**Mjere:**

*FR: Code de l'éducation (Zakonik o obrazovanju).*

U pogledu ulaganja – pristup tržištu, nacionalni tretman i u pogledu prekogranične trgovine uslugama – pristup tržištu, nacionalni tretman:

U **MT**: Pružatelji usluga koji žele pružati usluge privatno financiranog visokog obrazovanja ili obrazovanja odraslih moraju pribaviti dozvolu Ministarstva obrazovanja i zapošljavanja. Odluka o izdavanju dozvole može biti diskrecijska (CPC 923, 924).

**Mjere:**

**MT:** *Pravna obavijest 296 iz 2012.*

## **Rezerva br. 11 – Usluge u području okoliša**

**Sektor – podsektor:** Usluge u području okoliša – prerada i recikliranje korištenih baterija i akumulatora, rabljenih automobila i otpada iz električne i elektroničke opreme; zaštita zraka i klime, usluge čišćenja ispušnih plinova

**Industrijska klasifikacija:** CPC 9402 (dio), 9404

**Vrsta rezerve:** Lokalna prisutnost

**Poglavlje:** Prekogranična trgovina uslugama

**Razina vlasti:** EU/država članica (osim ako je navedeno drukčije)

### **Opis:**

U **SE**: Samo subjekti koji su osnovani u Švedskoj ili imaju glavni ured u Švedskoj mogu dobiti odobrenje za pružanje usluga kontrole ispušnih plinova (CPC 9404).

U **SK**: Za preradu i recikliranje korištenih baterija i akumulatora, otpadnih ulja, rabljenih automobila i otpada iz električne i elektroničke opreme obvezno je osnovati društvo u državi članici EGP-a (uvjet u pogledu boravišta) (CPC 9402 (dio)).

### **Mjere:**

**SE:** *Zakon o vozilima (2002:574).*

**SK:** *Zakon 79/2015 o otpadu.*

## Rezerva br. 12 – Financijske usluge

<b>Sektor – podsektor</b>	Financijske usluge – osiguranje i bankarstvo
<b>Industrijska klasifikacija:</b>	<b>Nije primjenjivo.</b>
<b>Vrsta rezerve:</b>	Pristup tržištu Nacionalni tretman Tretman najpovlaštenije nacije Viša uprava i upravni odbori Lokalna prisutnost
<b>Poglavlje:</b>	Liberalizacija ulaganja; Prekogranična trgovina uslugama
<b>Razina vlasti:</b>	EU/država članica (osim ako je navedeno drukčije)

### Opis:

#### **(a) Osiguranje i usluge povezane s osiguranjem**

U pogledu liberalizacije ulaganja – pristup tržištu, nacionalni tretman i u pogledu prekogranične trgovine uslugama – pristup tržištu, nacionalni tretman:

U **IT**: Pristup zanimanju aktuaru samo putem fizičkih osoba. Dopušteno je poslovno udruživanje fizičkih osoba (osim u obliku trgovačkih društava). Za obavljanje zanimanja aktuaru obvezno je državljanstvo države članice EU-a, a stranim državljanima obavljanje djelatnosti može se odobriti na temelju reciprociteta.

#### **Mjere:**

**IT**: Članak 29. Zakonika o privatnom osiguranju (Zakonodavni dekret br. 209. od 7. rujna 2005.); i Zakon 194/1942, članak 4., Zakon 4/1999 o registru.

U pogledu liberalizacije ulaganja – pristup tržištu, nacionalni tretman i u pogledu prekogranične trgovine uslugama – lokalna prisutnost:

U **BG**: Mirovinsko osiguranje pruža dioničko društvo koje ima dozvolu za rad u skladu sa Zakonikom o socijalnom osiguranju i registrirano je u skladu sa Zakonom o trgovačkim društvima ili zakonodavstvom druge države članice EU-a (bez podružnica).

U **BG, ES, PL** i **PT**: Izravno širenje poslovne mreže nije dopušteno za posredovanje u osiguranju, koje je ograničeno na trgovačka društva osnovana u skladu s pravom države članice (obvezno je osnivanje društva u zemlji). Za **PL**, zahtjev u pogledu boravišta za posrednike u osiguranju.

#### **Mjere:**

**BG**: Zakonik o osiguranju, članci 12., 56.–63., 65., 66. i članak 80. stavak 4, Zakonik o socijalnom osiguranju članci 120.a–162., 209.–253., 260.–310.

**ES:** *Reglamento de Ordenación, Supervisión y Solvencia de Entidades Aseguradoras y Reaseguradoras (RD 1060/2015, de 20 de noviembre de 2015), članak 36.*

**PL:** *Zakon o djelatnostima osiguranja i reosiguranja od 11. rujna 2015. (Službeni list iz 2020., točke. 895. i 1180.); Zakon o distribuciji osiguranja od 15. prosinca 2017. (Službeni list 2019., oznaka 1881.); Zakon o organizaciji i radu mirovinskih fondova od 28. kolovoza 1997. (Službeni list iz 2020., točka 105.); Zakon od 6. ožujka 2018. o pravilima primjenjivima na gospodarsku djelatnost stranih poduzetnika i drugih stranih osoba na državnom području Republike Poljske.*

**PT:** *Članak 7. Uredbe sa zakonskom snagom 94— B/98 ukinute Uredbom sa zakonskom snagom 2/2009, 5. siječnja; i poglavlje I., odjeljak VI. Uredbe sa zakonskom snagom 94-B/98, članak 34, točke 6. i 7. te članak 7. Uredbe sa zakonskom snagom 144/2006, koja je opozvana Zakonom 7/2019 od 16. siječnja. Članak 8. pravnog sustava kojim se uređuje djelatnost distribucije osiguranja i reosiguranja, odobren Zakonom 7/2019 od 16. siječnja.*

#### U pogledu liberalizacije ulaganja – nacionalni tretman:

U **AT:** Uprava podružnice mora se sastojati od barem dvije fizičke osobe s boravištem u AT.

U **BG:** Za članove upravljačkog i nadzornog tijela društava za (re)osiguranje i sve osobe ovlaštene za upravljanje društvom za (re)osiguranje i njegovo zastupanje obvezno je boravište u Bugarskoj.

Predsjednik uprave, predsjednik upravnog odbora, izvršni direktor i poslovođa mirovinskih osiguravajućih društava moraju imati stalnu adresu ili trajnu boravišnu dozvolu u Bugarskoj.

#### **Mjere:**

**AT:** *Zakon o nadzoru osiguranja iz 2016., članak 14. stavak 1. br. 3, Savezni službeni list br. 34/2015 (Versicherungsaufsichtsgesetz 2016, § 14 Abs. 1 Z 3, BGBl. I Nr. 34/2015)*

**BG:** *Zakonik o osiguranju, članak 12., članci 56.–63., članci 65. i 66. te članak 80. stavak 4.*

*Zakonik o socijalnoj sigurnosti, članci 120.a–162., 209.–253., 260.–310.*

#### U pogledu liberalizacije ulaganja – pristup tržištu, nacionalni tretman:

U **BG:** Prije osnivanja podružnice ili zastupništva za pružanje usluga osiguranja, strani osiguratelj ili reosiguratelj u svojoj zemlji podrijetla mora dobiti odobrenje za pružanje istih vrsta osiguranja koje želi pružati u Bugarskoj.

Prihodi fondova dodatnog dobrovoljnog mirovinskog osiguranja te slični prihodi izravno povezani s dobrovoljnim mirovinskim osiguranjem koje obavljaju osobe koje su registrirane u skladu sa zakonodavstvom druge države članice i koje mogu, u skladu s dotičnim zakonodavstvom, izvršavati aktivnosti povezane s dobrovoljnim mirovinskim osiguranjem nisu oporezivi u skladu s postupkom utvrđenim u Zakonu o porezu na dobit.

U **ES:** Prije osnivanja podružnice ili zastupništva za pružanje određenih vrsta osiguranja u Španjolskoj, strani osiguratelj mora imati odobrenje za pružanje istih vrsta osiguranja u zemlji podrijetla najmanje pet godina.



U **PT**: Kako bi se osnovala podružnica ili zastupništvo, strana društva za osiguranje moraju imati odobrenje za obavljanje djelatnosti osiguranja ili reosiguranja u skladu s mjerodavnim nacionalnim pravom najmanje pet godina.

**Mjere:**

**BG**: Zakonik o osiguranju, članak 12., članci 56.–63., članci 65. i 66. te članak 80. stavak 4.

Zakonik o socijalnoj sigurnosti, članci 120.a–162., 209.–253., 260.–310.

**ES**: Reglamento de Ordenación, Supervisión y Solvencia de Entidades Aseguradoras y Reaseguradoras (RD 1060/2015, de 20 de noviembre de 2015), članak 36.

**PT**: Članak 7. Uredbe sa zakonskom snagom 94-B/98, poglavlje I., odjeljak VI. Uredbe sa zakonskom snagom 94-B/98, članak 34., točke 6. i 7. te članak 7. Uredbe sa zakonskom snagom 144/2006; članak 215. pravnog sustava kojim se uređuje osnivanje i obavljanje djelatnosti osiguranja i reosiguranja, odobren Zakonom 147/2005 od 9. rujna.

U pogledu liberalizacije ulaganja – pristup tržištu:

U **AT**: Kako bi dobili dozvolu za otvaranje podružnice, strani osiguratelji u svojoj matičnoj zemlji moraju imati pravni oblik koji odgovara dioničkom društvu ili udruženju uzajamnog osiguranja ili je usporediv s tim pravnim oblicima.

U **EL**: Poduzetnici za osiguranje i reosiguranje sa sjedištem u trećim zemljama mogu poslovati u Grčkoj tako da osnuju društvo kći ili podružnicu, pri čemu podružnica nema posebni pravni oblik već znači trajnu prisutnost na državnom području države članice (odnosno Grčke) za poduzetnika čije je glavno sjedište izvan EU-a, a koji dobiva ovlaštenje u toj državi članici (Grčka) i koji se bavi djelatnostima osiguranja.

**Mjere:**

**AT**: Zakon o nadzoru osiguranja iz 2016., članak 14. stavak 1. br. 1, Savezni službeni list br. 34/2015 (Versicherungsaufsichtsgesetz 2016, § 14 Abs. 1 Z 1, BGBl. I Nr. 34/2015)

**EL**: Članak 130. Zakona 4364/2016 (Službeni list 13/A/5.2.2016.)

U pogledu prekogranične trgovine uslugama – nacionalni tretman, lokalna prisutnost:

U **AT**: Promidžbena djelatnost i posredovanje u ime društva kćeri koje nije osnovano u Uniji ili podružnice koja nije osnovana u AT (osim za reosiguranje i retrocesiju) zabranjeni su.

U **DK**: Osobe ili društva (uključujući društva za osiguranje), osim društava za osiguranje koja su ovlaštena na temelju danskog zakonodavstva ili koja su ovlastila danska nadležna tijela, ne mogu u poslovne svrhe sudjelovati u pružanju djelatnosti izravnog osiguranja za osobe s boravištem u DK, za danske brodove ili za imovinu u DK.

U **SE**: Stranom osiguravatelju dopušteno je pružati usluge neposrednog osiguranja samo posredstvom pružatelja usluga osiguranja ovlaštenog u Švedskoj, pod uvjetom da strani osiguravatelj i švedsko osiguravajuće društvo pripadaju istoj skupini trgovačkih društava ili imaju sporazum o suradnji.

U pogledu prekogranične trgovine uslugama – lokalna prisutnost:

U **DE, HU** i **LT**: Da bi društva za osiguranje koja nisu osnovana u Europskoj uniji mogla pružati usluge izravnog osiguranja, moraju osnovati podružnicu i pribaviti odobrenje za nju.

U **SE**: Da bi mogli pružati usluge posredovanja u osiguranju, poduzetnici koji nisu osnovani u EGP-u obvezni su zasnovati poslovnu prisutnost (zahtjev u pogledu lokalne prisutnosti).

U **SK**: Osiguranje u zračnom i pomorskom prijevozu, koje pokriva zrakoplove/plovila i odgovornost, mogu ugovarati samo osiguravajuća društva s poslovnim nastanom u Uniji ili podružnice osiguravajućih društava bez poslovnog nastana u Uniji koje su ovlaštene u Slovačkoj Republici.

**Mjere**

**AT**: *Zakon o nadzoru osiguranja iz 2016., članak 13. stavci 1. i 2., Savezni službeni list br. 34/2015 (Versicherungsaufsichtsgesetz 2016, § 13 Abs. 1 und 2, BGBl. I Nr. 34/2015)* **DE**: članci 67.–69. *Versicherungsaufsichtsgesetz (VAG) za sve usluge osiguranja – njime se provodi Direktiva Solventnost 2; u vezi s člankom 105. LuftVZO-a (Luftverkehrs-Zulassungs-Ordnung) samo u području obveznog osiguranja od odgovornosti u zračnom prijevozu.*

**DE**: *Versicherungsaufsichtsgesetz (VAG); za sve usluge osiguranja; u vezi s LuftVZO-om (Luftverkehrs-Zulassungs-Ordnung) samo u području obveznog osiguranja od odgovornosti u zračnom prometu*

**DK**: *Lov om finansiel virksomhed jf. lovbekendtgørelse 182 af 18. februar 2015.*

**HU**: *Zakon LX. iz 2003.* **LT**: *Zakon o osiguranju, 18. rujna 2003. m. br. IX-1737, kako je zadnje izmijenjen 13. lipnja 2019. br. XIII-2232.*

**SE**: *Lag om försäkringsförmedling (Zakon o poslovanju stranih osiguratelja) (poglavlje 3. odjeljak 3., 2018:12192005:405); i Zakon o poslovanju stranih osiguravatelja u Švedskoj (poglavlje 4. odjeljci 1. i 10., 1998:293).*

**SK**: *Zakon 39/2015 o osiguranju*

**(b) Bankarske i druge financijske usluge**

U pogledu liberalizacije ulaganja – pristup tržištu, nacionalni tretman i u pogledu prekogranične trgovine uslugama – lokalna prisutnost:

U **BG**: Za obavljanje djelatnosti kreditiranja sredstvima koja nisu prikupljena depozitima ili drugim povratnim sredstvima, stjecanjem udjela u kreditnoj ili drugoj financijskoj instituciji, financijskim *leasingom*, transakcijama jamstava, stjecanjem potraživanja na zajmove i druge oblike financiranja (faktoring, forfećiranje itd.), nebankarske financijske institucije podložne su režimu registriranja pri Bugarskoj narodnoj banci. Glavno mjesto poslovanja financijske institucije mora biti na državnom području Bugarske.

U **BG**: Banke koje nisu iz EGP-a mogu obavljati bankarsku djelatnost u Bugarskoj ako su od Bugarske narodne banke dobile licenciju za obavljanje poslovnih djelatnosti u Republici Bugarskoj preko podružnice.

U **IT**: Kako bi bila ovlaštena upravljati sustavom za namiru vrijednosnih papira ili pružati usluge središnjeg depozitorija vrijednosnih papira s poslovnim nastanom u Italiji, društvo mora biti osnovano u Italiji (bez podružnica).

Kad je riječ o kolektivnim investicijskim programima, osim subjekata za zajednička ulaganja u prenosive vrijednosne papire, UCITS) usklađenih na temelju zakonodavstava EU-a, povjerenik ili depozitar mora imati poslovni nastan u Italiji ili u drugoj državi članici i imati podružnicu u Italiji.

Poduzeća za upravljanje investicijskim fondovima koja nisu usklađena na temelju zakonodavstava Unije isto tako moraju biti osnovana u Italiji (bez podružnica).

Samo banke, osiguravajuća poduzeća, investicijska poduzeća i društva koja upravljaju UCITS-om usklađena na temelju zakonodavstva Unije s glavnim uredom u Uniji te UCITS-i osnovani u Italiji mogu obavljati djelatnost upravljanja sredstvima mirovinskih fondova.

U obavljanju djelatnosti prodaje od vrata do vrata posrednici moraju koristiti ovlaštenog financijskog trgovca s boravištem na državnom području države članice.

Predstavništva posrednika iz zemalja izvan Unije ne mogu obavljati djelatnosti usmjerene na pružanje investicijskih usluga, uključujući trgovanje za vlastiti račun i za račun klijenata, plasiranje i pokroviteljstvo financijskih instrumenata (obvezna je podružnica).

U **PT**: Usluge upravljanja mirovinskim fondovima mogu pružati samo specijalizirana trgovačka društva osnovana u PT u tu svrhu te osiguravajuća društva osnovana u PT i ovlaštena za obavljanje poslova životnog osiguranja ili subjekti ovlašteni za pružanje usluga upravljanja mirovinskim fondovima u drugim državama članicama. Izravne podružnice iz zemalja koje nisu članice Europske unije nisu dopuštene.

#### **Mjere:**

**BG:** *Zakon o kreditnim institucijama, članak 2. stavak 5., članak 3.a i članak 17.*

*Zakonik o socijalnoj sigurnosti, članci 121., 121.b, 121.f; i*

*Zakon o valutama, članak 3.*

**IT:** *Zakonodavni dekret 58/1998, članci 1., 19. i 28., članci 30.–33. te članci 38., 69. i 80.;*

*Zajednička uredba Talijanske središnje banke i Consoba od 22. veljače 1998., članci 3. i 41.;*

*Uredba Talijanske središnje banke od 25. siječnja 2005.;*

*glava V., poglavlje VII., odjeljak II., Uredba Consoba 16190 od 29. listopada 2007., članci 17.–21., 78.–81. te 91.–111.; i podložno:*

*Uredba (EU) br. 909/2014 Europskog parlamenta i Vijeća od 23. srpnja 2014. o poboljšanju namire vrijednosnih papira u Europskoj uniji i o središnjim*

**PT:** *Uredba sa zakonskom snagom 12/2006, kako je izmijenjena Uredbom sa zakonskom snagom 180/2007, Uredba sa zakonskom snagom 357-A/2007, Uredba 7/2007-R, kako je izmijenjena Uredbom 2/2008-R, Uredba 19/2008-R, Uredba 8/2009. Članak 3. pravnog sustava kojim se uređuje*

*osnivanje i funkcioniranje mirovinskih fondova i njihovih upravljačkih subjekata, odobren Zakonom 27/2020 od 23. srpnja.*

U pogledu liberalizacije ulaganja – pristup tržištu, nacionalni tretman:

U **HU**: Podružnice društava za upravljanje investicijskim fondovima sa sjedištem izvan EGP-a ne mogu upravljati europskim investicijskim fondovima niti pružati usluge upravljanja imovinom privatnim mirovinskim fondovima.

**Mjere:**

*HU: Zakon CCXXXVII. iz 2013. o kreditnim institucijama i finansijskim poduzećima;*

*Zakon CCXXXVII. iz 2013. o kreditnim institucijama i finansijskim poduzećima; i*

*Zakon CXX. iz 2001. o tržištu kapitala.*

U pogledu liberalizacije ulaganja – nacionalni tretman i u pogledu prekogranične trgovine uslugama – pristup tržištu:

U **BG**: Bankom zajedno upravljaju te je zajednički zastupaju najmanje dvije osobe. Osobe koje vode i predstavljaju banku moraju biti osobno prisutne na adresi njezine uprave. Pravne osobe ne mogu biti izabrane u upravu ili upravni odbor banke.

U **SE**: Osnivač štedionice mora biti fizička osoba.

**Mjere:**

*BG: Zakon o kreditnim institucijama, članak 10.;*

*Zakonik o socijalnoj sigurnosti, članak 121.e; i*

*Zakon o valutama, članak 3.*

*SE: Sparbankslagen (Zakon o štedionicama) (1987:619), poglavlje 2., članak 1.*

U pogledu liberalizacije ulaganja – nacionalni tretman:

U **HU**: Upravni odbor kreditne institucije mora imati najmanje dva člana koji se priznaju kao rezidenti u skladu s deviznim propisima i koji su prethodno imali trajno boravište u Mađarskoj tijekom najmanje godine dana.

**Mjere:**

*HU: Zakon CCXXXVII. iz 2013. o kreditnim institucijama i finansijskim poduzećima;*

*Zakon CCXXXVII. iz 2013. o kreditnim institucijama i finansijskim poduzećima; i*

*Zakon CXX. iz 2001. o tržištu kapitala.*

#### U pogledu liberalizacije ulaganja – pristup tržištu:

U **RO**: Operateri tržišta su pravne osobe osnovane kao dionička društva u skladu s odredbama Zakona o trgovačkim društvima. Alternativnim sustavima trgovanja (multilateralna trgovinska platforma (MTF) na temelju Direktive MiFID II.) može upravljati operator sustava osnovan u skladu s prethodno navedenim uvjetima ili investicijsko društvo koje je ovlastilo financijsko nadzorno tijelo (*Autoritatea de Supraveghere Financiară*, ASF).

U **SI**: Mirovinsko osiguranje može pružati uzajamni mirovinski fond (koji nije pravni subjekt i stoga njime upravlja društvo za osiguranje, banka ili mirovinsko društvo), mirovinsko društvo ili društvo za osiguranje. Osim toga, mirovinsko osiguranje mogu pružati i pružatelji mirovinskog osiguranja koji su osnovani u skladu s uredbama koje se primjenjuju u državi članici EU-a.

#### **Mjere:**

**RO**: Zakon br. 126. od 11. lipnja 2018. o financijskim instrumentima i Uredba br. 1/2017 o izmjeni i dopuni Uredbe br. 2/2006 o uređenim tržištima i alternativnim sustavima trgovanja, odobrena Odlukom NSC-a br. 15/2006 – ASF – *Autoritatea de Supraveghere Financiară* – Financijsko nadzorno tijelo. **SI**: Zakon o mirovinskom i invalidskom osiguranju (*Službeni list* br. 102/2015, kako je zadnje izmijenjen br. 28/19).

#### U pogledu prekogranične trgovine uslugama – lokalna prisutnost:

U **HU**: Društva sa sjedištem izvan EGP-a mogu pružati financijske usluge ili sudjelovati u pomoćnim uslugama povezanim s financijskim uslugama isključivo preko mađarske podružnice.

#### **Mjere:**

**HU**: Zakon CCXXXVII. iz 2013. o kreditnim institucijama i financijskim poduzećima;

Zakon CCXXXVII. iz 2013. o kreditnim institucijama i financijskim poduzećima; i

Zakon CXX. iz 2001. o tržištu kapitala.

## Rezerva br. 13 – Zdravstvene i socijalne usluge

<b>Sektor – podsektor</b>	Zdravstvene usluge i usluge socijalne skrbi
<b>Industrijska klasifikacija:</b>	CPC 931, 933
<b>Vrsta rezerve:</b>	pristup tržištu nacionalni tretman
<b>Poglavlje:</b>	Liberalizacija ulaganja; prekogranična trgovina uslugama
<b>Razina vlasti:</b>	EU/država članica (osim ako je navedeno drukčije)

### Opis:

#### U pogledu liberalizacije ulaganja – pristup tržištu:

U **DE** (primjenjuje se i na regionalnu razinu vlasti): Spasilačke usluge i „kvalificirane usluge hitne pomoći” organiziraju i uređuju savezne pokrajine (*Länder*). Većina saveznih pokrajina nadležnost u području spasilačkih usluga delegira općinama. Općine mogu dati prednost neprofitnim operatorima. To se jednako primjenjuje na strane i domaće pružatelje usluga (CPC 931, 933). Usluge hitne pomoći podliježu planiranju, dozvolama i akreditaciji. Kad je riječ telemedicini, broj pružatelja usluga IKT-a (informacijska i komunikacijska tehnologija) može se ograničiti kako bi se zajamčila interoperabilnost, kompatibilnost i potrebni sigurnosni standardi. To se primjenjuje na nediskriminirajućoj osnovi.

U **HR**: Osnivanje nekih privatno financiranih ustanova za socijalnu skrb može podlijegati ograničenjima s obzirom na potrebe na određenim geografskim područjima (CPC 9311, 93192, 93193, 933).

U **SI**: Državni monopol ograničen je za sljedeće usluge: opskrba krvi i krvnim pripravcima, uklanjanje i očuvanje ljudskih organa za transplantaciju, usluge socijalne medicine, higijenske, epidemiološke i zdravstveno-ekološke usluge, patološko-anatomske usluge i biomedicinski potpomognuta oplodnja (CPC 931).

### **Mjere:**

**DE:** *Bundesärzteordnung (BÄO; Savezni propis o liječnicima);*

*Gesetz über die Ausübung der Zahnheilkunde (ZHG);*

*Gesetz über den Beruf der Psychotherapeutin und des Psychotherapeuten (PsychThG; Zakon o pružanju usluga psihoterapije);*

*Gesetz über die berufsmäßige Ausübung der Heilkunde ohne Bestallung (Heilpraktikergesetz);*

*Gesetz über das Studium und den Beruf der Hebammen (HebG);*

*Gesetz über den Beruf der Notfallsanitäterin und des Notfallsanitäters (NotSanG);*

*Gesetz über die Pflegeberufe (PflBG);*

*Gesetz über die Berufe in der Physiotherapie (MPhG);*

*Gesetz über den Beruf des Logopäden (LogopG);*

*Gesetz über den Beruf des Orthoptisten und der Orthoptistin (OrthoptG);*

*Gesetz über den Beruf der Podologin und des Podologen (PodG);*

*Gesetz über den Beruf der Diätassistentin und des Diätassistenten (DiätAssG);*

*Gesetz über den Beruf der Ergotherapeutin und des Ergotherapeuten (ErgThg);  
Bundesapothekerordnung (BapO);*

*Gesetz über den Beruf des pharmazeutisch-technischen Assistenten (PTAG);*

*Gesetz über technische Assistenten in der Medizin (MTAG);*

*Gesetz zur wirtschaftlichen Sicherung der Krankenhäuser und zur Regelung der  
Krankenhauspflegesätze (Krankenhausfinanzierungsgesetz - KHG);*

*Gewerbeordnung (njemački Zakon o trgovini i industriji);*

*Sozialgesetzbuch Fünftes Buch (SGB V; Socijalni zakonik, svezak peti) – Obvezno zdravstveno  
osiguranje;*

*Sozialgesetzbuch Sechstes Buch (SGB VI; Socijalni zakonik, svezak šesti) – Obvezno zdravstveno  
osiguranje;*

*Sozialgesetzbuch Siebtes Buch (SGB VII; Socijalni zakonik, svezak sedmi) – Obvezno osiguranje od  
nezgoda;*

*Sozialgesetzbuch Neuntes Buch (SGB IX; Socijalni zakonik, svezak deveti) – Rehabilitacija i  
inkluzivnost osoba s invaliditetom;*

*Sozialgesetzbuch Elftes Buch (SGB XI; Socijalni zakonik, svezak jedanaesti) – Socijalna pomoć.*

*Personenbeförderungsgesetz (PBefG; Zakon o javnom prijevozu).*

*Regionalna razina:*

*Gesetz über den Rettungsdienst (Rettungsdienstgesetz - RDG) in Baden-Württemberg;*

*Bayerisches Rettungsdienstgesetz (BayRDG);*

*Gesetz über den Rettungsdienst für das Land Berlin (Rettungsdienstgesetz);*

*Gesetz über den Rettungsdienst im Land Brandenburg (BbgRettG);*

*Bremisches Hilfeleistungsgesetz (BremHilfeG);*

*Hamburgisches Rettungsdienstgesetz (HmbRDG);*

*Gesetz über den Rettungsdienst für das Land Mecklenburg-Vorpommern (RDGM-V);*

*Niedersächsisches Rettungsdienstgesetz (NRettDG);*

*Gesetz über den Rettungsdienst sowie die Notfallrettung und den Krankentransport durch Unternehmer (RettG NRW);*

*Landesgesetz über den Rettungsdienst sowie den Notfall- und Krankentransport (RettDG);*

*Saarländisches Rettungsdienstgesetz (SRettG);*

*Sächsisches Gesetz über den Brandschutz, Rettungsdienst und Katastrophenschutz (SächsBRKG);*

*Rettungsdienstgesetz des Landes Sachsen-Anhalt (RettDG LSA);*

*Schleswig-Holsteinisches Rettungsdienstgesetz (SHRDG);*

*Thüringer Rettungsdienstgesetz (ThüRettG).*

*Landespflegegesetze:*

*Gesetz zur Umsetzung der Pflegeversicherung in Baden-Württemberg (Landespflegegesetz - LPfVG);*

*Gesetz zur Ausführung der Sozialgesetze (AGSG);*

*Gesetz zur Planung und Finanzierung von Pflegeeinrichtungen (Landespflegeeinrichtungsgesetz - LPflegEG);*

*Gesetz über die pflegerische Versorgung im Land Brandenburg (Landespflegegesetz - LPflegeG);*

*Gesetz zur Ausführung des Pflege-Versicherungsgesetzes im Lande Bremen und zur Änderung des Bremischen Ausführungsgesetzes zum Bundessozialhilfegesetz (BremAGPflegeVG);*

*Hamburgisches Landespflegegesetz (HmbLPG);*

*Hessisches Ausführungsgesetz zum Pflege-Versicherungsgesetz;*

*Landespflegegesetz (LPflegeG M-V);*

*Gesetz zur Planung und Förderung von Pflegeeinrichtungen nach dem Elften Buch Sozialgesetzbuch (Niedersächsisches Pflegegesetz - NPflegeG);*

*Gesetz zur Weiterentwicklung des Landespflegerechts und Sicherung einer unterstützenden Infrastruktur für ältere Menschen, pflegebedürftige Menschen und deren Angehörige (Alten- und Pflegegesetz Nordrhein-Westfalen – APG NRW);*

*Landesgesetz zur Sicherstellung und Weiterentwicklung der pflegerischen Angebotsstruktur (LPflegeASG) (Rheinland-Pfalz);*



*Gesetz Nr. 1694 zur Planung und Förderung von Angeboten für hilfe-, betreuungs- oder pflegebedürftige Menschen im Saarland (Saarländisches Pflegegesetz);*

*Sächsisches Pflegegesetz (SächsPflegeG);*

*Schleswig-Holstein: Ausführungsgesetz zum Pflege-Versicherungsgesetz (Landespflegegesetz - LPflegeG);*

*Thüringer Gesetz zur Ausführung des Pflege-Versicherungsgesetzes (ThürAGPflegeVG).*

*Landeskrankenhausgesetz Baden-Württemberg;*

*Bayerisches Krankenhausgesetz (BayKrG);*

*Berliner Gesetz zur Neuregelung des Krankenhausrechts;*

*Krankenhausentwicklungsgesetz Brandenburg (BbgKHEG);*

*Bremisches Krankenhausgesetz (BrmKrHG);*

*Hamburgisches Krankenhausgesetz (HmbKHG);*

*Hessisches Krankenhausgesetz 2011 (HKHG 2011);*

*Krankenhausgesetz für das Land Mecklenburg-Vorpommern (LKHG M-V);*

*Niedersächsisches Krankenhausgesetz (NKHG);*

*Krankenhausgestaltungsgesetz des Landes Nordrhein-Westfalen (KHGG NRW);*

*Landeskrankenhausgesetz Rheinland-Pfalz (LKG Rh-Pf);*

*Saarländisches Krankenhausgesetz (SKHG);*

*Gesetz zur Neuordnung des Krankenhauswesens (Sächsisches Krankenhausgesetz - SächsKHG);*

*Krankenhausgesetz Sachsen-Anhalt (KHG LSA);*

*Gesetz zur Ausführung des Krankenhausfinanzierungsgesetzes (AG-KHG) in Schleswig-Holstein;*

*Thüringisches Krankenhausgesetz (Thür KHG).*

**HR:** *Zakon o zdravstvenoj zaščiti (NN 150/08, 71/10, 139/10, 22/11, 84/11, 12/12, 70/12 i 144/12).*

**SI:** *Zakon o zdravstvenim uslugama, Službeni list Republike Slovenije, br. 23/2005, članci 1., 3. i 62.–64.; Zakon o liječenju neplodnosti i postupcima biomedicinski potpomognute oplodnje, Službeni list Republike Slovenije, br. 70/00, članci 15. i 16.; i*

*Zakon o opskrbi krvi (ZPKrv-1), Službeni list Republike Slovenije, br. 104/06, članci 5. i 8.*

*U pogledu liberalizacije ulaganja – pristup tržištu, nacionalni tretman:*

U **FR**: Za bolničke usluge i usluge hitne pomoći, usluge zdravstvenih ustanova za stanovanje (osim bolničkih usluga) te socijalne usluge potrebno je odobrenje za izvršavanje upravljačkih funkcija. U postupku izdavanja odobrenja uzima se u obzir raspoloživost lokalnih direktora. Društva mogu imati bilo koji pravni oblik, osim oblika rezerviranih za slobodna zanimanja.

**Mjere:**

**FR:** *Loi 90-1258 relative à l'exercice sous forme de société des professions libérales, Loi n°2011-940 du 10 août 2011 modifiant certaines dispositions de la loi n°2009-879 dite HPST, Loi n°47-1775 portant statut de la coopération; i Code de la santé publique.*

## Rezerva br. 14 – Turističke usluge i usluge povezane s putovanjima

**Sektor – podsektor:** Turističke usluge i usluge povezane s putovanjima – hoteli, restorani te priprema i dostava hrane i pića (catering); usluge putničkih agencija i organizatora grupnih putovanja (turoperatora) (uključujući voditelje putovanja); usluge turističkih vodiča

**Industrijska klasifikacija:** CPC 641, 642, 643, 7471, 7472

**Vrsta rezerve:** Pristup tržištu  
Nacionalni tretman  
Viša uprava i upravni odbori  
Lokalna prisutnost

**Poglavlje:** Liberalizacija ulaganja; prekogranična trgovina uslugama

**Razina vlasti:** EU/država članica (osim ako je navedeno drukčije)

### Opis:

U pogledu liberalizacije ulaganja – pristup tržištu, nacionalni tretman, viša uprava i upravni odbor i u pogledu prekogranične trgovine uslugama – pristup tržištu, nacionalni tretman

U **BG**: Obvezno je osnivanje društva (bez podružnica). Usluge putničkih agencija i organizatora grupnih putovanja (turoperatora) mogu pružati osobe sa sjedištem u EGP-u ako navedena osoba nakon uspostave poslovnog nastana na državnom području Bugarske dostavi presliku dokumenta kojim se potvrđuje njezino pravo na obavljanje te djelatnosti te potvrdu ili drugi dokument koji je izdala kreditna institucija ili osiguratelj i koji sadržava podatke o postojanju osiguranja kojim je pokrivena odgovornost navedene osobe za štetu koja može nastati kao rezultat skrivljenog neizvršenja profesionalnih dužnosti. Broj stranih rukovoditelja ne smije biti veći od broja rukovoditelja koji su bugarski državljani, ako je javni (državni ili općinski) udio u vlasničkom kapitalu bugarskog trgovačkog društva veći od 50 %. Turistički vodiči moraju imati državljanstvo države članice EGP-a (CPC 641, 642, 643, 7471, 7472).

### Mjere:

**BG:** Zakon o turizmu, članci 61., 113. i 146.

U pogledu liberalizacije ulaganja – pristup tržištu, nacionalni tretman i u pogledu prekogranične trgovine uslugama – pristup tržištu, nacionalni tretman, lokalna prisutnost:

U **CY**: Dozvola za osnivanje turističkog putničkog društva ili agencije i upravljanje njima te produljenje dozvole za poslovanje postojećeg društva ili agencije izdaje se samo fizičkim ili pravnim osobama iz Europske unije. Ni jedno nerezidentno društvo, osim onih koja imaju poslovni nastan u drugoj državi članici, ne može u Republici Cipru organizirano ili stalno obavljati djelatnosti iz članka 3. prethodno navedenog Zakona, osim ako ga zastupa rezidentno društvo. Za pružanje usluga turističkih vodiča, putničkih agencija i turoperatora obvezno je državljanstvo države članice (CPC 7471, 7472).

### **Mjere:**

**CY:** *Zakon o turističkim uredima, putničkim agencijama i turističkim vodičima iz 1995. (Zakon 41(I)/1995), kako je izmijenjen).*

U pogledu liberalizacije ulaganja – pristup tržištu, nacionalni tretman, tretman najpovlaštenije nacije i u pogledu prekogranične trgovine uslugama – pristup tržištu, nacionalni tretman, tretman najpovlaštenije nacije:

U **EL:** Državljanima trećih zemalja moraju steći diplomu škole za turističke vodiče pri grčkom Ministarstvu turizma kako bi imali pravo na obavljanje djelatnosti. Odstupajući od prethodno navedenih odredaba, obavljanje djelatnosti iznimno se može privremeno (do najviše godinu dana) odobriti građanima trećih zemalja pod određenim točno utvrđenim uvjetima u slučaju potvrđenog nepostojanja turističkog vodiča za određeni jezik.

**U pogledu liberalizacije ulaganja – pristup tržištu, nacionalni tretman i u pogledu prekogranične trgovine uslugama – pristup tržištu, nacionalni tretman:**

U **ES** (ES se primjenjuje i na regionalnu razinu vlasti): Za pružanje usluga turističkog vodiča obvezno je državljanstvo države članice (CPC 7472).

U **HR:** Za obavljanje ugostiteljske djelatnosti u kućanstvima i na ruralnim imanjima obvezno je državljanstvo države članice EGP-a (CPC 641, 642, 643, 7471, 7472).

### **Mjere:**

**EL:** *Predsjednička odluka 38/2010, Ministarska odluka 165261/IA/2010 (Službeni list 2157/B), članak 50. zakona 4403/2016, članak 47 Zakona 4582/2018 (Službeni list 208/A).* **ES:** *Andalucía: Decreto 8/2015, de 20 de enero, Regulator de guías de turismo de Andalucía;*

*Aragón: Decreto 21/2015, de 24 de febrero, Reglamento de Guías de turismo de Aragón;*

*Cantabria: Decreto 51/2001, de 24 de julio, Article 4, por el que se modifica el Decreto 32/1997, de 25 de abril, por el que se aprueba el reglamento para el ejercicio de actividades turisticoinformativas privadas;*

*Castilla y León: Decreto 25/2000, de 10 de febrero, por el que se modifica el Decreto 101/1995, de 25 de mayo, por el que se regula la profesión de guía de turismo de la Comunidad Autónoma de Castilla y León;*

*Castilla la Mancha: Decreto 86/2006, de 17 de julio, de Ordenación de las Profesiones Turísticas;*

*Cataluña: Decreto Legislativo 3/2010, de 5 de octubre, para la adecuación de normas con rango de ley a la Directiva 2006/123/CE, del Parlamento y del Consejo, de 12 de diciembre de 2006, relativa a los servicios en el mercado interior, artículo 88.;*

*Comunidad de Madrid: Decreto 84/2006, de 26 de octubre del Consejo de Gobierno, por el que se modifica el Decreto 47/1996, de 28 de marzo;*

*Comunidad Valenciana: Decreto 90/2010, de 21 de mayo, del Consell, por el que se modifica el reglamento regulador de la profesión de guía de turismo en el ámbito territorial de la Comunitat Valenciana, aprobado por el Decreto 62/1996, de 25 de marzo, del Consell;*

*Extremadura: Decreto 37/2015, de 17 de marzo;*

*Galicia: Decreto 42/2001, de 1 de febrero, de Refundición en materia de agencias de viajes, guías de turismo y turismo activo;*

*Illes Balears: Decreto 136/2000, de 22 de septiembre, por el cual se modifica el Decreto 112/1996, de 21 de junio, por el que se regula la habilitación de guía turístico en las Islas Baleares; Islas Canarias: Decreto 13/2010, de 11 de febrero, por el que se regula el acceso y ejercicio de la profesión de guía de turismo en la Comunidad Autónoma de Canarias, članak 5.;*

*La Rioja: Decreto 14/2001, de 4 de marzo, Reglamento de desarrollo de la Ley de Turismo de La Rioja;*

*Navarra: Decreto Foral 288/2004, de 23 de agosto. Reglamento para actividad de empresas de turismo activo y cultural de Navarra.*

*Principado de Asturias: Decreto 59/2007, de 24 de mayo, por el que se aprueba el Reglamento regulador de la profesión de Guía de Turismo en el Principado de Asturias; i*

*Región de Murcia: Decreto n.º 37/2011, de 8 de abril, por el que se modifican diversos decretos en materia de turismo para su adaptación a la ley 11/1997, de 12 de diciembre, de turismo de la Región de Murcia tras su modificación por la ley 12/2009, de 11 de diciembre, por la que se modifican diversas leyes para su adaptación a la directiva 2006/123/CE, del Parlamento Europeo y del Consejo de 12 de diciembre de 2006, relativa a los servicios en el mercado interior.*

*HR: Zakon o ugostiteljskoj djelatnosti (NN 138/06, 152/08, 43/09, 88/10 i 50/12); i Zakon o pružanju usluga u turizmu (NN br. 68/07 i 88/10).*

*U pogledu liberalizacije ulaganja – nacionalni tretman i u pogledu prekogranične trgovine uslugama – pristup tržištu, nacionalni tretman:*

U **HU**: Za prekogranično pružanje usluga putničkih agencija i organizatora grupnih putovanja (turoperatora) te usluga turističkih vodiča potrebna je dozvola koju izdaje Mađarski ured za izdavanje trgovinskih dozvola. Dozvole su ograničene na državljane država članica EGP-a i pravne osobe sa sjedištem u EGP-u (CPC 7471, 7472).

U **IT** (primjenjuje se i na regionalnu razinu vlasti): Turistički vodiči iz zemalja izvan Europske unije trebaju pribaviti posebnu dozvolu pokrajine kako bi mogli obavljati usluge profesionalnog turističkog vodiča. Turistički vodiči iz država članica mogu slobodno obavljati djelatnost i nije im potrebna takva dozvola. Dozvola se izdaje turističkim vodičima koji dokažu da posjeduju odgovarajuću stručnost i znanje (CPC 7472).

#### **Mjere:**

*HU: Zakon CLXIV. iz 2005. o trgovini, Uredba vlade br. 213/1996 (XII.23.) o organizaciji putovanja i djelatnostima putničkih agencija.*

*IT: Zakon 135/2001, članci 7.5. i 6.; i Zakon 40/2007 (DL 7/2007).*

## Rezerva br. 15 – Rekreativne, kulturne i sportske usluge

<b>Sektor – podsektor:</b>	Rekreativne usluge, ostale sportske usluge
<b>Industrijska klasifikacija:</b>	CPC 962, 96419 (dio)
<b>Vrsta rezerve:</b>	pristup tržištu nacionalni tretman viša uprava i upravni odbori
<b>Poglavlje:</b>	Liberalizacija ulaganja; Prekogranična trgovina uslugama
<b>Razina vlasti:</b>	EU/država članica (osim ako je navedeno drukčije)

### Opis:

#### ***Ostale sportske usluge (CPC 96419)***

U pogledu liberalizacije ulaganja – nacionalni tretman, viša uprava i upravni odbori te prekogranična trgovina uslugama – nacionalni tretman:

U AT (primjenjuje se na regionalnu razinu vlasti): Poslovanje škola skijanja i usluge planinarskih vodiča uređeni su zakonima saveznih pokrajina (*Bundesländer*). Za pružanje tih usluga može biti obvezno državljanstvo države članice EGP-a. Može biti obvezno da poduzeća imenuju glavnog direktora koji je državljanin države članice EGP-a.

U pogledu liberalizacije ulaganja – nacionalni tretman i u pogledu prekogranične trgovine uslugama – nacionalni tretman:

U CY: Za otvaranje plesne škole i za obavljanje djelatnosti tjelesnog odgoja obvezno je državljanstvo.

### **Mjere:**

**AT:** *Kärntner Schischulgesetz, LGBL. br. 53/97,*

*Kärntner Berg- und Schiführergesetz, LGBL. br. 25/98,*

*NÖ- Sportgesetz, LGBL. br. 5710;*

*OÖ- Sportgesetz, LGBL. br. 93/1997,*

*Salzburger Schischul- und Snowboardschulgesetz, LGBL. br. 83/89,*

*Salzburger Bergführergesetz, LGBL. br. 76/81,*

*Steiermärkisches Schischulgesetz, LGBL. br. 58/97,*

*Steiermärkisches Berg- und Schiführergesetz, LGBL. br. 53/76,*

*Tiroler Schischulgesetz. LGBL. br. 15/95,*

*Tiroler Bergsportführergesetz, LGBL. br. 7/98,*

*Vorarlberger Schischulgesetz, LGBL. br. 55/02, članak 4. stavak 2. točka (a);*

*Vorarlberger Bergführergesetz, LGBL. br. 54/02; i*

*Wien: Gesetz über die Unterweisung in Wintersportarten, LGBL. br. 37/02.*

**CY:** *Zakon 65(I)/1997, kako je izmijenjen; i*

*Zakon 17(I) /1995, kako je izmijenjen.*

## Rezerva br. 16 – Usluge prijevoza i pomoćne usluge prijevoza

<b>Sektor – podsektor:</b>	Usluge prijevoza – ribolov i vodni prijevoz – sve druge komercijalne djelatnosti koje se obavljaju brodom; vodni prijevoz i pomoćne usluge u vodnom prijevozu; željeznički prijevoz i pomoćne usluge u željezničkom prijevozu; cestovni prijevoz i pomoćne usluge u cestovnom prijevozu; pomoćne usluge u zračnom prijevozu
<b>Industrijska klasifikacija:</b>	ISIC Rev. 3.1 0501, 0502; CPC 5133, 5223, 711, 712, 721, 741, 742, 743, 744, 745, 748, 749, 7461, 7469, 83103, 86751, 86754, 8730, 882
<b>Vrsta rezerve:</b>	Pristup tržištu Nacionalni tretman Tretman najpovlaštenije nacije Viša uprava i upravni odbori Lokalna prisutnost
<b>Poglavlje:</b>	Liberalizacija ulaganja; Prekogranična trgovina uslugama
<b>Razina vlasti:</b>	EU/država članica (osim ako je navedeno drukčije)

### Opis:

*(a) Pomorski prijevoz i pomoćne usluge u pomorskom prijevozu Sve komercijalne djelatnosti koje se obavljaju brodom (ISIC Rev. 3.1 0501, 0502; CPC 5133, 5223, 721, Part of 742, 745, 74540, 74520, 74590, 882)*

U pogledu liberalizacije ulaganja – pristup tržištu i u pogledu prekogranične trgovine uslugama – pristup tržištu:

U EU: Za lučke usluge upravljačko tijelo luke ili nadležno tijelo mogu ograničiti broj pružatelja lučkih usluga za određenu lučku uslugu.

### Mjere:

EU: Uredba (EU) 2017/352 od 15. veljače 2017. o uspostavi okvira za pružanje lučkih usluga i zajedničkih pravila o financijskoj transparentnosti luka, članak 6.

U pogledu liberalizacije ulaganja – pristup tržištu, nacionalni tretman, viša uprava i upravni odbori; u pogledu prekogranične trgovine uslugama – pristup tržištu, nacionalni tretman:

U BG: Prijevoz i sve djelatnosti koje se odnose na vodogradnju i podvodne tehničke radove, ispitivanje i crpljenje minerala i drugih anorganskih resursa, peljarenje, skladištenje, prihvata otpada, mješavine vode i ulja itd., a koji se obavljaju plovilima u unutarnjim vodama i teritorijalnom moru Bugarske, mogu obavljati samo plovila koja plovo pod bugarskom zastavom ili plovila koja plovo pod zastavom druge države članice.

Broj pružatelja usluga u lukama može se ograničiti ovisno o objektivnom kapacitetu luke, o čemu odlučuje stručna komisija koju osniva ministar prometa, informacijske tehnologije i komunikacije.



Za popratne usluge obvezno je državljanstvo. Kapetan i glavni inženjer plovila obvezno moraju biti državljani države članice EGP-a ili Švicarske Konfederacije. (ISIC Rev. 3.1 0501, 0502, CPC 5133, 5223, 721, 74520, 74540, 74590, 882).

**Mjere:**

**BG:** *Zakon o morskim vodama; Zakon o morskim vodama, unutarnjim plovnim putovima i lukama Republike Bugarske. Pravilnik o uvjetima i redoslijedu odabira bugarskih prijevoznika putnika i tereta u skladu s međunarodnim ugovorima; i Pravilnik br. 3 o servisiranju plovila bez posade.*

U pogledu liberalizacije ulaganja – pristup tržištu i u pogledu prekogranične trgovine uslugama – pristup tržištu:

U **BG:** U pogledu popratnih usluga u javnom prijevozu koji se obavlja u bugarskim lukama, u lukama koje su od nacionalne važnosti pravo na obavljanje popratnih aktivnosti dodjeljuje se ugovorom o koncesiji. U lukama koje su od regionalne važnosti to se pravo dodjeljuje na temelju ugovora s vlasnikom luke (CPC 74520, 74540, 74590).

**Mjere:**

**BG:** *Zakon o morskim vodama, unutarnjim plovnim putovima i lukama Republike Bugarske.*

U pogledu prekogranične trgovine uslugama – lokalna prisutnost:

U **DK:** Pružatelji usluga peljarenja te usluge mogu obavljati u Danskoj samo ako imaju domicil u EGP-u te su ih danska tijela registrirala i odobrila u skladu s danskim Zakonom o peljarenju (CPC 74520).

**Mjere:**

**DK:** *Danski Zakon o peljarenju, članak 18.*

U pogledu liberalizacije ulaganja – pristup tržištu, nacionalni tretman, tretman najpovlaštenije nacije i u pogledu prekogranične trgovine uslugama – pristup tržištu, nacionalni tretman, tretman najpovlaštenije nacije:

U **DE** (primjenjuje se i na regionalnu razinu vlasti): Plovilo koje ne pripada državljaninu države članice može se upotrebljavati na njemačkim saveznim vodnim putovima samo za aktivnosti osim prijevoza i pomoćnih usluga nakon dobivanja posebnog odobrenja. Izuzeća za plovila iz zemalja izvan Europske unije mogu se odobriti samo ako nisu dostupna plovila iz Europske unije, ako su plovila iz Europske unije dostupna pod vrlo nepovoljnim uvjetima ili na temelju reciprociteta. Izuzeća za plovila koja plove pod zastavom Ujedinjene Kraljevine mogu se odobriti na temelju reciprociteta (članak 2 stavak 3. KüSchVO-a). Sve djelatnosti obuhvaćene područjem primjene zakona o peljarenju uređene su te je akreditacija ograničena na državljane država članica EGP-a ili Švicarske Konfederacije. Pružanje objekata za peljarenje i upravljanje tim objektima ograničeno je na javna tijela ili društva koje ta tijela ovlaste.

Za najam ili zakup plovila duge plovidbe s rukovateljima ili bez njih te za najam ili zakup plovila unutarnje plovidbe bez rukovatelja sklapanje ugovora za prijevoz tereta brodovima pod stranom zastavom ili zakup takvih plovila može se ograničiti, ovisno o raspoloživosti brodova koji plove pod njemačkom zastavom ili zastavom druge države članice.

Poslovi između rezidenata i nerezidenata koji se odnose na sljedeće:

- (i) najam plovila za prijevoz unutarnjim plovnim putovima koja nisu registrirana na gospodarskom području;
- (ii) prijevoz tereta tim plovilima za prijevoz unutarnjim plovnim putovima; ili
- (iii) usluge tegljenja tim plovilima za plovidbu unutarnjim plovnim putovima;

u gospodarskom području mogu biti ograničene (vodni prijevoz, popratne usluge u vodnom prijevozu, najam brodova, usluge zakupa brodova bez rukovatelja (CPC 721, 745, 83103, 86751, 86754, 8730)).

**Mjere:**

*DE: Gesetz über das Flaggenrecht der Seeschiffe und die Flaggenführung der Binnenschiffe (Flaggenrechtsgesetz; Zakon o zaštiti zastave);*

*Verordnung über die Küstenschifffahrt (KüSchV);*

*Gesetz über die Aufgaben des Bundes auf dem Gebiet der Binnenschifffahrt (Binnenschifffahrtsgesetz - BinSchAufgG);*

*Verordnung über Befähigungszeugnisse in der Binnenschifffahrt (Binnenschifferpatentverordnung - BinSchPatentV);*

*Gesetz über das Seelotswesen (Seelotsgesetz - SeeLG);*

*Gesetz über die Aufgaben des Bundes auf dem Gebiet der Seeschifffahrt (Seeaufgabengesetz - SeeAufgG); i*

*Verordnung zur Eigensicherung von Seeschiffen zur Abwehr äußerer Gefahren (See-Eigensicherungsverordnung - SeeEigensichV).*

U pogledu liberalizacije ulaganja – pristup tržištu, nacionalni tretman i u pogledu prekogranične trgovine uslugama – pristup tržištu, nacionalni tretman:

U FI: popratne usluge u pomorskom prijevozu koje se pružaju u finskome moru ograničene su na flote koje plove pod zastavom Finske, Unije ili Norveške (CPC 745).

**Mjere:**

*FI: Merilaki (Zakon o pomorstvu) (674/1994); i*

*Laki elinkeinon harjoittamisen oikeudesta (Zakon o pravu na obavljanje trgovine) (122/1919), odjeljak 4.*

U pogledu liberalizacije ulaganja – pristup tržištu:

U EL: Državni monopol u lukama za usluge utovara i istovara tereta (CPC 741).

U IT: Na usluge utovara i istovara pomorskog tereta primjenjuje se ispitivanje gospodarskih potreba. Glavni kriteriji: broj postojećih poslovnih jedinica i učinak na njih, gustoća stanovništva, geografska rasprostranjenost i otvaranje novih radnih mjesta (CPC 741).

**Mjere:**

*EL: Zakonik javnog pomorskog prava (Zakonodavni dekret 187/1973).*

*IT: Zakonik o brodovima;*

*Zakon 84/1994; i*

*Ministarska uredba 585/1995.*

**(b) Željeznički prijevoz i pomoćne usluge u željezničkom prijevozu (CPC 711, 743)**

U pogledu liberalizacije ulaganja – pristup tržištu, nacionalni tretman i u pogledu prekogranične trgovine uslugama – pristup tržištu, nacionalni tretman:

U BG: Samo državljani države članice mogu pružati usluge željezničkog prijevoza ili popratne usluge u željezničkom prijevozu u Bugarskoj. Ministar prometa željezničkim prijevoznicima koji su registrirani kao trgovci izdaje dozvolu za obavljanje željezničkog prijevoza putnika ili tereta (CPC 711, 743).

**Mjere:**

*BG: Zakon o željezničkom prijevozu, članci 37. i 48.*

U pogledu liberalizacije ulaganja – pristup tržištu:

U LT: isključiva prava na pružanje usluga provoza dodjeljuju se željezničkim poduzećima koja su u vlasništvu države ili čiji su udjeli u 100-postotnom vlasništvu države (CPC 711).

**Mjere:**

*LT: Zakonik Republike Litve o željezničkom prijevozu od 22. travnja 2004. br. IX-2152, kako je izmijenjen 8. lipnja 2006. Zakonikom br. X-653.*

**(c) Cestovni prijevoz i pomoćne usluge u cestovnom prijevozu (CPC 712, 7121, 7122, 71222, 7123)**

Za usluge cestovnog prijevoza koje nisu obuhvaćene glavama I. [Cestovni prijevoz robe] i II. [Cestovni prijevoz putnika] trećeg naslova [Cestovni prijevoz] drugog dijela [Trgovina, prijevoz i ribarstvo] i Prilogom ROAD-1 [Cestovni prijevoz robe].

U pogledu liberalizacije ulaganja – pristup tržištu, nacionalni tretman i u pogledu prekogranične trgovine uslugama – pristup tržištu, nacionalni tretman:

U AT: (odnosi se i na tretman najpovlaštenije nacije) Za prijevoz putnika i tereta, isključiva prava ili odobrenja mogu se dodijeliti samo državljanima ugovornim strankama EGP-a te pravnim osobama iz Unije koje imaju sjedište u Austriji. Dozvole se dodjeljuju u skladu s nediskriminirajućim uvjetima, uz uvjet reciprociteta (CPC 712).

**Mjere:**

**AT:** *Güterbeförderungsgesetz (Zakon o prijevozu robe), BGBl. br. 593/1995; čl. 5.;*

*Gelegenheitsverkehrsgesetz (Zakon o povremenom prijevozu), BGBl. br. 112/1996; čl. 6.; i*

*Kraftfahrliniengesetz (Zakon o redovnom prijevozu), BGBl. I br. 203/1999, kako je izmijenjen, članci 7. i 8.*

U pogledu liberalizacije ulaganja – nacionalni tretman, tretman najpovlaštenije nacije:

U **EL:** Za prijevoznike u cestovnom prijevozu tereta. Za obavljanje djelatnosti cestovnog prijevoza tereta potrebna je grčka dozvola. Dozvole se dodjeljuju u skladu s nediskriminirajućim uvjetima, uz uvjet reciprociteta (CPC 7123).

**Mjere:**

**EL:** *Dozvole za cestovne prijevoznike tereta: grčki zakon 3887/2010 (Službeni list vlade*

*A' 174), kako je izmijenjen člankom 5. Zakona 4038/2012 (Službeni list vlade A' 14)*

U pogledu liberalizacije ulaganja – pristup tržištu:

U **IE:** Za pružanje usluga međugradskog autobusnog prijevoza provodi se ispitivanje gospodarskih potreba. Glavni kriteriji: broj postojećih poslovnih jedinica i učinak na njih, gustoća stanovništva, geografska rasprostranjenost, učinak na prometne uvjete i otvaranje novih radnih mjesta (CPC 7121, CPC 7122).

U **MT:** Taksi: na broj dozvola primjenjuju se količinska ograničenja.

Karozzini (kočije koje vuku konji): na broj dozvola primjenjuju se količinska ograničenja (CPC 712).

U **PT:** Za pružanje usluga limuzina provodi se ispitivanje gospodarskih potreba. Glavni kriteriji: broj postojećih poslovnih jedinica i učinak na njih, gustoća stanovništva, geografska rasprostranjenost, učinak na prometne uvjete i otvaranje novih radnih mjesta (CPC 71222).

**Mjere:**

**IE:** *Zakon o uređenju javnog prijevoza iz 2009.*

**MT:** *Uredbe o uslugama prijevoza taksijem (SL499.59).*

**PT:** *Uredba sa zakonskom snagom 41/80, 21. kolovoza.*

U pogledu liberalizacije ulaganja – pristup tržištu i u pogledu prekogranične trgovine uslugama – lokalna prisutnost:

U **CZ:** Obvezno je osnivanje društva u Češkoj (bez podružnica).

**Mjere:**

**CZ:** *Zakon br. 111/1994., zb., o cestovnom prijevozu.*

U pogledu liberalizacije ulaganja – pristup tržištu, nacionalni tretman i u pogledu prekogranične trgovine uslugama – pristup tržištu, nacionalni tretman, tretman najpovlaštenije nacije:

U **SE**: Za obavljanje djelatnosti cestovnog prijevoznika potrebna je švedska dozvola. Kriteriji za dobivanje dozvole za upravljanje taksijem uključuju da je trgovačko društvo imenovalo fizičku osobu u svojstvu upravitelja prijevoza (vrijedi *de facto* uvjet u pogledu boravišta – vidjeti švedsku rezervu u pogledu vrsta poslovnog nastana).

**Mjere:**

**SE:** *Yrkestrafiklag (2012:210) (Zakon o profesionalnim vozačima);*

*Yrkestrafikförordning (2012:237) (Vladina uredba o profesionalnim vozačima);*

*Taxitrafiklag (2012:211) (Zakon o taksijima); i*

*Taxitrafikförordning (2012:238) (Vladina uredba o taksijima).*

U pogledu prekogranične trgovine uslugama – lokalna prisutnost:

U **SK**: Koncesija za pružanje usluga prijevoza taksijem i dozvola za taksi centrale može se dodijeliti osobi koja ima boravište ili poslovni nastan na državnom području Slovačke Republike ili druge države članice EGP-a.

**Mjere:**

*Zakon 56/2012, zb., o željezničkom prijevozu.*

**(d) Pomoćne usluge u zračnom prijevozu**

U pogledu liberalizacije ulaganja – pristup tržištu, nacionalni tretman i u pogledu prekogranične trgovine uslugama – pristup tržištu, nacionalni tretman:

U **EU**: Za zemaljske usluge može biti obvezan poslovni nastan na području Europske unije. Razina otvorenosti zemaljskih usluga ovisi o veličini zračne luke. Broj dobavljača u svakoj zračnoj luci može se ograničiti. Za „velike zračne luke” taj se broj ne može ograničiti na manje od dva dobavljača.

**Mjere:**

**EU:** Direktiva Vijeća 1996/67/EZ od 15. listopada 1996. o pristupu tržištu zemaljskih usluga u zračnim lukama Zajednice.

U **BE** (primjenjuje se i na regionalnu razinu vlasti): Za zemaljske usluge obvezan je reciprocitet.

**Mjere:**

**BE:** *Arrêté Royal du 6 novembre 2010 réglementant l'accès au marché de l'assistance en escale à l'aéroport de Bruxelles-National (Article 18);*

*Besluit van de Vlaamse Regering betreffende de toegang tot de grondafhandelingsmarkt op de Vlaamse regionale luchthavens (članak 14.); i*

*Arrêté du Gouvernement wallon réglementant l'accès au marché de l'assistance en escale aux aéroports relevant de la Région wallonne (članak 14.).*

**(e) Popratne usluge u svim vrstama prijevoza (CPC 748 (dio))**

U pogledu prekogranične trgovine uslugama – lokalna prisutnost:

**EU** (primjenjuje se i na regionalnu razinu vlasti): Usluge carinjenja mogu pružati samo osobe s boravištem u Uniji ili pravne osobe s poslovnim nastanom u Uniji.

**Mjere:**

**EU:** Uredba (EU) br. 952/2013 Europskog parlamenta i Vijeća od 9. listopada 2013. o Carinskom zakoniku Unije.

## Rezerva br. 17 – Djelatnosti povezane s energetikom

<b>Sektor – podsektor</b>	Djelatnosti povezane s energetikom – rudarstvo i vađenje; proizvodnja, prijenos i distribucija električne energije, plina, pare i tople vode za vlastite potrebe; transport goriva cjevovodima; spremanje i skladištenje goriva koje se transportira cjevovodima; i usluge povezane s distribucijom energije
<b>Industrijska klasifikacija:</b>	ISIC Rev. 3.1 10, 11, 12, 13, 14, 40, CPC 5115, 63297, 713, 742 (dio), 8675, 883, 887
<b>Vrsta rezerve:</b>	Pristup tržištu Nacionalni tretman Viša uprava i upravni odbori Lokalna prisutnost
<b>Poglavlje:</b>	Liberalizacija ulaganja; Prekogranična trgovina uslugama
<b>Razina vlasti:</b>	EU/država članica (osim ako je navedeno drukčije)

### Opis:

#### **(a) Rudarstvo i vađenje (ISIC Rev. 3.1 10, 11, 12, 13, 14, CPC 5115, 7131, 8675, 883)**

##### U pogledu liberalizacije ulaganja – pristup tržištu:

U **NL**: Istraživanje i iskorištavanje ugljikovodika u Nizozemskoj uvijek se obavlja zajedno s društvom s ograničenom odgovornošću ili dioničkim društvom koje imenuje ministar gospodarstva. Člancima 81. i 82. Zakona o rudarstvu propisano je da sve udjele u imenovanom društvu mora izravno ili neizravno držati Nizozemska (ISIC Rev. 3.1 10, 3.1 11, 3.1 12, 3.1 13, 3.1 14).

U **BE**: Istraživanje i iskorištavanje mineralnih resursa i drugih neživih resursa u teritorijalnim vodama i epikontinentalnom pojasu podliježu koncesiji. Koncesionar mora imati adresu za dostavu pismena u Belgiji (ISIC Rev. 3.1:14).

U **IT** (za istraživanje se primjenjuje i na regionalnu razinu vlasti): Na rudnike u vlasništvu države primjenjuju se posebna pravila za istraživanje i rudarstvo. Prije iskorištavanja potrebno je ishoditi dozvolu za istraživanje (*permesso di ricerca*, članak 4. Kraljevskog dekreta 1447/1927). Ta dozvola ima ograničenu valjanost i u njoj su točno definirane granice zemljišta koje se istražuje, a različitim osobama ili društvima može se odobriti više od jedne dozvole za istraživanje za isto područje (ta vrsta dozvole nije nužno isključiva). Za obradu i iskorištavanje minerala obvezno je odobrenje (*concessione*, članak 14.) regionalnog tijela (ISIC Rev. 3.1 10, 3.1 11, 3.1 12, 3.1 13, 3.1 14, CPC 8675, 883).

### **Mjere**

**BE**: *Arrêté Royal du 1er septembre 2004 relatif aux conditions, à la délimitation géographique et à la procédure d'octroi des concessions d'exploration et d'exploitation des ressources minérales et autres ressources non vivantes de la mer territoriale et du plateau continental.*

*IT: Usluge istraživanja: Kraljevski dekret 1447/1927; i Zakonodavni dekret 112/1998, članak 34.*

*NL: Mijnbouwwet (Zakon o rudarstvu).*

U pogledu liberalizacije ulaganja – pristup tržištu, nacionalni tretman, [tretman najpovlaštenije nacije:

U **BG**: Djelatnosti ispitivanja ili istraživanja podzemnih prirodnih resursa na državnom području Republike Bugarske, u epikontinentalnom pojasu i u isključivom gospodarskom pojasu u Crnom moru, podliježu odobrenju, dok djelatnosti crpljenja i iskorištavanja podliježu koncesiji koja se dodjeljuje u skladu sa Zakonom o podzemnim prirodnim resursima.

Društva koja su registrirana u područjima s povlaštenim poreznim tretmanom (tj. odobalnim područjima) ili koja su izravno ili neizravno povezana s takvim društvima ne smiju sudjelovati u otvorenim postupcima za dodjelu dozvola ili koncesija za ispitivanje, istraživanje ili crpljenje prirodnih resursa, uključujući rudače uranija i torija, niti upravljati postojećom dozvolom ili koncesijom koja je dodijeljena jer su takve djelatnosti isključene, uključujući mogućnost registracije geološkog ili komercijalnog otkrića ležišta koje je rezultat istraživanja.

Vađenje rudače uranija zabranjeno je Dekretom Vijeća ministara br. 163. od 20. kolovoza 1992.

U pogledu istraživanja i vađenja rudače torija primjenjuje se opći sustav dozvola i koncesija. Odluke kojima se dopušta istraživanje i vađenje rudače torija donose se u skladu s nediskriminirajućim uvjetima, pojedinačno za svaki slučaj.

U skladu s Odlukom Nacionalne skupštine Republike Bugarske od 18. siječnja 2012. (kako je izmijenjena 14. lipnja 2012.) svaka primjena tehnologije hidrauličkog frakturiranja, odnosno frakiranja, za potrebe ispitivanja, istraživanja ili iskorištavanja nafte i plina zabranjena je.

Zabranjeno je istraživanje i vađenje plina iz škriljevca (ISIC Rev. 3.1 10, 3.1 11, 3.112, 3.1 13,3.1 14).

#### **Mjere:**

***BG: Zakon o podzemnim prirodnim resursima;***

*Zakon o koncesiji;*

*Zakon o privatizaciji i postprivatizacijskom nadzoru;*

*Zakon o sigurnoj upotrebi nuklearne energije; Odluka Nacionalne skupštine Republike Bugarske od 18. siječnja 2012.; Zakon o gospodarskim i financijskim odnosima s društvima registriranim na područjima s povlaštenim poreznim tretmanom, osobama koje su pod njihovom kontrolom i njihovim stvarnim vlasnicima; i Zakon o podzemnim resursima.*

U pogledu liberalizacije ulaganja – pristup tržištu, nacionalni tretman, [tretman najpovlaštenije nacije:

U **CY**: Vijeće ministara može odbiti dodijeliti odobrenje za djelatnosti ispitivanja, istraživanja i iskorištavanja ugljikovodika koje provodi bilo koji subjekt koji je pod stvarnom kontrolom Ujedinjene Kraljevine ili državljanima Ujedinjene Kraljevine. Nakon dodjele odobrenja nijedan subjekt ne smije doći pod izravnu ili neizravnu kontrolu Ujedinjene Kraljevine ili državljana Ujedinjene Kraljevine bez prethodnog odobrenja vijeća ministara. Vijeće ministara može odbiti dodijeliti odobrenje za subjekt



koji je pod stvarnom kontrolom Ujedinjene Kraljevine ili državljana Ujedinjene Kraljevine ako Ujedinjena Kraljevina subjektima iz Republike ili subjektima iz država članica, u odnosu na pravo na pristup i obavljanje djelatnosti ispitivanja, istraživanja i iskorištavanja ugljikovodika, ne odobrava tretman koji je usporediv s onime koji Republika ili država članica odobrava subjektima iz Ujedinjene Kraljevine (ISIC Rev 3.1 1110).

#### **Mjere:**

**CY:** *Zakon o ugljikovodicima (ispitivanje, istraživanje i iskorištavanje) iz 2007., (Zakon 4(I)/2007), kako je izmijenjen.*

U pogledu liberalizacije ulaganja – pristup tržištu, nacionalni tretman i u pogledu prekogranične trgovine uslugama – lokalna prisutnost:

U **SK:** Za rudarstvo, djelatnosti povezane s rudarstvom i djelatnosti geoloških istraživanja obvezno je osnovati društvo u EGP-u (bez podružnica). Djelatnosti rudarstva i ispitivanja obuhvaćene Zakonom Slovačke Republike 44/1988 o zaštiti i iskorištavanju prirodnih resursa regulirane su na nediskriminirajućoj osnovi, među ostalim na temelju mjera javne politike čiji je cilj očuvanje i zaštita prirodnih resursa i okoliša, kao što je odobrenje ili zabrana određenih rudarskih tehnologija. Podrazumijeva se da te mjere obuhvaćaju zabranu upotrebe izluživanja cijanidom u obradi ili rafiniranju minerala, zahtjev za posebnim odobrenjem u slučaju frakiranja za potrebe ispitivanja, istraživanja ili iskorištavanja nafte i plina, te prethodno odobrenje na temelju lokalnog referenduma u slučaju nuklearnih/radioaktivnih mineralnih resursa. Time se ne pojačavaju nesukladni aspekti postojeće mjere na koju se donosi rezerva. (ISIC Rev. 3.1 10, 3.1 11, 3.1 12, 3.1 13, 3.1 14, CPC 5115, 7131, 8675 i 883).

#### **Mjere**

**SK:** *Zakon 51/1988 o rudarstvu, eksplozivima i državnim upravljanjem rudarstvom; i Zakon 569/2007 o obavljanju djelatnosti geoloških istraživanja, Zakon 44/1988 o zaštiti i iskorištavanju prirodnih resursa.*

U pogledu liberalizacije ulaganja – pristup tržištu i u pogledu prekogranične trgovine uslugama – lokalna prisutnost:

U **FI:** Za istraživanje i iskorištavanje mineralnih resursa potrebna je dozvola za vađenje nuklearnih materijala, koju dodjeljuje vlada. Dozvolu za iskorištavanje određenog rudarskog područje mora izdati vlada. Odobrenje se može dati fizičkoj osobi koja ima boravište u EGP-u ili pravnoj osobi s poslovnim nastanom u EGP-u. Može se primjenjivati ispitivanje gospodarskih potreba (ISIC Rev. 3.1 120, CPC 5115, 883, 8675).

U **IE:** Društva za istraživanje i vađenje minerala koja posluju u Irskoj moraju ondje imati prisutnost. Kad je riječ o istraživanju minerala, društva (irska i strana) se za vrijeme izvođenja radova moraju koristiti uslugama zastupnika ili upravitelja istraživanjima koji ima boravište u Irskoj. Kad je riječ o rudarstvu, društvo koje je osnovano u Irskoj mora imati državnu koncesiju ili dozvolu za rudarstvo. Vlasništvo u takvom društvu nije ograničeno (ISIC Rev. 3.1 10, 3.1 13, 3.1 14, CPC 883).

#### **Mjere**

**FI:** *Kaivoslaki (Zakon o rudarstvu) (621/2011); i*

*Ydinenergialaki (Zakon o nuklearnoj energiji) (990/1987).*

IE: Zakon o razvoju ruda 1940.–2017.; i Zakon o planiranju te propisi u području okoliša.

Samo u pogledu liberalizacije ulaganja – pristup tržištu, nacionalni tretman i u pogledu prekogranične trgovine uslugama – lokalna prisutnost:

U **SI**: Istraživanje i eksploatacija mineralnih resursa, uključujući regulirane rudarske usluge, podliježe uvjetu poslovnog nastana ili državljanstva EGP-a, Švicarske Konfederacije ili članice OECD-a. (ISIC Rev. 3.1 10, ISIC Rev. 3.1 11, ISIC Rev. 3.1 12, ISIC Rev. 3.1 13, ISIC Rev. 3.1 14, CPC 883, CPC 8675).

#### **Mjere**

*SI: Zakon o rudarstvu iz 2014.*

**(b) Proizvodnja, prijenos i distribucija električne energije, plina, pare i tople vode za vlastite potrebe; transport goriva cjevovodima; spremanje i skladištenje goriva koje se transportira cjevovodima; usluge povezane s distribucijom energije (ISIC Rev. 3.1 40, 3.1 401, CPC 63297, 713, 742 (dio), 74220, 887)**

U pogledu liberalizacije ulaganja – pristup tržištu:

U **DK**: Vlasnik ili korisnik koji planira uspostaviti infrastrukturu za opskrbu plinom ili cjevovod za prijevoz sirove ili rafinirane nafte i naftnih proizvoda te prirodnog plina prije početka radova mora dobiti dozvolu lokalnog tijela. Broj tih dozvola koje se izdaju može biti ograničen (CPC 7131).

U **MT**: EneMalta plc ima monopol u opskrbi električnom energijom (ISIC Rev. 3.1 401; CPC 887)

U **NL**: Vlasništvo nad električnom mrežom i mrežom plinovoda isključivo se dodjeljuje nizozemskoj vladi (prijenosni sustavi) i drugim javnim tijelima (distribucijski sustavi) (ISIC Rev. 3.1 040, CPC 71310).

#### **Mjere:**

*DK: Lov om naturgasforsyning, LBK 1127 05/09/2018, lov om varmeforsyning, LBK 64 21/01/2019, lov om Energinet, LBK 997 27/06/2018. Bekendtgørelse nr. 1257 af 27. november 2019 om indretning, etablering og drift af olietanke, rørsystemer og pipelines (Odluka br. 1257 od 27. studenoga 2019. o uređenju i uspostavi tankova ulja, sustava cjevovoda te cjevovoda)*

*MT: Zakon o društvu EneMalta, poglavlje 272. i Zakon o društvu EneMalta (prijenos imovine, prava, odgovornosti i obveza) poglavlje 536.*

*NL: Elektriciteitswet 1998; Gaswet.*

U pogledu liberalizacije ulaganja – pristup tržištu, nacionalni tretman, viša uprava i upravni odbori i u pogledu prekogranične trgovine uslugama – nacionalni tretman, lokalna prisutnost:

U **AT**: Kad je riječ o transportu plina, odobrenje se dodjeljuje samo državljanima države članice EGP-a s domicilom u EGP-u. Poduzeća i partnerstva moraju imati sjedište u EGP-u. Operator mreže mora imenovati glavnog direktora i tehničkog direktora koji je odgovoran za tehnički nadzor nad upravljanjem mrežom, a obojica moraju biti državljani države članice EGP-a.

Nadležno tijelo može odustati od uvjeta u pogledu državljanstva i domicila ako se upravljanje mrežom smatra javnim interesom.

Za prijevoz robe, osim plina i vode, primjenjuje se sljedeće:

- (i) za fizičke osobe odobrenje se dodjeljuje samo državljanima države članice EGP-a koji moraju imati boravište u Austriji; i
- (ii) poduzeća i partnerstva moraju imati sjedište u Austriji. Primjenjuje se ispitivanje gospodarskih potreba ili ispitivanje interesa. Prekograničnim cjevovodima ne smiju se ugroziti sigurnosni interesi Austrije i njezin status neutralne zemlje. Poduzeća i partnerstva trebaju imenovati glavnog direktora koji mora biti državljanin države članice EGP-a. Nadležno tijelo može odustati od uvjeta u pogledu državljanstva i sjedišta ako se upravljanje cjevovodom smatra nacionalnim gospodarskim interesom (CPC 713).

**Mjere:**

*AT: Rohrleitungsgesetz (Zakon o transportu cjevovodima), BGBl. br. 411/1975, članak 5. stavci 1. i 2., članak 5. stavci 1. i 3. te članci 15. i 16.; i*

*Gaswirtschaftsgesetz 2011 (Zakon o plinu), BGBl. I br. 107/2011, članci 43., 44., 90. i 93.*

U pogledu liberalizacije ulaganja – pristup tržištu, nacionalni tretman, viša uprava i upravni odbor te prekogranična trgovina uslugama – (primjenjuje se samo na regionalnu razinu vlasti), nacionalni tretman, lokalna prisutnost:

U **AT**: Za prijenos i distribuciju električne energije odobrenje se dodjeljuje samo državljanima države članice EGP-a s domicilom u EGP-u. Ako operator imenuje glavnog direktora ili zakupoprimca, ne primjenjuje se uvjet u pogledu domicila.

Pravne osobe (poduzeća) i partnerstva moraju imati sjedište u EGP-u. Oni moraju imenovati glavnog direktora ili zakupoprimca, pri čemu obojica moraju biti državljani države članice EGP-a s domicilom u EGP-u.

Nadležno tijelo može odustati od uvjeta u pogledu domicila i državljanstva ako se upravljanje mrežom smatra javnim interesom (ISIC Rev. 3.1 40, CPC 887).

**Mjere:**

*AT: Burgenländisches Elektrizitätswesengesetz 2006, LGBl. br. 59/2006, kako je izmijenjen;*

*Niederösterreichisches Elektrizitätswesengesetz, LGBl. br. 7800/2005, kako je izmijenjen; Landesgesetz, mit dem das Oberösterreichische Elektrizitätswirtschafts- und -*

*organisationsgesetz 2006 erlassen wird (Oö. ElWOG 2006), LGBl. br. 1/2006, kako je izmijenjen; Salzburger Landeselektrizitätsgesetz 1999 (LEG), LGBl. br. 75/1999, kako je izmijenjen;*

*Gesetz vom 16. November 2011 über die Regelung des Elektrizitätswesens in Tirol (Tiroler*

*Elektrizitätsgesetz 2012 – TEG 2012), LGBl. br. 134/2011;*

*Gesetz über die Erzeugung, Übertragung und Verteilung von elektrischer Energie*

*(Vorarlberger Elektrizitätswirtschaftsgesetz), LGBl. br. 59/2003, kako je izmijenjen;*

*Gesetz über die Neuregelung der Elektrizitätswirtschaft (Wiener Elektrizitätswirtschaftsgesetz*

2005 – WEIWG 2005), LGBl. br. 46/2005;

*Steiermärkisches Elektrizitätswirtschafts- und Organisationsgesetz(ELWOG), LGBl. Nr.*

*70/2005; i*

*Kärntner Elektrizitätswirtschafts-und Organisationsgesetz(ELWOG), LGBl. br. 24/2006.*

U pogledu liberalizacije ulaganja – pristup tržištu, nacionalni tretman i u pogledu prekogranične trgovine uslugama – lokalna prisutnost:

U **CZ**: Za proizvodnju, prijenos i distribuciju električne energije, trgovinu njome te ostale aktivnosti subjekta na tržištu električne energije, za proizvodnju, prijenos, distribuciju i skladištenje plina te trgovinu njime, kao i za proizvodnju i distribuciju toplinske energije, obvezno je odobrenje. Takvo odobrenje može se dodijeliti samo fizičkim osobama s boravišnom dozvolom ili pravnim osobama s poslovnim nastanom u Uniji. Postoje ekskluzivna prava za prijenos električne energije i plina te za dozvole za subjekte na tržištu (ISIC Rev. 3.1 40, CPC 7131, 63297, 742, 887).

U **LT**: Dozvole za prijenos i distribuciju električne energije te javnu opskrbu i organizaciju trgovine električnom energijom mogu se izdati samo pravnim osobama s poslovnim nastanom u Republici Litvi, podružnicama stranih pravnih osoba ili drugim organizacijama iz druge države članice s poslovnim nastanom u Republici Litvi. Dozvole za proizvodnju električne energije, razvoj kapaciteta za proizvodnju električne energije i izgradnju izravnih vodova mogu se izdati fizičkim osobama s boravištem u Republici Litvi, pravnim osobama s poslovnim nastanom u Republici Litvi ili podružnicama pravnih osoba ili drugih organizacija iz druge države članice koje imaju poslovni nastan u Republici Litvi. Ova se rezerva ne primjenjuje na konzultantske usluge povezane s prijenosom i distribucijom električne energije uz naknadu ili na temelju ugovora (ISIC Rev. 3.1 401, CPC 887).

Za gorivo je obvezan poslovni nastan. Dozvole za prijenos i distribuciju, skladištenje goriva i ukapljivanje prirodnog plina mogu se izdati samo pravnim osobama s poslovnim nastanom u Republici Litvi, stranim pravnim osobama ili drugim organizacijama (podružnicama) iz druge države članice s poslovnim nastanom u Republici Litvi.

Ova se rezerva ne primjenjuje na konzultantske usluge povezane s prijenosom i distribucijom goriva uz naknadu ili na temelju ugovora (CPC 713, CPC 887).

U **PL**: Za sljedeće djelatnosti potrebna je dozvola u skladu sa Zakonom o energiji:

(i) proizvodnja goriva ili električne energije, osim sljedećega: proizvodnja krutih ili plinovitih goriva; proizvodnja električne energije iz izvora električne energije ukupnog kapaciteta od najviše 50 MW, osim ako je riječ o obnovljivim izvorima energije; kogeneracija električne i toplinske energije iz izvora ukupnog kapaciteta od najviše 5 MW, osim ako je riječ o obnovljivim izvorima energije; proizvodnja toplinske energije iz izvora ukupnog kapaciteta od najviše 5 MW;

(ii) skladištenje plinovitih goriva u skladišnim postrojenjima, ukapljivanje prirodnog plina i uplinjavanje ukapljenog prirodnog na terminalima za ukapljeni prirodni plin (UPP) te skladištenje tekućeg plina, osim sljedećega: lokalno skladištenje tekućeg plina u postrojenjima kapaciteta manjeg od 1 MJ/s i skladištenja tekućih goriva u maloprodaji;

(iii) prijenos ili distribucija goriva ili električne energije, osim: distribucije plinovitih goriva u mrežama kapaciteta manjeg od 1 MJ/s te prijenosa i distribucije toplinske energije ako ukupan kapacitet koji su naručili kupci nije veći od 5 MW;

(iv) trgovina gorivima ili energijom, osim sljedećega: trgovina krutim gorivima; trgovina električnom energijom korištenjem postrojenja napona manjeg od 1 kV u vlasništvu kupca; trgovina plinovitim gorivima ako vrijednost godišnjeg prometa nije veća od ekvivalenta od 100 000 EUR; trgovina ukapljenim plinom ako vrijednost godišnjeg prometa nije veća od 10 000 EUR; i trgovina plinovitim gorivima i električnom energijom na burzi robe koju obavljaju brokerska društva koja brokerske usluge na burzi robe pružaju na temelju Zakona od 26. listopada 2000. o burzama robe, kao i trgovina toplinskom energijom ako kapacitet koji su naručili kupci ne premašuje 5 MW. Ograničenja u pogledu prometa ne primjenjuju se na usluge veleprodaje plinovitih goriva ili ukapljenog plina ili na usluge maloprodaje plina u boci.

Nadležno tijelo može izdati dozvolu samo podnositelju zahtjeva koji je registrirao svoj glavni ured ili boravište na državnom području države članice EGP-a ili Švicarske Konfederacije (ISIC Rev. 3.1 040, CPC 63297, 74220, CPC 887).

**Mjere:**

**CZ:** *Zakon br. 458/2000 zb. o uvjetima poslovanja i javnoj upravi u sektoru energetike (Zakon o energetici).*

**LT:** *Zakon Republike Litve o prirodnom plinu od 10. listopada 2000. br. VIII-1973; i Zakon Republike Litve o električnoj energiji od 20. srpnja 2000. br. VIII-1881.*

**PL:** *Zakon o energiji od 10. travnja 1997., članci 32. i 33.*

U pogledu prekogranične trgovine uslugama – lokalna prisutnost:

U **SI:** Za proizvodnju, trgovinu, prijenos i distribuciju električne energije i prirodnog plina te opskrbu krajnjih kupaca električnom energijom i prirodnim plinom obvezan je poslovni nastan u Uniji (ISIC Rev. 3.1 4010, 4020, CPC 7131, CPC 887).

**Mjere:**

**SI:** Energetski zakon (Zakon o energetici) 2014., Službeni list Republike Slovenije br. 17/2014; i Zakon o rudarstvu iz 2014.

## Rezerva br. 18 – Poljoprivreda, ribarstvo i proizvodnja

<b>Sektor – podsektor</b>	Poljoprivreda, lov, šumarstvo; uzgoj životinja i sobova, ribolov i akvakultura; izdavaštvo, tiskanje i reproduciranje snimljenih medija
<b>Industrijska klasifikacija:</b>	ISIC Rev. 3.1 011, 012, 013, 014, 015, 1531, 050, 0501, 0502, 221, 222, 323, 324, CPC 881, 882, 88442
<b>Vrsta rezerve:</b>	Pristup tržištu Nacionalni tretman Tretman najpovlaštenije nacije Zahtjevi u pogledu rezultata Viša uprava i upravni odbori Lokalna prisutnost
<b>Poglavlje:</b>	Liberalizacija ulaganja; Prekogranična trgovina uslugama
<b>Razina vlasti:</b>	EU/država članica (osim ako je navedeno drukčije)

### Opis:

**(a) Poljoprivreda, lov i šumarstvo (ISIC Rev. 3.1 011, 012, 013, 014, 015, 1531, CPC 881)**

#### U pogledu liberalizacije ulaganja – nacionalni tretman:

U **IE**: Poslovni nastan stranih državljana u djelatnostima proizvodnje brašna podliježe odobrenju (ISIC Rev. 3.1 1531).

#### **Mjere:**

**IE**: Zakon o poljoprivrednim proizvodima (žitarice) 1933.

#### U pogledu liberalizacije ulaganja – pristup tržištu, nacionalni tretman:

U **FI**: Samo državljani države članice EGP-a koji imaju boravište na području na kojem žive stada sobova mogu biti vlasnici sobova i uzgajati ih. Mogu se dodijeliti isključiva prava.

U **FR**: Kako bi osoba mogla postati član ili upravitelj poljoprivredne zadruge, mora dobiti prethodno odobrenje (ISIC Rev. 3.1 011, 012, 013, 014, 015).

U **SE**: Samo narod Sami može posjedovati i uzgajati sobove.

#### **Mjere:**

**FI**: Poronhoitolaki (Zakon o uzgoju sobova) (848/1990), poglavlje 1., odjeljak 4., Protokol 3. uz Ugovor o pristupanju Finske.

**FR**: Code rural et de la pêche maritime (Zakonik o poljoprivredi i morskom ribarstvu).

**SE**: Zakon o uzgoju sobova (1971:437), odjeljak 1.

**(b) Ribarstvo i akvakultura (ISIC Rev. 3.1 050, 0501, 0502, CPC 882)**

U pogledu liberalizacije ulaganja – pristup tržištu, nacionalni tretman i u pogledu prekograničnih usluga – pristup tržištu:

U **FR**: Francuskom plovilu koje plovi pod francuskom zastavom može se izdati odobrenje za ribolov ili mu se može odobriti ribolov na temelju nacionalnih kvota samo ako se utvrdi stvarna gospodarska povezanost s državnim područjem Francuske te ako se plovilom upravlja i ako ga se kontrolira iz stalne poslovne jedinice koja se nalazi na državnom području Francuske (ISIC Rev. 3.1 050, CPC 882).

**Mjere:**

*FR: Code rural et de la pêche maritime (Zakonik o poljoprivredi i morskom ribarstvu).*

**(c) Proizvodnja – Izdavaštvo, tiskanje i reproduciranje snimljenih medija (ISIC Rev. 3.1 221, 222, 323, 324, CPC 88442)**

U pogledu liberalizacije ulaganja – pristup tržištu, nacionalni tretman i u pogledu prekograničnih usluga – Pristup tržištu, nacionalni tretman, lokalna prisutnost:

U **LV**: Samo pravne osobe osnovane u Latviji i fizičke osobe iz Latvije imaju pravo osnovati masovne medije i djelovati u tom području. Podružnice nisu dopuštene (CPC 88442).

**Mjere:**

*LV: Zakon o tisku i drugim masovnim medijima, članak 8.*

U pogledu liberalizacije ulaganja – nacionalni tretman i u pogledu prekogranične trgovine uslugama – lokalna prisutnost:

U **DE** (primjenjuje se i na regionalnu razinu vlasti): U svim novinama, časopisima i ostalim periodičnim publikacijama koje se javno distribuiraju ili tiskaju mora se jasno navesti „odgovorni urednik” (puno ime i adresa fizičke osobe). Za odgovornog urednika može biti obvezno trajno boravište u Njemačkoj, Uniji ili državi članici EGP-a. Savezni ministar unutarnjih poslova može dopustiti izuzeća (ISIC Rev. 3.1 223, 224).

**Mjere:**

**DE:**

*Regionalna razina:*

*Gesetz über die Presse Baden-Württemberg (LPG BW);*

*Bayerisches Pressegesetz (BayPrG);*

*Berliner Pressegesetz (BlnPrG);*

*Brandenburgisches Landespressegesetz (BbgPG);*

*Gesetz über die Presse Bremen (BrPrG);*

*Hamburgisches Pressegesetz;*

*Hessisches Pressegesetz (HPresseG);*

*Landespressegesetz für das Land Mecklenburg-Vorpommern (LPrG M-V);*

*Niedersächsisches Pressegesetz (NPresseG);*

*Pressegesetz für das Land Nordrhein-Westfalen (Landespressegesetz NRW);*

*Landesmediengesetz (LMG) Rheinland-Pfalz;*

*Saarländisches Mediengesetz (SMG);*

*Sächsisches Gesetz über die Presse (SächsPresseG);*

*Pressegesetz für das Land Sachsen-Anhalt (Landespressegesetz);*

*Gesetz über die Presse Schleswig-Holstein (PressG SH);*

*Thüringer Pressegesetz (TPG).*

U pogledu liberalizacije ulaganja – pristup tržištu, nacionalni tretman:

U **IT**: Ako Ujedinjena Kraljevina Velike dopusti talijanskim ulagačima da drže u vlasništvu više od 49 % kapitala i glasačkih prava u izdavačkim kućama Ujedinjene Kraljevine, i Italija će ulagačima iz Ujedinjene Kraljevine dopustiti da drže u vlasništvu više od 49 % kapitala i glasačkih prava u talijanskim izdavačkim kućama pod istim uvjetima (ISIC Rev. 3.1 221, 222).

**Mjere:**

*IT: Zakon 416/1981, članak 1. (i naknadne izmjene).*

U pogledu liberalizacije ulaganja – viša uprava i upravni odbori:

In **PL**: Za obavljanje djelatnosti glavnog urednika novina i časopisâ obvezno je državljanstvo (ISIC Rev. 3.1 221, 222).

**Mjere:**

*PL: Zakon od 26. siječnja 1984. o tisku, Službeni list, br. 5., točka 24., s naknadnim izmjenama.*

U pogledu liberalizacije ulaganja – nacionalni tretman i u pogledu prekogranične trgovine uslugama – nacionalni tretman, lokalna prisutnost:

U **SE**: Fizičke osobe koje su vlasnici periodičnih publikacija koje se tiskaju i objavljuju u Švedskoj moraju imati boravište u Švedskoj ili biti državljani države članice EGP-a. Vlasnici takvih periodičnih publikacija koji su pravne osobe moraju imati poslovni nastan u EGP-u. Periodične publikacije koje se tiskaju i objavljuju u Švedskoj te tehničke snimke moraju imati nadležnog urednika s domicilom u Švedskoj (ISIC Rev. 3.1 22, CPC 88442).

**Mjere:**

*SE: Zakon o slobodi tiska (1949:105);*



*Temeljni zakon o slobodi izražavanja (1991:1469); i*

*Zakon o pravilnicima u pogledu Zakona o slobodi tiska i Temeljnog zakona o slobodi izražavanja (1991:1559).*

## **Raspored Ujedinjene Kraljevine**

**Rezerva br. 1 – Svi sektori**

**Rezerva br. 2 – Profesionalne usluge (sve profesije osim zdravstvenih)**

**Rezerva br. 3 – Poslovne usluge (veterinarske usluge)**

**Rezerva br. 4 – Usluge istraživanja i razvoja**

**Rezerva br. 5 – Poslovne usluge**

**Rezerva br. 6 – Komunikacijske usluge**

**Rezerva br. 7 – Usluge prijevoza i pomoćne usluge u prijevozu**

**Rezerva br. 8 – Djelatnosti povezane s energetikom**

## Rezerva br. 1 – Svi sektori

<b>Sektor:</b>	<b><i>Svi sektori</i></b>
<b>Vrsta rezerve:</b>	Pristup tržištu Nacionalni tretman Viša uprava i upravni odbori Zahtjevi u pogledu rezultata
<b>Poglavlje:</b>	Liberalizacija ulaganja
<b>Razina vlasti:</b>	Središnja i regionalna (osim ako nije drukčije određeno)

### Opis:

#### U pogledu liberalizacije ulaganja – zahtjevi u pogledu rezultata

Ujedinjena Kraljevina može prisilno izvršiti obvezu preuzetu u skladu s odredbama o obvezama nakon ponude iz Kodeksa o preuzimanjima i spajanjima (*City Code on Takeovers and Mergers*) ili na temelju izjave o obvezama u vezi s preuzimanjima ili spajanjima, ako obveza nije nametnuta niti je uvjet za odobrenje preuzimanja ili spajanja.

### Mjere:

The City Code on Takeovers and Mergers (Kodeks o preuzimanjima i spajanjima)

Zakon o trgovačkim društvima iz 2006.

Zakon o imovini (razne odredbe) iz 1989. o izvršavanju izjava o obvezama u vezi s preuzimanjima ili spajanjima

#### U pogledu liberalizacije ulaganja – pristup tržištu, nacionalni tretman, viša uprava i upravni odbori

Ova se rezerva primjenjuje samo na zdravstvene, socijalne ili obrazovne usluge:

Pri prodaji ili ustupanju svojih vlasničkih udjela ili imovine u postojećem državnom poduzeću ili postojećem vladinu tijelu koje pruža zdravstvene usluge, usluge socijalne skrbi ili usluge obrazovanja (CPC 93, 92) Ujedinjena Kraljevina može za ulagače iz Unije ili njihova poduzeća uvesti zabranu ili ograničenja u pogledu vlasništva nad tim udjelima ili imovinom i/ili ograničiti mogućnosti vlasnika tih udjela ili imovine da izvršavaju kontrolu nad poduzećima koja iz njih proizlaze. U pogledu te prodaje ili drugog ustupanja Ujedinjena Kraljevina može donijeti ili zadržati sve mjere koje se odnose na državljanstvo ili boravište članova više uprave ili upravnih odbora te sve mjere kojima se ograničava broj dobavljača.

Za potrebe ove rezerve:

- (i) sve mjere koje se zadržavaju ili donose stupanja na snagu ovog Sporazuma, kojima se u trenutku prodaje ili drugog ustupanja uvode zabrane ili ograničenja u pogledu vlasništva nad vlasničkim udjelima ili imovinom, zahtjevi u pogledu državljanstva ili

ograničenja u pogledu broja dobavljača te koje su opisane u ovoj rezervi smatraju se postojećim mjerama; i

- (ii) „državno poduzeće” znači poduzeće u vlasništvu ili pod kontrolom, preko vlasničkih udjela, Ujedinjene Kraljevine te uključuje poduzeća osnovana nakon stupanja na snagu ovog Sporazuma isključivo u svrhu prodaje ili ustupanja vlasničkih udjela u postojećem državnom poduzeću ili vladinu tijelu odnosno njegove imovine.

**Mjere:**

Kako je prethodno navedeno u elementu „opis”.

## Rezerva br. 2 – Profesionalne usluge (sve profesije osim zdravstvenih)

<b>Sektor – podsektor</b>	Profesionalne usluge – pravne usluge; revizorske usluge
<b>Industrijska klasifikacija:</b>	CPC 861 (dio), 862
<b>Vrsta rezerve:</b>	pristup tržištu nacionalni tretman lokalna prisutnost
<b>Poglavlje:</b>	Liberalizacija ulaganja i prekogranična trgovina uslugama
<b>Razina vlasti:</b>	Središnja i regionalna (osim ako nije drukčije određeno)

### Opis:

#### (a) Pravne usluge (CPC 861 (dio))

Za pružanje određenih pravnih usluga može biti potrebno ishoditi odobrenje ili dozvolu nadležnog tijela ili ispuniti zahtjeve za registraciju. Ako su zahtjevi za dobivanje odobrenja ili dozvole, ili registracije, nediskriminirajući i u skladu su s obvezama iz članka 5.49., oni nisu navedeni. Među njima, na primjer, može biti zahtjev koji se odnosi na stečene kvalifikacije, završeno osposobljavanje u prizatom razdoblju ili pak članstvo, ured ili poštansku adresu na području nadležnosti nadležnog tijela.

U pogledu liberalizacije ulaganja – pristup tržištu, nacionalni tretman i u pogledu prekogranične trgovine uslugama – pristup tržištu, lokalna prisutnost, nacionalni tretman:

Relevantno profesionalno ili regulatorno tijelo može zahtijevati boravište (komercijalnu prisutnost) za pružanje određenih usluga u području domaćeg prava Ujedinjene Kraljevine. Primjenjuju se zahtjevi nediskriminacije u pogledu pravnog oblika.

Relevantno profesionalno ili regulatorno tijelo može zahtijevati boravište za pružanje određenih usluga u području domaćeg prava Ujedinjene Kraljevine u odnosu na imigraciju.

### Mjere:

Za Englesku i Wales, *Solicitors Act 1974, Administration of Justice Act 1985 i Legal Services Act 2007*. Za Škotsku, *Solicitors (Scotland) Act 1980 i Legal Services (Scotland) Act 2010*. Za Sjevernu Irsku, *Solicitors (Northern Ireland) Order 1976*. Za sve jurisdikcije *Immigration and Asylum Act 1999*. Osim toga, mjere koje se primjenjuju u svakoj nadležnosti obuhvaćaju zahtjeve koje određuju profesionalna i regulatorna tijela.

#### (b) Usluge revizije (CPC 86211 i 86212 osim računovodstvenih i knjigovodstvenih usluga)

U pogledu liberalizacije ulaganja – nacionalni tretman i u pogledu prekogranične trgovine uslugama – nacionalni tretman:

Nadležna tijela Ujedinjene Kraljevine mogu priznati jednakovrijednost kvalifikacija revizora koji je državljanin Unije ili bilo koje treće zemlje kako bi mu odobrila rad u svojstvu ovlaštenog revizora u Ujedinjenoj Kraljevini u skladu s načelom reciprociteta (CPC 8621).

**Mjere:**

Zakon o trgovačkim društvima iz 2006.

### **Rezerva br. 3 – Poslovne usluge (veterinarske usluge)**

<b>Sektor – podsektor</b>	Profesionalne usluge – veterinarske usluge:
<b>Industrijska klasifikacija:</b>	CPC 932
<b>Vrsta rezerve:</b>	pristup tržištu lokalna prisutnost
<b>Poglavlje:</b>	Liberalizacija ulaganja i prekogranična trgovina uslugama
<b>Razina vlasti:</b>	Središnja i regionalna (osim ako nije drukčije određeno)

#### **Opis:**

Za obavljanje djelatnosti veterinarske kirurgije obvezna je fizička prisutnost. Obavljanje djelatnosti veterinarske kirurgije ograničeno je na kvalificirane veterinarske kirurge registrirane u udruženje Royal College of Veterinary Surgeons (RCVS).

#### **Mjere:**

Zakon o veterinarskoj medicini iz 1966.

## **Rezerva br. 4 – Usluge istraživanja i razvoja**

<b>Sektor – podsektor</b>	Usluge istraživanja i razvoja
<b>Industrijska klasifikacija:</b>	CPC 851, 853
<b>Vrsta rezerve:</b>	pristup tržištu nacionalni tretman lokalna prisutnost
<b>Poglavlje:</b>	Liberalizacija ulaganja i prekogranična trgovina uslugama
<b>Razina vlasti:</b>	Središnja i regionalna (osim ako nije drukčije određeno)

### **Opis:**

Za javno financirane usluge istraživanja i razvoja za koje sredstva osigurava Ujedinjena Kraljevina isključiva prava ili odobrenja mogu se dodijeliti samo državljanima Ujedinjene Kraljevine i pravnim osobama iz Ujedinjene Kraljevine koje imaju registrirano sjedište, središnju upravu ili glavni ured u Ujedinjenoj Kraljevini (CPC 851, 853).

Ovom se rezervom ne dovode u pitanje peti dio [Sudjelovanje u programima Unije, dobro financijsko upravljanje i financijske odredbe] i isključenje javne nabave koje provodi jedna strana niti subvencije ili bespovratna sredstva iz članka SERVIN 1.1. [Cilj i područje primjene] stavaka 6. i 7.

### **Mjere:**

Svi trenutačno postojeći i svi budući programi za istraživanje i inovacije.



## Rezerva br. 5 – Poslovne usluge

<b>Sektor – podsektor</b>	Poslovne usluge – usluge najma ili zakupa bez rukovatelja i ostale poslovne usluge
<b>Industrijska klasifikacija:</b>	CPC 831 (dio)
<b>Vrsta rezerve:</b>	pristup tržištu nacionalni tretman tretman najpovlaštenije nacije
<b>Poglavlje:</b>	Liberalizacija ulaganja i prekogranična trgovina uslugama
<b>Razina vlasti:</b>	Središnja i regionalna (osim ako nije drukčije određeno)

### Opis:

Za najam ili zakup zrakoplova bez posade (*dry lease*) na zrakoplove koje upotrebljavaju zračni prijevoznici iz Ujedinjene Kraljevine primjenjuju se mjerodavni zahtjevi za registraciju zrakoplova. Na ugovor o zakupu zrakoplova bez posade u kojem je jedna od stranaka zračni prijevoznik iz Ujedinjene Kraljevine primjenjuju se zahtjevi iz prava Ujedinjene Kraljevine ili nacionalnog prava u području sigurnosti zračnog prijevoza, primjerice zahtjev za prethodno odobrenje i drugi uvjeti koji se primjenjuju na upotrebu registriranih zrakoplova iz trećih zemalja. Za registraciju zrakoplova može se zahtijevati da bude u vlasništvu fizičkih osoba koje ispunjuju posebne uvjete u pogledu državljanstva ili poduzeća koja ispunjuju posebne uvjete u pogledu vlasništva kapitala i kontrole (CPC 83104).

Kad je riječ o uslugama računalnog sustava rezervacija (CRS), ako pružatelji usluga CRS-a koji posluju izvan Ujedinjene Kraljevine zračnim prijevoznicima iz Ujedinjene Kraljevine ne dodijele jednak (odnosno, nediskriminirajući) pristup kao onaj se pruža u Ujedinjenoj Kraljevini ili ako zračni prijevoznici izvan Ujedinjene Kraljevine pružateljima usluga CRS-a iz Ujedinjene Kraljevine ne dodijele jednak pristup kao onaj koji se pruža u Ujedinjenoj Kraljevini, mogu se poduzeti mjere kako bi pružatelji usluga CRS-a koji posluju u Ujedinjenoj Kraljevini osigurali jednak diskriminatorni pristup zračnim prijevoznicima izvan Ujedinjene Kraljevine odnosno kako bi zračni prijevoznici iz Ujedinjene Kraljevine osigurali jednak pristup pružateljima usluga CRS-a izvan Ujedinjene Kraljevine.

**Mjere:** Uredba (EZ) br. 1008/2008 Europskog parlamenta i Vijeća od 24. rujna 2008. o zajedničkim pravilima za obavljanje zračnog prijevoza u Zajednici (preinaka), kako je zadržana u pravu Ujedinjene Kraljevine Zakonom o povlačenju iz Europske unije iz 2018. i kako je izmijenjena Uredbom o obavljanju zračnog prijevoza (izmjene itd.) (izlazak iz EU-a) (S.I. 2018/1392).

Uredba (EZ) br. 80/2009 Europskog parlamenta i Vijeća od 14. siječnja 2009. o Kodeksu poslovanja računalnih sustava rezervacija i stavljanju izvan snage Uredbe Vijeća (EEZ) br. 2299/89, kako je zadržana u pravu Ujedinjene Kraljevine Zakonom o povlačenju iz Europske unije iz 2018. i kako je izmijenjena Uredbom o računalnim sustavima rezervacija (izmjena) (izlazak iz EU-a) (S.I. 2018/1080).

## **Rezerva br. 6 – Komunikacijske usluge**

<b>Sektor – podsektor</b>	Komunikacijske usluge – poštanske i kurirske usluge
<b>Industrijska klasifikacija:</b>	CPC 71235 (dio), 73210 (dio), 751 (dio)
<b>Vrsta rezerve:</b>	Pristup tržištu
<b>Poglavlje:</b>	Liberalizacija ulaganja i prekogranična trgovina uslugama
<b>Razina vlasti:</b>	Središnja i regionalna (osim ako nije drukčije određeno)

### **Opis:**

Organizacija razmještaja poštanskih sandučića na javnim prometnicama, izdavanje poštanskih marki i usluge preporučene dostave koje se upotrebljavaju tijekom upravnih ili sudskih postupaka mogu se ograničiti u skladu s nacionalnim zakonodavstvom. Podrazumijeva se da poštanski operateri mogu podlijegati posebnim obvezama univerzalnih usluga ili financijskim doprinosima kompenzacijskom fondu.

### **Mjere:**

Zakon o poštanskim uslugama iz 2011.

## Rezerva br. 7 – Usluge prijevoza i pomoćne usluge u prijevozu

<b>Sektor – podsektor</b>	Usluge prijevoza – pomoćne usluge u vodnom prijevozu; pomoćne usluge u željezničkom prijevozu; pomoćne usluge u cestovnom prijevozu; pomoćne usluge u zračnom prijevozu
<b>Industrijska klasifikacija:</b>	CPC 711, 712, 721, 741, 742, 743, 744, 745, 746, 748, 749
<b>Vrsta rezerve:</b>	Pristup tržištu Nacionalni tretman Lokalna prisutnost
<b>Poglavlje:</b>	Liberalizacija ulaganja i prekogranična trgovina uslugama
<b>Razina vlasti:</b>	Središnja i regionalna (osim ako nije drukčije određeno)

### Opis:

#### (a) Pomoćne usluge u zračnom prijevozu (CPC 746)

U pogledu liberalizacije ulaganja – pristup tržištu i u pogledu prekogranične trgovine uslugama – pristup tržištu:

Razina otvorenosti zemaljskih usluga ovisi o veličini zračne luke. Broj dobavljača u svakoj zračnoj luci može se ograničiti. Za „velike zračne luke” taj se broj ne može ograničiti na manje od dva dobavljača.

#### Mjere:

*The Airports (Groundhandling) Regulations 1997 (S.I. 1997/2389)*

#### (b) Popratne usluge u svim vrstama prijevoza

U pogledu liberalizacije ulaganja – nacionalni tretman i u pogledu prekogranične trgovine uslugama – pristup tržištu, lokalna prisutnost, nacionalni tretman:

Carinske usluge, uključujući usluge carinjenja i usluge povezane s uporabom prostora za privremeni smještaj ili carinskih skladišta, mogu pružati samo osobe iz Ujedinjene Kraljevine. Kako bi se izbjegla sumnja, to uključuje rezidente Ujedinjene Kraljevine, osobe sa stalnim mjestom poslovanja u Ujedinjenoj Kraljevini ili registriranim sjedištem u Ujedinjenoj Kraljevini.

#### Mjere:

Zakon o oporezivanju (prekogranična trgovina) iz 2018.; Zakon o upravljanju carinama i trošarinama iz 1979.; Uredba o carinama (izvoz) (izlazak iz EU-a) iz 2019.; Uredba o carinama (uvozne pristojbe) (izlazak iz EU-a) iz 2018.; Uredbe o carinama (posebni postupci i vanjska proizvodnja) (izlazak iz EU-a) iz 2018.; Uredbe o carinama i trošarinama (razne odredbe i izmjene) (izlazak iz EU-a) 2019/1215.

#### (c) Pomoćne usluge u vodnom prijevozu

U pogledu liberalizacije ulaganja – pristup tržištu i u pogledu prekogranične trgovine uslugama – pristup tržištu:

Za lučke usluge upravljačko tijelo luke ili nadležno tijelo mogu ograničiti broj pružatelja lučkih usluga za određenu lučku uslugu.

**Mjere:**

Uredba (EU) 2017/352 Europskog parlamenta i Vijeća od 15. veljače 2017. o uspostavi okvira za pružanje lučkih usluga i zajedničkih pravila o financijskoj transparentnosti luka, članak 6., kako je zadržana u pravu Ujedinjene Kraljevine Zakonom o povlačenju iz Europske unije iz 2018. i kako je izmijenjena Uredbom o peljarenju i lučkim uslugama (izmjena) (izlazak iz EU-a) iz 2020. (S.I. 2020/671).

Propisi o lučkim uslugama iz 2019.

## **Rezerva br. 8 – Djelatnosti povezane s energetikom**

<b>Sektor – podsektor</b>	Djelatnosti povezane s energetikom – rudarstvo i vađenje
<b>Industrijska klasifikacija:</b>	ISIC Rev. 3.1 11, 8675, 883
<b>Vrsta rezerve:</b>	Pristup tržištu
<b>Poglavlje:</b>	Liberalizacija ulaganja i prekogranična trgovina uslugama
<b>Razina vlasti:</b>	Središnja i regionalna (osim ako nije drukčije određeno)

### **Opis:**

Dozvola je potrebna za istraživanje i proizvodnju u epikontinentalnom pojasu Ujedinjene Kraljevine te za pružanje usluga za koje je obavezan izravan pristup prirodnim resursima ili njihovo iskorištavanje.

Ova se rezerva primjenjuje na dozvole za proizvodnju koje se izdaju za epikontinentalni pojas Ujedinjene Kraljevine. Kako bi dobilo dozvolu, društvo mora imati mjesto poslovanja u Ujedinjenoj Kraljevini. To podrazumijeva nešto od sljedećega:

- (i) prisutnost osoblja u Ujedinjenoj Kraljevini;
- (ii) upis društva iz Ujedinjene Kraljevine u registar trgovačkih društava (*Companies House*); ili
- (iii) upis podružnice stranog društva u Ujedinjenoj Kraljevini u registar trgovačkih društava.

Taj se uvjet primjenjuje na sva društva koja podnose zahtjev za novu dozvolu i na sva društva koja se žele uključiti u postojeću dozvolu. Primjenjuje se na sve dozvole i sva poduzeća, neovisno o tome jesu li operatori. Kako bi se moglo uključiti u dozvolu kojom je obuhvaćeno određeno proizvodno polje, društvo mora: (a) biti upisano u registar trgovačkih društava kao trgovačko društvo iz Ujedinjene Kraljevine; ili (b) obavljati djelatnost putem fiksnog mjesta poslovanja u Ujedinjenoj Kraljevini, kako je definirano u članku 148. zakona *Finance Act 2003* (za što je obično obvezna prisutnost osoblja) (ISIC Rev. 3.1 11, CPC 883, 8675).

### **Mjere:**

Zakon o nafti iz 1998.

## PRILOG SERVIN-2.: BUDUĆE MJERE

### Uvodne napomene

1. U rasporedima za Ujedinjenu Kraljevinu i Uniju, u članku SERVIN 2.7. [Nesukladne mjere – liberalizacija ulaganja], članku SERVIN.3.6. [Nesukladne mjere – prekogranična trgovina uslugama] i članku SERVIN.5.50. [Nesukladne mjere – pravne usluge], utvrđuju se rezerve koje su donijele Ujedinjena Kraljevina i Unija u pogledu postojećih mjera koje nisu u skladu s obvezama iz sljedećih članaka:
  - (a) članka SERVIN.2.2. [Pristup tržištu – liberalizacija ulaganja] ili SERVIN.3.2. [Pristup tržištu – prekogranična trgovina uslugama];
  - (b) članka SERVIN.3.3. [Lokalna prisutnost – prekogranična trgovina uslugama];
  - (c) članka SERVIN.2.3. [Nacionalni tretman – liberalizacija ulaganja] ili SERVIN.3.4. [Nacionalni tretman – prekogranična trgovina uslugama];
  - (d) članka SERVIN.2.4. [Tretman najpovlaštenije nacije – nacionalni tretman – liberalizacija ulaganja] ili SERVIN.3.5. [Tretman najpovlaštenije nacije – prekogranična trgovina uslugama];
  - (e) članka SERVIN.2.5. [Viša uprava i upravni odbori];
  - (f) članka SERVIN.2.6. [Zahtjevi u pogledu rezultata]; ili
  - (g) članka SERVIN.5.49. [Obveze – pravne usluge].
2. Rezervama određene stranke ne dovode se u pitanje prava i obveze stranaka na temelju GATS-a.
3. Sve rezerve sadržavaju sljedeće elemente:
  - (a) „sektor” se odnosi na opći sektor za koji se rezerva donosi;
  - (b) „podsektor” se odnosi na posebni sektor za koji se rezerva donosi;
  - (c) „industrijska klasifikacija” odnosi se, ako je primjenjivo, na djelatnost obuhvaćenu rezervom u skladu s CPC-om, ISIC Rev. 3.1 ili kako je izričito drukčije opisano u rezervi stranke;
  - (d) „vrsta rezerve” utvrđuje obvezu iz točke 1. za koju se rezerva donosi;
  - (e) „opis” utvrđuje opseg sektora, podsektora ili djelatnosti koji su obuhvaćeni rezervom; i
  - (f) „postojeće mjere” utvrđuju, u cilju transparentnosti, postojeće mjere koje se primjenjuju na sektore, podsektore ili djelatnosti koji su obuhvaćeni rezervom.
4. Pri tumačenju rezerve uzimaju se u obzir svi elementi rezerve. Element „opis” ima prednost pred svim ostalim elementima.
5. Za potrebe rasporeda Ujedinjene Kraljevine i Europske unije:

(a) „ISIC Rev. 3.1” znači Međunarodna standardna industrijska klasifikacija svih gospodarskih djelatnosti kako je utvrđena u Statističkom uredu Ujedinjenih naroda, Statistički dokumenti, serija M, br. 4, ISIC Rev. 3.1, 2002.;

(b) „CPC” znači privremena Središnja klasifikacija proizvoda (Statistički dokumenti, serija M, br. 77, Odjel za međunarodna gospodarska i socijalna pitanja, Statistički ured Ujedinjenih naroda, New York, 1991.).

6. Za potrebe rasporeda Ujedinjene Kraljevine i Unije, rezerva u pogledu zahtjeva za lokalnom prisutnošću na području Unije ili Ujedinjene Kraljevine odnosi se na članak SERVIN 3.3. [Lokalna prisutnost], a ne na članak SERVIN 3.2. [Pristup tržištu] ili SERVIN 3.4. [Nacionalni tretman]. Nadalje, takav zahtjev ne uzima se kao rezerva u odnosu na članak SERVIN 2.3. [Nacionalni tretman].

7. Rezerva donesena na razini Unije primjenjuje se na mjeru Unije, na mjeru države članice Unije na središnjoj razini ili na mjeru vlade države članice Unije, osim ako je određena država članica Unije isključena na temelju rezerve. Rezerva koju je donijela država članica primjenjuje se na mjeru vlasti na središnjoj, regionalnoj ili lokalnoj razini te države članice. Za potrebe rezerva u Belgiji središnjom razinom vlasti obuhvaćena je savezna vlast te vlasti regija i zajednica jer svaka od njih ima jednakovrijedne zakonodavne ovlasti. Za potrebe rezerva u Uniji i njezinim državama članicama regionalna razina vlasti u Finskoj znači Ålandski otoci. Rezerva donesena na razini Ujedinjene Kraljevine primjenjuje se na mjeru vlasti na središnjoj, regionalnoj ili lokalnoj razini.

8. U popis rezervi u nastavku nisu uključene mjere koje se odnose na kvalifikacijske zahtjeve i postupke, tehničke norme te zahtjeve i postupke za izdavanje dozvola ako oni nisu ograničenje pristupa tržištu ili nacionalnog tretmana u smislu članka SERVIN.2.2. [Pristup tržištu – liberalizacija ulaganja], SERVIN.2.3. [Nacionalni tretman – liberalizacija ulaganja], SERVIN.3.2. [Pristup tržištu – prekogranična trgovina uslugama], SERVIN.3.3. [Lokalna prisutnost – prekogranična trgovina uslugama], SERVIN 3.4. [Nacionalni tretman – prekogranična trgovina uslugama] ili SERVIN. 5.49. [Obveze – pravne usluge]. Te mjere posebice mogu obuhvaćati obvezu pribavljanja dozvole, ispunjenja obveza univerzalne usluge, pribavljanja priznanja kvalifikacija u reguliranim sektorima, pripadanja određenoj profesiji (npr. u obliku članstva u strukovnoj organizaciji), angažiranja lokalnog zastupnika za uslugu ili posjedovanja lokalne adrese ili bilo koji drugi zahtjev nediskriminacije da se određene djelatnosti ne smiju obavljati u zaštićenim zonama ili područjima. Ako nisu navedene, takve se mjere i dalje primjenjuju.

9. Podrazumijeva se da za Europsku uniju obveza odobravanja nacionalnog tretmana ne podrazumijeva obvezu proširenja tretmana odobrenog u državi članici na fizičke ili pravne osobe iz Ujedinjene Kraljevine u skladu s Ugovorom o funkcioniranju Europske unije ili bilo kojom mjerom donesenom u skladu s tim Ugovorom, uključujući njezinu provedbu u državama članicama, na sljedeće:

i. fizičke osobe ili osobe s boravištem u drugoj državi članici; ili

ii. pravne osobe koje su osnovane ili organizirane u skladu s pravom druge države članice ili Unije i koje imaju registrirano sjedište, središnju upravu ili glavno mjesto poslovanja u državi članici Unije.

10. Tretmanom odobrenim pravnim osobama koje su ulagači jedne stranke osnovali u skladu s pravom druge stranke (uključujući, u slučaju Unije, pravo države članice), a čije se registrirano sjedište, središnja uprava ili glavno mjesto poslovanja nalazi u toj drugoj stranci, ne dovode se u pitanje uvjeti ili obveze u skladu s drugim dijelom [Trgovina, prijevoz i ribarstvo] prvim naslovom

[Trgovina] glavom II. [Usluge i ulaganja] poglavljem 2. [Liberalizacija ulaganja], koji su možda određeni tim pravnim osobama kad su osnovane u toj drugoj stranci te koji se i dalje primjenjuju.

11. Ovi se raspoređeni primjenjuju samo na područja Ujedinjene Kraljevine i Europske unije u skladu s člankom FINPROV.1. [Teritorijalno područje primjene] i člankom OTH.9.2. [Geografsko područje primjene] i relevantni su samo u kontekstu trgovinskih odnosa između Unije i njezinih država članica s Ujedinjenom Kraljevinom. Ne utječu na prava i obveze država članica prema pravu Unije.

12. Podrazumijeva se da se nediskriminirajućim mjerama ne ograničava pristup tržištu u smislu članka SERVIN. 2.2. [Pristup tržištu – liberalizacija ulaganja] ili SERVIN.3.2. [Pristup tržištu – prekogranična trgovina uslugama] ili SERVIN.5.49. [Obveze – pravne usluge] za svaku mjeru:

- (a) kojom se zahtijeva odvajanje vlasništva nad infrastrukturom od vlasništva nad robom ili uslugama koje se pružaju tom infrastrukturom radi osiguranja poštenog tržišnog natjecanja, primjerice u području energetike, prometa i telekomunikacija;
- (b) kojom se ograničava koncentracija vlasništva radi osiguranja poštenog tržišnog natjecanja;
- (c) kojom se nastoji osigurati očuvanje i zaštita prirodnih resursa i okoliša, uključujući ograničavanje dostupnosti, broja i opsega dodijeljenih koncesija i određivanje moratorija ili zabrane;
- (d) kojom se ograničava broj dodijeljenih odobrenja zbog tehničkih ili fizičkih ograničenja, na primjer telekomunikacijskih spektara i frekvencija; ili
- (e) kojom se zahtijeva da određeni postotak dioničara, vlasnika, partnera ili direktora poduzeća mora biti kvalificiran ili se baviti određenim zanimanjem kao što su odvjetnici ili računovođe.

13. U pogledu financijskih usluga: Za razliku od stranih društava kćeri, podružnice koje su u državi članici izravno osnovale financijske institucije izvan Europske unije, uz određene rijetke iznimke, ne podliježu bonitetnim propisima usklađenima na razini Unije kojima se tim društvima kćerima omogućuje da iskoriste poboljšane mogućnosti za osnivanje novih subjekata i pružanje prekograničnih usluga diljem Unije. Tim se podružnicama stoga izdaju odobrenja za rad na državnom području države članice prema uvjetima istovjetnima onima koji se primjenjuju na domaće financijske institucije u toj državi članici i od njih se može zahtijevati da ispune niz određenih bonitetnih zahtjeva kao što su, u slučaju bankarstva i vrijednosnih papira, odvojena kapitalizacija i drugi uvjeti koji se odnose na solventnost, financijsko izvješćivanje i objavljivanje financijskih izvješća ili, u slučaju osiguranja, posebni uvjeti koji se odnose na jamstva i depozite, odvojenu kapitalizaciju i lokalizaciju u dotičnoj državi članici imovine koja predstavlja tehničke rezerve i najmanje jednu trećinu granice solventnosti.

Na popisu rezervi u nastavku upotrebljavaju se sljedeće pokrate:

UK Ujedinjena Kraljevina

EU Europska unija, uključujući sve njezine države članice

AT Austrija

IE Irska



BE Belgija  
BG Bugarska  
CY Cipar  
CZ Češka  
DE Njemačka  
DA Danska  
EE Estonija  
EL Grčka  
ES Španjolska  
FI Finska  
FR Francuska  
HR Hrvatska  
HU Mađarska

IT Italija  
LT Litva  
LU Luksemburg  
LV Latvija  
MT Malta  
NL Nizozemska  
PL Poljska  
PT Portugal  
RO Rumunjska  
SE Švedska  
SI Slovenija  
SK Slovačka

## **Raspored Unije**

**Rezerva br. 1 – Svi sektori**

**Rezerva br. 2 – Profesionalne usluge – osim usluga povezanih sa zdravstvom**

**Rezerva br. 3 – Profesionalne usluge – zdravstvene usluge i maloprodaja farmaceutskih proizvoda**

**Rezerva br. 4 – Poslovne usluge – usluge istraživanja i razvoja**

**Rezerva br. 5 – Poslovne usluge – usluge poslovanja nekretninama**

**Rezerva br. 6 – Poslovne usluge – usluge najma ili zakupa**

**Rezerva br. 7 – Poslovne usluge – usluge agencija za naplatu i usluge kreditnog izvješćivanja**

**Rezerva br. 8 – Poslovne usluge – usluge posredovanja**

**Rezerva br. 9 – Poslovne usluge – usluge zaštite i istražne usluge**

**Rezerva br. 10 – Poslovne usluge – ostale poslovne usluge**

**Rezerva br. 11 – Telekomunikacije**

**Rezerva br. 12 – Građevinarstvo**

**Rezerva br. 13 – Usluge distribucije**

**Rezerva br. 14 – Usluge obrazovanja**

**Rezerva br. 15 – Usluge u području okoliša**

**Rezerva br. 16 – Financijske usluge**

**Rezerva br. 17 – Zdravstvene i socijalne usluge**

**Rezerva br. 18 – Turističke usluge i usluge povezane s putovanjima**

**Rezerva br. 19 – Rekreativne, kulturne i sportske usluge**

**Rezerva br. 20 – Usluge prijevoza i pomoćne usluge prijevoza**

**Rezerva br. 21 – Poljoprivreda, ribarstvo i vode**

**Rezerva br. 22 – Djelatnosti povezane s energetikom**

**Rezerva br. 23 – Ostale usluge koje nisu drugdje uključene**

## Rezerva br. 1 – Svi sektori

**Sektor:** *Svi sektori*

**Vrsta rezerve:** Pristup tržištu  
Nacionalni tretman  
Tretman najpovlaštenije nacije  
Viša uprava i upravni odbori  
Zahtjevi u pogledu rezultata  
Lokalna prisutnost  
Obveze za pravne usluge

**Poglavlje/odjeljak:** Liberalizacija ulaganja, prekogranična trgovina uslugama i regulatorni okvir za pravne usluge

### Opis:

EU zadržava pravo donositi ili održavati mjere koje se odnose na sljedeće:

#### **(a) Osnivanje poslovne jedinice**

##### U pogledu liberalizacije ulaganja – pristup tržištu:

U EU: Usluge koje se smatraju javnim komunalnim uslugama na nacionalnoj ili lokalnoj razini mogu podlijegati javnim monopolima ili isključivim pravima dodijeljenima privatnim subjektima.

Javne komunalne usluge postoje u sektorima kao što su povezane usluge znanstvenog i tehničkog savjetovanja, usluge istraživanja i razvoja u društvenim i humanističkim znanostima, usluge tehničkog ispitivanja i analize, usluge u području okoliša, zdravstvene usluge, usluge prijevoza te pomoćne usluge u svim vrstama prijevoza. Isključiva prava za takve usluge često se dodjeljuju privatnim subjektima, na primjer subjektima koji imaju koncesije javnih tijela, podložno određenim obvezama u pogledu usluga. S obzirom na to da javne komunalne službe često postoje i na razini nižoj od središnje, detaljan i iscrpan popis na razini pojedinih sektora ne bi bio praktičan. Ova se rezerva ne primjenjuje na telekomunikacijske usluge te na računalne i srodne usluge.

##### U pogledu liberalizacije ulaganja – pristup tržištu, nacionalni tretman; u pogledu prekogranične trgovine uslugama – pristup tržištu, nacionalni tretman i regulatornog okvira za pravne usluge – obveze:

U FI: Na fizičke osobe koje nemaju regionalno državljanstvo na Ålandskim otocima i pravne osobe primjenjuju se ograničenja u pogledu prava na stjecanje i posjedovanje nekretnina na Ålandskim otocima bez dopuštenja nadležnih tijela Ålandskih otoka. Na fizičke osobe koje nemaju regionalno državljanstvo na Ålandskim otocima i sva poduzeća primjenjuju se ograničenja u pogledu prava na poslovni nastan i obavljanje gospodarskih djelatnosti bez dopuštenja nadležnih tijela Ålandskih otoka.

### **Postojeće mjere:**

**FI:** Ahvenanmaan maanhankintalaki (Zakon o stjecanju zemljišta na Ålandskim otocima) (3/1975), odjeljak 2.; i *Ahvenanmaan itsehallintolaki* (Zakon o autonomiji Ålandskih otoka) (1144/1991), odjeljak 11.

U pogledu liberalizacije ulaganja – pristup tržištu, nacionalni tretman, zahtjevi u pogledu rezultata, viša uprava i upravni odbori; regulatorni okvir za pravne usluge – obveze:

U **FR:** U skladu s člancima L151-1 i 151-1 i dalje financijskog i monetarnog zakonika, strana ulaganja u Francuskoj u sektore navedene u članku R.151-3 financijskog i monetarnog zakonika podliježu prethodnom odobrenju ministra gospodarstva.

**Postojeće mjere:**

**FR:** Kako je prethodno navedeno u elementu „opis“.

U pogledu liberalizacije ulaganja – nacionalni tretman, viša uprava i upravni odbori:

U **FR:** Strani udio u vlasništvu u novoprivatiziranim društvima može se ograničiti na promjenjivi udio vlastitog kapitala društva ponuđenog javnosti, koji francuska vlada utvrđuje na temelju svakog pojedinačnog slučaja. Za obavljanje određenih trgovinskih, industrijskih ili zanatskih djelatnosti potrebno je posebno odobrenje ako glavni direktor nema trajnu boravišnu dozvolu.

U pogledu liberalizacije ulaganja – pristup tržištu i regulatorni okvir za pravne usluge – obveze:

U **HU:** Društvo može biti osnovano u obliku društva s ograničenom odgovornošću, dioničkog društva ili predstavništva. Početni ulazak na tržište u obliku podružnice dopušten je samo za financijske usluge.

U pogledu liberalizacije ulaganja – pristup tržištu, nacionalni tretman:

U **BG:** Određene gospodarske djelatnosti povezane s iskorištavanjem ili upotrebom državnih ili javnih dobara podliježu izdavanju koncesija dodijeljenih u skladu s odredbama Zakona o koncesijama.

Komercijalna društva u kojima država ili općina drži udio u kapitalu veći od 50 posto ne mogu izvršavati transakcije u svrhu prodaje dugotrajne imovine društva, sklapati ugovore o stjecanju udjela, zakupu, zajedničkim djelatnostima, kreditu, osiguranju potraživanja ni preuzimati obveze na temelju mjenica bez ovlaštenja ili dopuštenja Agencije za privatizaciju ili drugih državnih ili regionalnih tijela, ovisno o tome koje je tijelo nadležno. Ova se rezerva ne primjenjuje na rudarstvo i vađenje jer se na njih primjenjuje posebna rezerva u rasporedu Europske unije u PRILOGU SERVIN-1.

U **IT:** Vlada može izvršavati određene posebne ovlasti u poduzećima koja posluju u području obrane i nacionalne sigurnosti i koja se bave određenim djelatnostima od strateške važnosti u području energetike, prometa i komunikacija. To se primjenjuje na sve pravne osobe koje se bave djelatnostima od strateške važnosti u području obrane i nacionalne sigurnosti, a ne samo na privatizirana društva.

Ako postoji prijetnja ozbiljne ugroze ključnih interesa obrane i nacionalne sigurnosti, vlada ima sljedeće posebne ovlasti:

(a) uvesti posebne uvjete za kupnju dionica;

(b) uložiti veto na donošenje odluka koje se odnose na posebne radnje, primjerice prijenose, spajanja, razdvajanja i promjene djelatnosti; ili

(c) odbiti stjecanje dionica ako kupac želi steći razinu udjela u kapitalu kojom bi se mogli ugroziti interesi obrane i nacionalne sigurnosti.

Dotično društvo mora obavijestiti ured predsjednika vlade o svim odlukama, aktima i transakcijama (npr. prijenosi, spajanja, razdvajanja, promjene djelatnosti ili ukidanja) koji se odnose na stratešku imovinu u područjima energetike, prometa i komunikacija. Osobito je obvezno obavijestiti o stjecanjima od strane fizičkih ili pravnih osoba koje nisu iz Europske unije, a kojima te osobe preuzimaju kontrolu nad društvom.

Predsjednik vlade može izvršavati sljedeće posebne ovlasti:

(a) uložiti veto na svaku odluku, akt i transakciju koja predstavlja iznimnu prijetnju ozbiljne ugroze javnog interesa u pogledu sigurnosti mreža i opskrbe te upravljanja njima;

(b) uvesti posebne uvjete radi jamčenja javnog interesa; ili

(c) odbiti stjecanje u iznimnim okolnostima u kojima su ugroženi ključni državni interesi.

Zakonom su utvrđeni kriteriji na temelju kojih se ocjenjuju stvarne ili iznimne prijetnje te uvjeti i postupci izvršenja posebnih ovlasti.

***Postojeće mjere:***

**IT:** Zakon 56/2012 o posebnim ovlastima u društvima koja obavljaju djelatnost u području obrane i nacionalne sigurnosti te energetike, prometa i komunikacija; i

Dekret predsjednika vlade DPCM 253 od 30. studenoga 2012. kojim se definiraju djelatnosti od strateške važnosti u području obrane i nacionalne sigurnosti.

U pogledu liberalizacije ulaganja – pristup tržištu, nacionalni tretman, tretman najpovlaštenije nacije, zahtjevi u pogledu rezultata, viša uprava i upravni odbori:

U **LT:** Poduzeća, sektori i objekti od strateške važnosti za nacionalnu sigurnost.

***Postojeće mjere:***

**LT:** Zakon Republike Litve o zaštiti predmeta važnih za osiguravanje nacionalne sigurnosti od 10. listopada 2002. br. IX-1132, kako je zadnje izmijenjen 12. siječnja 2018. br. XIII-992.

U pogledu liberalizacije ulaganja – nacionalni tretman i viša uprava i upravni odbori:

U **SE:** Zahtjevi diskriminacije za osnivače, višu upravu i upravne odbore kad se u švedsko zakonodavstvo uključe novi oblici pravnog udruživanja.

***(b) Stjecanje nekretnina***

U pogledu liberalizacije ulaganja – pristup tržištu, nacionalni tretman, viša uprava i upravni odbori:

U **HU:** Stjecanje državne imovine.

U pogledu liberalizacije ulaganja – pristup tržištu, nacionalni tretman:

U **HU**: Stjecanje obradivog zemljišta od strane stranih pravnih osoba i fizičkih osoba nerezidenata.

**Postojeće mjere:**

**HU**: Zakon CXXII. iz 2013. o trgovini poljoprivrednim i šumskim zemljištem (poglavlje II.

(stavci 6.–36.) i poglavlje IV. (stavci 38.–59.)); i

Zakon CCXII. iz 2013. o prijelaznim mjerama i određenim odredbama povezanim sa Zakonom CXXII. iz 2013. o trgovini poljoprivrednim i šumskim zemljištem (poglavlje IV. (stavci 8.–20.)).

U **LV**: Stjecanje ruralnog zemljišta od strane državljana Ujedinjene Kraljevine ili treće zemlje.

**Postojeće mjere:**

**LV**: Zakon o privatizaciji zemljišta u ruralnim područjima, odjeljci 28., 29. i 30.

U **SK**: Strana društva ili fizičke osobe ne mogu steći poljoprivredno i šumsko zemljište koje se nalazi izvan urbane zone općine kao ni neke druge vrste zemljišta (npr. prirodne resurse, jezera, rijeke, javne ceste itd.).

**Postojeće mjere:**

**SK**: Zakon br. 44/1988 o zaštiti i iskorištavanju prirodnih resursa;

Zakon br. 229/1991 o regulaciji vlasništva nad zemljištem i drugom poljoprivrednom imovinom;

Zakon br. 460/1992 Ustava Slovačke Republike;

Zakon br. 180/1995 o određenim mjerama za uređenje vlasništva nad zemljištem;

Zakon br. 202/1995 o deviznom poslovanju;

Zakon br. 503/2003 o povratu vlasništva nad zemljištima;

Zakon br. 326/2005 o šumama; i

Zakon br. 140/2014 o stjecanju vlasništva nad poljoprivrednim zemljištima.

U pogledu liberalizacije ulaganja – nacionalni tretman i u pogledu prekogranične trgovine uslugama – lokalna prisutnost:

U **BG**: Strane fizičke i pravne osobe ne mogu steći zemljište. Pravne osobe iz Bugarske sa stranim udjelom u vlasništvu ne mogu steći poljoprivredno zemljište. Strane pravne osobe i strane fizičke osobe s trajnim boravištem u inozemstvu mogu steći zgrade i vlasnička prava nad nekretninama (pravo upotrebe, pravo gradnje, pravo podizanja nadgradnje i pravo služnosti). Strane fizičke osobe sa stalnim boravištem u inozemstvu, strane pravne osobe u kojima strani udio osigurava većinu pri donošenju odluka ili može spriječiti donošenje odluka mogu steći prava vlasništva nad nekretninama u određenim geografskim regijama koje određuje Vijeće ministara podložno dobivanju dozvole.

**BG:** Ustav Republike Bugarske, članak 22.; Zakon o vlasništvu nad poljoprivrednim zemljištem i njegovoj upotrebi, članak 3.; i Zakon o šumama, članak 10.

U **EE:** Strane fizičke ili pravne osobe koje nisu iz EGP-a ili iz članica OECD-a mogu steći nepokretnu imovinu koja obuhvaća poljoprivredno i/ili šumsko zemljište samo uz odobrenje okružnog guvernera i općinskog vijeća te moraju na zakonom propisan način dokazati da će nepokretnu imovinu, u skladu s njezinom namjenom, upotrebljavati učinkovito, održivo i svrhovito.

**Postojeće mjere:**

**EE:** *Kinnisasja omandamise kitsendamise seadus* (Zakon o ograničenjima u pogledu stjecanja nepokretne imovine), poglavlja 2. i 3.

U pogledu liberalizacije ulaganja – pristup tržištu, nacionalni tretman i u pogledu prekogranične trgovine uslugama – pristup tržištu, nacionalni tretman:

U **LT:** Sve mjere koje su u skladu s obvezama koje je preuzela Europska unija i koje se primjenjuju u Litvi u okviru GATS-a u pogledu stjecanja zemljišta. Postupci, uvjeti i ograničenja u pogledu stjecanja zemljišnih parcela utvrđuju se Ustavnim zakonom, Zakonom o zemljištu i Zakonom o stjecanju poljoprivrednog zemljišta.

Međutim, lokalnim vlastima (općine) i drugim nacionalnim subjektima iz zemalja članica Organizacije za gospodarsku suradnju i razvoj i Organizacije sjevernoatlantskog ugovora koji obavljaju gospodarske djelatnosti u Litvi, koje su utvrđene ustavnim zakonom u skladu s kriterijima Europske unije i drugih integracija kojima se Litva pridružila, dopušteno je stjecanje vlasništva nad nepoljoprivrednim zemljišnim parcelama koje im trebaju za izgradnju i upotrebu zgrada i objekata potrebnih za njihove izravne djelatnosti.

**Postojeće mjere:**

**LT:** Ustav Republike Litve;

Ustavni zakon Republike Litve o provedbi članka 47. stavka 3. Ustava Republike Litve od 20. lipnja 1996., br. I-1392, kako je zadnje izmijenjen 20. ožujka 2003., br. IX-1381;

Zakon o zemljištu od 27. siječnja 2004., br. IX-1983; i

Zakon o stjecanju poljoprivrednog zemljišta od 24. travnja 2014., br. XII-854.

**(c) Priznavanje**

U pogledu liberalizacije ulaganja – nacionalni tretman i u pogledu prekogranične trgovine uslugama – nacionalni tretman:

U **EU:** Direktive Europske unije o uzajamnom priznavanju diploma i drugih stručnih kvalifikacija primjenjuju se samo na državljane države članice Unije. Pravo pružanja zakonski uređene usluge stručnjaka u jednoj državi članici ne daje pravo na pružanje te usluge u drugoj državi članici.

**(d) Tretman najpovlaštenije nacije**

U pogledu liberalizacije ulaganja – pristup tržištu, nacionalni tretman i u pogledu prekogranične trgovine uslugama – tretman najpovlaštenije nacije i regulatorni okvir za pravne usluge – obveze:

U **EU**: Osiguravanje različitog postupanja prema trećoj zemlji u skladu s bilo kojim međunarodnim ugovorima o ulaganjima ili drugim sporazumima o trgovini koji su na snazi ili potpisani prije datuma stupanja na snagu ovog Sporazuma.

**EU**: Osiguravanje različitog postupanja prema trećoj zemlji u skladu s postojećim ili budućim bilateralnim ili multilateralnim sporazumom kojim se:

- (i) uspostavlja unutarnje tržište za usluge i ulaganja;
- (ii) dodjeljuje pravo poslovnog nastana; ili
- (iii) zahtijeva usklađivanje zakonodavstva u jednom gospodarskom sektoru ili više njih.

Unutarnje tržište uslugama i ulaganjima znači područje bez unutarnjih granica u kojem se jamči slobodno kretanje usluga, kapitala i osoba.

Pravo poslovnog nastana znači obvezu sadržajnog ukidanja svih prepreka poslovnom nastanu među strankama bilateralnog ili multilateralnog sporazuma stupanjem na snagu tog sporazuma. Pravo poslovnog nastana uključuje pravo državljana stranaka bilateralnog ili multilateralnog sporazuma na osnivanje i upravljanje poduzećima pod uvjetima koji su jednaki uvjetima koji su na temelju nacionalnog zakonodavstva propisani za državljane stranke u kojoj se obavlja takvo osnivanje.

Usklađivanje zakonodavstva znači sljedeće:

- (i) ujednačavanje zakonodavstva jedne stranke bilateralnog ili multilateralnog sporazuma ili više njih sa zakonodavstvom druge stranke ili stranaka tog sporazuma; ili
- (ii) uključivanje zajedničkog zakonodavstva u pravni poredak stranaka bilateralnog ili multilateralnog sporazuma.

Takvo ujednačavanje ili uključivanje provodi se tek od onog trenutka kad ga se uvede u pravni poredak stranke ili stranaka bilateralnog ili multilateralnog sporazuma i tek se tada smatra da je provedeno.

***Postojeće mjere:***

**EU**: Sporazum o Europskom gospodarskom prostoru;

Sporazumi o stabilizaciji;

Bilateralni sporazumi između EU-a i Švicarske Konfederacije; i

Detaljni i sveobuhvatni sporazumi o slobodnoj trgovini.

**EU**: Osiguravanje različitog postupanja u pogledu prava poslovnog nastana državljanima ili poduzećima na temelju postojećih ili budućih bilateralnih sporazuma između sljedećih država članica: **BE, DE, DK, EL, ES, FR, IE, IT, LU, NL, PT** te bilo koje od sljedećih zemalja ili kneževina: Andore, Monaka, San Marina i Države Vatikanskoga Grada.

U **DK, FI, SE**: Mjere koje poduzimaju Danska, Švedska i Finska u cilju promicanja nordijske suradnje, kao što su:



(a) financijska potpora projektima istraživanja i razvoja (Nordijski industrijski fond – Nordic Industrial Fund);

(b) financiranje studija izvedivosti za međunarodne projekte (Nordijski fond za izvoz projekata – Nordic Fund for Project Exports); i

(c) financijska pomoć trgovačkim društvima koja upotrebljavaju tehnologiju za zaštitu okoliša (Nordijska korporacija za financiranje zaštite okoliša – Nordic Environment Finance Corporation, NEFCO). Svrha NEFCO-a je promicanje ulaganja od nordijskog okolišnog interesa, s naglaskom na istočnu Europu.

Ovom se rezervom ne dovode u pitanje isključenje javne nabave koje provodi jedna strana niti subvencije iz članka SERVIN 1.1. [Cilj i područje primjene] stavaka 6. i 7.

U **PL**: Povlašteni uvjeti za poslovni nastan ili prekogranično pružanje usluga, što može uključivati ukidanje ili izmjene određenih ograničenja iz popisa rezervi koje se primjenjuju u Poljskoj, mogu se primijeniti u okviru ugovorâ o trgovini i plovidbi.

U **PT**: Zadržano pravo odustajanja od primjene uvjeta u pogledu državljanstva za obavljanje određenih djelatnosti i zanimanja fizičkih osoba koje pružaju usluge za zemlje u kojima je portugalski službeni jezik (Angola, Brazil, Cabo Verde, Gvineja Bisau, Ekvatorska Gvineja, Mozambik, Sveti Toma i Prinsipe i Timor-Leste).

**(e) Oružje, streljivo i vojni materijal**

U pogledu liberalizacije ulaganja – pristup tržištu, nacionalni tretman, tretman najpovlaštenije nacije, viša uprava i upravni odbori, zahtjevi u pogledu rezultata i u pogledu prekogranične trgovine uslugama – pristup tržištu, nacionalni tretman, tretman najpovlaštenije nacije, lokalna prisutnost:

U **EU**: Proizvodnja ili distribucija oružja, streljiva i vojnog materijala ili trgovina njima. Ratni materijal ograničen je na bilo koji proizvod koji je namijenjen i izrađen isključivo za vojnu upotrebu u vezi s ratovanjem ili obranom.

## Rezerva br. 2 – Profesionalne usluge – osim zdravstvenih usluga

<b>Sektor:</b>	Profesionalne usluge – pravne usluge: usluge javnih bilježnika i sudskih izvršitelja; računovodstvene i knjigovodstvene usluge; revizorske usluge, usluge poreznog savjetovanja; arhitektonske usluge i usluge urbanističkog planiranja, inženjerske usluge i integrirane inženjerske usluge
<b>Industrijska klasifikacija:</b>	CPC 861 (dio), 87902 (dio), 862, 863, 8671, 8672, 8673, 8674, 879 (dio)
<b>Vrsta rezerve:</b>	Pristup tržištu Nacionalni tretman Tretman najpovlaštenije nacije Viša uprava i upravni odbori
<b>Poglavlje:</b>	Liberalizacija ulaganja i prekogranična trgovina uslugama

### Opis:

EU zadržava pravo donositi ili provoditi mjere koje se odnose na sljedeće:

#### **(a) Pravne usluge**

U pogledu liberalizacije ulaganja – pristup tržištu, nacionalni tretman, viša uprava i upravni odbori i u pogledu prekogranične trgovine uslugama – pristup tržištu, nacionalni tretman:

**EU**, osim **SE**: Pružanje usluga pravnog savjetovanja te izdavanja pravnih potvrda, dokumentacije i ovjeravanja koje pružaju pravници kojima su povjerene javne funkcije, primjerice bilježnici, *huissiers de justice* ili drugi *officiers publics et ministériels*, te mjere koje se odnose na usluge koje pružaju sudski izvršitelji koje imenuje vlada službenim aktom (CPC 861 (dio), 87902 (dio)).

U pogledu liberalizacije ulaganja – tretman najpovlaštenije nacije i u pogledu prekogranične trgovine uslugama – tretman najpovlaštenije nacije:

U **BG**: Puni nacionalni tretman u pogledu osnivanja i upravljanja društvima te u pogledu pružanja usluga može se primijeniti samo na društva koja su osnovana u zemljama s kojima su sklopljeni odnosno s kojima će se sklopiti povlašteni sporazumi te na državljane tih zemalja (CPC 861 (dio)).

U **LT**: Odvjetnici iz trećih zemalja mogu sudjelovati kao odvjetnici na sudu samo u skladu s međunarodnim sporazumima (CPC 861 (dio)), uključujući posebne odredbe o zastupanju pred sudovima.

#### **(b) Računovodstvene i knjigovodstvene usluge (CPC 8621 osim revizorskih usluga, 86213, 86219, 86220)**

U pogledu prekogranične trgovine uslugama – pristup tržištu:

U **HU**: Prekogranično pružanje računovodstvenih i knjigovodstvenih usluga.

**Postojeće mjere:**

**HU:** Zakon C. iz 2000.; i Zakon LXXV. iz 2007.

**(c) Usluge revizije (CPC 86211 i 86212 osim računovodstvenih i knjigovodstvenih usluga)**

U pogledu prekogranične trgovine uslugama – nacionalni tretman:

U **BG:** Neovisne financijske revizije moraju provoditi registrirani revizori koji su članovi Instituta ovlaštenih javnih računovođa. Podložno načelu reciprociteta, Institut ovlaštenih javnih računovođa dužan je registrirati revizorske subjekte iz Ujedinjene Kraljevine ili treće zemlje nakon što mu dostave dokaze o sljedećem:

(a) tri četvrtine članova upravljačkih tijela i registriranih revizora koji provode reviziju u ime subjekta ispunjuju uvjete istovjetne uvjetima za bugarske revizore te su uspješno položili ispite kojima su to potvrdili;

(b) revizorski subjekt provodi neovisne financijske revizije u skladu s uvjetima za neovisnost i objektivnost; i

(c) revizorski subjekt na svojim internetskim stranicama objavljuje godišnje izvješće o transparentnosti ili na istovjetan način ispunjuje uvjete za objavljivanje ako provodi revizije subjekata od javnog interesa.

**Postojeće mjere:**

**BG:** Zakon o neovisnoj financijskoj reviziji.

U pogledu liberalizacije ulaganja – pristup tržištu, nacionalni tretman, viša uprava i upravni odbori:

U **CZ:** Samo ona pravna osoba u kojoj je najmanje 60 % udjela u kapitalu ili glasačkih prava rezervirano za državljane Češke ili država članica EU-a ovlaštena je za obavljanje revizija u Češkoj.

**Postojeće mjere:**

**CZ:** Zakon od 14. travnja 2009. br. 93/2009 zb., o revizorima.

U pogledu prekogranične trgovine uslugama – pristup tržištu:

U **HU:** Prekogranično pružanje revizorskih usluga.

**Postojeće mjere:**

Zakon C. iz 2000.; i Zakon LXXV. iz 2007.

U **PT:** Prekogranično pružanje revizorskih usluga.

**(d) Arhitektonske usluge i usluge urbanističkog planiranja (CPC 8674)**

U pogledu prekogranične trgovine uslugama – pristup tržištu, nacionalni tretman: EU, osim HU:

U **HR:** Prekogranično pružanje usluga urbanističkog planiranja.

### Rezerva br. 3 – Profesionalne usluge – zdravstvene usluge i maloprodaja farmaceutskih proizvoda

**Sektor:** Profesionalne zdravstvene usluge i maloprodaja farmaceutskih, medicinskih i ortopedskih proizvoda te ostale usluge koje pružaju farmaceuti

**Industrijska klasifikacija:** CPC 63211, 85201, 9312, 9319, 93121

**Vrsta rezerve:** Pristup tržištu  
Nacionalni tretman  
Viša uprava i upravni odbori  
Zahtjevi u pogledu rezultata  
Lokalna prisutnost

**Poglavlje:** Liberalizacija ulaganja i prekogranična trgovina uslugama

#### Opis:

EU zadržava pravo donositi ili održavati mjere koje se odnose na sljedeće:

**(a) medicinske i stomatološke usluge; Medicinske i stomatološke usluge; usluge primalja, medicinskih sestara, fizioterapeuta, psihologa i paramedicinskog osoblja (CPC 63211, 85201, 9312, 9319, 932)**

U pogledu liberalizacije ulaganja – pristup tržištu, nacionalni tretman, viša uprava i upravni odbori i u pogledu prekogranične trgovine uslugama – pristup tržištu, nacionalni tretman:

U **FI:** Pružanje svih profesionalnih javno i privatno financiranih profesionalnih zdravstvenih usluga, uključujući medicinske i stomatološke usluge, usluge primalja, fizioterapeuta i paramedicinskog osoblja te usluge psihologa, osim usluga koje pružaju medicinske sestre (CPC 9312, 93191).

#### **Postojeće mjere:**

**FI:** *Laki yksityisestä terveydenhuollosta* (Zakon o privatnoj zdravstvenoj zaštiti) (152/1990).

U **BG:** Pružanje svih profesionalnih zdravstvenih usluga, javno ili privatno financiranih, uključujući medicinske i stomatološke usluge, usluge medicinskih sestara, primalja, fizioterapeuta i paramedicinskog osoblja te usluge psihologa (CPC 9312, 9319 (dio)).

#### **Postojeće mjere:**

**BG:** Zakon o medicinskim ustanovama, Zakon o profesionalnoj organizaciji medicinskih sestara, primalja te udruženih liječnika specijalista.

U pogledu liberalizacije ulaganja – pristup tržištu, nacionalni tretman i u pogledu prekogranične trgovine uslugama – pristup tržištu, nacionalni tretman:

U **CZ, MT:** Pružanje svih profesionalnih zdravstvenih usluga, javno ili privatno financiranih, uključujući usluge koje pružaju djelatnici kao što su liječnici, stomatolozi, primalje, medicinske sestre, fizioterapeuti, paramedicinsko osoblje i psiholozi, te drugih povezanih usluga (CPC 9312, 9319 (dio)).

**Postojeće mjere:**

**CZ:** Zakon br. 296/2008, zb., o zaštiti kvalitete i sigurnosti ljudskog tkiva

i stanica namijenjenih za upotrebu u humanoj medicini (Zakon o ljudskom tkivu i stanicama);

Zakon br. 378/2007 zb., o farmaceutskim proizvodima i o izmjeni određenih povezanih zakona (Zakon o farmaceutskim proizvodima);

Zakon br. 268/2014, zb. o medicinskim uređajima i izmjeni Zakona br. 634/2004, zb. o administrativnim naknadama, kako je naknadno izmijenjen;

Zakon 285/2002 zb., o darivanju, uzimanju i transplantaciji tkiva i organa te o izmjeni određenih zakona (Zakon o transplantaciji).

Zakon br. 372/2011 zb. o zdravstvenim uslugama i uvjetima njihova pružanja.

Zakon br. 373/2011, zb., o posebnim zdravstvenim uslugama).

U pogledu prekogranične trgovine uslugama – pristup tržištu, nacionalni tretman, lokalna prisutnost:

**EU**, osim **NL** i **SE**: Za pružanje svih profesionalnih zdravstvenih usluga, javno ili privatno financiranih, uključujući usluge koje pružaju djelatnici kao što su liječnici, stomatolozi, primalje, medicinske sestre, fizioterapeuti, paramedicinsko osoblje i psiholozi, obvezno je boravište. Te usluge mogu pružati samo fizičke osobe koje su fizički prisutne na području Europske unije (CPC 9312, 93191 (dio)).

U **BE**: Prekogranično pružanje svih javno ili privatno financiranih profesionalnih zdravstvenih usluga, uključujući medicinske i stomatološke usluge te usluge primalja i usluge medicinskih sestara, fizioterapeuta, psihologa i paramedicinskog osoblja. (CPC 85201 (dio), 9312, 93191 (dio))

U **PT**: (Odnosi se i na tretman najpovlaštenije nacije) Za profesije fizioterapeuta, paramedicinskog osoblja i podijataru strani državljani mogu dobiti odobrenje za obavljanje na temelju reciprociteta.

**(b) Veterinarske usluge (CPC 932)**

U pogledu liberalizacije ulaganja – pristup tržištu, nacionalni tretman i u pogledu prekogranične trgovine uslugama – nacionalni tretman, lokalna prisutnost:

U **BG**: Veterinarske klinike mogu osnovati fizičke ili pravne osobe.

Obavljanje veterinarskih djelatnosti dopušteno je samo državljanima države članice EGP-a i osobama sa stalnim boravištem (za osobe sa stalnim boravištem obvezna je fizička prisutnost).

U pogledu prekogranične trgovine uslugama – pristup tržištu, nacionalni tretman: EU, osim HU:

U **BE, LV**: Prekogranično pružanje veterinarskih usluga.

**(c) Maloprodaja farmaceutskih, medicinskih i ortopedskih proizvoda te ostale usluge koje pružaju farmaceuti (CPC 63211)**

U pogledu liberalizacije ulaganja – pristup tržištu i u pogledu prekogranične trgovine uslugama – lokalna prisutnost:

**EU**, osim **EL, IE, LU, LT i NL**: Ograničenje broja dobavljača kojima je dopušteno pružati određenu uslugu u određenoj lokalnoj zoni ili na određenom lokalnom području na nediskriminirajućoj osnovi. U tu bi se svrhu moglo primjenjivati ispitivanje gospodarskih potreba, uzimajući u obzir čimbenike kao što su broj postojećih objekata i učinak na njih, prometna infrastruktura, gustoća naseljenosti te geografska rasprostranjenost.

**EU**, osim **BE, BG, EE, ES, IE i IT**: Naručivanje poštom moguće je samo iz država članica EGP-a, stoga je za maloprodaju farmaceutskih proizvoda i određenih medicinskih proizvoda široj javnosti u Uniji obvezan poslovni nastan u bilo kojoj od tih zemalja. U **CZ**: Maloprodaja je moguća samo iz država članica.

U **BE**: Maloprodaju farmaceutskih i posebnih medicinskih proizvoda mogu obavljati samo ljekarne s poslovnim nastanom u Belgiji.

U **BG, EE, ES, IT i LT**: Prekogranična maloprodaja farmaceutskih proizvoda.

U **IE i LT**: Prekogranična prodaja farmaceutskih proizvoda koji se izdaju na recept.

In **PL**: Posrednici u trgovini lijekovima moraju biti registrirani i imati boravište ili registrirano sjedište na državnom području Republike Poljske.

U pogledu liberalizacije ulaganja – pristup tržištu, nacionalni tretman, viša uprava i upravni odbori, zahtjevi u pogledu rezultata i u pogledu prekogranične trgovine uslugama – pristup tržištu, nacionalni tretman:

U **FI**: Maloprodaja farmaceutskih proizvoda te medicinske i ortopedske robe

U pogledu liberalizacije ulaganja – pristup tržištu, nacionalni tretman, viša uprava i upravni odbori i u pogledu prekogranične trgovine uslugama – pristup tržištu, nacionalni tretman:

U **SE**: Maloprodaja farmaceutskih proizvoda i osiguravanje farmaceutskih proizvoda za opću javnost.

#### **Postojeće mjere:**

**AT**: Arzneimittelgesetz (Zakon o lijekovima), BGBl. br. 185/1983, kako je izmijenjen, članci 57., 59., 59.a; i

*Medizinproduktegesetz* (Zakon o medicinskim proizvodima), BGBl. br. 657/1996, kako je izmijenjen, članak 99.

**BE**: *Arrêté royal du 21 janvier 2009 portant instructions pour les pharmaciens*; i *Arrêté royal du 10 novembre 1967 relatif à l'exercice des professions des soins de santé*.

**CZ** : Zakon br. 378/2007, zb., o farmaceutskim proizvodima, kako je izmijenjen; i Zakon br. 372/2011, zb., o zdravstvenim uslugama, kako je izmijenjen.

**FI**: *Lääkelaki* (Zakon o lijekovima) (395/1987).

**PL**: Zakon o ljekarništvu, članak 73.a (Službeni list iz 2020., točka. 944., 1493.).

**SE**: Zakon o trgovini farmaceutskim proizvodima (2009:336);

Uredba o trgovini farmaceutskim proizvodima (2009:659); i

Švedska agencija za medicinske proizvode donijela je dodatne propise, pojedinosti su dostupne na (LVFS 2009:9).

#### **Rezerva br. 4 – Poslovne usluge – usluge istraživanja i razvoja**

<b>Sektor:</b>	Usluge istraživanja i razvoja
<b>Industrijska klasifikacija:</b>	CPC 851, 852, 853
<b>Vrsta rezerve:</b>	pristup tržištu nacionalni tretman
<b>Poglavlje:</b>	Prekogranična trgovina uslugama

#### **Opis:**

EU zadržava pravo donositi ili održavati mjere koje se odnose na sljedeće:

U RO: Prekogranično pružanje usluga istraživanja i razvoja.

#### ***Postojeće mjere:***

RO: Vladina uredba br. 6 / 2011;

Uredba ministra obrazovanja i istraživanja br. 3548 / 2006; i Vladina odluka br. 134/2011.



**Rezerva br. 5 – Poslovne usluge – usluge poslovanja nekretninama**

**Sektor:** Usluge povezane s nekretninama

**Industrijska klasifikacija:** CPC 821, 822

**Vrsta rezerve:** pristup tržištu  
nacionalni tretman

**Poglavlje:** Prekogranična trgovina uslugama

**Opis:**

EU zadržava pravo donositi ili održavati mjere koje se odnose na sljedeće:

U **CZ** i **HU**: Prekogranično pružanje usluga.

**Rezerva br. 6 – Poslovne usluge – usluge najma ili zakupa**

**Sektor:** Usluge najma/davanja u zakup bez rukovatelja

**Industrijska klasifikacija:** CPC 832

**Vrsta rezerve:** pristup tržištu  
nacionalni tretman

**Poglavlje:** Prekogranična trgovina uslugama

**Opis:**

**EU** zadržava pravo donositi ili održavati mjere koje se odnose na sljedeće:

U **BE** i **FR**: Prekogranično pružanje usluga zakupa ili najma osobnih i kućanskih artikala bez rukovatelja.

**Rezerva br. 7 – Poslovne usluge – usluge agencija za naplatu i usluge kreditnog izvješćivanja**

**Sektor:** Usluge agencija za naplatu, usluge kreditnog izvješćivanja

**Industrijska klasifikacija:** CPC 87901, 87902

**Vrsta rezerve:** pristup tržištu  
nacionalni tretman  
lokalna prisutnost

**Poglavlje:** Prekogranična trgovina uslugama

**Opis:**

**EU** zadržava pravo donositi ili održavati mjere koje se odnose na sljedeće:

**EU**, osim **ES**, **LV** i **SE**, u pogledu pružanja usluga agencija za naplatu i usluga kreditnog izvješćivanja.

## Rezerva br. 8 – Poslovne usluge – usluge posredovanja

<b>Sektor – podsektor</b>	Poslovne usluge – usluge posredovanja
<b>Industrijska klasifikacija:</b>	CPC 87201, 87202, 87203, 87204, 87205, 87206, 87209
<b>Vrsta rezerve:</b>	Pristup tržištu Nacionalni tretman Viša uprava i upravni odbori Lokalna prisutnost
<b>Poglavlje:</b>	Liberalizacija ulaganja i prekogranična trgovina uslugama

### Opis:

EU zadržava pravo donositi ili održavati mjere koje se odnose na sljedeće:

U pogledu liberalizacije ulaganja – pristup tržištu, nacionalni tretman, viša uprava i upravni odbori i u pogledu prekogranične trgovine uslugama – pristup tržištu, nacionalni tretman, lokalna prisutnost:

U **EU**, osim **HU** i **SE**: Usluge pronalaženja pomoćnog osoblja u domaćinstvu, drugih komercijalnih ili industrijskih radnika, sestrinskog i drugog osoblja (CPC 87204, 87205, 87206, 87209)

U **BG, CY, CZ, DE, EE, FI, MT, LT, LV, PL, PT, RO, SI** i **SK**: Usluge traženja izvršnog osoblja (87201)

U **AT, BG, CY, CZ, EE, FI, LT, LV, MT, PL, PT, RO, SI** i **SK**: Usluge posredovanja u zapošljavanju pomoćnog uredskog osoblja i drugog osoblja (CPC 87202).

U **AT, BG, CY, CZ, DE, EE, FI, MT, LT, LV, PL, PT, RO, SI** i **SK**: Usluge pronalaženja pomoćnog uredskog osoblja (CPC 87203).

U pogledu prekogranične trgovine uslugama – pristup tržištu, nacionalni tretman, lokalna prisutnost:

U **EU**, osim **BE, HU** i **SE**: Prekogranično pružanje usluga posredovanja u zapošljavanju pomoćnog uredskog osoblja i drugog osoblja (CPC 87202).

U **IE**: Prekogranično pružanje usluge angažiranja rukovodećeg osoblja (87201).

U **FR, IE, IT** i **NL**: Prekogranično pružanje usluga uredskog osoblja (CPC 87203).

U pogledu liberalizacije ulaganja – pristup tržištu i u pogledu prekogranične trgovine uslugama – pristup tržištu:

U **DE**: Ograničenje broja pružatelja usluga posredovanja u zapošljavanju.

U **ES**: Ograničenje broja pružatelja usluga angažiranja rukovodećeg osoblja i usluga posredovanja u zapošljavanju (CPC 87201, 87202).

U **FR**: Te usluge mogu podlijegati državnom monopolu (CPC 87202).

U **IT**: Ograničenje broja pružatelja usluga angažiranja uredskog osoblja (87203).

*U pogledu liberalizacije ulaganja – pristup tržištu, nacionalni tretman:*

U **DE**: Savezno ministarstvo rada i socijalnih poslova može izdati uredbu o posredovanju u zapošljavanju i zapošljavanju osoba koje nemaju boravište u Europskoj uniji ili EGP-u za određene djelatnosti (CPC 87201, 87202, 87203, 87204, 87205, 87206, 87209).

**Postojeće mjere:**

**AT**: Članci 97. i 135. austrijskog Zakona o trgovini (Gewerbeordnung), Savezni službeni list br. 194/1994 kako je izmijenjen; i

Zakon o privremenom zapošljavanju (*Arbeitskräfteüberlassungsgesetz, AÜG*), Savezni službeni list br. 196/1988, kako je izmijenjen.

**BG**: Zakon o socijalnoj sigurnosti, članci 26., 27., 27.a i 28.

**CY**: Zakon o privatnim agencijama za zapošljavanje br. 126(I)/2012, kako je izmijenjen.

**CZ**: Zakon o zapošljavanju (435/2004).

**DE**: *Gesetz zur Regelung der Arbeitnehmerüberlassung (AÜG)*;

Sozialgesetzbuch Drittes Buch (SGB XI; Socijalni zakonik, svezak treći) – Promicanje zapošljavanja;

Verordnung über die Beschäftigung von Ausländerinnen und Ausländern (BeschV; Pravilnik o zapošljavanju stranaca).

**DK**: Članci 8.a–8.f Uredbe sa zakonskom snagom br. 73 od 17. siječnja 2014. i navedeno u Uredbi br. 228 od 7. ožujka 2013. (zapošljavanje pomoraca); i Zakon o radnim dozvolama iz 2006. S1(2) i (3).

**EL**: Zakon 4052/2012 (Službeni list vlade 41 A), kako su neke njegove odredbe izmijenjene Zakonom br. 4093/2012 (Službeni list vlade 222 A).

**ES**: *Real Decreto-ley 8/2014, de 4 de julio, de aprobación de medidas urgentes para el crecimiento, la competitividad y la eficiencia, artículo 117 (tramitado como Ley 18/2014, de 15 de octubre)*.

**FI**: *Laki julkisesta työvoima-ja yrityspalvelusta* (Zakon o javnoj službi za zapošljavanje i poduzetništvo) (916/2012).

**HR**: Zakon o tržištu rada (NN 118/18, 32/20)

Zakon o radu (NN 93/14, 127/17, 98/19)

Zakon o strancima (NN 130/11, 74/13, 67/17, 46/18, 53/20)

**IE**: Zakon o radnim dozvolama iz 2006. S1(2) i (3).

**IT**: Zakonodavni dekret 276/2003, članci 4. i 5.

**LT**: Zakonik Republike Litve o radu odobren Zakonom br. XII-2603 od 14. rujna 2016.,

Zakon Republike Litve o pravnem statusu stranca od 29. travnja 2004. br. IX-2206, kako je zadnje izmijenjen 3.12.2019. br. [XIII-2582](#).

**LU:** *Loi du 18 janvier 2012 portant création de l'Agence pour le développement de l'emploi* (Zakon od 18. siječnja 2012. o osnivanju agencije za razvoj zapošljavanja (ADEM)).

**MT:** Zakon o službama za zapošljavanje i osposobljavanje (poglavlje 343.) (članci 23.–25.); i Propisi o agencijama za zapošljavanje (S.L. 343.24).

**PL:** Članak 18. Zakona od 20. travnja 2004. o promicanju zapošljavanja i ustanovama tržišta rada (Dz. U. iz 2015., točka 149., kako je izmijenjena).

**PT:** Uredba sa zakonskom snagom br. 260/2009 od 25. rujna, kako je izmijenjena Zakonom br. 5/2014 od 12. veljače (pristup uslugama agencija za posredovanje u zapošljavanju i pružanje tih usluga).

**RO:** Zakon br. 156/2000 o zaštiti rumunjskih državljana koji rade u inozemstvu, kako je ponovno objavljen, i Odluka Vlade br. 384/2001 o odobrenju metodoloških standarda za primjenu Zakona br. 156/2000, s naknadnim izmjenama;

Pravilnik Vlade br. 277/2002, kako je izmijenjen Pravilnikom Vlade br. 790/2004 i Pravilnikom Vlade br. 1122/2010; i

Zakon br. 53/2003 – Zakonik o radu, kako je ponovno objavljen, s naknadnim izmjenama i dodatkom te Odluka Vlade br. 1256/2011 o uvjetima rada i postupku odobrenja agencija za privremeno zapošljavanje.

**SI:** Zakon o regulaciji tržišta rada (Službeni list Republike Slovenije, br. 80/2010, 21/2013, 63/2013, 55/2017); i Zakon o zapošljavanju, samozapošljavanju i radu stranaca – ZZSDT (Službeni list Republike Slovenije, br.

47/2015), ZZSDT-UPB2 (Službeni list Republike Slovenije, br. 1 /2018).

**SK:** Zakon 5/2004 o službama za zapošljavanje; i Zakon 455/1991 o trgovinskim dozvolama.

## Rezerva br. 9 – Poslovne usluge – usluge zaštite i istražne usluge

**Sektor – podsektor** Poslovne usluge – usluge zaštite i istražne usluge

**Industrijska klasifikacija:** CPC 87301, 87302, 87303, 87304, 87305, 87309

**Vrsta rezerve:** Pristup tržištu  
Nacionalni tretman  
Viša uprava i upravni odbori  
Zahtjevi u pogledu rezultata  
Lokalna prisutnost

**Poglavlje:** Liberalizacija ulaganja i prekogranična trgovina uslugama

### Opis:

EU zadržava pravo donositi ili održavati mjere koje se odnose na sljedeće:

#### **(a) Sigurnosne usluge (CPC 87302, 87303, 87304, 87305, 87309)**

U pogledu liberalizacije ulaganja – pristup tržištu, nacionalni tretman, viša uprava i upravni odbori, zahtjevi u pogledu rezultata i u pogledu prekogranične trgovine uslugama – pristup tržištu, nacionalni tretman:

U **BG, CY, CZ, EE, ES, LT, LV, MT, PL, RO, SI** i **SK**: Pružanje sigurnosnih usluga.

U **DK, HR** i **HU**: Pružanje usluga u sljedećim podsektorima: zaštitarske usluge (CPC 87305) u **HR** i **HU**, savjetodavne usluge u pogledu sigurnosti (CPC 87302) u **HR**, zaštitarska služba zračnih luka (CPC 87305 (dio)) u **DK** i usluge oklopnih vozila (CPC 87304) u **HU**.

U pogledu liberalizacije ulaganja – pristup tržištu, nacionalni tretman, viša uprava i upravni odbori i u pogledu prekogranične trgovine uslugama – nacionalni tretman, lokalna prisutnost:

U **BE**: Obvezno je državljanstvo države članice za članove upravnih odbora poduzeća i pravnih osoba koje pružaju zaštitarske i sigurnosne usluge (87305) te konzultantske usluge i usluge obuke povezane sa sigurnosnim uslugama (87302). Članovi više uprave društava koja pružaju savjetodavne usluge povezane sa zaštitarskim i sigurnosnim uslugama moraju imati boravište i državljanstvo države članice.

U **FI**: Dozvole za pružanje sigurnosnih usluga mogu se dodijeliti samo fizičkim osobama koje imaju boravište u EGP-u ili pravnim osobama s poslovnim nastanom u EGP-u.

U **ES**: Prekogranično pružanje sigurnosnih usluga. Postoje zahtjevi u pogledu državljanstva za privatno zaštitarsko osoblje.

U pogledu prekogranične trgovine uslugama – pristup tržištu, nacionalni tretman: EU, osim HU:

U **BE, FI, FR** i **PT**: Stranim pružateljima sigurnosnih usluga nije dopušteno prekogranično pružanje tih usluga. Državljanstvo je uvjet za specijalizirano osoblje u **PT** i za glavne direktore i direktore u **FR**.

**Postojeće mjere:**

**BE:** *Loi réglementant la sécurité privée et particulière, 2 octobre 2017*

**BG:** Zakon o zaštitarskim djelatnostima u privatnom sektoru.

**CZ:** Zakon o trgovinskim dozvolama.

**DK:** Uredba o zaštiti zračnog prijevoza.

**FI:** *Laki yksityisistä turvallisuuksipalveluista 282/2002* (Zakon o privatnim sigurnosnim uslugama).

**LT:** Zakon o osiguranju osoba i imovine od 8. srpnja 2004. br. IX-2327.

**LV:** Zakon o zaštitarskim djelatnostima (odjeljci 6., 7. i 14.).

**PL:** Zakon od 22. kolovoza 1997. o zaštiti osoba i imovine (Službeni list iz 2016., točka 1432. kako je izmijenjena).

**PT:** Zakon 34/2013, izmijenjen Zakonom 46/2019, 16. svibnja; i Pravilnik 273/2013, izmijenjen Odlukom 106/2015, 13. travnja.

**SI:** *Zakon o zasebnem varovanju* (Zakon o privatnim sigurnosnim uslugama).

**(b) Istražne usluge (CPC 87301)**

U pogledu liberalizacije ulaganja – pristup tržištu, nacionalni tretman, viša uprava i upravni odbori, zahtjevi u pogledu rezultata i u pogledu prekogranične trgovine uslugama – pristup tržištu, nacionalni tretman, lokalna prisutnost:

**EU**, osim **AT** i **SE**: Pružanje istražnih usluga.

U pogledu liberalizacije ulaganja – pristup tržištu i u pogledu prekogranične trgovine uslugama – pristup tržištu:

U **LT** i **PT**: Istražne usluge podliježu državnom monopolu.



## Rezerva br. 10 – Poslovne usluge – ostale poslovne usluge

**Sektor – podsektor** Poslovne usluge – ostale poslovne usluge (usluge pismenog i usmenog prevođenja, usluge umnožavanja, usluge povezane s distribucijom energije i usluge povezane s proizvodnjom)

**Industrijska klasifikacija:** CPC 87905, 87904, 884, 887

**Vrsta rezerve:** Pristup tržištu  
Nacionalni tretman  
Tretman najpovlaštenije nacije  
Viša uprava i upravni odbori  
Zahtjevi u pogledu rezultata  
Lokalna prisutnost

**Poglavlje:** Liberalizacija ulaganja i prekogranična trgovina uslugama

### Opis:

EU zadržava pravo donositi ili održavati mjere koje se odnose na sljedeće:

#### **(a) Usluge usmenog i pismenog prevođenja (CPC 87905)**

U pogledu prekogranične trgovine uslugama – pristup tržištu, nacionalni tretman: EU, osim HU:

U **HR**: Prekogranično pružanje usluga pismenog i usmenog prevođenja službenih dokumenata.

#### **(b) Usluge umnožavanja (CPC 87904)**

U pogledu prekogranične trgovine uslugama – pristup tržištu, nacionalni tretman, lokalna prisutnost:

U **HU**: Prekogranično pružanje usluga umnožavanja.

#### **(c) Usluge povezane s distribucijom energije i usluge povezane s proizvodnjom (CPC 884 (dio), 887 osim usluga savjetovanja i konzultantskih usluga)**

U pogledu liberalizacije ulaganja – pristup tržištu, nacionalni tretman, viša uprava i upravni odbori i u pogledu prekogranične trgovine uslugama – pristup tržištu, nacionalni tretman, lokalna prisutnost:

U **HU**: Usluge povezane s distribucijom energije i prekogranično pružanje usluga povezanih s proizvodnjom, osim savjetodavnih i konzultantskih usluga koje se odnose na te sektore.

#### **(d) Održavanje i popravak plovila, opreme za željeznički prijevoz te zrakoplova i njihovih dijelova (CPC 86764 (dio), 86769, 8868)**

U pogledu prekogranične trgovine uslugama – pristup tržištu, nacionalni tretman, lokalna prisutnost:

U **EU**, osim **DE**, **EE** i **HU**: Prekogranično pružanje usluga održavanja i popravka opreme za željeznički prijevoz.

U **EU**, osim **CZ, EE, HU, LU** i **SK**: Prekogranično pružanje usluga održavanja i popravka plovila za prijevoz unutarnjim putovima.

U **EU**, osim **EE, HU** i **LV**: Prekogranično pružanje usluga održavanja i popravka pomorskih plovila.

U **EU**, osim **AT, EE, HU, LV**, i **PL**: Prekogranično pružanje usluga održavanja i popravka zrakoplova i njihovih dijelova (CPC 86764 (dio), 86769, 8868)

U **EU**: Prekogranično pružanje usluga obveznog nadzora i certifikacije brodova.

***Postojeće mjere:***

**EU**: Uredba (EZ) br. 391/2009 Europskog parlamenta i Vijeća od 23. travnja 2009. o zajedničkim pravilima i normama za organizacije koje obavljaju pregled i nadzor brodova.

***(e) Ostale poslovne usluge povezane sa zrakoplovstvom***

U pogledu liberalizacije ulaganja – tretman najpovlaštenije nacije i u pogledu prekogranične trgovine uslugama – tretman najpovlaštenije nacije:

**EU**: Osiguravanje različitog postupanja prema trećoj zemlji u skladu s postojećim ili budućim bilateralnim sporazumima u pogledu sljedećih usluga:

(a) usluge prodaje i stavljanja na tržište usluga zračnog prijevoza;

(b) usluge računalnog sustava rezervacija (CRS);

(c) održavanje i popravak zrakoplova i njihovih dijelova;

(d) najam ili zakup zrakoplova bez posade.

U pogledu liberalizacije ulaganja – pristup tržištu, nacionalni tretman, zahtjevi u pogledu rezultata, viša uprava i upravni odbori i u pogledu prekogranične trgovine uslugama – pristup tržištu, nacionalni tretman, lokalna prisutnost:

U **DE, FR**: Gašenje požara iz zraka, letačko osposobljavanje, zaprašivanje, izmjera, kartiranje, fotografiranje i druge poljoprivredne, industrijske i inspekcijske usluge iz zraka.

U **FI, SE**: Gašenje požara iz zraka

## **Rezerva br. 11 – Telekomunikacije**

<b>Sektor:</b>	Usluge prijenosa radiodifuzije s pomoću satelita
<b>Industrijska klasifikacija:</b>	CPC 861 (dio), 87902 (dio), 862, 863, 8671, 8672, 8673, 8674, 879 (dio)
<b>Vrsta rezerve:</b>	pristup tržištu nacionalni tretman
<b>Poglavlje:</b>	Liberalizacija ulaganja i prekogranična trgovina uslugama

### **Opis:**

**EU** zadržava pravo donositi ili održavati mjere koje se odnose na sljedeće:

U **BE**: Usluge prijenosa radiodifuzije s pomoću satelita

## **Rezerva br. 12 – Građevinarstvo**

**Sektor:** Građevinske usluge

**Industrijska klasifikacija:** CPC 51

**Vrsta rezerve:** pristup tržištu  
nacionalni tretman

**Poglavlje:** Liberalizacija ulaganja i prekogranična trgovina uslugama

### **Opis:**

**EU** zadržava pravo donositi ili održavati mjere koje se odnose na sljedeće:

U **LT**: Pravo izrade projektne dokumentacije za građevinske radove od iznimnog značaja dodjeljuje se samo projektnim poduzećima registriranim u Litvi ili stranim projektnim poduzećima koja su za obavljanje tih djelatnosti dobila odobrenje ustanove koju je ovlastila vlada. Pravo za obavljanje tehničkih djelatnosti u glavnim područjima građevinarstva može se dodijeliti osobi koja nije iz Litve, ali koja je dobila odobrenje ustanove koju je ovlastila litavska vlada.

## Rezerva br. 13 – Usluge distribucije

<b>Sektor:</b>	Usluge distribucije
<b>Industrijska klasifikacija:</b>	CPC 62117, 62251, 8929, 62112 (dio), 62226, 631 (dio)
<b>Vrsta rezerve:</b>	Pristup tržištu Nacionalni tretman Viša uprava i upravni odbori Zahtjevi u pogledu rezultata
<b>Poglavlje:</b>	Liberalizacija ulaganja i prekogranična trgovina uslugama

### Opis:

EU zadržava pravo donositi ili održavati mjere koje se odnose na sljedeće:

#### ***(a) distribucija farmaceutskih proizvoda***

U pogledu prekogranične trgovine uslugama – pristup tržištu, nacionalni tretman: EU, osim HU:

U **BG**: Prekogranična veleprodajna distribucija farmaceutskih proizvoda (CPC 62251).

U pogledu liberalizacije ulaganja – pristup tržištu, nacionalni tretman, zahtjevi u pogledu rezultata, viša uprava i upravni odbori i u pogledu prekogranične trgovine uslugama – pristup tržištu, nacionalni tretman:

U **FI**: Distribucija farmaceutskih proizvoda (CPC 62117, 62251, 8929).

#### ***Postojeće mjere:***

**BG**: Zakon o lijekovima u humanoj medicini, Zakon o medicinskim proizvodima.

**FI**: *Lääkelaki* (Zakon o lijekovima) (395/1987).

#### ***(b) Distribucija alkoholnih pića***

U **FI**: Distribucija alkoholnih pića (CPC 62112 (dio), 62226, 63107, 8929).

#### ***Postojeće mjere:***

**FI**: *Alkoholilaki* (Zakon o alkoholu) (1102/2017).

U pogledu liberalizacije ulaganja – pristup tržištu i u pogledu prekogranične trgovine uslugama – pristup tržištu:

U **SE**: Uvođenje monopola na maloprodaju likera, vina i piva (osim bezalkoholnog piva). Trenutačno Systembolaget AB ima takav državni monopol na maloprodaju likera, vina i piva (osim bezalkoholnog piva). Alkoholnim pićima smatraju se pića s udjelom alkohola većim od 2,25 %. Pivo mora imati udio alkohola veći od 3,5 % (CPC 631 (dio)).

**Postojeće mjere:**

SE: Zakon o alkoholu (2010:1622).

**(c) Ostala distribucija (CPC 621 (dio), 62228, 62251, 62271, 62272 (dio), 62276, 63108, 6329 (dio))**

U pogledu prekogranične trgovine uslugama – pristup tržištu, nacionalni tretman: EU, osim HU:

U **BG**: Veleprodajna distribucija kemijskih proizvoda, plemenitih metala i dragog kamenja, medicinskih tvari i proizvoda i predmeta za medicinsku upotrebu; duhana i duhanskih proizvoda te alkoholnih pića.

Bugarska zadržava pravo donositi ili provoditi mjere koje se odnose na usluge koje pružaju posrednici u trgovini robom.

**Postojeće mjere:**

U **BG**: Zakon o lijekovima u humanoj medicini;

Zakon o medicinskim proizvodima;

Zakon o veterinarstvu;

Zakon o zabrani kemijskog oružja te o nadzoru nad toksičnim kemijskim tvarima i njihovim prekursorima;

Zakon o duhanu i duhanskim proizvodima. Zakon o trošarinama i trošarinskim skladištima i Zakon o vinu i jakim alkoholnim pićima.

## Rezerva br. 14 – Usluge obrazovanja

**Sektor:** Usluge obrazovanja

**Industrijska klasifikacija:** CPC 92

**Vrsta rezerve:** Pristup tržištu  
Nacionalni tretman  
Viša uprava i upravni odbori  
Zahtjevi u pogledu rezultata  
Lokalna prisutnost

**Poglavlje:** Liberalizacija ulaganja i prekogranična trgovina uslugama

### Opis:

EU zadržava pravo donositi ili održavati mjere koje se odnose na sljedeće:

U pogledu liberalizacije ulaganja – pristup tržištu, nacionalni tretman, zahtjevi u pogledu rezultata, viša uprava i upravni odbori i u pogledu prekogranične trgovine uslugama – pristup tržištu, nacionalni tretman, lokalna prisutnost:

U **EU**: Obrazovne usluge koje se financiraju javnim sredstvima ili potporama države u bilo kojem obliku. Ako je stranim pružateljima usluga dopušteno pružanje usluga privatno financiranog obrazovanja, sudjelovanje privatnih subjekata u obrazovnom sustavu može podlijetati dodjeli koncesije na nediskriminirajućoj osnovi.

**EU**, osim **CZ**, **NL**, **SE** i **SK**: U pogledu pružanja ostalih privatno financiranih usluga obrazovanja, odnosno osim onih koje su svrstane među usluge osnovnoškolskog, srednjoškolskog i visokog obrazovanja te usluga obrazovanja odraslih (CPC 929).

U **CY**, **FI**, **MT** i **RO**: Pružanje privatno financiranih usluga osnovnoškolskog i srednjoškolskog obrazovanja te obrazovanja odraslih (CPC 921, 922, 924).

U **AT**, **BG**, **CY**, **FI**, **MT** i **RO**: Pružanje privatno financiranih usluga visokog obrazovanja (CPC 923).

U **CZ** i **SK**: Većina članova upravnog odbora ustanove koja pruža usluge privatno financiranog obrazovanja mora imati državljanstvo te zemlje (CPC 921, 922, 923 za SK osim 92310 i 924).

U **SI**: Samo slovenske fizičke ili pravne osobe mogu osnovati privatno financirane osnovne škole. Pružatelj usluge mora osnovati registrirano sjedište ili podružnicu. Većina članova upravnog odbora u privatno financiranim srednjoškolskim ili visokoškolskim ustanovama moraju biti slovenski državljani (CPC 922, 923).

U **SE**: Pružatelji obrazovnih usluga kojima su javna tijela izdala odobrenje za pružanje tih usluga. Ova se rezerva primjenjuje na pružatelje privatno financiranih obrazovnih usluga koji primaju neku potporu države, među ostalim na pružatelje obrazovnih usluga koje je priznala država, koji su pod državnim nadzorom ili koji pružaju obrazovanje u okviru kojeg je moguće dobiti potporu za obrazovanje (CPC 92).

U **SK**: Pružatelji svih usluga privatno financiranog obrazovanja, osim usluga višeg tehničkog i strukovnog obrazovanja, moraju imati boravište u EGP-u. Može se primijeniti ispitivanje gospodarskih potreba i lokalna tijela vlasti mogu ograničiti broj škola koje se osnivaju (CPC 921, 922, 923 osim 92310, 924).

U pogledu prekogranične trgovine uslugama – pristup tržištu, nacionalni tretman, lokalna prisutnost:

U **BG**, **IT** i **SI**: Ograničenje prekograničnog pružanja usluga privatno financiranog osnovnoškolskog obrazovanja (CPC 921).

U **BG** i **IT**: Ograničenje prekograničnog pružanja usluga privatno financiranog srednjoškolskog obrazovanja (CPC 922).

U **AT**: Ograničenje prekograničnog pružanja usluga privatno financiranog obrazovanja odraslih putem radijskog ili televizijskog emitiranja (CPC 924).

**Postojeće mjere:**

**BG**: Zakon o javnom obrazovanju, članak 12.;

Zakon o visokom obrazovanju, stavak 4. dodatnih odredbi; i Zakon o strukovnom obrazovanju i osposobljavanju, članak 22.

**FI**: *Perusopetuslaki* (Zakon o osnovnoškolskom obrazovanju) (628/1998);

*Lukiolaki* (Zakon o općem srednjoškolskom obrazovanju) (629/1998);

*Laki ammatillisesta koulutuksesta* (Zakon o strukovnom osposobljavanju i obrazovanju) (630/1998);

*Laki ammatillisesta aikuiskoulutuksesta* (Zakon o strukovnom obrazovanju odraslih) (631/1998);

*Ammattikorkeakoululaki* (Zakon o politehničkim učilištima) (351/2003); i *Yliopistolaki* (Zakon o sveučilištima) (558/2009).

**IT**: Kraljevski dekret 1592/1933 (Zakon o srednjoškolskom obrazovanju);

Zakon 243/1991 (Povremeni javni doprinosi privatnim sveučilištima);

Rezolucija 20/2003 CNVSU-a (*Comitato nazionale per la valutazione del sistema universitario*); i

Dekret predsjednika Republike 25/1998.

**SK**: Zakon 245/2008 o obrazovanju;

Zakon 131/2002 o sveučilištima; i

Zakon 596/2003 o javnom upravljanju obrazovanjem i školskoj samoupravi.



**Rezerva br. 15 – Usluge u području okoliša**

**Sektor – podsektor** Usluge u području okoliša – gospodarenje otpadom i tlom

**Industrijska klasifikacija:** CPC 9401, 9402, 9403, 94060

**Vrsta rezerve:** Pristup tržištu

**Poglavlje:** Prekogranična trgovina uslugama

**Opis:**

**EU** zadržava pravo donositi ili održavati mjere koje se odnose na sljedeće:

U **DE**: Pružanje usluga gospodarenja otpadom, osim savjetodavnih usluga, te usluga koje se odnose na zaštitu tla i upravljanje kontaminiranim tlom, osim usluga savjetovanja.

## Rezerva br. 16 – Financijske usluge

**Sektor:** Financijske usluge

**Industrijska klasifikacija:** Nije primjenjivo.

**Vrsta rezerve:** Pristup tržištu  
Nacionalni tretman  
Tretman najpovlaštenije nacije  
Viša uprava i upravni odbori  
Lokalna prisutnost

**Poglavlje:** Liberalizacija ulaganja i prekogranična trgovina uslugama

### Opis:

EU zadržava pravo donositi ili održavati mjere koje se odnose na sljedeće:

#### **(a) Sve financijske usluge**

U pogledu liberalizacije ulaganja – tretman najpovlaštenije nacije i u pogledu prekogranične trgovine uslugama – tretman najpovlaštenije nacije:

**EU:** Osiguravanje različitog postupanja prema ulagaču ili pružatelju financijskih usluga iz treće zemlje u skladu sa svakim bilateralnim ili multilateralnim investicijskim sporazumom ili drugim trgovinskim sporazumom kojim se:

U pogledu liberalizacije ulaganja – pristup tržištu:

**EU:** Pravo da od pružatelja financijske usluge, osim od podružnice, zahtijeva da u državi članici uspostavi poslovni nastan u određenom pravnom obliku i na nediskriminirajućoj osnovi.

U pogledu prekogranične trgovine uslugama – pristup tržištu, nacionalni tretman, lokalna prisutnost:

**EU:** Pravo donijeti ili zadržati mjeru koja se odnosi na prekogranično pružanje financijskih usluga, osim onih navedenih u nastavku.

U EU (osim **BE, CY, EE, LT, LV, MT, PL, RO, SI**):

- (i) usluge izravnog osiguranja (uključujući suosiguranje) i izravno posredovanje u osiguranju za osiguranje od rizika povezanih sa sljedećim:
  - a. pomorskim prijevozom, komercijalnim zrakoplovstvom te lansiranjem svemirskih letjelica i tereta (uključujući satelite), s osiguranjem koje pokriva sve ili samo dio navedenog: robu koja se prevozi, vozilo koje prevozi robu i svaku odgovornost koja proizlazi iz toga; i
  - b. robom u međunarodnom provozu;
- (ii) reosiguranje i retrocesija;

- (iii) pomoćne osigurateljne usluge;
- (iv) pružanje i prijenos financijskih informacija te obrada financijskih podataka i s njima povezanih računalnih programa od strane pružatelja drugih financijskih usluga; i
- (v) savjetodavne i druge pomoćne financijske usluge povezane s bankarskim i ostalim financijskim uslugama kako su opisane u članku SERVIN.5.38. [Definicije] definiciji bankarskih i ostalih financijskih usluga (osim osiguranja) točki (a) podtočki ii.(L), ali bez posredovanja kako je opisano u toj točki.

**U BE:**

- (i) usluge izravnog osiguranja (uključujući suosiguranje) i izravno posredovanje u osiguranju za osiguranje od rizika povezanih sa sljedećim:
  - a. pomorskim prijevozom, komercijalnim zrakoplovstvom te lansiranjem svemirskih letjelica i tereta (uključujući satelite), s osiguranjem koje pokriva sve ili samo dio navedenog: robu koja se prevozi, vozilo koje prevozi robu i svaku odgovornost koja proizlazi iz toga; i
  - b. robom u međunarodnom provozu;
- (ii) reosiguranje i retrocesija;
- (iii) pomoćne osigurateljne usluge;
- (iv) pružanje bankarskih i ostalih financijskih usluga kako su opisane u članku SERVIN.5.38. [Definicije] definiciji bankarskih i ostalih financijskih usluga (osim osiguranja) točki (a) podtočki ii.(L), osim pružanja i prijenosa financijskih informacija i obrade financijskih podataka i dobave povezanog softvera od strane dobavljača drugih financijskih usluga.

**U CY:**

- (i) usluge izravnog osiguranja (uključujući suosiguranje) za osiguranje od rizika povezanih sa sljedećim:
  - a. pomorskim prijevozom, komercijalnim zrakoplovstvom te lansiranjem svemirskih letjelica i tereta (uključujući satelite), s osiguranjem koje pokriva sve ili samo dio navedenog: robu koja se prevozi, vozilo koje prevozi robu i svaku odgovornost koja proizlazi iz toga; i
  - b. robom u međunarodnom provozu;
- (ii) posredovanje u osiguranju;
- (iii) reosiguranje i retrocesija;
- (iv) pomoćne osigurateljne usluge;
- (v) trgovanje prenosivim vrijednosnim papirima za vlastiti račun ili za račun klijenta, na burzi, izvanburzovnom tržištu ili na neki drugi način;

- (vi) pružanje i prijenos financijskih informacija te obrada financijskih podataka i s njima povezanih računalnih programa od strane pružatelja drugih financijskih usluga; i
- (vii) savjetodavne i druge pomoćne financijske usluge povezane s bankarskim i ostalim financijskim uslugama kako su opisane u članku SERVIN.5.38. [Definicije] definiciji bankarskih i ostalih financijskih usluga (osim osiguranja) točki (a) podtočki ii.(L), ali bez posredovanja kako je opisano u toj točki.

**U EE:**

- (i) neposredno osiguranje (uključujući suosiguranje);
- (ii) reosiguranje i retrocesija;
- (iii) posredovanje u osiguranju;
- (iv) pomoćne osigurateljne usluge;
- (v) prihvaćanje depozita;
- (vi) sve vrste kreditiranja;
- (vii) financijski leasing;
- (viii) sve usluge plaćanja i prijenosa novca; jamstva i obveze;
- (ix) trgovanje za vlastiti račun ili za račun klijenta, na burzi ili izvanburzovnom tržištu;
- (x) sudjelovanje u izdanjima svih vrsta vrijednosnih papira, uključujući njihovu (javnu ili privatnu) kupnju i plasman u svojstvu agenta te pružanje usluga povezanih s takvim izdanjima;
- (xi) brokerski novčani poslovi;
- (xii) upravljanje imovinom, npr. upravljanje gotovinom ili portfeljem, svi oblici upravljanja zajedničkim ulaganjima, usluge skrbništva, usluge pohrane i fiducijarne usluge;
- (xiii) usluge namire i klirinške usluge za financijsku imovinu, uključujući vrijednosne papire, izvedenice i druge prenosive instrumente;
- (xiv) pružanje i prijenos financijskih informacija te obrada financijskih podataka i s njima povezanih računalnih programa; i
- (xv) savjetodavne i druge pomoćne financijske usluge povezane s bankarskim i ostalim financijskim uslugama kako su opisane u članku SERVIN.5.38. [Definicije] definiciji bankarskih i ostalih financijskih usluga (osim osiguranja) točki (a) podtočki ii.(L), ali bez posredovanja kako je opisano u toj točki.

**U LT:**

- (i) usluge izravnog osiguranja (uključujući suosiguranje) za osiguranje od rizika povezanih sa sljedećim:

- a. pomorskim prijevozom, komercijalnim zrakoplovstvom te lansiranjem svemirskih letjelica i tereta (uključujući satelite), s osiguranjem koje pokriva sve ili samo dio navedenog: robu koja se prevozi, vozilo koje prevozi robu i svaku odgovornost koja proizlazi iz toga; i
  - b. robom u međunarodnom provozu;
- (ii) reosiguranje i retrocesija;
  - (iii) pomoćne osigurateljne usluge;
  - (iv) prihvaćanje depozita;
  - (v) sve vrste kreditiranja;
  - (vi) financijski leasing;
  - (vii) sve usluge plaćanja i prijenosa novca; jamstva i obveze;
  - (viii) trgovanje za vlastiti račun ili za račun klijenta, na burzi ili izvanburzovnom tržištu;
  - (ix) sudjelovanje u izdanjima svih vrsta vrijednosnih papira, uključujući njihovu (javnu ili privatnu) kupnju i plasman u svojstvu agenta te pružanje usluga povezanih s takvim izdanjima;
  - (x) brokerske novčane poslove;
  - (xi) upravljanje imovinom, npr. upravljanje gotovinom ili portfeljem, svi oblici upravljanja zajedničkim ulaganjima, usluge skrbništva, usluge pohrane i fiducijarne usluge;
  - (xii) usluge namire i klirinške usluge za financijsku imovinu, uključujući vrijednosne papire, izvedenice i druge prenosive instrumente;
  - (xiii) pružanje i prijenos financijskih informacija te obrada financijskih podataka i s njima povezanih računalnih programa; i
  - (xiv) savjetodavne i druge pomoćne financijske usluge povezane s bankarskim i ostalim financijskim uslugama kako su opisane u članku SERVIN.5.38. [Definicije] definiciji bankarskih i ostalih financijskih usluga (osim osiguranja) točki (a) podtočki ii.(L), ali bez posredovanja kako je opisano u toj točki.

**U LV:**

- (i) usluge izravnog osiguranja (uključujući suosiguranje) za osiguranje od rizika povezanih sa sljedećim:
  - a. pomorskim prijevozom, komercijalnim zrakoplovstvom te lansiranjem svemirskih letjelica i tereta (uključujući satelite), s osiguranjem koje pokriva sve ili samo dio navedenog: robu koja se prevozi, vozilo koje prevozi robu i svaku odgovornost koja proizlazi iz toga; i
  - b. robom u međunarodnom provozu;

- (ii) reosiguranje i retrocesija; i
- (iii) pomoćne osigurateljne usluge;
- (iv) sudjelovanje u izdanjima svih vrsta vrijednosnih papira, uključujući njihovu (javnu ili privatnu) kupnju i plasman u svojstvu agenta te pružanje usluga povezanih s takvim izdanjima;
- (v) pružanje i prijenos financijskih informacija te obrada financijskih podataka i s njima povezanih računalnih programa od strane pružatelja drugih financijskih usluga; i
- (vi) savjetodavne i druge pomoćne financijske usluge povezane s bankarskim i ostalim financijskim uslugama kako su opisane u članku SERVIN.5.38. [Definicije] definiciji bankarskih i ostalih financijskih usluga (osim osiguranja) točki (a) podtočki ii.(L), ali bez posredovanja kako je opisano u toj točki.

**U MT:**

- (i) usluge izravnog osiguranja (uključujući suosiguranje) za osiguranje od rizika povezanih sa sljedećim:
  - a. pomorskim prijevozom, komercijalnim zrakoplovstvom te lansiranjem svemirskih letjelica i tereta (uključujući satelite), s osiguranjem koje pokriva sve ili samo dio navedenog: robu koja se prevozi, vozilo koje prevozi robu i svaku odgovornost koja proizlazi iz toga; i
  - b. robom u međunarodnom provozu;
- (ii) reosiguranje i retrocesija;
- (iii) pomoćne osigurateljne usluge;
- (iv) prihvaćanje depozita;
- (v) sve vrste kreditiranja;
- (vi) pružanje i prijenos financijskih informacija te obrada financijskih podataka i s njima povezanih računalnih programa od strane pružatelja drugih financijskih usluga; i
- (vii) savjetodavne i druge pomoćne financijske usluge povezane s bankarskim i ostalim financijskim uslugama kako su opisane u članku SERVIN.5.38. [Definicije] definiciji bankarskih i ostalih financijskih usluga (osim osiguranja) točki (a) podtočki ii.(L), ali bez posredovanja kako je opisano u toj točki.

**U PL:**

- (i) usluge izravnog osiguranja (uključujući suosiguranje) za osiguranje od rizika povezanih s robom u međunarodnoj trgovini;
- (ii) reosiguranje i retrocesija rizika povezanih s robom u međunarodnoj trgovini;
- (iii) usluge izravnog osiguranja (uključujući suosiguranje i retrocesiju) i izravno posredovanje u osiguranju za osiguranje od rizika povezanih sa sljedećim:

- a. pomorskim prijevozom, komercijalnim zrakoplovstvom te lansiranjem svemirskih letjelica i tereta (uključujući satelite), s osiguranjem koje pokriva sve ili samo dio navedenog: robu koja se prevozi, vozilo koje prevozi robu i svaku odgovornost koja proizlazi iz toga; i
  - b. robom u međunarodnom provozu;
- (iv) pružanje i prijenos financijskih informacija te obrada financijskih podataka i s njima povezanih računalnih programa od strane pružatelja drugih financijskih usluga; i
- (v) savjetodavne i druge pomoćne financijske usluge povezane s bankarskim i ostalim financijskim uslugama kako su opisane u članku SERVIN.5.38. [Definicije] definiciji bankarskih i ostalih financijskih usluga (osim osiguranja) točki (a) podtočki ii.(L), ali bez posredovanja kako je opisano u toj točki.

**U RO:**

- (i) usluge izravnog osiguranja (uključujući suosiguranje) i izravno posredovanje u osiguranju za osiguranje od rizika povezanih sa sljedećim:
  - a. pomorskim prijevozom, komercijalnim zrakoplovstvom te lansiranjem svemirskih letjelica i tereta (uključujući satelite), s osiguranjem koje pokriva sve ili samo dio navedenog: robu koja se prevozi, vozilo koje prevozi robu i svaku odgovornost koja proizlazi iz toga; i
  - b. robom u međunarodnom provozu;
- (ii) reosiguranje i retrocesija; i
- (iii) pomoćne osigurateljne usluge;
- (iv) prihvaćanje depozita;
- (v) sve vrste kreditiranja;
- (vi) jamstva i obveze;
- (vii) brokerske novčane poslove;
- (viii) pružanje i prijenos financijskih informacija te obrada financijskih podataka i s njima povezanih računalnih programa; i
- (ix) savjetodavne i druge pomoćne financijske usluge povezane s bankarskim i ostalim financijskim uslugama kako su opisane u članku SERVIN.5.38. [Definicije] definiciji bankarskih i ostalih financijskih usluga (osim osiguranja) točki (a) podtočki ii.(L), ali bez posredovanja kako je opisano u toj točki.

**U SI:**

- (i) usluge izravnog osiguranja (uključujući suosiguranje) i izravno posredovanje u osiguranju za osiguranje od rizika povezanih sa sljedećim:

- (ii) pomorskim prijevozom, komercijalnim zrakoplovstvom te lansiranjem svemirskih letjelica i tereta (uključujući satelite), s osiguranjem koje pokriva sve ili samo dio navedenog: robu koja se prevozi, vozilo koje prevozi robu i svaku odgovornost koja proizlazi iz toga; i
- (iii) robom u međunarodnom provozu;
- (iv) reosiguranje i retrocesija;
- (v) pomoćne osigurateljne usluge;
- (vi) sve vrste kreditiranja;
- (vii) prihvaćanje jamstava i obveza stranih kreditnih institucija u domaćim pravnim osobama i obrtima;
- (viii) pružanje i prijenos financijskih informacija te obrada financijskih podataka i s njima povezanih računalnih programa od strane pružatelja drugih financijskih usluga; i
- (ix) savjetodavne i druge pomoćne financijske usluge povezane s bankarskim i ostalim financijskim uslugama kako su opisane u članku SERVIN.5.38. [Definicije] definiciji bankarskih i ostalih financijskih usluga (osim osiguranja) točki (a) podtočki ii.(L), ali bez posredovanja kako je opisano u toj točki.

**(b) Osiguranje i usluge povezane s osiguranjem**

U pogledu prekogranične trgovine uslugama – pristup tržištu, nacionalni tretman:

U **BG**: Prometno osiguranje koje pokriva robu, osiguranje vozila kao takvih te osiguranje od odgovornosti u vezi s rizicima koji se nalaze u Bugarskoj ne mogu neposredno ugovarati strana osiguravajuća društva.

U **DE**: Ako je strano osiguravajuće društvo osnovalo podružnicu u Njemačkoj, može ugovarati ugovore o osiguranju u Njemačkoj koji se odnose na međunarodni promet samo preko podružnice osnovane u Njemačkoj.

**Postojeće mjere:**

**DE**: *Luftverkehrsgesetz (LuftVG); i*

*Luftverkehrszulassungsordnung (LuftVZO).*

U pogledu liberalizacije ulaganja – pristup tržištu, nacionalni tretman i u pogledu prekogranične trgovine uslugama – pristup tržištu, nacionalni tretman:

U **ES**: Za obavljanje zanimanja aktuara obvezno je boravište ili dvije godine iskustva.

U pogledu prekogranične trgovine uslugama – lokalna prisutnost:

U **FI**: Pružanje usluga posrednika u osiguranju podliježe stalnom mjestu poslovanja u EU-u.

Samo osiguravatelji s glavnim uredom u Europskoj uniji ili s podružnicom u Finskoj mogu nuditi usluge izravnog osiguranja, uključujući suosiguranje.



**Postojeće mjere:**

**FI:** *Laki ulkomaisista vakuutusyhtiöistä (Zakon o stranim osiguravajućim društvima) (398/1995);*

*Vakuutusyhtiölaki (Zakon o osiguravajućim društvima) (521/2008);*

*Laki vakuutusten tarjoamisesta (Zakon o distribuciji osiguranja) (234/2018).*

U **FR:** Osiguranje od rizika povezanih s kopnenim prijevozom mogu ugovoriti samo osiguravajuća društva osnovana u Europskoj uniji.

**Postojeće mjere:**

**FR:** *Code des assurances (Zakonik o osiguranju).*

U **HU:** Samo pravne osobe iz Unije i podružnice registrirane u Mađarskoj mogu pružati usluge izravnog osiguranja.

**Postojeće mjere:**

**HU:** *Zakon LX. iz 2003.*

U **IT:** Prometno osiguranje koje pokriva robu, osiguranje vozila kao takvih i osiguranje od odgovornosti u vezi s rizicima koji se nalaze u Italiji mogu ugovarati samo osiguravajuća društva osnovana u Uniji, osim međunarodnog prijevoza koji uključuje uvoz u Italiju.

Prekogranično pružanje aktuarskih usluga.

**Postojeće mjere:**

**IT:** *Članak 29. Zakonika o privatnom osiguranju (Zakonodavni dekret br. 209 od 7. rujna 2005.), Zakon 194/1942 o zanimanju aktuara.*

U **PT:** Osiguranje u zračnom i pomorskom prijevozu koje se odnosi na robu, zrakoplove, trup i osiguranje od odgovornosti mogu ugovarati samo poduzeća i pravne osobe iz Europske unije. Samo fizičke osobe iz Europske unije ili poduzeća s poslovnim nastanom u Europskoj uniji mogu obavljati djelatnost posrednika za takve osiguravajuće poslove u Portugalu.

**Postojeća mjera:**

**PT:** Članak 3. Zakona 147/2015, članak 8. Zakona 7/2019.

U pogledu liberalizacije ulaganja – pristup tržištu, nacionalni tretman

U **SK:** Strani državljani mogu osnovati osiguravajuće društvo u obliku dioničkog društva ili mogu obavljati djelatnost osiguranja preko svojih podružnica s registriranim sjedištem u Slovačkoj. U oba slučaja odobrenje podliježe evaluaciji nadzornog tijela.

**Postojeće mjere:**

**SK:** *Zakon 39/2015 o osiguranju.*

U pogledu liberalizacije ulaganja – pristup tržištu, nacionalni tretman i u pogledu prekogranične trgovine uslugama – pristup tržištu:

U **FI**: Najmanje polovina članova upravnog odbora i nadzornog odbora te izvršni direktor osiguravajućeg društva koje pruža usluge obveznog mirovinskog osiguranja moraju imati boravište u EGP-u, osim ako nadležna tijela odobre izuzeće. Strani osiguravatelji ne mogu ishoditi dozvolu u Finskoj kao podružnica za pružanje usluga obveznog mirovinskog osiguranja. Najmanje jedan revizor mora imati trajno boravište u EGP-u.

Za ostala osiguravajuća društva obvezno je boravište u EGP-u za najmanje jednog člana upravnog odbora, nadzornog odbora i izvršnog direktora. Najmanje jedan revizor mora imati trajno boravište u EGP-u. Glavni zastupnik osiguravajućeg društva iz Ujedinjene Kraljevine mora imati boravište u Finskoj, osim ako se glavni ured društva nalazi u Europskoj uniji.

**Postojeće mjere:**

**FI:** *Laki ulkomaisista vakuutusyhtiöistä (Zakon o stranim osiguravajućim društvima) (398/1995); Vakuutusyhtiöistä (Zakon o osiguravajućim društvima) (521/2008);*

*Laki vakuutusedustuksesta (Zakon o posredovanju u osiguranju) (570/2005);*

*Laki vakuutusten tarjoamisesta (Zakon o distribuciji osiguranja) (234/2018) i*

*Laki työeläkevakuutusyhtiöistä (Zakon o društvima koja pružaju usluge obveznog mirovinskog osiguranja) (354/1997).*

**(c) Bankarske i druge financijske usluge**

U pogledu liberalizacije ulaganja – pristup tržištu i u pogledu prekogranične trgovine uslugama – lokalna prisutnost:

U **EU**: Samo pravne osobe s registriranim sjedištem u Europskoj uniji mogu obavljati djelatnost depozitorija imovine investicijskih fondova. Za obavljanje djelatnosti upravljanja zajedničkim fondovima, uključujući otvorene investicijske fondove, te investicijskim društvima, ako je to dopušteno u okviru nacionalnog prava, obvezna je uspostava specijaliziranog društva za upravljanje koje ima glavni ured i registrirano sjedište u istoj državi članici.

**Postojeće mjere:**

**EU:** *Direktiva 2009/65/EZ Europskog parlamenta i Vijeća od 13. srpnja 2009. o usklađivanju zakona i drugih propisa u odnosu na subjekte za zajednička ulaganja u prenosive vrijednosne papire (UCITS); i*

*Direktiva 2011/61/EU Europskog parlamenta i Vijeća od 8. lipnja 2011. o upraviteljima alternativnih investicijskih fondova.*

U **EE**: Za prihvaćanje depozita obvezno je odobrenje estonskog tijela za financijski nadzor i registracija dioničkog društva, društva kćeri ili podružnice u skladu s estonskim zakonodavstvom.

**Postojeće mjere:**

**EE:** *Krediiasutuste seadus (Zakon o kreditnim institucijama), članci 206. i 21.*

U **SK**: Investicijske usluge mogu pružati samo ona društva za upravljanje koja imaju pravni oblik dioničkog društva u kojem je vlasnički udio utvrđen zakonodavstvom.

**Postojeće mjere:**

**SK:** *Zakon 566/2001 o vrijednosnim papirima i investicijskim uslugama; i Zakon 483/2001 o bankama.*

U pogledu liberalizacije ulaganja – nacionalni tretman, viša uprava i upravni odbori:

U **FI**: Najmanje jedan od osnivača, članova upravnog odbora ili članova nadzornog odbora odnosno izvršni direktor pružatelja bankarskih usluga i osoba s pravom potpisa u ime kreditne institucije moraju imati trajno boravište u EGP-u. Najmanje jedan revizor mora imati trajno boravište u EGP-u.

**Postojeće mjere:**

**FI:** *Laki liikepankeista ja muista osakeyhtiömuotoisista luottolaitoksista (Zakon o komercijalnim bankama i drugim kreditnim institucijama u obliku društva s ograničenom odgovornošću) (1501/2001);*

*Säästöpankkilaki (1502/2001) (Zakon o štedionicama);*

*Laki osuuspankeista ja muista osuuskuntamuotoisista luottolaitoksista (1504/2001) (Zakon o zadružnim bankama i drugim kreditnim institucijama u obliku zadružne banke);*

*Laki hypoteekkiyhdistyksistä (936/1978) (Zakon o društvima za hipotekarne kredite);*

*Maksulaitoslaki (297/2010) (Zakon o institucijama za platni promet);*

*Laki ulkomaisen maksulaitoksen toiminnasta Suomessa (298/2010) (Zakon o poslovanju stranih institucija za platni promet u Finskoj); i*

*Laki luottolaitostoiminnasta (Zakon o kreditnim institucijama) (121/2007).*

U pogledu liberalizacije ulaganja – pristup tržištu, nacionalni tretman i u pogledu prekogranične trgovine uslugama – lokalna prisutnost:

U **IT**: Usluge finansijskih savjetnika (*consulenti finanziari*). U obavljanju djelatnosti prodaje od vrata do vrata posrednici moraju koristiti ovlaštenog finansijskog trgovca s boravištem na državnom području države članice.

**Postojeće mjere:**

**IT:** *Članci 91.–111. Uredbe Državne komisije za trgovačka društva i burzu (Consob) o posrednicima (br. 16190 od 29. listopada 2007.).*

U pogledu liberalizacije ulaganja – pristup tržištu, nacionalni tretman, viša uprava i upravni odbori i u pogledu prekogranične trgovine uslugama – lokalna prisutnost:

U **LT**: Samo banke s registriranim sjedištem ili podružnicom u Litvi koje imaju odobrenje za pružanje investicijskih usluga u EGP-u mogu obavljati djelatnost depozitorija imovine mirovinskih fondova. Barem jedan član uprave banke mora govoriti litavski.

**Postojeće mjere:**

*LT: Zakon o bankama Republike Litve od 30. ožujka 2004. br. IX-2085, kako je izmijenjen Zakonom br. XIII-729 od 16. studenoga 2017.;*

*Zakon Republike Litve o subjektima za zajednička ulaganja od 4. srpnja 2003. br. IX-1709, kako je izmijenjen Zakonom br. XIII-1872 od 20. prosinca 2018.;*

*Zakon Republike Litve o dodatnom dobrovoljnom mirovinskom osiguranju od 3. lipnja 1999. br. VIII-1212 (kako je izmijenjen Zakonom br. XII-70 od 20. prosinca 2012.);*

*Zakon Republike Litve o platnom prometu od 5. lipnja 2003. br. IX-1596, kako je zadnje izmijenjen 17. listopada 2019. br. XIII-2488*

*Zakon Republike Litve o ustanovama za platni promet od 10. prosinca 2009. br. XI-549 (nova verzija zakona: br. XIII-1093 od 17. travnja 2018.)*

U pogledu prekogranične trgovine uslugama – pristup tržištu:

U **FI**: Za usluge plaćanja može biti obvezno boravište ili domicil u Finskoj.

## Rezerva br. 17 – Zdravstvene i socijalne usluge

<b>Sektor:</b>	Zdravstvene i socijalne usluge
<b>Industrijska klasifikacija:</b>	CPC 93, 931 osim 9312, 93191 (dio), 9311, 93192, 93193, 93199
<b>Vrsta rezerve:</b>	Pristup tržištu Nacionalni tretman Tretman najpovlaštenije nacije Viša uprava i upravni odbori Zahtjevi u pogledu rezultata Lokalna prisutnost
<b>Poglavlje:</b>	Liberalizacija ulaganja i prekogranična trgovina uslugama

### Opis:

EU zadržava pravo donositi ili održavati mjere koje se odnose na sljedeće:

**(a) Zdravstvene usluge – bolničke usluge, usluge hitne pomoći, usluge zdravstvenih ustanova za stanovanje (CPC 93, 931, osim 9312, 93191 (dio), 9311, 93192, 93193, 93199)**

U pogledu liberalizacije ulaganja – pristup tržištu, nacionalni tretman, zahtjevi u pogledu rezultata, viša uprava i upravni odbori:

U **EU**: Za pružanje svih zdravstvenih usluga koje se financiraju javnim sredstvima ili potporama države u bilo kojem obliku.

U **EU**: Za sve privatne zdravstvene usluge, osim privatno financiranih bolničkih usluga, usluga hitne pomoći te usluga zdravstvenih ustanova za stanovanje osim bolničkih usluga. Sudjelovanje privatnih subjekata u privatno financiranoj zdravstvenoj mreži može podlijegati dodjeli koncesije na nediskriminirajućoj osnovi. Može se primijeniti ispitivanje gospodarskih potreba. Glavni kriteriji: broj postojećih ustanova i učinak na njih, prometna infrastruktura, gustoća naseljenosti, geografska rasprostranjenost i otvaranje novih radnih mjesta.

Ova se rezerva ne odnosi na pružanje svih profesionalnih zdravstvenih usluga, uključujući usluge koje pružaju djelatnici kao što su liječnici, stomatolozi, primalje, medicinske sestre, fizioterapeuti, paramedicinsko osoblje i psiholozi; one su obuhvaćene drugim rezervama (CPC 931 osim 9312, 93191 (dio)).

U **AT, PL i SI**: Pružanje privatno financiranih usluga hitne pomoći (CPC 93192).

U **BE**: pružanje privatno financiranih usluga hitne pomoći te usluga zdravstvenih ustanova za stanovanje osim bolničkih usluga (CPC 93192, 93193).

U **BG, CY, CZ, FI, MT i SK**: Pružanje privatnih bolničkih usluga, usluga hitne pomoći i usluga zdravstvenih ustanova za stanovanje osim bolničkih usluga (CPC 9311, 93192, 93193).

U **FI**: Pružanje ostalih usluga zdravstvene zaštite (CPC 93199).

**Postojeće mjere:**

**CZ:** Zakon br. 372/2011, zb. o zdravstvenim uslugama i uvjetima njihova pružanja.

**FI:** *Laki yksityisestä terveydenhuollosta* (Zakon o privatnoj zdravstvenoj zaštiti) (152/1990).

U pogledu liberalizacije ulaganja – pristup tržištu, nacionalni tretman, tretman najpovlaštenije nacije, viša uprava i upravni odbori, zahtjevi u pogledu rezultata:

U **DE:** Pružanje usluga iz njemačkog sustava socijalne sigurnosti, u kojem usluge mogu pružati različita društva ili subjekti, a one uključuju elemente tržišnog natjecanja te se stoga ne ubrajaju u „usluge koje se isključivo obavljaju u okviru izvršavanja javnih ovlasti”. Odobravanje boljeg postupanja za pružanje zdravstvenih i socijalnih usluga u okviru bilateralnog trgovinskog sporazuma (CPC 93).

U pogledu liberalizacije ulaganja – pristup tržištu, nacionalni tretman:

U **DE:** Vlasništvo u privatno financiranim bolnicama kojima upravljaju njemačke vojne snage.

Nacionalizacija drugih ključnih privatno financiranih bolnica (CPC 93110).

U **FR:** Pružanje privatno financiranih usluga laboratorijskih analiza i ispitivanja.

*U pogledu prekogranične trgovine uslugama – pristup tržištu, nacionalni tretman:*

U **FR:** Pružanje privatno financiranih usluga laboratorijskih analiza i ispitivanja (CPC 9311 (dio)).

**Postojeće mjere:**

**FR:** *Code de la Santé Publique* (Zakonik o javnom zdravstvu)

**(b) Zdravstvene i socijalne usluge, uključujući mirovinsko osiguranje**

U pogledu prekogranične trgovine uslugama – pristup tržištu, nacionalni tretman, lokalna prisutnost:

**EU**, osim **HU:** Prekogranično pružanje zdravstvenih usluga, socijalnih usluga i djelatnosti ili usluga koje su dio javnog mirovinskog fonda ili obveznog sustava socijalne sigurnosti. Ova se rezerva ne odnosi na pružanje svih profesionalnih zdravstvenih usluga, uključujući usluge koje pružaju djelatnici kao što su liječnici, stomatolozi, primalje, medicinske sestre, fizioterapeuti, paramedicinsko osoblje i psiholozi; one su obuhvaćene drugim rezervama (CPC 931 osim 9312, 93191 (dio)).

U **HU:** Prekogranično pružanje svih bolničkih usluga, usluga hitne pomoći te usluga zdravstvenih ustanova za stanovanje, osim bolničkih usluga, koje se financiraju javnim sredstvima (CPC 9311, 93192, 93193).

**(c) Socijalne usluge, uključujući mirovinsko osiguranje**

U pogledu liberalizacije ulaganja – pristup tržištu, nacionalni tretman, viša uprava i upravni odbori, zahtjevi u pogledu rezultata:

U **EU:** Pružanje svih socijalnih usluga koje se financiraju javnim sredstvima ili potporama države u bilo kojem obliku te djelatnosti ili usluge koje su dio javnog mirovinskog sustava ili obveznog sustava socijalne sigurnosti. Sudjelovanje privatnih subjekata u privatno financiranoj mreži socijalnih usluga

može podlijegati dodjeli koncesije na nediskriminirajućoj osnovi. Može se primijeniti ispitivanje gospodarskih potreba. Glavni kriteriji: broj postojećih ustanova i učinak na njih, prometna infrastruktura, gustoća naseljenosti, geografska rasprostranjenost i otvaranje novih radnih mjesta.

**U BE, CY, DE, DK, EL, ES, FR, IE, IT i PT:** Pružanje privatno financiranih socijalnih usluga, osim usluga povezanih s lječilištima i odmaralištima te domovima za starije osobe.

**U CZ, FI, HU, MT, PL, RO, SK, i SI:** Pružanje privatno financiranih socijalnih usluga.

**U DE:** Njemački sustav socijalne sigurnosti, u kojem usluge pružaju različita društva ili subjekti, a one uključuju elemente tržišnog natjecanja te se stoga možda ne ubrajaju u „usluge koje se isključivo obavljaju u okviru izvršavanja javnih ovlasti”.

***Postojeće mjere:***

**FI:** *Laki yksityisistä sosiaalipalveluista* (Zakon o privatnim socijalnim uslugama) (922/2011).

**IE:** Zakon o zdravstvu iz 2004. (odjeljak 39.); i

Zakon o zdravstvu iz 1970. (kako je izmijenjen, odjeljak 61.A).

**IT:** Zakon 833/1978 o instituciji sustava javnog zdravstva;

Zakonodavni dekret 502/1992 o reorganizaciji regulative u području zdravstva; i Zakon 328/2000 o reformi socijalnih usluga.

## **Rezerva br. 18 – Turističke usluge i usluge povezane s putovanjima**

**Sektor:** Usluge turističkih vodiča te zdravstvene i socijalne usluge

**Industrijska klasifikacija:** CPC 7472

**Vrsta rezerve:** Nacionalni tretman  
Tretman najpovlaštenije nacije

**Poglavlje:** Liberalizacija ulaganja i prekogranična trgovina uslugama

### **Opis:**

**EU** zadržava pravo donositi ili održavati mjere koje se odnose na sljedeće:

U pogledu liberalizacije ulaganja – nacionalni tretman i u pogledu prekogranične trgovine uslugama – nacionalni tretman:

U **FR**: Zahtjev državljanstva države članice za pružanje usluga turističkih vodiča.

U pogledu liberalizacije ulaganja – tretman najpovlaštenije nacije i u pogledu prekogranične trgovine uslugama – tretman najpovlaštenije nacije:

U **LT**: Ako Ujedinjena Kraljevina litavskim državljanima dopusti pružanje usluga turističkih vodiča, i Litva će državljanima Ujedinjene Kraljevine dopustiti pružanje usluga turističkih vodiča pod istim uvjetima.



## Rezerva br. 19 – Rekreativne, kulturne i sportske usluge

**Sektor:** Rekreativne, kulturne i sportske usluge

**Industrijska klasifikacija:** CPC 962, 963, 9619, 964

**Vrsta rezerve:** Pristup tržištu  
Nacionalni tretman  
Viša uprava i upravni odbori  
Zahtjevi u pogledu rezultata  
Lokalna prisutnost

**Poglavlje:** Liberalizacija ulaganja i prekogranična trgovina uslugama

### Opis:

EU zadržava pravo donositi ili održavati mjere koje se odnose na sljedeće:

#### **(a) Usluge knjižnica, arhiva i muzeja te druge kulturne usluge (CPC 963)**

U pogledu liberalizacije ulaganja – pristup tržištu, nacionalni tretman, zahtjevi u pogledu rezultata, viša uprava i upravni odbori i u pogledu prekogranične trgovine uslugama – pristup tržištu, nacionalni tretman, lokalna prisutnost:

EU, osim AT i, u pogledu liberalizacije ulaganja, u LT: Pružanje usluga knjižnica, arhiva i muzeja te drugih kulturnih usluga.

U AT i LT: Za poslovni nastan može biti obvezna dozvola ili koncesija.

#### **(b) Usluge zabavnog sadržaja, kazališta, glazbenih skupina koje nastupaju uživo i cirkusa (CPC 9619, 964 osim 96492)**

U pogledu prekogranične trgovine uslugama – pristup tržištu, nacionalni tretman: EU, osim HU:

EU, osim AT i SE: Prekogranično pružanje usluga zabavnog sadržaja, uključujući usluge kazališta, glazbenih skupina koje nastupaju uživo, cirkusa te diskoteka.

U pogledu liberalizacije ulaganja – pristup tržištu, nacionalni tretman, zahtjevi u pogledu rezultata, viša uprava i upravni odbori i u pogledu prekogranične trgovine uslugama – pristup tržištu, nacionalni tretman, lokalna prisutnost:

U CY, CZ, FI, MT, PL, RO, SI i SK: U pogledu pružanja usluga zabavnog sadržaja, uključujući usluge kazališta, glazbenih skupina koje nastupaju uživo, cirkusa te diskoteka.

U BG: Pružanje sljedećih usluga zabavnog sadržaja: usluga cirkusa, zabavnih parkova i sličnih atrakcija, usluga plesnih dvorana, diskoteka i učitelja plesa te drugih usluga zabavnog sadržaja.

U EE: Pružanje drugih usluga zabavnog sadržaja, osim usluga kinematografa.

U LT i LV: Pružanje svih usluga zabavnog sadržaja, osim usluga kinematografa.

U **CY, CZ, LV, PL, RO** i **SK**: Prekogranično pružanje sportskih i drugih rekreacijskih usluga.

**(c) Usluge novinskih agencija (CPC 962)**

U pogledu liberalizacije ulaganja – pristup tržištu, nacionalni tretman:

U **FR**: Strani udjeli u postojećim društvima koja objavljuju publikacije na francuskom jeziku ne smiju biti veći od 20 % udjela u kapitalu ili glasačkih prava društva. Na osnivanje novinskih agencija iz Ujedinjene Kraljevine primjenjuju se uvjeti utvrđeni domaćim propisima. Osnivanje novinskih agencija od strane stranih ulagača podliježe načelu reciprociteta.

**Postojeće mjere:**

**FR**: *Ordonnance n° 45-2646 du 2 novembre 1945 portant réglementation provisoire des agences de presse; i Loi n° 86-897 du 1 août 1986 portant réforme du régime juridique de la presse.*

*U pogledu prekogranične trgovine uslugama – pristup tržištu:*

U **HU**: Za pružanje usluga novinskih agencija.

**(d) Usluge kockarnica i kladionica (CPC 96492)**

U pogledu liberalizacije ulaganja – pristup tržištu, nacionalni tretman, zahtjevi u pogledu rezultata, viša uprava i upravni odbori i u pogledu prekogranične trgovine uslugama – pristup tržištu, nacionalni tretman, lokalna prisutnost:

**EU**: Pružanje usluga kockanja koje uključuju klađenje na uloge s novčanom vrijednosti u igrama na sreću, uključujući posebno lutrije, srećke, usluge kockanja u kockarnicama odnosno igraonicama ili licenciranim objektima, usluge klađenja, usluge binga te usluge kockanja kojima upravljaju dobrotvorne ustanove ili neprofitne organizacije koje ubiru prihode od tih usluga.

## Rezerva br. 20 – Usluge prijevoza i pomoćne usluge prijevoza

**Sektor:** Usluge prijevoza

**Vrsta rezerve:** Pristup tržištu  
Nacionalni tretman  
Tretman najpovlaštenije nacije  
Viša uprava i upravni odbori  
Zahtjevi u pogledu rezultata  
Lokalna prisutnost

**Poglavlje:** Liberalizacija ulaganja i prekogranična trgovina uslugama

### Opis:

EU zadržava pravo donositi ili održavati mjere koje se odnose na sljedeće:

#### **(a) Pomorski prijevoz – sve ostale komercijalne djelatnosti koje se obavljaju brodom**

U pogledu liberalizacije ulaganja – pristup tržištu, nacionalni tretman, viša uprava i upravni odbori, zahtjevi u pogledu rezultata i u pogledu prekogranične trgovine uslugama – pristup tržištu, nacionalni tretman:

U EU: Državljanstvo članova posade plovila duge plovidbe ili unutarnje plovidbe.

U pogledu liberalizacije ulaganja – pristup tržištu, nacionalni tretman, tretman najpovlaštenije nacije, viša uprava i upravni odbori:

EU, osim LV iMT: Samo fizičke ili pravne osobe iz EU-a mogu registrirati plovilo i poslovati s flotom pod nacionalnom zastavom države poslovnog nastana (odnosi se na sve komercijalne pomorske aktivnosti broda duge plovidbe, uključujući ribolov, akvakulturu i usluge povezane s ribarstvom, međunarodni prijevoz putnika i tereta (CPC 721) te pomoćne usluge u pomorskom prijevozu).

*U pogledu liberalizacije ulaganja – pristup tržištu i u pogledu prekogranične trgovine uslugama – pristup tržištu:*

U MT: Na pomorsku vezu između Malte i kontinentalne Europe preko Italije primjenjuju se isključiva prava (CPC 7213, 7214, 742 (dio), 745, 749 (dio)).

U pogledu prekogranične trgovine uslugama – pristup tržištu, nacionalni tretman, lokalna prisutnost:

U SK: Strani ulagači moraju imati glavni ured u Slovačkoj kako bi mogli zatražiti dozvolu za pružanje usluge (CPC 722).

#### **(b) Pomoćne usluge u pomorskom prijevozu**

U pogledu liberalizacije ulaganja – pristup tržištu, nacionalni tretman, viša uprava i upravni odbori i u pogledu prekogranične trgovine uslugama – pristup tržištu, nacionalni tretman, lokalna prisutnost:

U **EU**: Pružanje usluga peljarenja i pristajanja. Podrazumijeva se da, neovisno o kriterijima koji se mogu primjenjivati na registraciju brodova u državi članici EU-a, Unija zadržava pravo zahtijevati da samo brodovi registrirani u nacionalnim registrima država članica EU-a pružaju usluge peljarenja i pristajanja (CPC 7452).

**EU**, osim **LT** i **LV**: Samo plovila koja plove pod zastavom države članice Europske unije mogu pružati usluge guranja i tegljenja (CPC 7214).

U pogledu liberalizacije ulaganja – pristup tržištu i u pogledu prekogranične trgovine uslugama – nacionalni tretman, lokalna prisutnost:

U **LT**: Samo pravne osobe iz Litve ili pravne osobe iz države članice

Europske unije s podružnicom u Litvi koje imaju certifikat koji je izdala litavska Uprava za pomorsku sigurnost mogu pružati usluge peljarenja, pristajanja, guranja i tegljenja (CPC 7214, 7452).

U pogledu liberalizacije ulaganja – pristup tržištu i u pogledu prekogranične trgovine uslugama – pristup tržištu, nacionalni tretman, lokalna prisutnost:

U **BE**: Usluge ukrcaja i iskrcaja tereta mogu pružati samo akreditirani zaposlenici koji imaju pravo rada u lukama utvrđenima kraljevskim dekretom (CPC 741).

**Postojeće mjere:**

**BE**: Zakon od 8. lipnja 1972. o uređenju lučkog rada;

*Arrêté royal du 12 janvier 1973 instituant une Commission paritaire des ports et fixant sa dénomination et sa compétence;*

*Arrêté royal du 4 septembre 1985 portant agrément d'une organisation d'employeur (Anvers);*

*Arrêté royal du 29 janvier 1986 portant agrément d'une organisation d'employeur (Gand);*

*Arrêté royal du 10 juillet 1986 portant agrément d'une organisation d'employeur (Zeebrugge); Arrêté royal du 1er mars 1989 portant agrément d'une organisation d'employeur (Ostende); i*

*Arrêté royal du 5 juillet 2004 relatif à la reconnaissance des ouvriers portuaires dans les zones portuaires tombant dans le champ d'application de la loi du 8 juin 1972 organisant le travail portuaire, tel que modifié.*

**(c) Pomoćne usluge u prijevozu unutarnjim plovnim putovima**

U pogledu liberalizacije ulaganja – pristup tržištu, nacionalni tretman, tretman najpovlaštenije nacije, viša uprava i upravni odbori, zahtjevi u pogledu rezultata i u pogledu prekogranične trgovine uslugama – pristup tržištu, nacionalni tretman, lokalna prisutnost, tretman najpovlaštenije nacije:

U **EU**: Pomoćne usluge u prijevozu unutarnjim plovnim putovima.

**(d) Željeznički prijevoz i pomoćne usluge u željezničkom prijevozu**

U pogledu liberalizacije ulaganja – pristup tržištu, nacionalni tretman i u pogledu prekogranične trgovine uslugama – pristup tržištu, nacionalni tretman, lokalna prisutnost:

U **EU**: Željeznički prijevoz putnika (CPC 7111).

U pogledu liberalizacije ulaganja – pristup tržištu i u pogledu prekogranične trgovine uslugama – pristup tržištu, lokalna prisutnost:

U **EU**: Željeznički prijevoz robe (CPC 7112).

U **LT**: Usluge održavanja i popravka opreme za željeznički prijevoz podliježu državnom monopolu (CPC 86764, 86769, 8868 (dio)).

U **SE** (odnosi se samo na „pristup tržištu“): Usluge održavanja i popravka opreme za željeznički prijevoz podliježu ispitivanju gospodarskih potreba ako ulagač namjerava uspostaviti vlastite objekte terminalne infrastrukture. Glavni kriteriji: ograničenja u pogledu prostora i kapaciteta (CPC 86764, 86769, 8868 (dio)).

**Postojeće mjere:**

**EU**: Direktiva 2012/34/EU Europskog parlamenta i Vijeća od 21. studenoga 2012. o uspostavi jedinstvenog Europskog željezničkog prostora.

**SE**: Zakon o planiranju i izgradnji (2010:900).

**(e) Cestovni prijevoz (usluge prijevoza putnika, usluge prijevoza tereta, usluge međunarodnog kamionskog prijevoza) te pomoćne usluge u cestovnom prijevozu**

U pogledu prekogranične trgovine uslugama – pristup tržištu, nacionalni tretman, lokalna prisutnost:

U **EU**: Za usluge cestovnog prijevoza obuhvaćene glavama I. [Cestovni prijevoz robe] i II. [Cestovni prijevoz putnika] trećeg naslova [Cestovni prijevoz] drugog dijela [Trgovina, prijevoz i ribarstvo] i Priloga ROAD-1 [Cestovni prijevoz robe].

U pogledu liberalizacije ulaganja – pristup tržištu, nacionalni tretman, viša uprava i upravni odbori:

U **EU**: Za usluge cestovnog prijevoza obuhvaćene glavama I. [Cestovni prijevoz robe] i II. [Cestovni prijevoz putnika] trećeg naslova [Cestovni prijevoz] drugog dijela [Trgovina, prijevoz i ribarstvo] i Priloga ROAD-1 [Cestovni prijevoz robe]:

ograničenje pružanja kabotaže u određenoj državi članici Europske unije od strane stranih ulagača s poslovnim nastanom u drugoj državi članici Europske unije (CPC 712).

U pogledu liberalizacije ulaganja – pristup tržištu, nacionalni tretman, viša uprava i upravni odbori i u pogledu prekogranične trgovine uslugama – pristup tržištu, nacionalni tretman, lokalna prisutnost:

U **EU**: Za usluge cestovnog prijevoza koje nisu obuhvaćene glavama I. [Cestovni prijevoz robe] i II. [Cestovni prijevoz putnika] trećeg naslova [Cestovni prijevoz] drugog dijela [Trgovina, prijevoz i ribarstvo] i Priloga ROAD-1 [Cestovni prijevoz robe]:

- i) zahtjev poslovnog nastana za pružanje usluga cestovnog prijevoza i ograničenje prekograničnog pružanja tih usluga (CPC 712).

- ii) ograničenje pružanja kabotaže u određenoj državi članici Europske unije od strane stranih ulagača s poslovnim nastanom u drugoj državi članici Europske unije (CPC 712).
- iii) na usluge prijevoza taksijem može se primjenjivati ispitivanje gospodarskih potreba u Europskoj uniji, na temelju čega se ograničava broj pružatelja usluga. Glavni kriteriji: lokalna potražnja kako je utvrđeno u primjenjivom pravu (CPC 71221).

U pogledu liberalizacije ulaganja – pristup tržištu:

U **BE**: Zakonodavstvom je utvrđen maksimalan broj dozvola (CPC 71221).

U **IT**: Na pružanje usluga limuzina primjenjuje ispitivanje gospodarskih potreba. Glavni kriteriji: broj postojećih poslovnih jedinica i učinak na njih, gustoća naseljenosti, geografska rasprostranjenost, učinak na prometne uvjete i otvaranje novih radnih mjesta.

Na pružanje usluga međugradskog autobusnog prijevoza primjenjuje se ispitivanje gospodarskih potreba. Glavni kriteriji: broj postojećih poslovnih jedinica i učinak na njih, gustoća naseljenosti, geografska rasprostranjenost, učinak na prometne uvjete i otvaranje novih radnih mjesta.

Na pružanje usluga prijevoza tereta primjenjuje se ispitivanje gospodarskih potreba. Glavni kriteriji: lokalna potražnja (CPC 712).

U **BG, DE**: Za prijevoz putnika i tereta, isključiva prava ili odobrenja mogu se dodijeliti samo fizičkim osobama iz Unije te pravnim osobama iz Unije koje imaju sjedište u Uniji. (CPC 712).

U **MT**: Za usluge javnog autobusnog prijevoza: na cijelu se mrežu primjenjuju koncesije koje uključuju obvezu pružanja javne usluge za određene društvene skupine (primjerice studente i starije osobe) (CPC 712).

U pogledu liberalizacije ulaganja – pristup tržištu, nacionalni tretman:

U **FI**: Za pružanje usluga cestovnog prijevoza obvezno je odobrenje, koje se ne dodjeljuje za vozila registrirana u inozemstvu (CPC 712).

U pogledu liberalizacije ulaganja – pristup tržištu, nacionalni tretman:

U **FR**: Pružanje usluga međugradskog prijevoza (CPC 712).

U pogledu liberalizacije ulaganja – pristup tržištu:

U **ES**: Na pružanje usluga prijevoza putnika u okviru CPC-a 7122 primjenjuje se ispitivanje gospodarskih potreba. Glavni kriteriji: lokalna potražnja. Na pružanje usluga međugradskog autobusnog prijevoza primjenjuje se ispitivanje gospodarskih potreba. Glavni kriteriji: broj postojećih poslovnih jedinica i učinak na njih, gustoća naseljenosti, geografska rasprostranjenost, učinak na prometne uvjete i otvaranje novih radnih mjesta.

U **SE**: Usluge održavanja i popravka opreme za željeznički i cestovni prijevoz podliježu ispitivanju gospodarskih potreba ako pružatelj namjerava uspostaviti vlastite objekte terminalne infrastrukture. Glavni kriteriji: ograničenja u pogledu prostora i kapaciteta (CPC 6112, 6122, 86764, 86769, 8867 (dio)).

U **SK**: Na prijevoz tereta primjenjuje se ispitivanje gospodarskih potreba. Glavni kriteriji: lokalna potražnja (CPC 712).

U pogledu prekogranične trgovine uslugama – pristup tržištu:

U **BG**: Zahtjev poslovnog nastana za pružanje popratnih usluga u cestovnom prijevozu (CPC 744).

**Postojeće mjere:**

**EU**: Uredba (EZ) br. 1071/2009 Europskog parlamenta i Vijeća od 21. listopada 2009. o uspostavljanju zajedničkih pravila koja se tiču uvjeta za obavljanje djelatnosti cestovnog prijevoznika te stavljanju izvan snage Direktive Vijeća 96/26/EZ; Uredba (EZ) br. 1072/2009 Europskog parlamenta i Vijeća od 21. listopada

2009. o zajedničkim pravilima za pristup tržištu međunarodnog cestovnog prijevoza tereta; i

Uredba (EZ) br. 1073/2009 Europskog parlamenta i Vijeća od 21. listopada 2009. o zajedničkim pravilima za pristup međunarodnom tržištu usluga prijevoza običnim i turističkim autobusima i o izmjeni Uredbe (EZ) br. 561/2006.

**FI**: *Laki kaupallisista tavarankuljetuksista tiellä* (Zakon o komercijalnom cestovnom prijevozu)

693/2006; *Laki liikenteen palveluista* (Zakon o uslugama prijevoza) 320/2017;

*Ajoneuvolaki* (Zakon o vozilima) 1090/2002

**IT**: Zakonodavni dekret 285/1992 (Zakonik o cestama i naknadne izmjene), članak 85.;

Zakonodavni dekret 395/2000, članak 8. (cestovni prijevoz putnika);

Zakon 21/1992 (Okvirni zakon o izvanrednom javnom cestovnom prijevozu putnika);

Zakon 218/2003, članak 1. (prijevoz putnika unajmljenim autobusima s vozačem); i Zakon 151/1981 (okvirni zakon o javnom lokalnom prijevozu).

**SE**: Zakon o planiranju i izgradnji (2010:900).

**(f) Svemirski prijevoz i najam svemirskih letjelica**

U pogledu liberalizacije ulaganja – pristup tržištu, nacionalni tretman, zahtjevi u pogledu rezultata, viša uprava i upravni odbori i u pogledu prekogranične trgovine uslugama – pristup tržištu, nacionalni tretman, lokalna prisutnost:

U **EU**: Pružanje usluga svemirskog prijevoza i pružanje usluga najma svemirskih letjelica (CPC 733, 734 (dio)).

**(g) Tretman najpovlaštenije nacije**

U pogledu liberalizacije ulaganja – tretman najpovlaštenije nacije i u pogledu prekogranične trgovine uslugama – tretman najpovlaštenije nacije:

- *Prijevoz (kabotaža) osim pomorskog prijevoza*

U **FI**: Osiguravanje različitog postupanja prema određenoj zemlji u skladu s postojećim ili budućim bilateralnim sporazumima kojima se za plovila registrirana pod stranom zastavom određene druge zemlje ili vozila registrirana u inozemstvu propisuje izuzeće za pružanje usluga kabotažnog prijevoza (uključujući kombinirani prijevoz – cestovni i željeznički) u Finskoj na temelju reciprociteta (CPC 711 (dio), 712 (dio), 722 (dio)).

- *Popratne usluge za pomorski prijevoz*

U **BG**: Ako Ujedinjena Kraljevina Velike dopusti pružateljima usluga iz Bugarske pružanje usluga iskrcaja i ukrcaja tereta te usluga pohrane i skladištenja u pomorskim i riječnim lukama, uključujući usluge povezane s kontejnerima i robom u kontejnerima, i Bugarska će dopustiti pružateljima usluga iz Ujedinjene Kraljevine da pod istim uvjetima pružaju usluge iskrcaja i ukrcaja tereta te usluge pohrane i skladištenja u pomorskim i riječnim lukama, uključujući usluge povezane s kontejnerima i robom u kontejnerima (CPC 741 (dio), 742 (dio)).

- *Najam ili zakup plovila*

U **DE**: Zakup stranih brodova od strane klijenata koji imaju boravište u Njemačkoj može podlijegati uvjetu reciprociteta (CPC 7213, 7223, 83103).

- *Cestovni i željeznički prijevoz*

**EU**: Osiguravanje različitog postupanja prema određenoj zemlji u skladu s postojećim ili budućim bilateralnim sporazumima u području međunarodnog cestovnog prijevoza tereta (uključujući kombinirani prijevoz – cestovni i željeznički) te prijevoza putnika, sklopljenih između Unije ili država članica i određene treće zemlje (CPC 7111, 7112, 7121, 7122, 7123). Tim se postupanjem može:

(a) zadržati ili ograničiti pružanje relevantnih usluga prijevoza između ugovornih stranaka ili na njihovu području za vozila registrirana u svakoj ugovornoj stranci<sup>121</sup>; ili

(b) predvidjeti porezne olakšice za takva vozila.

- *Cestovni prijevoz*

U **BG**: Mjere poduzete na temelju postojećih ili budućih sporazuma i kojima se zadržava ili ograničava pružanje takvih usluga prijevoza te se utvrđuju uvjeti tog pružanja usluga, uključujući dozvole za provoz ili povlaštene naknade za cestovni prijevoz, na državnom području Bugarske ili preko bugarskih granica (CPC 7121, 7122, 7123).

U **CZ**: Mjere poduzete na temelju postojećih ili budućih sporazuma i kojima se zadržava ili ograničava pružanje usluga prijevoza te se određuju uvjeti poslovanja, uključujući dozvole za provoz ili povlaštene naknade za cestovni prijevoz, za usluge prijevoza u Češku, u njoj i iz nje prema dotičnim ugovornim strankama (CPC 7121, 7122, 7123).

U **ES**: Odobrenje za uspostavljanje poslovne prisutnosti u Španjolskoj može se odbiti pružateljima usluga čija zemlja podrijetla ne odobrava stvaran tržišni pristup pružateljima usluge iz Španjolske (CPC 7123).

---

<sup>121</sup> Kad je riječ o Austriji, dio izuzeća u pogledu tretmana najpovlaštenije nacije koji se odnosi na prometna prava obuhvaća sve zemlje s kojima postoje ili bi se u budućnosti mogli razmotriti bilateralni sporazumi o cestovnom prijevozu ili drugi dogovori u pogledu cestovnog prijevoza.



### **Postojeće mjere:**

*Ley 16/1987, de 30 de julio, de Ordenación de los Transportes Terrestres.*

U **HR**: Mjere koje se primjenjuju na temelju postojećih ili budućih sporazuma o međunarodnom cestovnom prijevozu i kojima se zadržava ili ograničava pružanje usluga prijevoza i određuju uvjeti poslovanja, uključujući dozvole za provoz ili povlaštene naknade za cestovni prijevoz, za usluge prijevoza u Hrvatsku, u njoj i iz nje prema dotičnim ugovornim strankama (CPC 7121, 7122, 7123).

U **LT**: Mjere koje su poduzete na temelju bilateralnih sporazuma i kojima se uređuju usluge prijevoza i uvjeti obavljanja djelatnosti, uključujući dozvole za bilateralni tranzit i ostale dozvole za prijevoz u pogledu usluga prijevoza na državno područje Litve, kroz njega i iz njega do dotičnih ugovornih stranaka, te poreze i pristojbe za cestovni prijevoz (CPC 7121, 7122, 7123).

U **SK**: Mjere koje su poduzete na temelju postojećih ili budućih sporazuma i kojima se zadržava ili ograničava pružanje usluga prijevoza i određuju uvjeti poslovanja, uključujući dozvole za provoz ili povlaštene naknade za cestovni prijevoz, za usluge prijevoza u Slovačku, u njoj i iz nje prema dotičnim ugovornim strankama (CPC 7121, 7122, 7123).

- *Željeznički promet*

U **BG, CZ i SK**: Na temelju postojećih ili budućih sporazuma, kojima se uređuju prometna prava i uvjeti poslovanja te pružanje usluga prijevoza na državnom području Bugarske, Češke i Slovačke te između dotičnih zemalja. (CPC 7111, 7112).

- *Zračni prijevoz – pomoćne usluge u zračnom prijevozu*

**EU**: Osiguravanje različitog postupanja prema trećoj zemlji u skladu s postojećim ili budućim bilateralnim sporazumima u području usluga prihvata.

- *Cestovni i željeznički prijevoz*

U **EE**: Kad se osigurava različito postupanje prema određenoj zemlji u skladu s postojećim ili budućim bilateralnim sporazumima o međunarodnom cestovnom prijevozu (uključujući kombinirani prijevoz – cestovni i željeznički) kojima se rezervira ili ograničava pružanje usluga prijevoza u Estoniju, u njoj i iz nje prema ugovornim strankama za vozila registrirana u svakoj ugovornoj stranci te kojima se omogućuju porezne olakšice za takva vozila (CPC 711 (dio), 712 (dio), 721 (dio)).

- *Sve usluge prijevoza putnika i tereta, osim pomorskog i zračnog prijevoza*

In **PL**: Ako Ujedinjena Kraljevina poljskim pružateljima usluga prijevoza putnika i tereta dopusti pružanje usluga prijevoza na državno područje Ujedinjene Kraljevine i preko njega, i Poljska će pružateljima usluga prijevoza putnika i tereta iz Ujedinjene Kraljevine dopustiti pružanje usluga prijevoza na državno područje Poljske i preko njega pod istim uvjetima.

## Rezerva br. 21 – Poljoprivreda, ribarstvo i vode

**Sektor:** Poljoprivreda, lov, šumarstvo; ribarstvo, akvakultura, usluge povezane s ribarstvom; skupljanje, pročišćivanje i distribucija vode

**Industrijska klasifikacija:** ISIC Rev. 3.1 011, ISIC Rev. 3.1 012, ISIC Rev. 3.1 013, ISIC Rev. 3.1 014, ISIC Rev. 3.1 015, CPC 8811, 8812, 8813 osim savjetodavnih i konzultantskih usluga; ISIC Rev. 3.1 0501, 0502, CPC 882

**Vrsta rezerve:** Pristup tržištu  
Nacionalni tretman  
Tretman najpovlaštenije nacije  
Viša uprava i upravni odbori  
Zahtjevi u pogledu rezultata  
Lokalna prisutnost

**Poglavlje:** Liberalizacija ulaganja i prekogranična trgovina uslugama

### Opis:

EU zadržava pravo donositi ili održavati mjere koje se odnose na sljedeće:

#### **(a) Poljoprivreda, lov i šumarstvo**

U pogledu liberalizacije ulaganja – pristup tržištu, nacionalni tretman:

U HR: Djelatnosti poljoprivrede i lova.

U HU: Djelatnosti poljoprivrede (ISIC Rev. 3.1 011, 3.1 012, 3.1 013, 3.1 014, 3.1 015, CPC 8811, 8812, 8813 osim savjetodavnih i konzultantskih usluga).

#### **Postojeće mjere:**

HR: Zakon o poljoprivrednom zemljištu (NN 20/18, 115/18, 98/19)

#### **(b) Ribolov, akvakultura i usluge povezane s ribolovom (ISIC Rev. 3.1 0501, 0502, CPC 882)**

U pogledu liberalizacije ulaganja – pristup tržištu, nacionalni tretman, viša uprava i upravni odbori, zahtjevi u pogledu rezultata, tretman najpovlaštenije nacije i u pogledu prekogranične trgovine uslugama – pristup tržištu, nacionalni tretman, tretman najpovlaštenije nacije, lokalna prisutnost:

U EU:

1. Posebno u okviru zajedničke ribarstvene politike te sporazumâ o ribarstvu s određenom trećom zemljom, pristup biološkim resursima i ribolovnim područjima u pomorskim vodama pod suverenitetom ili u nadležnosti država članica Europske unije te njihova upotreba, ili prava na ribarenje na temelju povlastice za ribolov države članice, uključujući:

(a) uređenje iskrcaja ulova iz plovila pod zastavom Ujedinjene Kraljevine ili treće zemlje u pogledu dodijeljenih im kvota ili, samo u pogledu plovila pod zastavom države članice, zahtjevom da se udio ukupnog ulova iskrca u lukama Unije;

(b) utvrđivanje najmanje potrebne veličine društva kako bi se zaštitila i tradicionalna ribarska plovila i obalna ribarska plovila;

(c) osiguravanje različitog postupanja u skladu s postojećim ili budućim bilateralnim sporazumima u području ribarstva; i

(d) zahtijevanjem da posada plovila pod zastavom države članice budu državljani država članica.

2. Ribarsko plovilo koje ima pravo ploviti pod zastavom države članice samo:

(a) ako je potpuno u vlasništvu:

i. trgovačkih društava osnovanih u Uniji; ili

ii. državljana država članica;

(b) ako se njegov svakodnevni rad upravlja i nadzire iz Unije; i

(c) ako je najmoprimac, upravitelj ili rukovatelj plovila društvo osnovano u Uniji ili državljanin države članice.

3. Dozvola za gospodarski ribolov kojom se dodjeljuju prava na obavljanje ribolova u teritorijalnim vodama određene države članice može se dodijeliti samo plovilima koja plove pod zastavom države članice.

4. Otvaranje morskih ili riječnih objekata akvakulture.

5. Točka 1. podtočke (a), (b), (c) (osim u pogledu tretmana najpovlaštenije nacije) i (d), točka 2. podtočka (a) podpodtočka i., točka 2. podtočke (b) i (c) te točka 3. primjenjuju se samo na mjere koje se primjenjuju na plovila ili poduzeća neovisno o nacionalnosti njihovih stvarnih vlasnika.

U pogledu liberalizacije ulaganja – pristup tržištu:

U **FR**: Državljanima zemalja izvan EU-a ne mogu sudjelovati u uzgoju ribe, školjaka ili algi na državnom pomorskom dobru Francuske.

U pogledu liberalizacije ulaganja – pristup tržištu, nacionalni tretman, tretman najpovlaštenije nacije i u pogledu prekogranične trgovine uslugama – pristup tržištu, nacionalni tretman:

U **BG**: Lov živih morskih i riječnih resursa u unutarnjim morskim vodama i u teritorijalnome moru Bugarske smiju obavljati samo plovila koja plove pod zastavom Bugarske. Strani brodovi ne smiju obavljati gospodarski ribolov u isključivom gospodarskom pojasu, osim na temelju sporazuma između Bugarske i države zastave. Pri prolasku kroz isključivi gospodarski pojas strani ribolovni brodovi ne smiju zadržati svoju ribolovnu opremu u operativnom načinu rada.

**(c) Skupljanje, pročišćivanje i distribucija vode**

U pogledu liberalizacije ulaganja – pristup tržištu, nacionalni tretman i u pogledu prekogranične trgovine uslugama – pristup tržištu, nacionalni tretman, lokalna prisutnost:

**EU:** Djelatnosti koje uključuju usluge povezane sa skupljanjem, pročišćivanjem i distribucijom vode kućanstvima te industrijskim, komercijalnim ili drugim korisnicima, kao i opskrbu pitkom vodom i gospodarenje vodama.

## Rezerva br. 22 – Djelatnosti povezane s energetikom

<b>Sektor:</b>	Proizvodnja energije i povezane usluge
<b>Industrijska klasifikacija:</b>	ISIC Rev. 3.1 10, 1110, 12, 120, 1200, 13, 14, 232, 233, 2330, 40, 401, 4010, 402, 4020, 4030 (dio), CPC 613, 62271, 63297, 7131, 71310, 742, 7422, 88 (dio), 887.
<b>Vrsta rezerve:</b>	Pristup tržištu Nacionalni tretman Viša uprava i upravni odbori Zahtjevi u pogledu rezultata Lokalna prisutnost
<b>Poglavlje:</b>	Liberalizacija ulaganja i prekogranična trgovina uslugama

### Opis:

EU zadržava pravo donositi ili održavati mjere koje se odnose na sljedeće:

**(a) Energetske usluge – općenito (ISIC Rev. 3.1 10, 1110, 13, 14, 232, 40, 401, 402, 403 (dio), 41; CPC 613, 62271, 63297, 7131, 742, 7422, 887 (osim usluga savjetovanja i konzultantskih usluga)) ISIC Rev. 613 62271, 63297, CPC 742, CPC 887 (osim savjetodavnih i konzultantskih usluga).**

U pogledu liberalizacije ulaganja – pristup tržištu, nacionalni tretman, viša uprava i upravni odbori, zahtjevi u pogledu rezultata i u pogledu prekogranične trgovine uslugama – pristup tržištu, nacionalni tretman, lokalna prisutnost:

U **EU**: Ako određena država članica dopušta strano vlasništvo nad sustavom za prijenos plina ili električne energije, ili sustavom za prijevoz nafte i plina cjevovodima, u odnosu na poduzeća iz Ujedinjene Kraljevine pod kontrolom fizičkih ili pravnih osoba iz treće zemlje iz koje Unija uvozi više od 5 posto svojeg ukupnog uvoza nafte, prirodnog plina ili električne energije, kako bi se zajamčila sigurnost opskrbe energijom za Uniju u cijelosti odnosno za pojedinačne države članice. Ova se rezerva ne primjenjuje na savjetodavne i konzultantske usluge koje se pružaju kao usluge povezane s distribucijom energije.

Ova se rezerva ne primjenjuje na **HR, HU i LT** (za LT samo CPC 7131) u vezi s prijevozom goriva cjevovodima, ni na **LV** u vezi s uslugama povezanim s distribucijom energije, ni na **SI** u vezi s uslugama povezanim s distribucijom plina (ISIC Rev. 3.1 401, 402, CPC 7131, 887 osim savjetodavnih i konzultantskih usluga).

U **CY**: Za proizvodnju proizvoda od rafinirane nafte, ako ulagača kontrolira fizička ili pravna osoba iz treće zemlje iz koje Europska unija uvozi više od 5 posto svojeg ukupnog uvoza nafte ili prirodnog plina, te proizvodnja plina, distribucija plinovitih goriva distribucijskom mrežom za vlastite potrebe, proizvodnja, prijenos i distribucija električne energije, prijevoz goriva cjevovodima, usluge povezane s distribucijom električne energije i prirodnog plina, osim savjetodavnih i konzultantskih usluga, usluge veleprodaje električne energije te usluge maloprodaje motornog goriva, električne energije i plina koji nije u bocama. Za pružanje usluga povezanih s električnom energijom obvezni su državljanstvo i boravište. (ISIC Rev. 3.1 232, 4010, 4020, CPC 613, 62271, 63297, 7131 i 887 osim savjetodavnih i konzultantskih usluga)

U **FI**: Mreže i sustavi za prijenos i distribuciju energije te pare i tople vode.

U **FI**: Količinska ograničenja u obliku monopola ili isključivih prava za uvoz prirodnog plina te za proizvodnju i distribuciju pare i tople vode. Trenutačno se primjenjuju prirodni monopoli i isključiva prava (ISIC Rev. 3.1 40, CPC 7131, 887, osim savjetodavnih i konzultantskih usluga).

U **FR**: Sustavi prijenosa električne energije i plina te prijevoz nafte i plina cjevovodima (CPC 7131).

U pogledu liberalizacije ulaganja – pristup tržištu, nacionalni tretman, viša uprava i upravni odbori i u pogledu prekogranične trgovine uslugama – pristup tržištu, nacionalni tretman, lokalna prisutnost:

U **BE**: Usluge distribucije energije i usluge povezane s distribucijom energije (CPC 887, osim konzultantskih usluga).

U pogledu liberalizacije ulaganja – pristup tržištu, nacionalni tretman i u pogledu prekogranične trgovine uslugama – nacionalni tretman, lokalna prisutnost:

U **BE**: Za usluge prijenosa energije, u pogledu vrsta pravnih subjekata i postupanja prema javnim ili privatnim subjektima kojima je **BE** dodijelio isključiva prava. Obvezan je poslovni nastan u Europskoj uniji (ISIC Rev. 3.1 4010, CPC 71310).

U **BG**: Za usluge povezane s distribucijom energije (CPC 88 (dio)).

U **PT**: Za proizvodnju, prijenos i distribuciju električne energije, proizvodnju prirodnog plina, prijevoz goriva cjevovodima, usluge veleprodaje električne energije, usluge maloprodaje električne energije i plina koji nije u bocama te usluge povezane s distribucijom električne energije i prirodnog plina. Koncesije u sektoru električne energije i plina dodjeljuju se samo društvima s ograničenom odgovornošću koje imaju sjedište i stvarnu upravu u **PT** (ISIC Rev. 3.1 232, 4010, 4020, CPC 7131, 7422, 887, osim savjetodavnih i konzultantskih usluga).

U **SK**: Obvezno je odobrenje za proizvodnju, prijenos i distribuciju električne energije, proizvodnju plina i distribuciju plinovitih goriva, proizvodnju i distribuciju pare i tople vode, prijevoz goriva cjevovodima, veleprodaju i maloprodaju električne energije, pare i tople vode te usluge povezane s distribucijom energije, uključujući usluge u području energetske učinkovitosti, energetskih ušteda i energetskog pregleda. Primjenjuje se ispitivanje gospodarskih potreba, a zahtjev se može odbiti samo ako je tržište zasićeno. Za sve te djelatnosti odobrenje se može dodijeliti samo fizičkoj osobi s trajnim boravištem u EGP-u odnosno pravnoj osobi iz EGP-a.

U pogledu liberalizacije ulaganja – pristup tržištu, nacionalni tretman:

U **BE**: Poduzećima pod kontrolom fizičkih ili pravnih osoba iz treće zemlje iz koje Europska unija uvozi više od 5 posto svojeg ukupnog uvoza nafte, prirodnog plina ili električne energije može se zabraniti da steknu kontrolu nad tom djelatnošću, uz iznimku vađenja metalnih rudača te drugog rudarstva i vađenja. Obvezno je osnivanje društva (bez podružnica) (ISIC Rev. 3.1 10, 1110, 13, 14, 232, 4010 (dio), 4020 (dio), 4030 (dio)).

#### **Postojeće mjere:**

**EU**: Direktiva 2009/72/EZ Europskog parlamenta i Vijeća od 13. srpnja 2009. o zajedničkim pravilima za unutarnje tržište električne energije i stavljanju izvan snage Direktive

2003/54/EZ; i

Direktiva 2009/73/EZ Europskog parlamenta i Vijeća od 13. srpnja 2009. o zajedničkim pravilima za unutarnje tržište prirodnog plina i stavljanju izvan snage Direktive 2003/55/EZ.

**BG:** Zakon o energetici.

**CY:** Zakon o uređenju tržišta električne energije iz 2003., Zakon 122(I)/2003, kako je izmijenjen;

Zakon o uređenju tržišta plina iz 2004, Zakon 183(I)/2004, kako je izmijenjen;

Zakon o nafti (cjevovodi), poglavlje 273;

Zakon o nafti, poglavlje 272., kako je izmijenjen; i

Zakon o specifikacijama nafte i goriva iz 2003., Zakon 148(I)/2003, kako je izmijenjen. .

**FI:** *Maakaasumarkkinalaki* (Zakon o tržištu prirodnog plina) (508/2000); i *Sähkömarkkinalaki* (Zakon o tržištu električne energije) (386/1995); *Maakaasumarkkinalaki* (Zakon o tržištu prirodnog plina) (587/2017).

**FR:** *Code de l'énergie* (Zakonik o energetici).

**PT:** Uredba sa zakonskom snagom 230/2012 i Uredba sa zakonskom snagom 231/2012, 26. listopada – prirodni plin; Uredba sa zakonskom snagom 215-A/2012 i Uredba sa zakonskom snagom 215-B/2012, 8. listopada – električna energija; i Uredba sa zakonskom snagom 31/2006, 15. veljače – sirova nafta/naftni proizvodi.

**SK:** Zakon 51/1988 o rudarstvu, eksplozivima i državnim upravljanjem rudarstvom;

Zakon 569/2007 o obavljanju djelatnosti geoloških istraživanja;

Zakon 251/2012 o energetici; i Zakon 657/2004 o toplinskoj energiji.

**(b) Električna energija (ISIC Rev. 3.1 40, 401; CPC 62271, 887 (osim usluga savjetovanja i konzultantskih usluga))**

U pogledu liberalizacije ulaganja – pristup tržištu, nacionalni tretman, viša uprava i upravni odbori, zahtjevi u pogledu rezultata i u pogledu prekogranične trgovine uslugama – pristup tržištu, nacionalni tretman:

U **FI:** Uvoz električne energije. U pogledu prekogranične trgovine, veleprodaje i maloprodaje električne energije.

U **FR:** Samo društva u kojima 100 posto udjela u kapitalu drže francuska država, neka druga organizacija iz javnog sektora ili Electricité de France (EDF) mogu biti vlasnici sustava prijenosa ili distribucije električne energije te upravljati njima.

U pogledu liberalizacije ulaganja – pristup tržištu, nacionalni tretman i u pogledu prekogranične trgovine uslugama – pristup tržištu, nacionalni tretman:

U **BG:** Za proizvodnju električne energije i proizvodnju toplinske energije.

U **PT:** Djelatnosti prijenosa i distribucije električne energije obavljaju se u okviru isključivih koncesija za javne usluge.

#### U pogledu liberalizacije ulaganja – pristup tržištu, nacionalni tretman:

U **BE**: Za pojedinačno odobrenje za proizvodnju električne energije kapaciteta 25 MW ili više obvezan je poslovni nastan u Europskoj uniji ili u drugoj državi koja ima režim sličan režimu utvrđenom važećom Direktivom 96/92/EZ Europskog parlamenta i Vijeća od 19. prosinca 1996. o zajedničkim pravilima za unutarnje tržište električne energije te u kojoj društvo ima učinkovitu i trajnu poveznicu s gospodarstvom.

Proizvodnja električne energije na odobalnom državnom području **BE** podliježe koncesiji i obvezi uspostave zajedničkog pothvata s pravnom osobom iz Unije odnosno s pravnom osobom iz zemlje koja ima režim sličan onome iz Direktive 2003/54/EZ Europskog parlamenta i Vijeća od 26. lipnja 2003. o zajedničkim pravilima za unutarnje tržište električne energije i stavljanju izvan snage Direktive 96/92/EZ, posebno u pogledu uvjeta u pogledu odobrenja i odabira.

Osim toga, ta bi pravna osoba trebalo imati središnju upravu ili glavni ured u državi članici Europske unije ili zemlji koja ispunjuje prethodno navedene kriterije i u kojoj ima učinkovitu i trajnu poveznicu s gospodarstvom.

Za izgradnju električnih vodova kojima se odobalno mjesto proizvodnje povezuje s prijenosnom mrežom Elije obvezno je odobrenje, a društvo mora ispuniti prethodno navedene uvjete, osim uvjeta za uspostavu zajedničkog pothvata.

#### U pogledu prekogranične trgovine uslugama – nacionalni tretman:

U **BE**: Za opskrbu električnom energijom koju provodi posrednik s klijentima iz **BE** koji su povezani na nacionalnu mrežu odnosno na izravnu liniju s nominalnim naponom većim od 70 000 V obvezno je odobrenje. To odobrenje može se dodijeliti samo fizičkim ili pravnim osobama iz EGP-a.

#### U pogledu liberalizacije ulaganja – pristup tržištu:

U **FR**: Za proizvodnju električne energije.

#### **Postojeće mjere:**

**BE**: *Arrêté Royal du 11 octobre 2000 fixant les critères et la procédure d'octroi des autorisations individuelles préalables à la construction de lignes directes;*

*Arrêté Royal du 20 décembre 2000 relatif aux conditions et à la procédure d'octroi des concessions domaniales pour la construction et l'exploitation d'installations de production d'électricité à partir de l'eau, des courants ou des vents, dans les espaces marins sur lesquels la Belgique peut exercer sa juridiction conformément au droit international de la mer; and Arrêté Royal du 12 mars 2002 relatif aux modalités de pose de câbles d'énergie électrique qui pénètrent dans la mer territoriale ou dans le territoire national ou qui sont installés ou utilisés dans le cadre de l'exploration du plateau continental, de l'exploitation des ressources minérales et autres ressources non vivantes ou de l'exploitation d'îles artificielles, d'installations ou d'ouvrages relevant de la juridiction belge.*

*Arrêté royal relatif aux autorisations de fourniture d'électricité par des intermédiaires et aux règles de conduite applicables à ceux-ci.*

*Arrêté royal du 12 juin 2001 relatif aux conditions générales de fourniture de gaz naturel et aux conditions d'octroi des autorisations de fourniture de gaz naturel*



**FI:** *Maakaasumarkkinalaki* (Zakon o tržištu prirodnog plina) (508/2000); i *Sähkömarkkinalak* (Zakon o tržištu električne energije) 588/2013; *Maakaasumarkkinalaki* (Zakon o tržištu prirodnog plina) (587/2017);

**FR:** *Code de l'énergie* (Zakonik o energetici).

**PT:** Uredba sa zakonskom snagom 215-A/2012; i

Uredba sa zakonskom snagom 215-B/2012, 8. listopada – električna energija.

**(c)** Goriva, plin, sirova nafta ili proizvodi od nafte (ISIC Rev. 3.1 232, 40, 402; **CPC 613, 62271, 63297, 7131, 71310, 742, 7422, 88 (dio), 887 (osim usluga savjetovanja i konzultantskih usluga)**)

U pogledu liberalizacije ulaganja – pristup tržištu, nacionalni tretman, viša uprava i upravni odbori, zahtjevi u pogledu rezultata i u pogledu prekogranične trgovine uslugama – pristup tržištu, nacionalni tretman:

U **FI:** Iz razloga energetske sigurnosti sprečava se kontrola ili vlasništvo stranih fizičkih ili pravnih osoba nad terminalom za ukapljeni prirodni plin (UPP) (uključujući one dijelove terminala za LNG koji se upotrebljavaju za skladištenje ili uplinjavanje UPP-a).

U **FR:** Iz razloga nacionalne energetske sigurnosti samo društva u kojima 100 % udjela u kapitalu države francuska država, neka druga organizacija iz javnog sektora ili ENGIE mogu biti vlasnici sustava prijenosa ili distribucije plina te upravljati njima.

U pogledu liberalizacije ulaganja – pristup tržištu, nacionalni tretman i u pogledu prekogranične trgovine uslugama – pristup tržištu, nacionalni tretman:

U **BE:** Za usluge skladištenja plinova u rasutom stanju, u pogledu vrsta pravnih subjekata i postupanja prema javnim ili privatnim subjektima kojima je Belgija dodijelila isključiva prava. Za usluge skladištenja plinova u rasutom stanju obavezan je poslovni nastan u Europskoj uniji (CPC 742 (dio)).

U **BG:** Za prijevoz cjevovodima, pohranu i skladištenje nafte i prirodnog plina, uključujući prijevoz u tranzitu (CPC 71310, CPC 742 (dio)).

U **PT:** Za prekogranično pružanje usluga pohrane i skladištenja goriva prevezenih cjevovodima (prirodni plin). Također, koncesije koje se odnose na prijenos, distribuciju i podzemnu pohranu prirodnog plina te prihvata, skladištenje i uplinjavanje ukapljenog prirodnog plina na terminalima za UPP dodjeljuju se u okviru ugovora o koncesiji na temelju javnih poziva na podnošenje ponuda (CPC 7131, CPC 7422).

U pogledu prekogranične trgovine uslugama – pristup tržištu, nacionalni tretman:

U **BE:** Prijevoz prirodnog plina i drugih goriva cjevovodima podliježe uvjetu u pogledu odobrenja. To odobrenje može se dodijeliti samo fizičkoj ili pravnoj osobi s poslovnim nastanom u državi članici (u skladu s člankom 3. propisa *Arrêté Royal* od 14. svibnja 2002.).

Ako zatraži odobrenje, društvo mora:

- a) biti uspostavljeno u skladu s belgijskim zakonodavstvom, sa zakonodavstvom druge države članice ili sa zakonodavstvom treće zemlje koja je preuzela obveze za zadržavanje regulatornog okvira sličnog zajedničkim zahtjevima utvrđenima u Direktivi 98/30/EZ

Europskog parlamenta i Vijeća od 22. lipnja 1998. o zajedničkim pravilima za unutarnje tržište prirodnog plina; i

- b) imati administrativno središte, glavni poslovni nastan ili glavni ured u državi članici odnosno u trećoj zemlji koja je preuzela obveze za održavanje regulatornog okvira sličnog zajedničkim zahtjevima utvrđenima u Direktivi 98/30/EZ Europskog parlamenta i Vijeća od 22. lipnja 1998. o zajedničkim pravilima za unutarnje tržište prirodnog plina, uz uvjet da djelatnost tog poslovnog nastana ili glavnog ureda predstavlja učinkovitu i trajnu poveznicu s gospodarstvom dotične zemlje (CPC 7131).

U **BE**: Općenito, opskrba prirodnim plinom klijenata s poslovnim nastanom u Belgiji (klijenti su i društva za distribuciju i potrošači čija ukupna kombinirana potrošnja plina iz svih točaka opskrbe iznosi najmanje 1 milijun kubičnih metara godišnje) podliježe pojedinačnom odobrenju koje dodjeljuje ministar, osim ako je dobavljač društvo za distribuciju koje upotrebljava vlastitu distribucijsku mrežu. Takvo odobrenje može se dodijeliti samo fizičkim ili pravnim osobama iz Europske unije.

U **CY**: Za prekogranično pružanje usluga pohrane i skladištenja goriva prevezenih cjevovodima te maloprodaju loživog ulja i plina u boci, osim naručivanja poštom (CPC 613, CPC 62271, CPC 63297, CPC 7131, CPC 742).

U pogledu liberalizacije ulaganja – pristup tržištu i u pogledu prekogranične trgovine uslugama – pristup tržištu:

U **HU**: Za pružanje usluga prijevoza goriva cjevovodima obavezan je poslovni nastan. Usluge se mogu pružati na temelju ugovora o koncesiji koji dodjeljuje država ili lokalno tijelo vlasti. Pružanje tih usluga uređeno je mađarskim Zakonom o koncesijama (CPC 7131).

U pogledu prekogranične trgovine uslugama – pristup tržištu:

U **LT**: Za prijevoz goriva cjevovodima i pomoćne usluge u prijevozu robe cjevovodima, osim goriva.

**Postojeće mjere:**

**BE**: *Arrêté Royal du 14 mai 2002 relatif à l'autorisation de transport de produits gazeux et autres par canalisations*; i

*Loi du 12 avril 1965 relative au transport de produits gazeux et autres par canalisations (article 8.2).*

**BG**: Zakon o energetici.

**CY**: Zakon o uređenju tržišta električne energije iz 2003., Zakon 122(I)/2003, kako je izmijenjen;

Zakon o uređenju tržišta plina iz 2004, Zakon 183(I)/2004, kako je izmijenjen;

Zakon o nafti (cjevovodi), poglavlje 273;

Zakon o nafti, poglavlje 272., kako je izmijenjen; i

Zakon o specifikacijama nafte i goriva iz 2003., Zakon 148(I)/2003, kako je izmijenjen.

**FI:** *Maakaasumarkkinalaki* (Zakon o tržištu prirodnog plina) (508/2000); i *Maakaasumarkkinalaki* (Zakon o tržištu prirodnog plina) (587/2017).

**FR:** *Code de l'énergie* (Zakonik o energetici).

**HU:** Zakon XVI iz 1991. o koncesijama.

**LT:** Zakon Republike Litve o prirodnom plinu od 10. listopada 2000. br. VIII-1973.

**PT:** Uredba sa zakonskom snagom 230/2012 i Uredba sa zakonskom snagom 231/2012, 26. listopada – prirodni plin; Uredba sa zakonskom snagom 215-A/2012 i Uredba sa zakonskom snagom 215-B/2012, 8. listopada – električna energija; i Uredba sa zakonskom snagom 31/2006, 15. veljače – sirova nafta/naftni proizvodi.

**(d) Nuklearna energija (ISIC Rev. 3.1 12, 3.1 23, 120, 1200, 233, 2330, 40, 4010 (dio), CPC 887))**

U pogledu liberalizacije ulaganja – pristup tržištu, nacionalni tretman, viša uprava i upravni odbori i u pogledu prekogranične trgovine uslugama – pristup tržištu, nacionalni tretman:

U **DE:** Za proizvodnju, preradu ili prijevoz nuklearnog materijala te proizvodnju ili distribuciju električne energije iz nuklearnog materijala.

U pogledu liberalizacije ulaganja – pristup tržištu, nacionalni tretman i u pogledu prekogranične trgovine uslugama – pristup tržištu, nacionalni tretman:

U **AT** i **FI:** za proizvodnju, preradu, distribuciju ili prijevoz nuklearnog materijala te proizvodnju ili distribuciju električne energije iz nuklearnog materijala.

U **BE:** Za proizvodnju, preradu ili prijevoz nuklearnog materijala te proizvodnju ili distribuciju električne energije iz nuklearnog materijala.

U pogledu liberalizacije ulaganja – pristup tržištu, nacionalni tretman, viša uprava i upravni odbori, zahtjevi u pogledu rezultata:

U **HU** i **SE:** Za preradu nuklearnih goriva i proizvodnju električne energije iz nuklearnog materijala.

U pogledu liberalizacije ulaganja – pristup tržištu, nacionalni tretman, viša uprava i upravni odbori:

U **BG:** Za obradu materijala za fisiju i fuziju ili materijala iz kojih se oni dobivaju, kao i na trgovinu tim materijalima, na održavanje i popravak opreme i sustava u objektima za proizvodnju nuklearne energije, na prijevoz tih materijala te otpadaka i otpadnih tvari iz njihove obrade, na upotrebu ionizirajuće radijacije te na sve ostale usluge povezane s upotrebom nuklearne energije u miroljubive svrhe (uključujući usluge inženjerstva i savjetovanja te usluge povezane sa softverom itd.).

U pogledu liberalizacije ulaganja – pristup tržištu, nacionalni tretman:

U **FR:** Te djelatnosti moraju biti u skladu s obvezama iz Sporazuma Euratoma.

**Postojeće mjere:**

**AT:** *Bundesverfassungsgesetz für ein atomfreies Österreich* (Ustavni zakon o Austriji bez nuklearne energije) BGBl. I br. 149/1999.

**BG:** Zakon o sigurnoj upotrebi nuklearne energije.

**FI:** *Ydinenergi laki* (Zakon o nuklearnoj energiji) (990/1987).

**HU:** Zakon CXVI. iz 1996. o nuklearnoj energiji; i

Uredba vlade br. 72/2000 o nuklearnoj energiji.

**SE:** Švedski zakonik o okolišu (1998:808); i Zakon o nuklearnim aktivnostima (1984:3).

## Rezerva br. 23 – Ostale usluge koje nisu drugdje uključene

<b>Sektor:</b>	Ostale usluge koje nisu drugdje uključene
<b>Industrijska klasifikacija:</b>	CPC 9703, 612 (dio), 621 (dio), 625 (dio), 85990 (dio)
<b>Vrsta rezerve:</b>	Pristup tržištu Nacionalni tretman Viša uprava i upravni odbori Zahtjevi u pogledu rezultata Lokalna prisutnost
<b>Poglavlje:</b>	Liberalizacija ulaganja i prekogranična trgovina uslugama

### Opis:

EU zadržava pravo donositi ili održavati mjere koje se odnose na sljedeće:

#### **(a) Pogrebne usluge, usluge kremiranja i usluge grobara (CPC 9703)**

U pogledu liberalizacije ulaganja – pristup tržištu, nacionalni tretman:

U **FI**: Usluge kremiranja te upravljanja grobljima i njihova održavanja mogu pružati samo država, općine, župe, vjerske zajednice odnosno neprofitne fondacije ili društva.

U pogledu liberalizacije ulaganja – pristup tržištu, nacionalni tretman, viša uprava i upravni odbori i u pogledu prekogranične trgovine uslugama – pristup tržištu, nacionalni tretman, lokalna prisutnost:

U **DE**: Samo pravne osobe osnovane na temelju javnog prava mogu upravljati grobljem. Izgradnja groblja i upravljanje njima te pružanje usluga povezanih s pogrebima.

U **PT**: Za pružanje pogrebnih usluga i usluga grobara obvezna je poslovna prisutnost. Za pružanje usluga tehničkog upravitelja subjektima koji pružaju pogrebne usluge i usluge grobara obvezno je državljanstvo države članice EGP-a.

U **SE**: Monopol Švedske crkve ili lokalnog tijela vlasti na usluge kremiranja i pogrebne usluge.

U **CY, SI**: Pogrebne usluge, usluge kremiranja i usluge grobara.

#### **Postojeće mjere:**

**FI**: *Hautaustoimilaki* (Zakon o pogrebnim uslugama) (457/2003).

**PT**: Uredba sa zakonskom snagom 10/2015 od 16. siječnja, kako je izmijenjena Zakonom 15/2018, 27. ožujka.

**SE**: *Begravningslag* (1990:1144) (Zakon o pogrebima); i *Begravningsförrordningen* (1990:1147) (Pravilnik o pogrebima).

#### **(b) Ostale usluge povezane s poslovanjem**

U pogledu prekogranične trgovine uslugama – pristup tržištu:

U **FI**: Zahtjev poslovnog nastana u Finskoj ili u drugoj državi članici EGP-a za potrebe pružanja usluga elektroničke identifikacije.

**Postojeće mjere:**

**FI:** *Laki vahvasta sähköisestä tunnistamisesta ja sähköisistä luottamuspalveluista 617/2009* (Zakon o pouzdanoj elektroničkoj identifikaciji i elektroničkim potpisima) 617/2009.

**(c) Nove usluge**

U pogledu liberalizacije ulaganja – pristup tržištu, nacionalni tretman, viša uprava i upravni odbori, zahtjevi u pogledu rezultata i u pogledu prekogranične trgovine uslugama – pristup tržištu, nacionalni tretman, lokalna prisutnost:

**EU:** Za pružanje novih usluga koje nisu sadržane u privremenoj Središnjoj klasifikaciji proizvoda Ujedinjenih naroda (CPC) iz 1991.

## **Raspored Ujedinjene Kraljevine**

**Rezerva br. 1 – Svi sektori**

**Rezerva br. 2 – Profesionalne usluge (sve profesije osim zdravstvenih)**

**Rezerva br. 3 – Profesionalne usluge (zdravstvene usluge i maloprodaja farmaceutskih proizvoda)**

**Rezerva br. 4 – Poslovne usluge (usluge agencija za naplatu i usluge kreditnog izvješćivanja)**

**Rezerva br. 5 – Poslovne usluge (usluge posredovanja)**

**Rezerva br. 6 – Poslovne usluge (istražne usluge)**

**Rezerva br. 7 – Poslovne usluge (ostale poslovne usluge)**

**Rezerva br. 8 – Usluge obrazovanja**

**Rezerva br. 9 – Financijske usluge**

**Rezerva br. 10 – Zdravstvene i socijalne usluge**

**Rezerva br. 11 – Rekreativne, kulturne i sportske usluge**

**Rezerva br. 12 – Usluge prijevoza i pomoćne usluge prijevoza**

**Rezerva br. 13 – Ribarstvo i vode**

**Rezerva br. 14 – Djelatnosti povezane s energetikom**

**Rezerva br. 15 – Ostale usluge koje nisu drugdje uključene**

## Rezerva br. 1 – Svi sektori

<b>Sektor:</b>	<b><i>Svi sektori</i></b>
<b>Vrsta rezerve:</b>	Pristup tržištu Nacionalni tretman Viša uprava i upravni odbori Zahtjevi u pogledu rezultata Lokalna prisutnost Obveze za pravne usluge
<b>Poglavlje:</b>	Liberalizacija ulaganja, prekogranična trgovina uslugama i regulatorni okviri

### Opis:

UK zadržava pravo donositi ili provoditi mjere koje se odnose na sljedeće:

#### **(a) *Trgovačka prisutnost***

##### U pogledu liberalizacije ulaganja – pristup tržištu:

Usluge koje se smatraju javnim komunalnim uslugama na nacionalnoj ili lokalnoj razini mogu podlijegati javnim monopolima ili isključivim pravima dodijeljenima privatnim subjektima.

Javne komunalne usluge postoje u sektorima kao što su povezane usluge znanstvenog i tehničkog savjetovanja, usluge istraživanja i razvoja u društvenim i humanističkim znanostima, usluge tehničkog ispitivanja i analize, usluge u području okoliša, zdravstvene usluge, usluge prijevoza te pomoćne usluge u svim vrstama prijevoza. Isključiva prava za takve usluge često se dodjeljuju privatnim subjektima, na primjer subjektima koji imaju koncesije javnih tijela, podložno određenim obvezama u pogledu usluga. S obzirom na to da javne komunalne službe često postoje i na razini nižoj od središnje, detaljan i iscrpan popis na razini pojedinih sektora ne bi bio praktičan. Ova se rezerva ne primjenjuje na telekomunikacijske usluge te na računalne i srodne usluge.

#### **(b) *Tretman najpovlaštenije nacije***

##### U pogledu liberalizacije ulaganja – pristup tržištu, nacionalni tretman i u pogledu prekogranične trgovine uslugama – tretman najpovlaštenije nacije i regulatorni okvir za pravne usluge – obveze:

Osiguravanje različitog postupanja u skladu s bilo kojim međunarodnim ugovorima o ulaganjima ili drugim sporazumima o trgovini koji su na snazi ili potpisani prije stupanja na snagu ovog Sporazuma.

Osiguravanje različitog postupanja prema zemlji u skladu s postojećim ili budućim bilateralnim ili multilateralnim sporazumom kojim se:

- (i) uspostavlja unutarnje tržište za usluge i ulaganja;
- (ii) dodjeljuje pravo poslovnog nastana; ili
- (iii) zahtijeva usklađivanje zakonodavstva u jednom gospodarskom sektoru ili više njih.

Unutarnje tržište za usluge i osnivanje poslovnih jedinica znači područje bez unutarnjih granica u kojemu se jamči slobodno kretanje usluga, kapitala i osoba.



Pravo poslovnog nastana znači obvezu sadržajnog ukidanja svih prepreka poslovnom nastanu među strankama sporazuma o regionalnoj gospodarskoj integraciji stupanjem na snagu tog sporazuma. Pravo poslovnog nastana uključuje pravo državljana stranaka sporazuma o regionalnoj gospodarskoj integraciji na osnivanje i upravljanje poduzećima pod uvjetima koji su jednaki uvjetima koji su na temelju nacionalnog zakonodavstva propisani za državljanu stranu u kojoj se obavlja takvo osnivanje.

Usklađivanje zakonodavstva znači sljedeće:

- (i) ujednačavanje zakonodavstva jedne stranke sporazuma o regionalnoj gospodarskoj integraciji ili više njih sa zakonodavstvom druge stranke ili stranaka tog sporazuma; ili
- (ii) uključivanje zajedničkog zakonodavstva u pravni poredak stranaka sporazuma o regionalnoj gospodarskoj integraciji.

Takvo ujednačavanje ili uključivanje provodi se tek od onog trenutka kad ga se uvede u pravni poredak stranke ili stranaka sporazuma o regionalnoj gospodarskoj integraciji i tek se tada smatra da je provedeno.

Osiguravanje različitog postupanja u pogledu prava poslovnog nastana državljanima ili poduzećima na temelju postojećih ili budućih bilateralnih sporazuma između Ujedinjene Kraljevine i sljedećih država ili kneževina: Andore, Monaka, San Marina i Države Vatikanskoga Grada.

**(c) Oružje, streljivo i vojni materijal**

U pogledu liberalizacije ulaganja – pristup tržištu, nacionalni tretman, tretman najpovlaštenije nacije, viša uprava i upravni odbori, zahtjevi u pogledu rezultata i u pogledu prekogranične trgovine uslugama – pristup tržištu, lokalna prisutnost, nacionalni tretman, tretman najpovlaštenije nacije:

Proizvodnja ili distribucija oružja, streljiva i vojnog materijala ili trgovina njima. Ratni materijal ograničen je na bilo koji proizvod koji je namijenjen i izrađen isključivo za vojnu upotrebu u vezi s ratovanjem ili obranom.

## Rezerva br. 2 – Profesionalne usluge (sve profesije osim zdravstvenih)

<b>Sektor – podsektor</b>	Profesionalne usluge – pravne usluge, revizorske usluge
<b>Industrijska klasifikacija:</b>	CPC 861 (dio), 87902 (dio), 862 (dio)
<b>Vrsta rezerve:</b>	Pristup tržištu Nacionalni tretman Viša uprava i upravni odbori Lokalna prisutnost Obveze za pravne usluge
<b>Poglavlje:</b>	Liberalizacija ulaganja, prekogranična trgovina uslugama i regulatorni okviri

### Opis:

#### (a) *Pravne usluge*

U pogledu liberalizacije ulaganja – pristup tržištu, viša uprava i upravni odbori, nacionalni tretman i u pogledu prekogranične trgovine uslugama – pristup tržištu, nacionalni tretman i regulatorni okviri – pravne usluge – obveze:

Ujedinjena Kraljevina zadržava pravo donositi ili provoditi mjere koje se odnose na pružanje usluga pravnog savjetovanja te izdavanja pravnih potvrda, dokumentacije i ovjeravanja koje pružaju pravnici kojima su povjerene javne funkcije, primjerice bilježnici, te mjere koje se odnose na usluge koje pružaju sudski izvršitelji (CPC 861 (dio), 87902 (dio)).

#### (b) *Usluge revizije (CPC 86211 i 86212 osim računovodstvenih i knjigovodstvenih usluga)*

U pogledu prekogranične trgovine uslugama – pristup tržištu, nacionalni tretman, lokalna prisutnost:

Ujedinjena Kraljevina zadržava pravo donijeti ili zadržati mjere koje se odnose na prekogranično pružanje revizorskih usluga.

#### **Postojeće mjere:**

Zakon o trgovačkim društvima iz 2006.

### Rezerva br. 3 – Profesionalne usluge (zdravstvene usluge i maloprodaja farmaceutskih proizvoda)

<b>Sektor:</b>	Profesionalne zdravstvene usluge i maloprodaja farmaceutskih, medicinskih i ortopedskih proizvoda te ostale usluge koje pružaju farmaceuti
<b>Industrijska klasifikacija:</b>	CPC 63211, 85201, 9312, 9319, 93121
<b>Vrsta rezerve:</b>	Pristup tržištu Nacionalni tretman Lokalna prisutnost
<b>Poglavlje:</b>	Liberalizacija ulaganja i prekogranična trgovina uslugama

#### Opis:

UK zadržava pravo donositi ili provoditi mjere koje se odnose na sljedeće:

#### **(a) Medicinske i stomatološke usluge; usluge primalja, medicinskih sestara, fizioterapeuta, psihologa i paramedicinskog osoblja (CPC 63211, 85201, 9312, 9319)**

##### U pogledu liberalizacije ulaganja – pristup tržištu:

Obavljanje liječničke djelatnosti u okviru sustava National Health Service podliježe planiranju zapošljavanja liječničkog osoblja (CPC 93121, 93122).

##### U pogledu prekogranične trgovine uslugama – pristup tržištu, nacionalni tretman, lokalna prisutnost:

Za pružanje svih profesionalnih zdravstvenih usluga, uključujući usluge koje pružaju djelatnici kao što su liječnici, stomatolozi, primalje, medicinske sestre, fizioterapeuti, paramedicinsko osoblje i psiholozi, obvezno je boravište. Te usluge mogu pružati samo fizičke osobe koje su fizički prisutne na državnom području Ujedinjene Kraljevine (CPC 9312, 93191 (dio)).

Prekogranično pružanje medicinskih i stomatoloških usluga, usluga primalja te usluga medicinskih sestara, fizioterapeuta, psihologa i paramedicinskog osoblja (dio CPC-a 85201, 9312, dio 93191).

Za pružatelje usluga koji fizički ne borave na državnom području Ujedinjene Kraljevine (CPC 85201 (dio), 9312, 93191 (dio)).

#### **(b) Maloprodaja farmaceutskih, medicinskih i ortopedskih proizvoda te ostale usluge koje pružaju farmaceuti (CPC 63211)**

##### U pogledu liberalizacije ulaganja – pristup tržištu i u pogledu prekogranične trgovine uslugama – pristup tržištu, lokalna prisutnost:

Naručivanje poštom moguće je samo iz Ujedinjene Kraljevine, stoga je za maloprodaju farmaceutskih proizvoda i određenih medicinskih proizvoda široj javnosti u Ujedinjenoj Kraljevini obvezan poslovni nastan u Ujedinjenoj Kraljevini.

##### U pogledu prekogranične trgovine uslugama – pristup tržištu, nacionalni tretman, lokalna prisutnost:

Prekogranična maloprodaja farmaceutskih, medicinskih i ortopedskih proizvoda te ostale usluge koje pružaju farmaceuti.

**Rezerva br. 4 – Poslovne usluge (usluge agencija za naplatu i usluge kreditnog izvješćivanja)**

**Sektor – podsektor** Poslovne usluge – usluge agencija za naplatu, usluge kreditnog izvješćivanja

**Industrijska klasifikacija:** CPC 87901, 87902

**Vrsta rezerve:** Pristup tržištu  
Nacionalni tretman  
Lokalna prisutnost

**Poglavlje:** Prekogranična trgovina uslugama

**Opis:**

Ujedinjena Kraljevina zadržava pravo donijeti ili zadržati mjere koje se odnose na usluge agencija za naplatu i usluge kreditnog izvješćivanja.

## **Rezerva br. 5 – Poslovne usluge (usluge posredovanja)**

**Sektor – podsektor** Poslovne usluge – usluge posredovanja

**Industrijska klasifikacija:** CPC 87202, 87204, 87205, 87206, 87209

**Vrsta rezerve:** Pristup tržištu  
Nacionalni tretman  
Viša uprava i upravni odbori  
Lokalna prisutnost

**Poglavlje:** Liberalizacija ulaganja i prekogranična trgovina uslugama

### **Opis:**

UK zadržava pravo donositi ili provoditi mjere koje se odnose na sljedeće:

Pružanje usluga posredovanja u zapošljavanju osoblja za pomoć u domaćinstvu, drugih komercijalnih ili industrijskih radnika te sestrinskog i drugog osoblja (CPC 87204, 87205, 87206, 87209).

Zahtjev poslovnog nastana za prekogranično pružanje usluga posredovanja u zapošljavanju pomoćnog uredskog osoblja i drugog osoblja i zabrana pružanja tih usluga.

**Rezerva br. 6 – Poslovne usluge (istražne usluge)**

**Sektor – podsektor** Poslovne usluge – istražne usluge

**Industrijska klasifikacija:** CPC 87301

**Vrsta rezerve:** Pristup tržištu  
Nacionalni tretman  
Viša uprava i upravni odbori  
Zahtjevi u pogledu rezultata  
Lokalna prisutnost

**Poglavlje:** Liberalizacija ulaganja i prekogranična trgovina uslugama

**Opis:**

UK zadržava pravo donijeti ili zadržati mjere koje se odnose na pružanje istražnih usluga (CPC 87301).

## Rezerva br. 7 – Poslovne usluge (ostale poslovne usluge)

<b>Sektor – podsektor</b>	Poslovne usluge – ostale poslovne usluge
<b>Industrijska klasifikacija:</b>	CPC 86764, 86769, 8868, 8790 (dio)
<b>Vrsta rezerve:</b>	Pristup tržištu Nacionalni tretman Tretma006E najpovlaštenije nacije Lokalna prisutnost
<b>Poglavlje:</b>	Liberalizacija ulaganja i prekogranična trgovina uslugama

### Opis:

UK zadržava pravo donositi ili provoditi mjere koje se odnose na sljedeće:

#### **(a) Održavanje i popravak plovila, opreme za željeznički prijevoz te zrakoplova i njihovih dijelova (CPC 86764 (dio), CPC 86769, CPC 8868)**

U pogledu prekogranične trgovine uslugama – pristup tržištu, nacionalni tretman, lokalna prisutnost:

Zahtjev poslovnog nastana ili fizičke prisutnosti na njegovu području i zabrana prekograničnog pružanja usluga održavanja i popravka željezničke prijevozne opreme s mjesta izvan njegova područja.

Zahtjev poslovnog nastana ili fizičke prisutnosti na njegovu području i zabrana prekograničnog pružanja usluga održavanja i popravka plovila za prijevoz unutarnjim plovnim putovima s mjesta izvan njegova područja.

Zahtjev poslovnog nastana ili fizičke prisutnosti na njegovu području i zabrana prekograničnog pružanja usluga održavanja i popravka pomorskih plovila s mjesta izvan njegova područja.

Zahtjev poslovnog nastana ili fizičke prisutnosti na njegovu području i zabrana prekograničnog pružanja usluga održavanja i popravka zrakoplova i njihovih dijelova s mjesta izvan njegova područja (CPC 86764 (dio), CPC 86769, CPC 8868).

Samo priznate organizacije s odobrenjem UK-a mogu provoditi statutarni nadzor i statutarnu certifikaciju brodova u ime UK-a. Može se zahtijevati poslovni nastan.

### **Postojeće mjere:**

Uredba (EZ) br. 391/2009 Europskog parlamenta i Vijeća od 23. travnja 2009. o zajedničkim pravilima i normama za organizacije koje obavljaju pregled i nadzor brodova, kako je zadržana u pravu Ujedinjene Kraljevine Zakonom o povlačenju iz Europske unije iz 2018. i kako je izmijenjena uredbama o trgovačkoj mornarici (priznate organizacije) (izmjena) (izlazak iz EU-a) iz 2019.

#### **(b) Ostale poslovne usluge povezane sa zrakoplovstvom**

U pogledu liberalizacije ulaganja – tretman najpovlaštenije nacije i u pogledu prekogranične trgovine uslugama – tretman najpovlaštenije nacije:



Osiguravanje različitog postupanja prema trećoj zemlji u skladu s postojećim ili budućim bilateralnim sporazumima u pogledu sljedećih usluga:

- (i) usluge popravka i održavanja zrakoplova;
- (ii) najam ili zakup zrakoplova bez posade;
- (iii) usluge računalnog sustava rezervacija (CRS);
- (iv) sljedeće usluge koje se pružaju zrakoplovima s posadom, ako su usklađene sa zakonima i propisima stranaka kojima se uređuje ulazak zrakoplova na njihovo područje, odlazak iz njega i let unutar njega: gašenje požara iz zraka, letačko osposobljavanje, zaprašivanje, izmjera, kartiranje, fotografiranje i druge poljoprivredne, industrijske i inspekcijske usluge iz zraka; i
- (v) usluge prodaje i stavljanja na tržište usluga zračnog prijevoza.

## **Rezerva br. 8 – Usluge obrazovanja**

**Sektor:** Usluge obrazovanja

**Industrijska klasifikacija:** CPC 92

**Vrsta rezerve:** Pristup tržištu  
Nacionalni tretman  
Viša uprava i upravni odbori  
Zahtjevi u pogledu rezultata  
Lokalna prisutnost

**Poglavlje:** Liberalizacija ulaganja i prekogranična trgovina uslugama

### **Opis:**

UK zadržava pravo donositi ili provoditi mjere koje se odnose na sljedeće:

Za pružanje svih obrazovnih usluga koje se financiraju javnim sredstvima ili potporama države u bilo kojem obliku te se stoga ne smatraju privatnima. Ako je stranim pružateljima usluga dopušteno pružanje usluga privatno financiranog obrazovanja, sudjelovanje privatnih subjekata u obrazovnom sustavu može podlijegati dodjeli koncesije na nediskriminirajućoj osnovi.

Pružanje ostalih privatno financiranih usluga obrazovanja, odnosno osim onih koje su svrstane među usluge osnovnoškolskog, srednjoškolskog i visokog obrazovanja te usluga obrazovanja odraslih (CPC 929).

## Rezerva br. 9 – Financijske usluge

**Sektor:** Financijske usluge

**Industrijska klasifikacija:**

**Vrsta rezerve:** Pristup tržištu  
Nacionalni tretman  
Tretman najpovlaštenije nacije  
Lokalna prisutnost

**Poglavlje:** Liberalizacija ulaganja i prekogranična trgovina uslugama

### Opis:

UK zadržava pravo donositi ili provoditi mjere koje se odnose na sljedeće:

#### (a) *sve financijske usluge*

U pogledu liberalizacije ulaganja – pristup tržištu:

Zahtijeva se da u Ujedinjenoj Kraljevini uspostavi poslovni nastan u određenom pravnom obliku i na nediskriminirajućoj osnovi.

U pogledu liberalizacije ulaganja – tretman najpovlaštenije nacije i u pogledu prekogranične trgovine uslugama – tretman najpovlaštenije nacije:

osiguravanje različitog postupanja ulagaču ili pružatelju financijskih usluga iz treće zemlje u skladu s bilo kojim bilateralnim ili multilateralnim međunarodnim ugovorom o ulaganjima ili drugim sporazumom o trgovini.

#### (b) *Osiguranje i usluge povezane s osiguranjem*

U pogledu prekogranične trgovine uslugama – pristup tržištu, nacionalni tretman, lokalna prisutnost:

Za pružanje osiguranja i usluga povezanih s osiguranjem, osim za sljedeće:

i. usluge izravnog osiguranja (uključujući suosiguranje) i izravno posredovanje u osiguranju za osiguranje od rizika povezanih sa sljedećim:

- pomorskim prijevozom, komercijalnim zrakoplovstvom te lansiranjem svemirskih letjelica i tereta (uključujući satelite), s osiguranjem koje pokriva sve ili samo dio navedenog: robu koja se prevozi, vozilo koje prevozi robu i svaku odgovornost koja proizlazi iz toga; i
- robom u međunarodnom provozu;

ii. reosiguranje i retrocesija; i

iii. pomoćne osigurateljne usluge;

#### (c) *Bankarske i druge financijske usluge*

U pogledu liberalizacije ulaganja – pristup tržištu i u pogledu prekogranične trgovine uslugama – lokalna prisutnost:

Samo društva s registriranim sjedištem u Ujedinjenoj Kraljevini mogu obavljati djelatnost depozitorija imovine investicijskih fondova. Za obavljanje djelatnosti upravljanja zajedničkim fondovima, uključujući otvorene investicijske fondove, te investicijskim društvima, ako je to dopušteno u okviru nacionalnog prava, obvezna je uspostava specijaliziranog društva za upravljanje koje ima glavni ured i registrirano sjedište u Ujedinjenoj Kraljevini.

U pogledu prekogranične trgovine uslugama – pristup tržištu, nacionalni tretman, lokalna prisutnost:

Za pružanje usluga povezanih s bankarskim i ostalim financijskim uslugama, osim za sljedeće:

- i. pružanje i prijenos financijskih informacija te obrada financijskih podataka i s njima povezanih računalnih programa od strane pružatelja drugih financijskih usluga; i
- ii. savjetodavne i druge pomoćne financijske usluge povezane s bankarskim i ostalim financijskim uslugama kako su opisane u članku SERVIN.5.38. [Definicije] definiciji bankarskih i ostalih financijskih usluga (osim osiguranja) točki (L), ali bez posredovanja kako je opisano u toj točki.

## Rezerva br. 10 – Zdravstvene i socijalne usluge

**Sektor:** Zdravstvene i socijalne usluge

**Industrijska klasifikacija:** CPC 931 osim 9312, 93191 (dio)

**Vrsta rezerve:** Pristup tržištu  
Nacionalni tretman  
Viša uprava i upravni odbori  
Zahtjevi u pogledu rezultata  
Lokalna prisutnost

**Poglavlje:** Liberalizacija ulaganja i prekogranična trgovina uslugama

### Opis:

UK zadržava pravo donositi ili provoditi mjere koje se odnose na sljedeće:

#### **(a) Zdravstvene usluge – bolničke usluge, usluge hitne pomoći, usluge zdravstvenih ustanova za stanovanje (CPC 931 osim 9312, 93191 (dio))**

U pogledu liberalizacije ulaganja – pristup tržištu, nacionalni tretman, zahtjevi u pogledu rezultata, viša uprava i upravni odbori:

Za pružanje svih zdravstvenih usluga koje se financiraju javnim sredstvima ili potporama države u bilo kojem obliku te se stoga ne smatraju privatno financiranima.

Sve privatno financirane zdravstvene usluge osim bolničkih usluga. Sudjelovanje privatnih subjekata u privatno financiranoj zdravstvenoj mreži može podlijegati dodjeli koncesije na nediskriminirajućoj osnovi. Može se primijeniti ispitivanje gospodarskih potreba. Glavni kriteriji: broj postojećih ustanova i učinak na njih, prometna infrastruktura, gustoća naseljenosti, geografska rasprostranjenost i otvaranje novih radnih mjesta.

Ova se rezerva ne odnosi na pružanje svih profesionalnih zdravstvenih usluga, uključujući usluge koje pružaju djelatnici kao što su liječnici, stomatolozi, primalje, medicinske sestre, fizioterapeuti, paramedicinsko osoblje i psiholozi; one su obuhvaćene drugim rezervama (CPC 931 osim 9312, 93191 (dio)).

#### **(b) Zdravstvene i socijalne usluge, uključujući mirovinsko osiguranje**

U pogledu prekogranične trgovine uslugama – pristup tržištu, nacionalni tretman, lokalna prisutnost:

Zahtijeva se poslovni nastan ili fizička prisutnost pružatelja usluga na njegovu području i ograničava prekogranično pružanje zdravstvenih usluga s mjesta izvan njegova područja, prekogranično pružanje socijalnih usluga s mjesta izvan njegova područja te djelatnosti ili usluge koje su dio javnog mirovinskog sustava ili obveznog sustava socijalnog osiguranja. Ova se rezerva ne odnosi na pružanje svih profesionalnih zdravstvenih usluga, uključujući usluge koje pružaju djelatnici kao što su liječnici, stomatolozi, primalje, medicinske sestre, fizioterapeuti, paramedicinsko osoblje i psiholozi; one su obuhvaćene drugim rezervama (CPC 931 osim 9312, 93191 (dio)).

**(c)      *Socijalne usluge, uključujući mirovinsko osiguranje***

U pogledu liberalizacije ulaganja – pristup tržištu, nacionalni tretman, viša uprava i upravni odbori, zahtjevi u pogledu rezultata:

Pružanje svih socijalnih usluga koje se financiraju javnim sredstvima ili potporama države u bilo kojem obliku te se stoga ne smatraju privatnima, te djelatnosti ili usluge koje su dio javnog mirovinskog sustava ili obveznog sustava socijalne sigurnosti. Sudjelovanje privatnih subjekata u privatno financiranoj mreži socijalnih usluga može podlijegati dodjeli koncesije na nediskriminirajućoj osnovi. Može se primijeniti ispitivanje gospodarskih potreba. Glavni kriteriji: broj postojećih ustanova i učinak na njih, prometna infrastruktura, gustoća naseljenosti, geografska rasprostranjenost i otvaranje novih radnih mjesta.

Pružanje privatno financiranih socijalnih usluga, osim usluga povezanih s lječilištima i odmaralištima te domovima za starije osobe.

## Rezerva br. 11 – Rekreativne, kulturne i sportske usluge

**Sektor:** Rekreativne, kulturne i sportske usluge

**Industrijska klasifikacija:** CPC 963, 9619, 964

**Vrsta rezerve:** Pristup tržištu  
Nacionalni tretman  
Viša uprava i upravni odbori  
Zahtjevi u pogledu rezultata  
Lokalna prisutnost

**Poglavlje:** Liberalizacija ulaganja i prekogranična trgovina uslugama

### Opis:

UK zadržava pravo donositi ili provoditi mjere koje se odnose na sljedeće:

**(a) Usluge knjižnica, arhiva i muzeja te druge kulturne usluge (CPC 963)**

Pružanje usluga knjižnica, arhiva i muzeja te drugih kulturnih usluga.

**(b) Usluge zabavnog sadržaja, kazališta, glazbenih skupina koje nastupaju uživo i cirkusa (CPC 9619, 964 osim 96492)**

Prekogranično pružanje usluga zabavnog sadržaja, uključujući usluge kazališta, glazbenih skupina koje nastupaju uživo, cirkusa te diskoteka.

**(c) Usluga kockarnica i kladionica (CPC 96492)**

Pružanje usluga kockanja koje uključuju klađenje na uloge s novčanom vrijednosti u igrama na sreću, uključujući posebno lutrije, srećke, usluge kockanja u kockarnicama odnosno igraonicama ili licenciranim objektima, usluge klađenja, usluge binga te usluge kockanja kojima upravljaju dobrotvorne ustanove ili neprofitne organizacije koje ubiru prihode od tih usluga.

## Rezerva br. 12 – Usluge prijevoza i pomoćne usluge prijevoza

**Sektor:** Usluge prijevoza

**Vrsta rezerve:** Pristup tržištu  
Nacionalni tretman  
Tretman najpovlaštenije nacije  
Viša uprava i upravni odbori  
Zahtjevi u pogledu rezultata  
Lokalna prisutnost

**Poglavlje:** Liberalizacija ulaganja i prekogranična trgovina uslugama

### Opis:

UK zadržava pravo donositi ili provoditi mjere koje se odnose na sljedeće:

#### **(a) Pomorski prijevoz – sve ostale komercijalne djelatnosti koje se obavljaju brodom**

U pogledu liberalizacije ulaganja – pristup tržištu, nacionalni tretman, viša uprava i upravni odbori, zahtjevi u pogledu rezultata i u pogledu prekogranične trgovine uslugama – pristup tržištu, nacionalni tretman:

Državljanstvo članova posade plovila duge plovidbe ili unutarnje plovidbe.

U pogledu liberalizacije ulaganja – pristup tržištu, nacionalni tretman, tretman najpovlaštenije nacije, viša uprava i upravni odbori:

Za potrebe registracije ribarskog plovila i poslovanja flote pod zastavom Ujedinjene Kraljevine (sve komercijalne pomorske aktivnosti broda duge plovidbe, uključujući ribolov, akvakulturu i usluge povezane s ribarstvom; međunarodni prijevoz putnika i tereta (CPC 721); te pomoćne usluge u pomorskom prijevozu). Ova se rezerva ne primjenjuje na pravne osobe osnovane u Ujedinjenoj Kraljevini koje imaju djelotvornu i trajnu vezu s njezinim gospodarstvom.

#### **(b) Pomoćne usluge u pomorskom prijevozu**

U pogledu liberalizacije ulaganja – pristup tržištu, nacionalni tretman, viša uprava i upravni odbori i u pogledu prekogranične trgovine uslugama – pristup tržištu, nacionalni tretman:

Pružanje usluga peljarenja i pristajanja. Podrazumijeva se da, neovisno o kriterijima koji se mogu primjenjivati na registraciju brodova u Ujedinjenoj Kraljevini, Ujedinjena Kraljevina zadržava pravo zahtijevati da samo brodovi registrirani u nacionalnim registrima Ujedinjene Kraljevine pružaju usluge peljarenja i pristajanja (CPC 7452).

Samo plovila koja plove pod zastavom Ujedinjene Kraljevine mogu pružati usluge guranja i tegljenja (CPC 7214).



**(c) Pomoćne usluge u prijevozu unutarnjim plovnim putovima**

U pogledu liberalizacije ulaganja – pristup tržištu, nacionalni tretman, tretman najpovlaštenije nacije, viša uprava i upravni odbori, zahtjevi u pogledu rezultata i u pogledu prekogranične trgovine uslugama – pristup tržištu, lokalna prisutnost, nacionalni tretman, tretman najpovlaštenije nacije:

Pomoćne usluge u prijevozu unutarnjim plovnim putovima.

**(d) Željeznički prijevoz i pomoćne usluge u željezničkom prijevozu**

U pogledu liberalizacije ulaganja – pristup tržištu, nacionalni tretman i u pogledu prekogranične trgovine uslugama – pristup tržištu, lokalna prisutnost, nacionalni tretman:

Željeznički prijevoz putnika (CPC 7111).

U pogledu liberalizacije ulaganja – pristup tržištu i u pogledu prekogranične trgovine uslugama – pristup tržištu, lokalna prisutnost:

Željeznički prijevoz robe (CPC 7112).

**(e) Cestovni prijevoz (usluge prijevoza putnika, usluge prijevoza tereta, usluge međunarodnog kamionskog prijevoza) te pomoćne usluge u cestovnom prijevozu**

U pogledu prekogranične trgovine uslugama – pristup tržištu, nacionalni tretman, lokalna prisutnost:

Za usluge cestovnog prijevoza obuhvaćene poglavljima 3. i 4. glave XII. (Prijevoz) dijela 2. (Gospodarstvo i trgovina) i Prilogom ROAD-1 poglavlju 3.

U pogledu liberalizacije ulaganja – pristup tržištu, nacionalni tretman, viša uprava i upravni odbori i u pogledu prekogranične trgovine uslugama – pristup tržištu, nacionalni tretman:

Za usluge cestovnog prijevoza koje nisu obuhvaćene poglavljima 3. i 4. glave XII. (Prijevoz) dijela 2. (Gospodarstvo i trgovina) i Prilogom ROAD-1. poglavlju 3.

(i) zahtjev poslovnog nastana za pružanje usluga cestovnog prijevoza i ograničenje prekograničnog pružanja tih usluga (CPC 712).

(ii) na usluge prijevoza taksijem može se primjenjivati ispitivanje gospodarskih potreba u Ujedinjenoj Kraljevini, na temelju čega se ograničava broj pružatelja usluga. Glavni kriteriji: lokalna potražnja kako je utvrđeno u primjenjivom pravu (CPC 71221).

**Postojeće mjere:**

Uredba (EZ) br. 1071/2009 Europskog parlamenta i Vijeća od 21. listopada 2009. o uspostavljanju zajedničkih pravila koja se tiču uvjeta za obavljanje djelatnosti cestovnog prijevoznika te stavljanju izvan snage Direktive Vijeća 96/26/EZ, kako je zadržana u pravu Ujedinjene Kraljevine Zakonom o povlačenju iz Europske unije iz 2018. i kako je izmijenjena uredbama o dozvolama za cestovne prijevoznike i međunarodni cestovni prijevoz (izmjena itd.) (izlazak iz EU-a) iz 2019.

Uredba (EZ) br. 1072/2009 Europskog parlamenta i Vijeća od 21. listopada 2009. o zajedničkim pravilima za pristup tržištu međunarodnog cestovnog prijevoza tereta, kako je zadržana u pravu Ujedinjene Kraljevine Zakonom o povlačenju iz Europske unije iz 2018. i kako je izmijenjena uredbama o dozvolama za cestovne prijevoznike i međunarodni cestovni prijevoz (izmjena itd.) (izlazak iz EU-a) iz 2019.; i

Uredba (EZ) br. 1073/2009 Europskog parlamenta i Vijeća od 21. listopada 2009. o zajedničkim pravilima za pristup međunarodnom tržištu usluga prijevoza običnim i turističkim autobusima i o izmjeni Uredbe (EZ) br. 561/2006, kako je zadržana u pravu Ujedinjene Kraljevine Zakonom o povlačenju iz Europske unije iz 2018. i kako je izmijenjena uredbama o zajedničkim pravilima za pristup međunarodnom tržištu usluga prijevoza običnim i turističkim autobusima (izmjena itd.) (izlazak iz EU-a) iz 2019.

**(f) *Svemirski prijevoz i najam svemirskih letjelica***

U pogledu liberalizacije ulaganja – pristup tržištu, nacionalni tretman, zahtjevi u pogledu rezultata, viša uprava i upravni odbori i u pogledu prekogranične trgovine uslugama – pristup tržištu, nacionalni tretman:

Usluge svemirskog prijevoza i najam svemirskih letjelica (CPC 733, 734 (dio)).

**(g) *Tretman najpovlaštenije nacije***

U pogledu liberalizacije ulaganja – tretman najpovlaštenije nacije i u pogledu prekogranične trgovine uslugama – tretman najpovlaštenije nacije:

(i) Cestovni i željeznički prijevoz

Osiguravanje različitog postupanja prema određenoj zemlji u skladu s postojećim ili budućim bilateralnim sporazumima u području međunarodnog cestovnog prijevoza tereta (uključujući kombinirani prijevoz – cestovni i željeznički) te prijevoza putnika, sklopljenih između Ujedinjene Kraljevine i određene treće zemlje (CPC 7111, 7112, 7121, 7122, 7123). Tim se postupanjem može:

- zadržati ili ograničiti pružanje relevantnih usluga prijevoza između ugovornih stranaka ili na njihovu državnom području za vozila registrirana u svakoj ugovornoj stranci; ili
- predvidjeti porezne olakšice za takva vozila.

(ii) Zračni prijevoz – pomoćne usluge u zračnom prijevozu

Osiguravanje različitog postupanja prema trećoj zemlji u skladu s postojećim ili budućim bilateralnim sporazumima u području usluga prihvata.

## Rezerva br. 13 – Ribarstvo i vode

**Sektor:** Ribarstvo, akvakultura, usluge povezane s ribarstvom; skupljanje, pročišćivanje i distribucija vode

**Industrijska klasifikacija:** ISIC Rev. 3.1 0501, 0502, CPC 882, ISIC Rev. 3.1 41

**Vrsta rezerve:** Pristup tržištu  
Nacionalni tretman  
Tretman najpovlaštenije nacije  
Viša uprava i upravni odbori  
Zahtjevi u pogledu rezultata  
Lokalna prisutnost

**Poglavlje:** Liberalizacija ulaganja i prekogranična trgovina uslugama

### Opis:

UK zadržava pravo donositi ili provoditi mjere koje se odnose na sljedeće:

#### **(a) *Ribolov, akvakultura i usluge povezane s ribolovom (ISIC Rev. 3.1 0501, 0502, CPC 882)***

U pogledu liberalizacije ulaganja – pristup tržištu, nacionalni tretman, viša uprava i upravni odbori, zahtjevi u pogledu rezultata, tretman najpovlaštenije nacije i u pogledu prekogranične trgovine uslugama – pristup tržištu, nacionalni tretman, lokalna prisutnost, tretman najpovlaštenije nacije:

1. Posebno u okviru ribarstvene politike Ujedinjene Kraljevine te sporazumâ o ribarstvu s određenom trećom zemljom, pristup biološkim resursima i ribolovnim područjima u pomorskim vodama pod suverenitetom ili u nadležnosti Ujedinjene Kraljevine te njihova upotreba, ili prava na ribarenje na temelju povlastice za ribolov Ujedinjene Kraljevine, uključujući:

(a) uređenje iskrcaja ulova iz plovilima pod zastavom države članice ili treće zemlje u pogledu dodijeljenih im kvota ili, samo u pogledu plovila pod zastavom Ujedinjene Kraljevine Velike Britanije, zahtjevom da se udio ukupnog ulova iskrca u lukama Ujedinjene Kraljevine;

(b) utvrđivanje najmanje potrebne veličine društva kako bi se zaštitila i tradicionalna ribarska plovila i obalna ribarska plovila;

(c) osiguravanje različitog postupanja u skladu s postojećim ili budućim međunarodnim sporazumima u području ribarstva; i

(d) zahtijevanjem da posada plovila pod zastavom Ujedinjene Kraljevine budu državljani Ujedinjene Kraljevine.

2. Ribarsko plovilo ima pravo ploviti pod zastavom Ujedinjene Kraljevine samo:

(a) ako je potpuno u vlasništvu:

- (i) društava osnovanih u Ujedinjenoj Kraljevini; ili
- (ii) državljana Ujedinjene Kraljevine;
- (b) ako se njegov svakodnevni rad upravlja i nadzire iz Ujedinjene Kraljevine; i
- (c) ako je najmoprimac, upravitelj ili rukovatelj plovila društvo osnovano u Ujedinjenoj Kraljevini ili državljanin Ujedinjene Kraljevine.

3. Dozvola za gospodarski ribolov kojom se dodjeljuju prava na obavljanje ribolova u teritorijalnim vodama Ujedinjene Kraljevine može se dodijeliti samo plovilima koja plove pod zastavom Ujedinjene Kraljevine.

4. Otvaranje morskih ili riječnih objekata akvakulture.

5. Točka 1. podtočke (a), (b), (c) (osim u pogledu tretmana najpovlaštenije nacije) i (d), točka 2. podtočka (a) podpodtočka i., točka 2. podtočke (b) i (c) te točka 3. primjenjuju se samo na mjere koje se primjenjuju na plovila ili poduzeća neovisno o nacionalnosti njihovih stvarnih vlasnika.

**(b) Skupljanje, pročišćivanje i distribucija vode**

U pogledu liberalizacije ulaganja – pristup tržištu, nacionalni tretman i u pogledu prekogranične trgovine uslugama – pristup tržištu, lokalna prisutnost, nacionalni tretman:

Djelatnosti koje uključuju usluge povezane sa skupljanjem, pročišćivanjem i distribucijom vode kućanstvima te industrijskim, komercijalnim ili drugim korisnicima, kao i opskrbu pitkom vodom i gospodarenje vodama.

## **Rezerva br. 14 – Djelatnosti povezane s energetikom**

<b>Sektor:</b>	Proizvodnja energije i povezane usluge
<b>Industrijska klasifikacija:</b>	ISIC Rev. 3.1 401, 402, CPC 7131, CPC 887 (osim savjetodavnih i konzultantskih usluga).
<b>Vrsta rezerve:</b>	Pristup tržištu Nacionalni tretman Viša uprava i upravni odbori Zahtjevi u pogledu rezultata Lokalna prisutnost
<b>Poglavlje:</b>	Liberalizacija ulaganja i prekogranična trgovina uslugama

### **Opis:**

Ujedinjena Kraljevina zadržava pravo donijeti ili zadržati bilo koju mjeru ako Ujedinjena Kraljevina dopušta strano vlasništvo nad sustavom za prijenos plina ili električne energije, ili sustavom za prijevoz nafte i plina cjevovodima, u odnosu na poduzeća iz Unije pod kontrolom fizičkih osoba ili poduzeća iz treće zemlje iz koje Ujedinjena Kraljevina uvozi više od 5 posto svojeg ukupnog uvoza nafte, prirodnog plina ili električne energije, kako bi se zajamčila sigurnost opskrbe energijom za Ujedinjenu Kraljevinu. Ova se rezerva ne primjenjuje na savjetodavne i konzultantske usluge koje se pružaju kao usluge povezane s distribucijom energije.

**Rezerva br. 15 – Ostale usluge koje nisu drugdje uključene**

**Sektor:** Ostale usluge koje nisu drugdje uključene

**Vrsta rezerve:** Pristup tržištu  
Nacionalni tretman  
Viša uprava i upravni odbori  
Zahtjevi u pogledu rezultata  
Lokalna prisutnost

**Poglavlje:** Liberalizacija ulaganja i prekogranična trgovina uslugama

**Opis:**

Ujedinjena Kraljevina zadržava pravo donijeti ili zadržati mjere koje se odnose na pružanje novih usluga koje nisu one sadržane u privremenoj Središnjoj klasifikaciji proizvoda Ujedinjenih naroda (CPC) iz 1991.

*PRILOG SERVIN-3.: POSLOVNI POSJETITELJI U SVRHU OSNIVANJA POSLOVNE JEDINICE, OSOBE  
PREMJEŠTENE UNUTAR DRUŠTVA I POSLOVNI POSJETITELJI U KRATKOROČNOM POSJETU*

1. Mjera navedena u ovom Prilogu može se zadržati, nastaviti primjenjivati, odmah obnoviti ili izmijeniti pod uvjetom da se izmjenom ne smanjuje sukladnost mjere s člancima SERVIN.4.2. [Osobe premještene unutar društva i poslovni posjetitelji u svrhu osnivanja poslovne jedinice] i SERVIN.4.3. [Poslovni posjetitelj u kratkoročnom posjetu] kakva je bila neposredno prije izmjene.

2. Članci SERVIN.4.2. [Osobe premještene unutar društva i poslovni posjetitelji u svrhu osnivanja poslovne jedinice] i SERVIN.4.3. [Poslovni posjetitelj u kratkoročnom posjetu] ne primjenjuju se ni na jednu postojeću nesukladnu mjeru navedenu u ovom Prilogu, u mjeri u kojoj je ona nesukladna.

3. Rasporedi iz stavaka 6., 7. i 8. primjenjuju se samo na područja Ujedinjene Kraljevine i Europske unije u skladu s člankom FINPROV.1. [Teritorijalno područje primjene] i člankom OTH.9.2. [Geografsko područje primjene] i relevantni su samo u kontekstu trgovinskih odnosa između Europske unije i njezinih država članica s Ujedinjenom Kraljevinom. Ne utječu na prava i obveze država članica prema pravu Unije.

4. Podrazumijeva se da za Europsku uniju obveza odobravanja nacionalnog tretmana ne podrazumijeva obvezu proširenja tretmana odobrenog u državi članici na fizičke ili pravne osobe iz Ujedinjene Kraljevine primjenom Ugovora o funkcioniranju Europske unije ili bilo koje mjere donesene u skladu s tim Ugovorom, uključujući njezinu provedbu u državama članicama, na sljedeće:

- i. fizičke osobe ili osobe s boravištem u drugoj državi članici; ili
- ii. pravne osobe koje su osnovane ili organizirane u skladu s pravom druge države članice ili Europske unije i koje imaju registrirano sjedište, središnju upravu ili glavno mjesto poslovanja u državi članici Europske unije.

5. U stavcima u nastavku upotrebljavaju se sljedeće kratice:

AT	Austrija
BE	Belgija
BG	Bugarska
CY	Cipar
CZ	Češka Republika
DE	Njemačka
DK	Danska
EE	Estonija
EL	Grčka
ES	Španjolska
EU	Europska unija, uključujući sve njezine države članice

FI	Finska
FR	Francuska
HR	Hrvatska
HU	Mađarska
IE	Irska
IT	Italija
LT	Litva
LU	Luksemburg
LV	Latvija
MT	Malta
NL	Nizozemska
PL	Poljska
PT	Portugal
RO	Rumunjska
SE	Švedska
SI	Slovenija
SK	Slovačka

6. Nesukladne mjere Europske unije su:

Poslovni posjetitelji u svrhu osnivanja poslovne jedinice

<b>Svi sektori</b>	<p><b>AT, CZ:</b> Poslovni posjetitelj u svrhu osnivanja poslovne jedinice mora raditi za poduzeće koje nije neprofitna organizacija jer u protivnom: Ne preuzimaju se obveze.</p> <p><b>SK:</b> Poslovni posjetitelj u svrhu osnivanja poslovne jedinice mora raditi za poduzeće koje nije neprofitna organizacija jer u protivnom: Ne preuzimaju se obveze. Obvezna je radna dozvola, uključujući ispitivanje gospodarskih potreba.</p> <p><b>CY:</b> Dopušteno trajanje privremenog boravka: najviše 90 dana tijekom bilo kojeg razdoblja od dvanaest mjeseci. Poslovni posjetitelj u svrhu osnivanja poslovne jedinice mora raditi za poduzeće koje nije neprofitna organizacija jer u protivnom: Ne preuzimaju se obveze.</p>
--------------------	--



## Osobe premještene unutar društva

<b>Svi sektori</b>	<p><b>EU:</b> Do 31. prosinca 2022. sve naknade, pristojbe ili poreze koje stranka odredi (osim naknada povezanih s obradom zahtjeva za izdavanje ili produljenje vize, radne dozvole ili boravišne dozvole) na temelju toga što joj je dopušteno obavljanje djelatnosti ili unajmljivanje osobe koja može obavljati takvu djelatnost na državnom području stranke, osim ako je taj zahtjev u skladu s člankom SERVIN.4.1 [Područje primjene i definicije] stavkom 3. ili naknade za zdravstveno osiguranje u skladu s nacionalnim zakonodavstvom u vezi sa zahtjevom za dozvolu ulaska, privremenog boravka, rada ili boravka na državnom području stranke.</p> <p><b>AT, CZ, SK:</b> Osobe premještene unutar društva moraju biti zaposlene u poduzeću koje nije neprofitna organizacija jer u protivnom: Ne preuzimaju se obveze.</p> <p><b>FI:</b> Rukovodeće osoblje mora biti zaposleno u poduzeću koje nije neprofitna organizacija.</p> <p><b>HU:</b> Fizičke osobe koje su bile partner u poduzeću ne mogu se premještati kao osobe premještene unutar društva.</p>
--------------------	--

## Poslovni posjetitelji u kratkoročnom posjetu

<b>Sve djelatnosti iz stavka 8.:</b>	<p><b>CY, DK, HR:</b> Ako poslovni posjetitelj u kratkoročnom posjetu pruža usluge potrebni su radna dozvola i ispitivanje gospodarskih potreba.</p> <p><b>LV:</b> Za obavljanje poslova/djelatnosti na temelju ugovora potrebna je radna dozvola.</p> <p><b>MT:</b> Obvezna je radna dozvola. Ne provodi se ispitivanje gospodarskih potreba.</p> <p><b>SI:</b> jedna dozvola za boravak i rad potrebna je za pružanje usluga u razdoblju duljem od 14 dana i za određene aktivnosti (istraživanje i razvoj; seminari za osposobljavanje; kupnja; komercijalne transakcije; pismeno i usmeno prevođenje). Nije obvezno ispitivanje gospodarskih potreba.</p> <p><b>SK:</b> Za pružanje usluge na državnom području Slovačke dulje od sedam dana u mjesecu ili 30 dana u kalendarskoj godini obvezna je radna dozvola, uključujući ispitivanje gospodarskih potreba.</p>
<b>Istraživanje i dizajn</b>	<p><b>AT:</b> Obvezna je radna dozvola, uključujući ispitivanje gospodarskih potreba, osim za istraživačke aktivnosti znanstvenih i statističkih istraživača.</p>
<b>Istraživanje tržišta</b>	<p><b>AT:</b> Obvezna je radna dozvola, uključujući ispitivanje gospodarskih potreba. Aktivnosti istraživanja i analize do sedam dana u mjesecu ili 30 dana u kalendarskoj godini oslobođene su ispitivanja gospodarskih potreba. Obvezna je sveučilišna diploma.</p> <p><b>CY:</b> Obvezna je radna dozvola, uključujući ispitivanje gospodarskih potreba.</p>
<b>Sajmovi i izložbe</b>	<p><b>AT, CY:</b> Za aktivnosti koje traju više od sedam dana u mjesecu ili 30 dana u kalendarskoj godini obvezna je radna dozvola, uključujući ispitivanje</p>

	gospodarskih potreba.
<b>Usluga nakon prodaje ili nakon iznajmljivanja</b>	<p><b>AT:</b> Obvezna je radna dozvola, uključujući ispitivanje gospodarskih potreba. Fizičke osobe koje osposobljavaju radnike da pružaju usluge i koje posjeduju specijalizirano znanje oslobođene su ispitivanja gospodarskih potreba.</p> <p><b>CY, CZ :</b> Radna dozvola obvezna je za više od sedam dana u mjesecu ili 30 dana u kalendarskoj godini.</p> <p><b>ES:</b> Instalateri, osoblje za popravak i održavanje moraju biti zaposleni kod pravne osobe koja dobavlja robu ili pruža uslugu ili poduzeća koje je član iste grupe kao matična pravna osoba, i to najmanje tri mjeseca koja neposredno prethode danu podnošenja zahtjeva za ulazak, te moraju imati najmanje tri godine odgovarajućeg profesionalnog iskustva, ako je primjenjivo, stečenog nakon punoljetnosti.</p> <p><b>FI:</b> Ovisno o djelatnosti, može biti obvezna boravišna dozvola.</p> <p><b>SE:</b> Obvezna je radna dozvola, osim za i. fizičke osobe koje sudjeluju u osposobljavanju, ispitivanju, pripremi ili dovršavanju isporuka ili u sličnim aktivnostima u okviru poslovne transakcije ili ii. instalatere ili tehničke instruktore u vezi s hitnom instalacijom ili popravkom strojeva do dva mjeseca, u kontekstu hitne situacije. Nije obvezno ispitivanje gospodarskih potreba.</p>
<b>Komercijalne transakcije</b>	<p><b>AT, CY:</b> Za aktivnosti koje traju više od sedam dana u mjesecu ili 30 dana u kalendarskoj godini obvezna je radna dozvola, uključujući ispitivanje gospodarskih potreba.</p> <p><b>FI:</b> Fizička osoba mora pružati usluge kao zaposlenik pravne osobe druge stranke.</p>
<b>Zaposlenici u turizmu</b>	<p><b>CY, ES, PL:</b> Ne preuzimaju se obveze.</p> <p><b>FI:</b> Fizička osoba mora pružati usluge kao zaposlenik pravne osobe druge stranke.</p> <p><b>SE:</b> Obvezna je radna dozvola, osim za vozače i osoblje turističkih autobusa. Nije obvezno ispitivanje gospodarskih potreba.</p>
<b>Pismeno i usmeno prevođenje</b>	<p><b>AT:</b> Obvezna je radna dozvola, uključujući ispitivanje gospodarskih potreba.</p> <p><b>CY, PL:</b> Ne preuzimaju se obveze.</p>

7. Nesukladne mjere Ujedinjene Kraljevine su:

Poslovni posjetitelji u svrhu osnivanja poslovne jedinice

<b>Svi sektori</b>	Poslovni posjetitelj u svrhu osnivanja poslovne jedinice mora raditi za poduzeće koje nije neprofitna organizacija jer u protivnom: Ne preuzimaju se obveze.
--------------------	--

Osobe premještene unutar društva

<b>Svi sektori</b>	Osobe premještene unutar društva moraju biti zaposlene u poduzeću koje nije neprofitna organizacija jer u protivnom: Ne preuzimaju se obveze. Do 31. prosinca 2022. sve naknade, pristojbe ili poreze koje stranka odredi (osim naknada povezanih s obradom zahtjeva za izdavanje ili produljenje vize, radne dozvole ili boravišne dozvole) na temelju toga što joj je dopušteno obavljanje djelatnosti ili unajmljivanje osobe koja može obavljati takvu djelatnost na državnom području stranke, osim ako je taj zahtjev u skladu s člankom SERVIN.4.1 [Područje primjene i definicije] stavkom 3. ili naknade za zdravstveno osiguranje u skladu s nacionalnim zakonodavstvom u vezi sa zahtjevom za dozvolu ulaska, privremenog boravka, rada ili boravka na državnom području stranke.
--------------------	---

#### Poslovni posjetitelji u kratkoročnom posjetu

<b>Sve djelatnosti iz stavka 8.:</b>	Nema ograničenja
--------------------------------------	------------------

#### 8. Djelatnosti koje poslovni posjetitelji u kratkoročnom posjetu smiju obavljati su:

(a) sastanci i savjetovanja: fizičke osobe koje sudjeluju na sastancima ili konferencijama ili u savjetovanjima s poslovnim suradnicima;

(b) istraživanje i dizajn: tehnički, zdravstveni i statistički istraživači koji provode neovisno istraživanje ili istraživanje za pravnu osobu stranke čija je fizička osoba poslovni posjetitelj u kratkoročnom posjetu;

(c) istraživanje tržišta: istraživači i analitičari tržišta koji provode istraživanje ili analizu za pravnu osobu stranke čija je fizička osoba poslovni posjetitelj u kratkoročnom posjetu;

(d) seminari za osposobljavanje: osoblje poduzeća koje ulazi na državno područje koje posjećuje poslovni posjetitelj u kratkoročnom posjetu radi osposobljavanja iz tehnika i prakse rada koje upotrebljavaju društva ili organizacije na državno područje koje posjećuje poslovni posjetitelj u kratkoročnom posjetu pod uvjetom da je primljeno osposobljavanje ograničeno isključivo na promatranje, upoznavanje i podučavanje u učionicama;

(e) sajmovi i izložbe: osoblje koje posjećuje sajam za potrebe promidžbe svojeg poduzeća ili njegovih proizvoda ili usluga;

(f) prodaja: predstavnici pružatelja usluga ili dobavljača robe koji uzimaju narudžbe ili pregovaraju o prodaji usluga ili robe ili sklapaju sporazume za prodaju usluga ili robe za tog dobavljača, ali ne isporučuju robu i ne pružaju usluge sami. Poslovni posjetitelji u kratkoročnom posjetu ne bave se izravnom prodajom javnosti;

(g) kupnja: kupci koji kupuju robu ili usluge za poduzeće, ili osoblje uprave i nadzorno osoblje, koji sudjeluju u poslovnoj transakciji koja se izvodi na državnom području stranke čija je fizička osoba poslovni posjetitelj u kratkoročnom posjetu;

(h) usluga nakon prodaje ili nakon iznajmljivanja: instalateri, osoblje za popravak i održavanje te nadzornici, koji imaju stručno znanje od ključne važnosti za ugovornu obvezu prodavača, koji pružaju usluge ili osposobljavaju radnike za pružanje usluga, na temelju jamstva ili drugog ugovora o pružanju usluge povezanog s prodajom ili iznajmljivanjem trgovačke ili industrijske opreme ili strojeva, uključujući računalne programe, kupljene ili iznajmljene od pravne osobe iz stranke čiji je posjetitelj u kratkoročnom posjetu fizička osoba, za vrijeme trajanja jamstva ili ugovora o pružanju usluge;

(i) komercijalne transakcije: osoblje uprave i nadzorno osoblje te osoblje koje pruža financijske usluge (uključujući osiguravatelje, bankare i investicijske posrednike) koji obavljaju komercijalne transakcije za pravnu osobu iz stranke čiji je posjetitelj u kratkoročnom posjetu fizička osoba;

(j) zaposlenici u turizmu: turistički i putni agenti, turistički vodiči ili turoperatori koji pohađaju konvencije ili sudjeluju u njima ili vode turistički posjet koji je započeo na državnom području stranke čija je fizička osoba poslovni posjetitelj u kratkoročnom posjetu; i

(k) pismeni i usmeni prevoditelji koji pružaju usluge kao zaposlenici pravne osobe stranke čija je fizička osoba poslovni posjetitelj u kratkoročnom posjetu.

*PRILOG SERVIN-4.: UGOVORNI PRUŽATELJI USLUGA I SAMOSTALNI STRUČNJACI*

1. Svaka stranka dopušta ugovornim pružateljima usluga ili samostalnim djelatnicima iz druge stranke da pružaju usluge na njezinu području prisutnošću fizičkih osoba, u skladu s člankom SERVIN.4.4. [Ugovorni pružatelji usluga i samostalni stručnjaci], za sektore navedene u ovom Prilogu, podložno primjenjivim ograničenjima.
2. Popis u nastavku čine sljedeći elementi:
  - (a) prvi stupac u kojem se navodi sektor ili podsektor za koji je kategorija ugovornih pružatelja usluga i samostalnih djelatnika liberalizirana; i
  - (b) drugi stupac u kojem su opisana primjenjiva ograničenja.
3. Povrh popisa rezervi iz ovog Priloga, svaka stranka može donijeti ili zadržati mjeru koja se odnosi na zahtjeve povezane s kvalifikacijama, postupke stjecanja kvalifikacija, tehničke standarde, zahtjeve ili postupke za izdavanje dozvola i koja ne čini ograničenje u smislu članka SERVIN.4.4. [Ugovorni pružatelji usluga i samostalni stručnjaci]. Te mjere, kojima se zahtijeva pribavljanje dozvole, pribavljanje priznavanja kvalifikacija u reguliranim sektorima ili polaganje posebnih ispita, kao što su jezični ispiti, čak i ako nisu navedene u ovom Prilogu, u svakom se slučaju primjenjuju na ugovorne pružatelje usluga ili samostalne djelatnike iz stranaka.
4. Stranke ne preuzimaju nikakve obveze za ugovorne pružatelje usluga i samostalne djelatnike u području gospodarskih djelatnosti koje nisu uvrštene na popis.
5. Pri utvrđivanju pojedinačnih sektora i podsektora: CPC znači Središnja klasifikacija proizvoda koju je utvrdio Ured za statistiku Ujedinjenih naroda, Statistički dokumenti, serija M, br. 77, CPC prov, 1991.
6. U sektorima u kojima se primjenjuju ispitivanja gospodarskih potreba, njihov glavni kriterij bit će procjena:
  - (a) za Ujedinjenu Kraljevinu, relevantnog stanja na tržištu u Ujedinjenoj Kraljevini;
  - (b) za Uniju, relevantnog stanja na odgovarajućem tržištu u državi članici Europske unije ili regiji u kojoj će se usluga pružati, među ostalim u pogledu broja pružatelja usluga koji već pružaju uslugu u trenutku procjene i u pogledu utjecaja na te pružatelje.
7. Rasporedi iz stavaka od 10. do 13. primjenjuju se samo na područja Ujedinjene Kraljevine i Europske unije u skladu s člankom FINPROV.1. [Teritorijalno područje primjene] i člankom OTH.9.2. [Geografsko područje primjene] i relevantni su samo u kontekstu trgovinskih odnosa između Europske unije i njezinih država članica s Ujedinjenom Kraljevinom. Ne utječu na prava i obveze država članica prema pravu Unije.
8. Podrazumijeva se da za Europsku uniju obveza odobravanja nacionalnog tretmana ne podrazumijeva obvezu proširenja tretmana odobrenog u državi članici na fizičke ili pravne osobe iz Ujedinjene Kraljevine primjenom Ugovora o funkcioniranju Europske unije ili bilo koje mjere donesene u skladu s tim Ugovorom, uključujući njezinu provedbu u državama članicama, na sljedeće:
  - i. fizičke osobe ili osobe s boravištem u drugoj državi članici; ili

ii. pravne osobe koje su osnovane ili organizirane u skladu s pravom druge države članice ili Europske unije i koje imaju registrirano sjedište, središnju upravu ili glavno mjesto poslovanja u državi članici Europske unije.

9. U popisima u nastavku upotrebljavaju se sljedeće kratice:

AT	Austrija
BE	Belgija
BG	Bugarska
CY	Cipar
CZ	Češka Republika
DE	Njemačka
DK	Danska
EE	Estonija
EL	Grčka
ES	Španjolska
EU	Europska unija, uključujući sve njezine države članice
FI	Finska
FR	Francuska
HR	Hrvatska
HU	Mađarska
IE	Irska
IT	Italija
LT	Litva
LU	Luksemburg
LV	Latvija
MT	Malta
NL	Nizozemska
PL	Poljska
PT	Portugal

RO	Rumunjska
SE	Švedska
SI	Slovenija
SK	Slovačka
UPU	Ugovorni pružatelji usluga
SD	Samostalni djelatnici

### **Ugovorni pružatelji usluga**

10. Podložno popisu rezervi iz stavaka 12. i 13., stranke preuzimaju obveze u skladu s člankom SERVIN.4.4. [Ugovorni pružatelji usluga i samostalni stručnjaci] u odnosu na kategoriju modaliteta 4 ugovornih pružatelja usluga u sljedećim sektorima ili podsektorima:

- (a) usluge pravnog savjetovanja u vezi s međunarodnim javnim pravom i pravom matične jurisdikcije;
- (b) računovodstvene i knjigovodstvene usluge;
- (c) usluge poreznog savjetovanja;
- (d) arhitektonske usluge i usluge urbanističkog planiranja i krajobrazne arhitekture;
- (e) inženjerske usluge i usluge integriranog inženjerstva;
- (f) medicinske i stomatološke usluge;
- (g) veterinarske usluge;
- (h) usluge primalja;
- (i) usluge medicinskih sestara, fizioterapeuta i paramedicinskog osoblja;
- (j) računalne i srodne usluge;
- (k) usluge istraživanja i razvoja;
- (l) usluge oglašavanja;
- (m) usluge istraživanja tržišta i anketiranja;
- (n) usluge savjetovanja u pogledu upravljanja;
- (o) usluge povezane sa savjetovanjem u pogledu upravljanja;
- (p) usluge tehničkog ispitivanja i analize;

- (q) srodne usluge znanstvenog i tehničkog savjetovanja;
- (r) rudarstvo;
- (s) održavanje i popravak plovila;
- (t) održavanje i popravak opreme za željeznički prijevoz;
- (u) održavanje i popravak motornih vozila, motocikala, motornih sanjki i opreme za cestovni prijevoz;
- (v) održavanje i popravak zrakoplova i njihovih dijelova;
- (w) održavanje i popravak metalnih proizvoda, (neuredskih) strojeva, (neprijevozne i neuredske) opreme te proizvoda za osobnu upotrebu i upotrebu u kućanstvu;
- (x) usluge pismenog i usmenog prevođenja;
- (y) telekomunikacijske usluge;
- (z) poštanske i kurirske usluge;
- (aa) graditeljstvo i povezane inženjerske usluge;
- (bb) usluge istraživanja lokacije;
- (cc) usluge visokoškolskog obrazovanja;
- (dd) usluge povezane s poljoprivredom, lovom i šumarstvom;
- (ee) usluge u području okoliša;
- (ff) osiguranje i usluge povezane s osiguranjem, usluge savjetovanja i konzultantske usluge;
- (gg) ostale financijske usluge, usluge savjetovanja i konzultantske usluge;
- (hh) usluge savjetovanja i konzultantske usluge u području prometa;
- (ii) usluge putničkih agencija i turoperatora;
- (jj) usluge turističkih vodiča;
- (kk) usluge savjetovanja i konzultantske usluge u području proizvodnje.



## Samostalni djelatnici

11. Podložno popisu rezervi iz stavaka 12. i 13., stranke preuzimaju obveze u skladu s člankom SERVIN.4.4. [Ugovorni pružatelji usluga i samostalni stručnjaci] u odnosu na kategoriju modaliteta 4 nezavisnih stručnjaka u sljedećim sektorima ili podsektorima:

- (a) Usluge pravnog savjetovanja u vezi s međunarodnim javnim pravom i pravom matične jurisdikcije;
- (b) arhitektonske usluge i usluge urbanističkog planiranja i krajobrazne arhitekture;
- (c) inženjerske usluge i usluge integriranog inženjerstva;
- (d) računalne i srodne usluge;
- (e) usluge istraživanja i razvoja;
- (f) usluge istraživanja tržišta i anketiranja;
- (g) usluge savjetovanja u pogledu upravljanja;
- (h) usluge povezane sa savjetovanjem u pogledu upravljanja;
- (i) rudarstvo;
- (j) usluge pismenog i usmenog prevođenja;
- (k) telekomunikacijske usluge;
- (l) poštanske i kurirske usluge;
- (m) usluge visokoškolskog obrazovanja;
- (n) usluge povezane s osiguranjem, savjetodavne i konzultantske usluge;
- (o) ostale financijske usluge, savjetodavne i konzultantske usluge;
- (p) savjetodavne i konzultantske usluge u području prometa;
- (q) savjetodavne i konzultantske usluge u području proizvodnje.

12. Rezerve Europske unije su:

Sektor ili podsektor	Opis rezervi
Svi sektori	<p><u>UPU i SD:</u></p> <p>U <b>AT</b>: Najdulje trajanje privremenog boravka za ukupno razdoblje ne smije iznositi više od šest mjeseci u bilo kojem razdoblju od 12 mjeseci ili za vrijeme trajanja ugovora, ovisno o tome što je kraće.</p> <p>U <b>CZ</b>: Najdulje trajanje privremenog boravka iznosi najviše 12 uzastopnih mjeseci ili za vrijeme trajanja ugovora, ovisno o tome što je kraće.</p>
<p><b>Usluge pravnog savjetovanja u vezi s međunarodnim javnim pravom i pravom matične jurisdikcije</b> (CPC 861 (dio))</p>	<p><u>UPU:</u></p> <p>U <b>AT, BE, CY, DE, EE, EL, ES, FR, HR, IE, IT, LU, NL, PL, PT, SE</b>: Nema ograničenja.</p> <p>U <b>BG, CZ, DK, FI, HU, LT, LV, MT, RO, SI, SK</b>: Ispitivanje gospodarskih potreba.</p> <p><u>SD:</u></p> <p>U <b>AT, CY, DE, EE, FR, HR, IE, LU, LV, NL, PL, PT, SE</b>: Nema ograničenja.</p> <p>U <b>BE, BG, CZ, DK, EL, ES, FI, HU, IT, LT, MT, RO, SI, SK</b>: Ispitivanje gospodarskih potreba.</p>
<p><b>Računovodstvene i knjigovodstvene usluge</b> (CPC 86212 osim „usluga revizije”, 86213, 86219 i 86220)</p>	<p><u>UPU:</u></p> <p>U <b>AT, BE, DE, EE, ES, HR, IE, IT, LU, NL, PL, PT, SI, SE</b>: Nema ograničenja.</p> <p>U <b>BG, CZ, CY, DK, EL, FI, FR, HU, LT, LV, MT, RO, SK</b>: Ispitivanje gospodarskih potreba.</p> <p><u>SD:</u></p> <p><b>EU</b>: Ne preuzimaju se obveze.</p>
<p><b>Usluge poreznog savjetovanja</b> (CPC 863)<sup>122</sup></p>	<p><u>UPU:</u></p> <p>U <b>AT, BE, DE, EE, ES, FR, HR, IE, IT, LU, NL, PL, SI, SE</b>: Nema ograničenja.</p> <p>U <b>BG, CZ, CY, DK, EL, FI, HU, LT, LV, MT, RO, SK</b>: Ispitivanje gospodarskih potreba.</p> <p>U <b>PT</b>: Ne preuzimaju se obveze.</p> <p><u>SD:</u></p> <p><b>EU</b>: Ne preuzimaju se obveze.</p>

<sup>122</sup> Ne uključuju usluge pravnog savjetovanja i usluge pravnog zastupanja u poreznim pitanjima, koje su u okviru usluga pravnog savjetovanja u skladu s međunarodnim javnim pravom i pravom matične jurisdikcije.

Sektor ili podsektor	Opis rezervi
<p><b>Arhitektonske usluge</b> i <b>usluge urbanističkog planiranja i krajobrazne arhitekture</b> (CPC 8671 i 8674)</p>	<p><u>UPU:</u> U <b>BE, CY, EE, ES, EL, FR, HR, IE, IT, LU, MT, NL, PL, PT, SI, SE:</b> Nema ograničenja. U <b>FI:</b> Nema ograničenja, osim: Fizička osoba mora dokazati da posjeduje posebna znanja bitna za uslugu koju pruža. U <b>BG, CZ, DE, HU, LT, LV, RO, SK:</b> Ispitivanje gospodarskih potreba. U <b>DK:</b> Ispitivanje gospodarskih potreba osim za privremeni boravak UPU-a do tri mjeseca. U <b>AT:</b> Samo usluge planiranja, pod uvjetom: Ispitivanje gospodarskih potreba.</p> <p><u>SD:</u> U <b>CY, DE, EE, EL, FR, HR, IE, LU, LV, MT, NL, PL, PT, SI, SE:</b> Nema ograničenja. U <b>FI:</b> Nema ograničenja, osim: Fizička osoba mora dokazati da posjeduje posebna znanja bitna za uslugu koju pruža. U <b>BE, BG, CZ, DK, ES, HU, IT, LT, RO, SK:</b> Ispitivanje gospodarskih potreba. U <b>AT:</b> Samo usluge planiranja, pod uvjetom: Ispitivanje gospodarskih potreba.</p>
<p><b>Inženjerske usluge</b> i <b>integrirane inženjerske usluge</b> (CPC 8672 i 8673)</p>	<p><u>UPU:</u> U <b>BE, CY, EE, ES, EL, FR, HR, IE, IT, LU, MT, NL, PL, PT, SI, SE:</b> Nema ograničenja. U <b>FI:</b> Nema ograničenja, osim: Fizička osoba mora dokazati da posjeduje posebna znanja bitna za uslugu koju pruža. U <b>BG, CZ, DE, HU, LT, LV, RO, SK:</b> Ispitivanje gospodarskih potreba. U <b>DK:</b> Ispitivanje gospodarskih potreba osim za privremeni boravak UPU-a do tri mjeseca. U <b>AT:</b> Samo usluge planiranja, pod uvjetom: Ispitivanje gospodarskih potreba.</p> <p><u>SD:</u> U <b>CY, DE, EE, EL, FR, HR, IE, LU, LV, MT, NL, PL, PT, SI, SE:</b> Nema ograničenja. U <b>FI:</b> Nema ograničenja, osim: Fizička osoba mora dokazati da posjeduje posebna znanja bitna za uslugu koju pruža. U <b>BE, BG, CZ, DK, ES, HU, IT, LT, RO, SK:</b> Ispitivanje gospodarskih potreba. U <b>AT:</b> Samo usluge planiranja, pod uvjetom: Ispitivanje gospodarskih potreba.</p>

Sektor ili podsektor	Opis rezervi
<b>Medicinske (uključujući psihologe) i stomatološke usluge</b> (CPC 9312 i 85201 (dio))	<p><u>UPU:</u>            U SE: Nema ograničenja.            U CY, CZ, DE, DK, EE, ES, IE, IT, LU, MT, NL, PL, PT, RO, SI: Ispitivanje gospodarskih potreba.            U FR: Ispitivanje gospodarskih potreba, osim za psihologe, pod uvjetom: Ne preuzimaju se obveze.            U AT: Ne preuzimaju se obveze, osim za usluge psihologa i stomatologa, pod uvjetom: Ispitivanje gospodarskih potreba.            U BE, BG, EL, FI, HR, HU, LT, LV, SK: Ne preuzimaju se obveze.</p> <p><u>SD:</u>            EU: Ne preuzimaju se obveze.</p>
<b>Veterinarske usluge</b> (CPC 932)	<p><u>UPU:</u>            U SE: Nema ograničenja.            U CY, CZ, DE, DK, EE, EL, ES, FI, FR, IE, IT, LT, LU, MT, NL, PL, PT, RO, SI: Ispitivanje gospodarskih potreba.            U AT, BE, BG, HR, HU, LV, SK: Ne preuzimaju se obveze.</p> <p><u>SD:</u>            EU: Ne preuzimaju se obveze.</p>
<b>Usluge primalja</b> (CPC 93191 (dio))	<p><u>UPU:</u>            U IE, SE: Nema ograničenja.            U AT, CY, CZ, DE, DK, EE, EL, ES, FR, IT, LT, LV, LU, MT, NL, PL, PT, RO, SI: Ispitivanje gospodarskih potreba.            U BE, BG, FI, HR, HU, SK: Ne preuzimaju se obveze.</p> <p><u>SD:</u>            EU: Ne preuzimaju se obveze.</p>
<b>Usluge medicinskih sestara, fizioterapeuta i pomoćnog medicinskog osoblja</b> (CPC 93191 (dio))	<p><u>UPU:</u>            U IE, SE: Nema ograničenja.            U AT, CY, CZ, DE, DK, EE, EL, ES, FR, IT, LT, LV, LU, MT, NL, PL, PT, RO, SI: Ispitivanje gospodarskih potreba.            U BE, BG, FI, HR, HU, SK: Ne preuzimaju se obveze.</p> <p><u>SD:</u>            EU: Ne preuzimaju se obveze.</p>

Sektor ili podsektor	Opis rezervi
<b>Računalne i srodne usluge</b> (CPC 84)	<p><u>UPU:</u>            U <b>BE, DE, EE, EL, ES, FR, HR, IE, IT, LU, LV, MT, NL, PL, PT, SI, SE:</b> Nema ograničenja.            U <b>FI:</b> Nema ograničenja, osim: Fizička osoba mora dokazati da posjeduje posebna znanja bitna za uslugu koju pruža.            U <b>AT, BG, CZ, CY, HU, LT, RO, SK:</b> Ispitivanje gospodarskih potreba.            U <b>DK:</b> ispitivanje gospodarskih potreba osim za privremeni boravak UPU-a do tri mjeseca.</p> <p><u>SD:</u>            U <b>DE, EE, EL, FR, IE, LU, LV, MT, NL, PL, PT, SI, SE:</b> Nema ograničenja.            U <b>FI:</b> Nema ograničenja, osim: Fizička osoba mora dokazati da posjeduje posebna znanja bitna za uslugu koju pruža.            U <b>AT, BE, BG, CZ, CY, DK, ES, HU, IT, LT, RO, SK:</b> Ispitivanje gospodarskih potreba.            U <b>HR:</b> Ne preuzimaju se obveze.</p>
<b>Usluge istraživanja i razvoja</b> (CPC 851, 852 osim usluga psihologa <sup>123</sup> i 853)	<p><u>UPU:</u>  <b>EU osim NL, SE:</b> Zahtijeva se sporazum o gostovanju s odobrenom istraživačkom organizacijom<sup>124</sup>.  <b>EU osim CZ, DK, SK:</b> Nema ograničenja            U <b>CZ, DK, SK:</b> Ispitivanje gospodarskih potreba.</p> <p><u>SD:</u>  <b>EU osim NL, SE:</b> Zahtijeva se sporazum o gostovanju s odobrenom istraživačkom organizacijom<sup>125</sup>.  <b>EU osim BE, CZ, DK, IT, SK:</b> Nema ograničenja            U <b>BE, CZ, DK, IT, SK:</b> Ispitivanje gospodarskih potreba.</p>
<b>Usluge oglašivanja</b> (CPC 871)	<p><u>UPU:</u>            U <b>BE, DE, EE, ES, FR, HR, IE, IT, LU, NL, PL, PT, SI, SE:</b> Nema ograničenja.            U <b>AT, BG, CZ, CY, DK, EL, FI, HU, LT, LV, MT, RO, SK:</b> Ispitivanje gospodarskih potreba.</p> <p><u>SD:</u>  <b>EU:</b> Ne preuzimaju se obveze, osim <b>NL</b>. U <b>NL:</b> Nema ograničenja.</p>

<sup>123</sup> Dio CPC-a 85201 koji se nalazi u okviru medicinskih i stomatoloških usluga.

<sup>124</sup> Za sve države članice osim za DK, odobrenje istraživačke organizacije i sporazum o gostovanju moraju ispunjavati uvjete iz Direktive EU-a 2005/71/EZ od 12. listopada 2005.

<sup>125</sup> Za sve države članice osim za DK, odobrenje istraživačke organizacije i sporazum o gostovanju moraju ispunjavati uvjete iz Direktive EU-a 2005/71/EZ od 12. listopada 2005.

Sektor ili podsektor	Opis rezervi
<b>Usluge istraživanja tržišta i ispitivanja javnog mnijenja</b> (CPC 864)	<p><u>UPU:</u>            U <b>BE, DE, EE, ES, FR, IE, IT, LU, NL, PL, SE:</b> Nema ograničenja.            U <b>AT, BG, CZ, CY, DK, EL, FI, HR, LV, MT, RO, SI, SK:</b> Ispitivanje gospodarskih potreba.            U <b>PT:</b> Nema ih, osim za usluge ispitivanja javnog mnijenja (CPC 86402), pod uvjetom: Ne preuzimaju se obveze.            U <b>HU, LT:</b> Ispitivanje gospodarskih potreba, osim za usluge ispitivanja javnog mnijenja (CPC 86402), pod uvjetom: Ne preuzimaju se obveze.</p> <p><u>SD:</u>            U <b>DE, EE, FR, IE, LU, NL, PL, SE:</b> Nema ograničenja.            U <b>AT, BE, BG, CZ, CY, DK, EL, ES, FI, HR, IT, LV, MT, RO, SI, SK:</b> Ispitivanje gospodarskih potreba.            U <b>PT:</b> Nema ih, osim za usluge ispitivanja javnog mnijenja (CPC 86402), pod uvjetom: Ne preuzimaju se obveze.            U <b>HU, LT:</b> Ispitivanje gospodarskih potreba, osim za usluge ispitivanja javnog mnijenja (CPC 86402), pod uvjetom: Ne preuzimaju se obveze.</p>
<b>Usluge savjetovanja u pogledu upravljanja</b> (CPC 865)	<p><u>UPU:</u>            U <b>BE, DE, EE, EL, ES, FI, FR, HR, IE, IT, LV, LU, MT, NL, PL, PT, SI, SE:</b> Nema ograničenja.            U <b>AT, BG, CZ, CY, HU, LT, RO, SK:</b> Ispitivanje gospodarskih potreba.            U <b>DK:</b> Ispitivanje gospodarskih potreba osim za privremeni boravak UPU-a do tri mjeseca.</p> <p><u>SD:</u>            U <b>CY, DE, EE, EL, FI, FR, IE, LV, LU, MT, NL, PL, PT, SI, SE:</b> Nema ograničenja.            U <b>AT, BE, BG, CZ, DK, ES, HR, HU, IT, LT, RO, SK:</b> Ispitivanje gospodarskih potreba.</p>
<b>Usluge povezane sa savjetovanjem u pogledu upravljanja</b> (CPC 866)	<p><u>UPU:</u>            U <b>BE, DE, EE, EL, ES, FI, FR, HR, IE, IT, LV, LU, MT, NL, PL, PT, SI, SE:</b> Nema ograničenja.            U <b>AT, BG, CZ, CY, LT, RO, SK:</b> Ispitivanje gospodarskih potreba.            U <b>DK:</b> Ispitivanje gospodarskih potreba osim za privremeni boravak UPU-a do tri mjeseca.            U <b>HU:</b> Ispitivanje gospodarskih potreba, osim za usluge arbitraže i mirenja (CPC 86602), pod uvjetom: Ne preuzimaju se obveze.</p> <p><u>SD:</u>            U <b>CY, DE, EE, EL, FI, FR, IE, LV, LU, MT, NL, PL, PT, SI, SE:</b> Nema ograničenja.            U <b>AT, BE, BG, CZ, DK, ES, HR, IT, LT, RO, SK:</b> Ispitivanje gospodarskih potreba            U <b>HU:</b> Ispitivanje gospodarskih potreba, osim za usluge arbitraže i mirenja (CPC 86602), pod uvjetom: Ne preuzimaju se obveze.</p>

Sektor ili podsektor	Opis rezervi
<b>Usluge tehničkog ispitivanja i analize</b> (CPC 8676)	<u>UPU:</u> U <b>BE, DE, EE, EL, ES, FR, HR, IE, IT, LU, NL, PL, SI, SE</b> : Nema ograničenja. U <b>AT, BG, CZ, CY, FI, HU, LT, LV, MT, PT, RO, SK</b> : Ispitivanje gospodarskih potreba. U <b>DK</b> : Ispitivanje gospodarskih potreba osim za privremeni boravak UPU-a do tri mjeseca.  <u>SD:</u> <b>EU</b> : Ne preuzimaju se obveze, osim <b>NL</b> . U <b>NL</b> : Nema ograničenja.
<b>Srodne usluge znanstvenog i tehničkog savjetovanja</b> (CPC 8675)	<u>UPU:</u> U <b>BE, EE, EL, ES, HR, IE, IT, LU, NL, PL, SI, SE</b> : Nema ograničenja. U <b>AT, CZ, CY, DE, DK, FI, HU, LT, LV, MT, PT, RO, SK</b> : Ispitivanje gospodarskih potreba. U <b>DE</b> : Nema ih, osim za javno imenovane geodete, pod uvjetom: Ne preuzimaju se obveze. U <b>FR</b> : Nema ih, osim za postupke „izmjere” povezane s utvrđivanjem prava vlasništva i zemljišnih zakona, pod uvjetom: Ne preuzimaju se obveze. U <b>BG</b> : Ne preuzimaju se obveze.  <u>SD:</u> <b>EU</b> : Ne preuzimaju se obveze, osim <b>NL</b> . U <b>NL</b> : Nema ograničenja.
<b>Rudarstvo</b> (CPC 883, samo savjetodavne i konzultantske usluge)	<u>UPU:</u> U <b>BE, DE, EE, EL, ES, FI, FR, HR, IE, IT, LV, LU, MT, NL, PL, PT, SI, SE</b> : Nema ograničenja. U <b>AT, BG, CZ, CY, HU, LT, RO, SK</b> : Ispitivanje gospodarskih potreba. U <b>DK</b> : Ispitivanje gospodarskih potreba osim za privremeni boravak UPU-a do tri mjeseca.  <u>SD:</u> U <b>DE, EE, EL, FI, FR, HR, IE, LV, LU, MT, NL, PT, SI, SE</b> : Nema ograničenja. U <b>AT, BE, BG, CZ, CY, DK, ES, HU, IT, LT, PL, RO, SK</b> : Ispitivanje gospodarskih potreba.
<b>Održavanje i popravak plovila</b> (CPC 8868 (dio))	<u>UPU:</u> U <b>BE, EE, EL, ES, FR, HR, IT, LV, LU, NL, PL, PT, SI, SE</b> : Nema ograničenja U <b>AT, BG, CZ, CY, DE, DK, FI, HU, IE, LT, MT, RO, SK</b> : Ispitivanje gospodarskih potreba.  <u>SD:</u> <b>EU</b> : Ne preuzimaju se obveze, osim <b>NL</b> . U <b>NL</b> : Nema ograničenja.

Sektor ili podsektor	Opis rezervi
<b>Održavanje i popravak opreme za željeznički promet</b> (CPC 8868 (dio))	<u>UPU:</u> U BE, EE, EL, ES, FR, HR, IT, LV, LU, MT, NL, PL, PT, SI, SE: Nema ograničenja. U AT, BG, CZ, CY, DE, DK, FI, HU, IE, LT, RO, SK: Ispitivanje gospodarskih potreba.  <u>SD:</u> EU: Ne preuzimaju se obveze, osim NL. U NL: Nema ograničenja.
<b>Održavanje i popravak motornih vozila, motocikala, motornih sanjki i opreme za cestovni prijevoz</b> (CPC 6112, 6122, 8867 (dio) i 8868 (dio))	<u>UPU:</u> U BE, EE, EL, ES, FR, HR, IT, LV, LU, NL, PL, PT, SI, SE: Nema ograničenja. U AT, BG, CZ, CY, DE, DK, FI, HU, IE, LT, MT, RO, SK: Ispitivanje gospodarskih potreba.  <u>SD:</u> EU: Ne preuzimaju se obveze, osim NL. U NL: Nema ograničenja.
<b>Održavanje i popravak zrakoplova i njegovih dijelova</b> (CPC 8868 (dio))	<u>UPU:</u> U BE, EE, EL, ES, FR, HR, IT, LV, LU, MT, NL, PL, PT, SI, SE: Nema ograničenja. U AT, BG, CZ, CY, DE, DK, FI, HU, IE, LT, RO, SK: Ispitivanje gospodarskih potreba.  <u>SD:</u> EU: Ne preuzimaju se obveze, osim NL. U NL: Nema ograničenja.
<b>Održavanje i popravak metalnih proizvoda, (neuredskih) strojeva ili (neprijevozne i neuredske) opreme te osobnih i kućanskih artikala<sup>126</sup></b> (CPC 633, 7545, 8861, 8862, 8864, 8865 i 8866)	<u>UPU:</u> U BE, EE, EL, ES, FR, HR, IT, LV, LU, MT, NL, PL, PT, SI, SE: Nema ograničenja. U AT, BG, CZ, CY, DE, DK, HU, IE, LT, RO, SK: Ispitivanje gospodarskih potreba. U FI: Ne preuzimaju se obveze, osim u kontekstu ugovora nakon prodaje ili iznajmljivanja; za održavanje i popravak proizvoda za osobnu upotrebu i upotrebu u kućanstvu (CPC 633): Ispitivanje gospodarskih potreba.  <u>SD:</u> EU: Ne preuzimaju se obveze, osim NL. U NL: Nema ograničenja.

<sup>126</sup> Usluge održavanja i popravka uredskih strojeva i opreme uključujući i računala (CPC 845) navedene su pod računalnim uslugama.



Sektor ili podsektor	Opis rezervi
<b>Usluge pismenog i usmenog prevođenja</b> (CPC 87905, isključujući službene ili certificirane djelatnosti)	<p><u>UPU:</u>            U <b>BE, CY, DE, EE, EL, ES, FR, HR, IT, LU, MT, NL, PL, PT, SI, SE:</b> Nema ograničenja.            U <b>AT, BG, CZ, DK, FI, HU, IE, LT, LV, RO, SK:</b> Ispitivanje gospodarskih potreba.</p> <p><u>SD:</u>            U <b>CY, DE, EE, FR, LU, LV, MT, NL, PL, PT, SI, SE:</b> Nema ograničenja.            U <b>AT, BE, BG, CZ, DK, EL, ES, FI, HU, IE, IT, LT, RO, SK:</b> Ispitivanje gospodarskih potreba.            U <b>HR:</b> Ne preuzimaju se obveze.</p>
<b>Telekomunikacijske usluge</b> (CPC 7544, samo savjetodavne i konzultantske usluge)	<p><u>UPU:</u>            U <b>BE, DE, EE, EL, ES, FI, FR, HR, IE, IT, LV, LU, MT, NL, PL, PT, SI, SE:</b> Nema ograničenja.            U <b>AT, BG, CZ, CY, HU, LT, RO, SK:</b> Ispitivanje gospodarskih potreba.            U <b>DK:</b> Ispitivanje gospodarskih potreba osim za privremeni boravak UPU-a do tri mjeseca.</p> <p><u>SD:</u>            U <b>DE, EE, EL, FI, FR, HR, IE, LV, LU, MT, NL, PL, PT, SI, SE:</b> Nema ograničenja.            U <b>AT, BE, BG, CZ, CY, DK, ES, HU, IT, LT, RO, SK:</b> Ispitivanje gospodarskih potreba.</p>
<b>Poštanske i kurirske usluge</b> (CPC 751, samo savjetodavne i konzultantske usluge)	<p><u>UPU:</u>            U <b>BE, DE, EE, EL, ES, FR, HR, IE, IT, LV, LU, MT, NL, PL, PT, SI, SE:</b> Nema ograničenja.            U <b>AT, BG, CZ, CY, FI, HU, LT, RO, SK:</b> Ispitivanje gospodarskih potreba.            U <b>DK:</b> Ispitivanje gospodarskih potreba osim za privremeni boravak UPU-a do tri mjeseca.</p> <p><u>SD:</u>            U <b>DE, EE, EL, FR, HR, IE, LV, LU, MT, NL, PL, PT, SI, SE:</b> Nema ograničenja.            U <b>AT, BE, BG, CZ, CY, DK, ES, FI, HU, IT, LT, RO, SK:</b> Ispitivanje gospodarskih potreba.</p>
<b>Graditeljstvo i povezane inženjerske usluge</b> (CPC 511, 512, 513, 514, 515, 516, 517 i 518. BG: CPC 512, 5131, 5132, 5135, 514, 5161, 5162, 51641, 51643, 51644, 5165 i 517)	<p><u>UPU:</u>  <b>EU:</b> Ne preuzimaju se obveze osim u <b>BE, CZ, DK, ES, NL</b> i <b>SE.</b>            U <b>BE, DK, ES, NL, SE:</b> Nema ograničenja.            U <b>CZ:</b> Ispitivanje gospodarskih potreba.</p> <p><u>SD:</u>  <b>EU:</b> Ne preuzimaju se obveze, osim <b>NL.</b> U <b>NL:</b> Nema ograničenja.</p>

Sektor ili podsektor	Opis rezervi
<b>Usluge istraživanja lokacije</b> (CPC 5111)	<u>UPU:</u> U <b>BE, DE, EE, EL, ES, FR, HR, IE, IT, LU, MT, NL, PL, PT, SI, SE:</b> Nema ograničenja. U <b>AT, BG, CZ, CY, FI, HU, LT, LV, RO, SK:</b> Ispitivanje gospodarskih potreba. U <b>DK:</b> Ispitivanje gospodarskih potreba osim za privremeni boravak UPU-a do tri mjeseca.  <u>SD:</u> <b>EU:</b> Ne preuzimaju se obveze.
<b>Ustanove visokoškolskog obrazovanja</b> (CPC 923)	<u>UPU:</u> <b>EU</b> osim u <b>LU, SE:</b> Ne preuzimaju se obveze. U <b>LU:</b> Ne preuzimaju se obveze, osim za sveučilišne profesore, pod uvjetom: Nema ograničenja. U <b>SE:</b> Nema ih, osim za pružatelje javno i privatno financiranih usluga obrazovanja s nekom vrstom državne potpore, pod uvjetom: Ne preuzimaju se obveze.  <u>SD:</u> <b>EU</b> osim u <b>SE:</b> Ne preuzimaju se obveze. U <b>SE:</b> Nema ih, osim za pružatelje javno i privatno financiranih usluga obrazovanja s nekom vrstom državne potpore, pod uvjetom: Ne preuzimaju se obveze.
<b>Poljoprivreda, lov i šumarstvo</b> (CPC 881, samo savjetodavne i konzultantske usluge)	<u>UPU:</u> <b>EU</b> osim u <b>BE, DE, DK, ES, FI, HR</b> i <b>SE:</b> ne preuzimaju se obveze U <b>BE, DE, ES, HR, SE:</b> Nema ograničenja U <b>DK:</b> Ispitivanje gospodarskih potreba. U <b>FI:</b> ne preuzimaju se obveze, osim za savjetodavne i konzultantske usluge koje se odnose na šumarstvo, pod uvjetom: Nema ograničenja.  <u>SD:</u> <b>EU:</b> Ne preuzimaju se obveze.
<b>Usluge u području okoliša</b> (CPC 9401, 9402, 9403, 9404, 94060 (dio), 9405, dio 9406 i 9409)	<u>UPU:</u> U <b>BE, EE, ES, FI, FR, HR, IE, IT, LU, MT, NL, PL, PT, SI, SE:</b> Nema ograničenja. U <b>AT, BG, CZ, CY, DE, DK, EL, HU, LT, LV, RO, SK:</b> Ispitivanje gospodarskih potreba.  <u>SD:</u> <b>EU:</b> Ne preuzimaju se obveze.

Sektor ili podsektor	Opis rezervi
<b>Osiguranje i usluge povezane s osiguranjem</b> (samo savjetodavne i konzultantske usluge)	<p><u>UPU:</u>            U <b>BE, DE, EE, EL, ES, FR, HR, IE, IT, LV, LU, MT, NL, PL, PT, SI, SE:</b> Nema ograničenja.            U <b>AT, BG, CZ, CY, FI, LT, RO, SK:</b> Ispitivanje gospodarskih potreba.            U <b>DK:</b> ispitivanje gospodarskih potreba osim za privremeni boravak UPU-a do tri mjeseca.            U <b>HU:</b> Ne preuzimaju se obveze.</p> <p><u>SD:</u>            U <b>DE, EE, EL, FR, HR, IE, LV, LU, MT, NL, PT, SI, SE:</b> Nema ograničenja.            U <b>AT, BE, BG, CZ, CY, DK, ES, FI, IT, LT, PL, RO, SK:</b> Ispitivanje gospodarskih potreba.            U <b>HU:</b> Ne preuzimaju se obveze.</p>
<b>Ostale financijske usluge</b> (samo savjetodavne i konzultantske usluge)	<p><u>UPU:</u>            U <b>BE, DE, ES, EE, EL, FR, HR, IE, IT, LV, LU, MT, NL, PL, PT, SI, SE:</b> Nema ograničenja.            U <b>AT, BG, CZ, CY, FI, LT, RO, SK:</b> Ispitivanje gospodarskih potreba.            U <b>DK:</b> ispitivanje gospodarskih potreba osim za privremeni boravak UPU-a do tri mjeseca.            U <b>HU:</b> Ne preuzimaju se obveze.</p> <p><u>SD:</u>            U <b>DE, EE, EL, FR, HR, IE, LV, LU, MT, NL, PT, SI, SE:</b> Nema ograničenja.            U <b>AT, BE, BG, CZ, CY, DK, ES, FI, IT, LT, PL, RO, SK:</b> Ispitivanje gospodarskih potreba.            U <b>HU:</b> Ne preuzimaju se obveze.</p>
<b>Promet</b> (CPC 71, 72, 73 i 74, samo savjetodavne i konzultantske usluge)	<p><u>UPU:</u>            U <b>DE, EE, EL, ES, FI, FR, HR, IE, IT, LV, LU, MT, NL, PL, PT, SI, SE:</b> Nema ograničenja.            U <b>AT, BG, CZ, CY, HU, LT, RO, SK:</b> Ispitivanje gospodarskih potreba.            U <b>DK:</b> Ispitivanje gospodarskih potreba osim za privremeni boravak UPU-a do tri mjeseca.            U <b>BE:</b> Ne preuzimaju se obveze.</p> <p><u>SD:</u>            U <b>CY, DE, EE, EL, FI, FR, HR, IE, LV, LU, MT, NL, PT, SI, SE:</b> Nema ograničenja.            U <b>AT, BG, CZ, DK, ES, HU, IT, LT, RO, SK:</b> Ispitivanje gospodarskih potreba.            In <b>PL:</b> Ispitivanje gospodarskih potreba, osim za zračni prijevoz, pod uvjetom: Nema ograničenja.            U <b>BE:</b> Ne preuzimaju se obveze.</p>

Sektor ili podsektor	Opis rezervi
Usluge putničkih agencija i organizatora grupnih putovanja (turoperatora) (uključujući putovanja <sup>127</sup> ) (CPC 7471)	<p><u>UPU:</u>  U AT, CY, CZ, DE, EE, ES, FR, HR, IT, LU, NL, PL, SI, SE: Nema ograničenja.  U BG, EL, FI, HU, LT, LV, MT, PT, RO, SK: Ispitivanje gospodarskih potreba.  U DK: Ispitivanje gospodarskih potreba osim za privremeni boravak UPU-a do tri mjeseca.  U BE, IE: Ne preuzimaju se obveze, osim za vođitelje putovanja, pod uvjetom: Nema ograničenja.</p> <p><u>SD:</u>  EU: Ne preuzimaju se obveze.</p>
Usluge turističkih vođiča (CPC 7472)	<p><u>UPU:</u>  U NL, PT, SE: Nema ograničenja.  U AT, BE, BG, CY, CZ, DE, DK, EE, FI, FR, EL, HU, IE, IT, LV, LU, MT, RO, SK, SI: Ispitivanje gospodarskih potreba.  U ES, HR, LT, PL: Ne preuzimaju se obveze.</p> <p><u>SD:</u>  EU: Ne preuzimaju se obveze.</p>
Proizvodnja (CPC 884 i 885, samo savjetodavne i konzultantske usluge)	<p><u>UPU:</u>  U BE, DE, EE, EL, ES, FI, FR, HR, IE, IT, LV, LU, MT, NL, PL, PT, SI, SE: Nema ograničenja.  U AT, BG, CZ, CY, HU, LT, RO, SK: Ispitivanje gospodarskih potreba.  U DK: Ispitivanje gospodarskih potreba osim za privremeni boravak UPU-a do tri mjeseca.</p> <p><u>SD:</u>  U DE, EE, EL, FI, FR, HR, IE, LV, LU, MT, NL, PT, SI, SE: Nema ograničenja.  U AT, BE, BG, CZ, CY, DK, ES, HU, IT, LT, PL, RO, SK: Ispitivanje gospodarskih potreba.</p>

13. Rezerve Ujedinjene Kraljevine jesu:

Sektor ili podsektor	Opis rezervi
Svi sektori	Nema ograničenja
Usluge pravnog savjetovanja u vezi s međunarodnim javnim pravom i pravom matične jurisdikcije (CPC 861 (dio))	<p><u>UPU:</u>  Nema ograničenja.</p> <p><u>SD:</u>  Nema ograničenja.</p>

<sup>127</sup> Pružatelji usluga čija je funkcija pratiti skupinu na putovanju koja se sastoji od najmanje 10 fizičkih osoba, a ne posluju kao vođiči na konkretnim lokacijama.

Sektor ili podsektor	Opis rezervi
<b>Računovodstvene i knjigovodstvene usluge</b> (CPC 86212 osim „usluga revizije“, 86213, 86219 i 86220)	<u>UPU:</u> Nema ograničenja.  <u>SD:</u> Ne preuzimaju se obveze.
<b>Usluge poreznog savjetovanja</b> (CPC 863) <sup>128</sup>	<u>UPU:</u> Nema ograničenja.  <u>SD:</u> Ne preuzimaju se obveze.
<b>Arhitektonske usluge i usluge urbanističkog planiranja i krajobrazne arhitekture</b> (CPC 8671 i 8674)	<u>UPU:</u> Nema ograničenja.  <u>SD:</u> Nema ograničenja.
<b>Inženjerske usluge i integrirane inženjerske usluge</b> (CPC 8672 i 8673)	<u>UPU:</u> Nema ograničenja.  <u>SD:</u> Nema ograničenja.
<b>Medicinske (uključujući psihologe) i stomatološke usluge</b> (CPC 9312 i 85201 (dio))	<u>UPU:</u> Ne preuzimaju se obveze.  <u>SD:</u> Ne preuzimaju se obveze.
<b>Veterinarske usluge</b> (CPC 932)	<u>UPU:</u> Ne preuzimaju se obveze.  <u>SD:</u> Ne preuzimaju se obveze.
<b>Usluge primalja</b> (CPC 93191 (dio))	<u>UPU:</u> Ne preuzimaju se obveze.  <u>SD:</u> Ne preuzimaju se obveze.

<sup>128</sup> Ne uključuju usluge pravnog savjetovanja i usluge pravnog zastupanja u poreznim pitanjima, koje su u okviru usluga pravnog savjetovanja u skladu s međunarodnim javnim pravom i pravom matične jurisdikcije.

Sektor ili podsektor	Opis rezervi
<b>Usluge medicinskih sestara, fizioterapeuta i pomoćnog medicinskog osoblja</b> (CPC 93191 (dio))	<u>UPU:</u> Ne preuzimaju se obveze.  <u>SD:</u> Ne preuzimaju se obveze.
<b>Računalne i srodne usluge</b> (CPC 84)	<u>UPU:</u> UK: Nema ograničenja.  <u>SD:</u> Nema ograničenja.
<b>Usluge istraživanja i razvoja</b> (CPC 851, 852 osim usluga psihologa <sup>129</sup> i 853)	<u>UPU:</u> Nema ograničenja  <u>SD:</u> Nema ograničenja
<b>Usluge oglašivanja</b> (CPC 871)	<u>UPU:</u> Nema ograničenja.  <u>SD:</u> Ne preuzimaju se obveze.
<b>Usluge istraživanja tržišta i ispitivanja javnog mnijenja</b> (CPC 864)	<u>UPU:</u> Nema ograničenja.  <u>SD:</u> Nema ograničenja.
<b>Usluge savjetovanja u pogledu upravljanja</b> (CPC 865)	<u>UPU:</u> Nema ograničenja.  <u>SD:</u> Nema ograničenja.
<b>Usluge povezane sa savjetovanjem u pogledu upravljanja</b> (CPC 866)	<u>UPU:</u> Nema ograničenja.  <u>SD:</u> Nema ograničenja.

129

Dio CPC-a 85201 koji se nalazi u okviru medicinskih i stomatoloških usluga.

Sektor ili podsektor	Opis rezervi
<b>Usluge tehničkog ispitivanja i analize</b> (CPC 8676)	<u>UPU:</u> Nema ograničenja.  <u>SD:</u> Ne preuzimaju se obveze.
<b>Srodne usluge znanstvenog i tehničkog savjetovanja</b> (CPC 8675)	<u>UPU:</u> Nema ograničenja.  <u>SD:</u> Ne preuzimaju se obveze.
<b>Rudarstvo</b> (CPC 883, samo savjetodavne i konzultantske usluge)	<u>UPU:</u> Nema ograničenja.  <u>SD:</u> Nema ograničenja.
<b>Održavanje i popravak plovila</b> (CPC 8868 (dio))	<u>UPU:</u> Nema ograničenja  <u>SD:</u> Ne preuzimaju se obveze.
<b>Održavanje i popravak opreme za željeznički promet</b> (CPC 8868 (dio))	<u>UPU:</u> Nema ograničenja.  <u>SD:</u> Ne preuzimaju se obveze.
<b>Održavanje i popravak motornih vozila, motocikala, motornih sanjki i opreme za cestovni prijevoz</b> (CPC 6112, 6122, 8867 (dio) i 8868 (dio))	<u>UPU:</u> Nema ograničenja.  <u>SD:</u> Ne preuzimaju se obveze.
<b>Održavanje i popravak zrakoplova i njegovih dijelova</b> (CPC 8868 (dio))	<u>UPU:</u> Nema ograničenja.  <u>SD:</u> Ne preuzimaju se obveze.

Sektor ili podsektor	Opis rezervi
<b>Održavanje i popravak metalnih proizvoda, (neuredskih) strojeva ili (neprijevozne i neuredske) opreme te osobnih i kućanskih artikala<sup>130</sup></b> (CPC 633, 7545, 8861, 8862, 8864, 8865 i 8866)	<u>UPU:</u> Nema ograničenja.  <u>SD:</u> Ne preuzimaju se obveze.
<b>Usluge pismenog i usmenog prevođenja</b> (CPC 87905, isključujući službene ili certificirane djelatnosti)	<u>UPU:</u> Nema ograničenja.  <u>SD:</u> Nema ograničenja.
<b>Telekomunikacijske usluge</b> (CPC 7544, samo savjetodavne i konzultantske usluge)	<u>UPU:</u> Nema ograničenja.  <u>SD:</u> Nema ograničenja.
<b>Poštanske i kurirske usluge</b> (CPC 751, samo savjetodavne i konzultantske usluge)	<u>UPU:</u> Nema ograničenja.  <u>SD:</u> Nema ograničenja.
<b>Graditeljstvo i povezane inženjerske usluge</b> (CPC 511, 512, 513, 514, 515, 516, 517 i 518. BG: CPC 512, 5131, 5132, 5135, 514, 5161, 5162, 51641, 51643, 51644, 5165 i 517)	<u>UPU:</u> Ne preuzimaju se obveze.  <u>SD:</u> Ne preuzimaju se obveze.
<b>Usluge istraživanja lokacije</b> (CPC 5111)	<u>UPU:</u> Nema ograničenja.  <u>SD:</u> Ne preuzimaju se obveze.
<b>Ustanove visokoškolskog obrazovanja</b> (CPC 923)	<u>UPU:</u> Ne preuzimaju se obveze.  <u>SD:</u> Ne preuzimaju se obveze.

<sup>130</sup> Usluge održavanja i popravka uredskih strojeva i opreme uključujući i računala (CPC 845) navedene su pod računalnim uslugama.



Sektor ili podsektor	Opis rezervi
<b>Poljoprivreda, lov i šumarstvo</b> (CPC 881, samo savjetodavne i konzultantske usluge)	<u>UPU:</u> ne preuzimaju se obveze  <u>SD:</u> Ne preuzimaju se obveze.
<b>Usluge u području okoliša</b> (CPC 9401, 9402, 9403, 9404, 94060 (dio), 9405, dio 9406 i 9409)	<u>UPU:</u> Nema ograničenja.  <u>SD:</u> Ne preuzimaju se obveze.
<b>Osiguranje i usluge povezane s osiguranjem</b> (samo savjetodavne i konzultantske usluge)	<u>UPU:</u> Nema ograničenja.  <u>SD:</u> Nema ograničenja.
<b>Ostale financijske usluge</b> (samo savjetodavne i konzultantske usluge)	<u>UPU:</u> Nema ograničenja.  <u>SD:</u> Nema ograničenja.
<b>Promet</b> (CPC 71, 72, 73 i 74, samo savjetodavne i konzultantske usluge)	<u>UPU:</u> Nema ograničenja.  <u>SD:</u> Nema ograničenja.
<b>Usluge putničkih agencija i organizatora grupnih putovanja (turoperatora)</b> (uključujući voditelje putovanja <sup>131</sup> ) (CPC 7471)	<u>UPU:</u> Nema ograničenja.  <u>SD:</u> Ne preuzimaju se obveze.
<b>Usluge turističkih vodiča</b> (CPC 7472)	<u>UPU:</u> Nema ograničenja.  <u>SD:</u> Ne preuzimaju se obveze.
<b>Proizvodnja</b> (CPC 884 i 885, samo savjetodavne i konzultantske usluge)	<u>UPU:</u> Nema ograničenja.  <u>SD:</u> Nema ograničenja.

<sup>131</sup> Pružatelji usluga čija je funkcija pratiti skupinu na putovanju koja se sastoji od najmanje 10 fizičkih osoba, a ne posluju kao vodiči na konkretnim lokacijama.

## PRILOG SERVIN-5.:KRETANJE FIZIČKIH OSOBA

### Članak 1.: Postupovne obveze povezane s ulaskom i privremenim boravkom

Stranke nastoje osigurati da se pri obradi zahtjeva za ulazak i privremeni boravak na temelju odgovarajućih obveza iz Sporazuma poštuju dobra upravna praksa:

- (a) svaka stranka osigurava da naknade koje naplaćuju nadležna tijela za obradu zahtjeva za ulazak i privremeni boravak neopravdano ne narušavaju ni ne odgađaju trgovinu uslugama na temelju ovog Sporazuma;
- (b) podložno diskrecijskoj ocjeni nadležnih tijela svake stranke, dokumenti koji se traže od podnositelja zahtjeva za odobrenje ulaska i privremenog boravka poslovnog posjetitelja u kratkoročnom posjetu trebali bi biti razmjerni svrsi njihova prikupljanja;
- (c) nadležna tijela svake stranke obrađuju potpune zahtjeve za odobrenje ulaska i privremenog boravka što je brže moguće;
- (d) nadležna tijela svake stranke nastoje bez nepotrebne odgode informativno odgovoriti na svaki razuman upit podnositelja zahtjeva o statusu zahtjeva;
- (e) ako nadležna tijela stranke traže dodatne informacije od podnositelja zahtjeva kako bi obradila zahtjev, ona nastoje bez nepotrebne odgode obavijestiti podnositelja zahtjeva;
- (f) nadležna tijela svake stranke odmah nakon donošenja odluke obavješćuju podnositelja zahtjeva o ishodu zahtjeva;
- (g) ako je zahtjev odobren, nadležna tijela svake stranke obavješćuju podnositelja zahtjeva o razdoblju privremenog boravka i ostalim relevantnim uvjetima;
- (h) ako je zahtjev odbijen, nadležna tijela stranke, na zahtjev ili na vlastitu inicijativu, podnositelju zahtjeva dostavljaju informacije o svim dostupnim postupcima preispitivanja ili žalbe; i
- (i) svaka stranka nastoji prihvaćati i obrađivati zahtjeve u elektroničkom obliku.

Članak 2.: Dodatne postupovne obveze koje se primjenjuju na osobe premještene unutar društva i njihove partnere, djecu i članove obitelji<sup>132</sup>

1. Nadležna tijela svake stranke donose odluku o zahtjevu za izdavanje ili produljenje dozvole za privremeni boravak osobe premještene unutar društva te pisanim putem obavješćuju podnositelja zahtjeva o odluci, u skladu s postupcima obavješćivanja prema nacionalnom pravu, što je prije moguće, ali najkasnije 90 dana od dana podnošenja potpunog zahtjeva.

2. Ako su informacije ili dokumentacija priložene u zahtjevu nepotpune, dotična nadležna tijela nastoje u razumnom roku obavijestiti podnositelja zahtjeva o potrebnim dodatnim informacijama te odrediti razuman rok za njihovu dostavu. Rok iz stavka 1. suspendira se sve dok se nadležnim tijelima ne dostave potrebne dodatne informacije.

---

<sup>132</sup> Stavci 1., 2. i 3. ne primjenjuju se na države članice koje ne podliježu primjeni Direktive 2014/66/EU Europskog parlamenta i Vijeća od 15. svibnja 2014. o uvjetima za ulazak i boravak državljanina trećih zemalja u okviru premještaja unutar društva („Direktiva o premještaju unutar društva”).

3. Unija članovima obitelji fizičkih osoba iz Ujedinjene Kraljevine koje su premještene unutar društva u Uniju odobrava pravo na ulazak i privremeni boravak dodijeljeno članovima obitelji osobe premještene unutar društva na temelju članka 19. Direktive 2014/66/EU Europskog parlamenta i Vijeća od 15. svibnja 2014. o uvjetima za ulazak i boravak državljana trećih zemalja u okviru premještaja unutar društva.

4. Ujedinjena Kraljevina dopušta ulazak i privremeni boravak partnera i uzdržavane djece osoba premještenih unutar društva, kako je to dopušteno u okviru pravila Ujedinjene Kraljevine u području imigracije.

5. Ujedinjena Kraljevina partnerima i uzdržavanoj djeci osoba premještenih unutar društva iz stavka 4. dopušta da tijekom trajanja njihove vize rade kao zaposlene ili samozaposlene osobe te od njih ne zahtijeva da ishode radnu dozvolu.

*ODJELJAK A: Opće odredbe*

**Uvod**

1. Ovaj Prilog sadržava smjernice za aranžmane o uvjetima za priznavanje stručnih kvalifikacija („aranžmani”), kako je predviđeno člankom SERVIN.5.13. [Stručne kvalifikacije].
2. U skladu s tim člankom ove se smjernice uzimaju u obzir pri izradi zajedničkih preporuka stručnih ili nadležnih tijela stranaka („zajedničke preporuke”).
3. Smjernice nisu obvezujuće ni iscrpne i njima se ne mijenjaju prava i obveze stranaka prema ovom Sporazumu niti se na njih utječe. U njima se iznose uobičajeni sadržaj aranžmana i opći pokazatelji o gospodarskoj vrijednosti aranžmana i usklađenosti relevantnih režima stručnih kvalifikacija.
4. Ne moraju svi elementi ovih smjernica biti relevantni za sve slučajeve, a stručna i nadležna tijela mogu u svoje zajedničke preporuke uvrstiti i sve druge elemente koji smatraju važnima za aranžmane o dotičnoj profesiji ili profesionalnim djelatnostima, u skladu s ovim Sporazumom.
5. Vijeće za partnerstvo trebalo bi te smjernice uzeti u obzir pri odlučivanju o izradi i donošenju aranžmana. Smjernicama se ne dovodi u pitanje preispitivanje usklađenosti zajedničkih preporuka s drugim dijelom [Trgovina, prijevoz i ribarstvo] prvim naslovom [Trgovina] glavom II. [Usluge i ulaganja] ni diskrecijsko pravo Vijeća za partnerstvo da razmotri elemente koje smatra relevantnima, uključujući one sadržane u zajedničkim preporukama.

*ODJELJAK B: Oblik i sadržaj aranžmana*

6. U ovom se odjeljku opisuje uobičajeni sadržaj aranžmana, koji je djelomično izvan nadležnosti stručnih i nadležnih tijela koja izrađuju zajedničke preporuke. Međutim, ti aspekti sadržavaju korisne informacije koje valja uzeti u obzir pri izradi zajedničkih preporuka radi njihove što bolje prilagodbe mogućem području primjene aranžmana.
7. Pitanja koja su izrijekom obuhvaćena ovim Sporazumom, a primjenjuju se na aranžmane (kao što su geografsko područje primjene pojedinog aranžmana, njegova interakcija s planiranim nesukladnim mjerama, sustav rješavanja sporova, žalbeni mehanizmi, mehanizmi praćenja i preispitivanja aranžmana) ne bi trebala biti obuhvaćena zajedničkim preporukama.
8. U okviru aranžmana mogu se predvidjeti različiti mehanizmi za priznavanje stručnih kvalifikacija unutar stranke. Osim toga, može se, ali i ne mora, ograničiti područje primjene aranžmana, postupovne odredbe, učinci priznanja i dodatni zahtjevi te administrativni aranžmani.
9. Aranžman koji donese Vijeće za partnerstvo trebao bi sadržavati stupanj diskrecije koji namjeravaju zadržati nadležna tijela koja odlučuju o priznavanju.

**Područje primjene aranžmana**

10. U aranžmanu bi trebalo utvrditi sljedeće elemente:
- (a) regulirane profesije, relevantne profesionalne nazive i djelatnosti ili skupinu djelatnosti obuhvaćene opsegom obavljanja regulirane profesije u objema strankama („opseg obavljanja profesije”); i
  - (b) je li njime obuhvaćeno priznavanje stručnih kvalifikacija u svrhu pristupa profesionalnim djelatnostima na određeno ili neodređeno vrijeme.

#### ***Uvjeti priznavanja***

11. U aranžmanu se mogu posebno utvrditi:
- (a) stručne kvalifikacije potrebne za priznavanje u skladu s aranžmanom (na primjer dokaz o formalnoj osposobljenosti, profesionalnom iskustvu ili druga potvrda kompetencije);
  - (b) stupanj diskrecije koji zadržavaju tijela za priznavanje pri procjeni zahtjeva za priznavanje tih kvalifikacija; i
  - (c) postupci koji se primjenjuju u slučaju razlika i nedostataka između stručnih kvalifikacija i sredstva za premošćivanje tih razlika, među ostalim mogućnost uvođenja kompenzacijskih mjera i drugih relevantnih uvjeta i ograničenja.

#### ***Postupovne odredbe***

12. U aranžmanu se mogu utvrditi:
- (a) traženi dokumenti i oblik u kojem bi ih trebalo dostaviti (npr. elektronički ili drukčije, uz prijevode ili potvrde o autentičnosti ili bez njih itd.);
  - (b) koraci i faze u postupku priznavanja, uključujući one koji se odnose na moguće kompenzacijske mjere, odgovarajuće obveze i rokove; i
  - (c) dostupnost informacija relevantnih za sve aspekte postupaka i zahtjeva priznavanja.

#### ***Učinci priznavanja i dodatni zahtjevi***

13. U aranžmanu se mogu utvrditi odredbe o učincima priznavanja (ako je relevantno, s obzirom na različite načine izvršenja);
14. U aranžmanu se mogu opisati dodatni zahtjevi za učinkovito obavljanje regulirane profesije u stranci domaćinu. Takvi zahtjevi mogu obuhvaćati:
- (a) registraciju kod lokalnih tijela,
  - (b) odgovarajuće jezične vještine,
  - (c) dokaz dobrog karaktera,
  - (d) usklađenost sa zahtjevima stranke domaćina u pogledu upotrebe poslovnog naziva ili tvrtke,
  - (e) poštovanje etičkih pravila i zahtjeva stranke domaćina u pogledu neovisnosti i profesionalnog ponašanja,

- (f) potrebu za osiguranjem od profesionalne odgovornosti,
- (g) pravila o disciplinskim mjerama, financijskoj i profesionalnoj odgovornosti, i
- (h) zahtjeve za kontinuirani profesionalni razvoj.

### ***Upravljanje aranžmanom***

15. U aranžmanu bi trebalo utvrditi uvjete pod kojima ga se može preispitati ili opozvati te učinke preispitivanja ili opoziva. Može se razmotriti i uvrštenje odredaba o učincima svih prethodno dodijeljenih priznanja.

#### *ODJELJAK C: Gospodarska vrijednost predviđenog aranžmana*

16. U skladu s člankom SERVIN.5.13. [Stručne kvalifikacije] stavkom 2., uz zajedničke preporuke prilaže se dokazima potkrijepljena procjena gospodarske vrijednosti predviđenog aranžmana. Ona se može sastojati od ocjene gospodarskih koristi koje bi aranžman trebao donijeti gospodarstvima stranaka. Takva procjena može pomoći Vijeću za partnerstvo pri izradi i donošenju aranžmana.

17. Bilo bi korisno uvrstiti i elemente kao što su postojeća razina otvorenosti tržišta, potrebe dotične gospodarske grane, tržišni trendovi i kretanja, očekivanja i zahtjevi klijenata te poslovne prilike.

18. Ocjena ne mora biti potpuna i detaljna gospodarska analiza, no trebala bi objasniti interese profesije za donošenje aranžmana i očekivane koristi za stranke od donošenja aranžmana.

#### *ODJELJAK D: Usklađenost relevantnih režima stručnih kvalifikacija*

19. U skladu s člankom SERVIN.5.13. [Stručne kvalifikacije] stavkom 2., uz zajedničke preporuke prilaže se dokazima potkrijepljena procjena usklađenosti relevantnih režima stručnih kvalifikacija. Ta procjena mogu pomoći Vijeću za partnerstvo pri izradi i donošenju aranžmana.

20. Svrha je sljedećeg postupka usmjeriti stručna i nadležna tijela pri ocjenjivanju usklađenosti relevantnih stručnih kvalifikacija i djelatnosti radi pojednostavnjenja i olakšavanja priznavanja stručnih kvalifikacija.

Prvi korak: procjena opsega obavljanja profesije i stručnih kvalifikacija potrebnih za obavljanje regulirane profesije u svakoj stranci.

21. Procjena opsega obavljanja profesije i stručnih kvalifikacija potrebnih za obavljanje regulirane profesije u svakoj stranci trebala bi se temeljiti na svim relevantnim informacijama.

22. Potrebno je utvrditi sljedeće elemente:

- (a) djelatnosti ili skupine djelatnosti obuhvaćene opsegom obavljanja regulirane profesije u svakoj stranci; i
- (b) stručne kvalifikacije potrebne u svakoj stranci za obavljanje regulirane profesije, koje mogu uključivati bilo koji od sljedećih elemenata:
  - (i) minimalno traženo obrazovanje (na primjer, uvjeti upisa, stupanj obrazovanja, trajanje i sadržaj studija),

- (ii) minimalno traženo stručno iskustvo (na primjer, mjesto, trajanje i uvjete praktičnog osposobljavanja ili stručne prakse pod nadzorom prije registracije, licenciranja ili jednakovrijedne dozvole),
- (iii) položene ispite, posebno u okviru stručne kompetencije, i
- (iv) ishođenje licencije ili jednakovrijedne dozvole kojom se, među ostalim, potvrđuje ispunjenje potrebnih zahtjeva u pogledu stručnih kvalifikacija za obavljanje profesije.

Drugi korak: ocjena razlika u opsegu obavljanja profesije i stručnih kvalifikacija potrebnih za obavljanje regulirane profesije u svakoj stranci.

23. Pri ocjeni razlika u opsegu obavljanja profesije i stručnih kvalifikacija potrebnih za obavljanje regulirane profesije u svakoj stranci trebalo bi posebno utvrditi one razlike koje su znatne.

24. Znatna razlika u opsegu obavljanja profesije može postojati ako su ispunjeni svi sljedeći uvjeti:

- (a) jedna ili više djelatnosti obuhvaćenih reguliranom profesijom u stranci domaćinu nije obuhvaćena odgovarajućom profesijom u stranci podrijetla;
- (b) za takve djelatnosti u stranci domaćinu potrebno je posebno osposobljavanje;
- (c) osposobljavanje za takve djelatnosti u stranci domaćinu obuhvaća pitanja koja se bitno razlikuju od onih obuhvaćenih kvalifikacijama podnositelja zahtjeva.

25. Znatne razlike u stručnim kvalifikacijama potrebnima za obavljanje regulirane profesije ako postoje razlike u zahtjevima stranaka u pogledu stupnja, trajanja ili sadržaja osposobljavanja potrebnog za obavljanje djelatnosti obuhvaćenih reguliranom profesijom.

Treći korak: mehanizmi priznavanja

26. Ovisno o okolnostima, mogući su različiti mehanizmi za priznavanje stručnih kvalifikacija. Mogući su različiti mehanizmi unutar stranke.

27. Ako u opsegu obavljanja profesije i u stručnim kvalifikacijama potrebnima za obavljanje regulirane profesije nema znatnih razlika, aranžmanom se može predvidjeti jednostavniji postupak priznavanja nego ako takve znatne razlike postoje.

28. Ako postoje znatne razlike, aranžmanom se mogu predvidjeti kompenzacijske mjere koje su dovoljne za ispravljanje takvih razlika.

29. Ako se primjenjuju kompenzacijske mjere za smanjenje znatnih razlika, one bi trebale biti razmjerne razlikama koje se njima nastoje ispraviti. Svako praktično stručno iskustvo ili službeno potvrđeno osposobljavanje moglo bi se uzeti u obzir pri procjeni opsega potrebnih kompenzacijskih mjera.

30. Bez obzira na to jesu li razlike znatne ili nisu, aranžmanom se može uzeti u obzir stupanj diskrecije koji namjeravaju zadržati nadležna tijela pri odlučivanju o zahtjevima za priznavanje.

31. Vrste kompenzacijskih mjera raznovrsne su i uključuju:

- (a) obavljanje regulirane profesije pod nadzorom u stranci domaćinu tijekom određenog razdoblja, po mogućnosti popraćeno daljnjim usavršavanjem pod nadzorom kvalificirane osobe i podložno reguliranoj procjeni;
- (b) ispit koji provode ili priznaju odgovarajuća tijela stranke domaćina radi procjene sposobnosti podnositelja zahtjeva za obavljanje regulirane profesije u toj stranci; ili
- (c) privremeno ograničenje opsega obavljanja profesije; ili kombinacija navedenog.

32. Aranžmanom bi se moglo predvidjeti da se podnositeljima zahtjeva omogući da odaberu neku od jednakovrijednih kompenzacijskih mjera ako bi se time ograničilo administrativno opterećenje za podnositelje zahtjeva.



## PRILOG PPROC-1.: JAVNA NABAVA

### ODJELJAK A: Relevantne odredbe GPA-a

Članci od I. do III., IV.1.a, od IV.2. do IV.7., od VI. do XV., od XVI.1. do XVI.3., XVII. i XVIII.

### ODJELJAK B: Obveze u pogledu pristupa tržištu

Za potrebe ovog odjeljka „CPC” znači privremena Središnja klasifikacija proizvoda (Statistički dokumenti, serija M, br. 77, Odjel za međunarodna gospodarska i socijalna pitanja, Statistički ured Ujedinjenih naroda, New York, 1991.).

#### PODODJELJAK B1. Europska unija

U skladu s člancima PPROC 2.2. i PPROC 2.3., na nabavu obuhvaćenu ovim pododjeljkom drugi dio prvi naslov glava VI. [JAVNA NABAVA] primjenjuje se dodatno uz nabavu obuhvaćenu priložima Europske unije Dodatku I. GPA-u.

Napomene u priložima od 1. do 7. Europske unije Dodatku I. GPA-u primjenjuju se i na javnu nabavu obuhvaćenu ovim pododjeljkom, osim ako je u ovom pododjeljku navedeno drukčije.

#### Nabava obuhvaćena ovim pododjeljkom

##### 1. Dodatni naručitelji

Javna nabava robe i usluga kako je utvrđeno u priložima od 4. do 6. Europske unije Dodatku I. GPA-u te kako je utvrđeno u točki 2. ovog pododjeljka koju provode sljedeći naručitelji država članica:

- (a) svi naručitelji čija je nabava obuhvaćena direktivom Europske unije o komunalnim uslugama koji su javni naručitelji (na primjer oni obuhvaćeni priložima 1. i 2. Dodatku I. GPA-u) ili javna poduzeća<sup>133</sup> koja na popisu djelatnosti imaju neku od sljedećih djelatnosti:
  - (i) stavljanje na raspolaganje nepokretnih mreža ili njihovo upravljanje s ciljem pružanja javne usluge u vezi s proizvodnjom, prijenosom ili distribucijom plina ili topline ili isporuka plina ili topline u te mreže; ili
  - (ii) bilo koju kombinaciju takve djelatnosti i onih iz Priloga 3. Dodatka I. GPA-u;

---

<sup>133</sup> U skladu s Direktivom EU-a o komunalnim uslugama javno je poduzeće svako poduzeće u kojem javni naručitelji mogu imati, izravno ili neizravno, prevladavajući utjecaj na temelju svojeg vlasništva u njemu, svojeg financijskog sudjelovanja u njemu ili na temelju pravila kojima je ono uređeno.

Prevladavajući utjecaj javnih naručitelja pretpostavlja se kada oni, izravno ili neizravno, u odnosu na poduzeće:

- i. posjeduju većinu upisanog kapitala, ili
- ii. imaju utjecaj na većinu glasova povezanih s ulozima koje je izdalo poduzeće, ili
- iii. mogu imenovati više od polovice članova upravnog, upraviteljskog ili nadzornog tijela društva.

- (b) naručitelji u privatnom vlasništvu čija je jedna od djelatnosti bilo koja od djelatnosti iz točke (a) ovog stavka, točke 1. Priloga 3. Dodatka I. GPA-u ili bilo koje njihove kombinacije i koja posluju na temelju posebnih ili isključivih prava koja je dodijelilo nadležno tijelo države članice;

Za javnu nabavu u iznosu koji je jednak sljedećim pragovima ili viši:

- 400 000 posebnih prava vučenja za javnu nabavu robe i usluga;
- 5 000 000 posebnih prava vučenja za javnu nabavu građevinskih usluga (CPC 51).

## 2. Dodatne usluge

Javna nabava sljedećih usluga, uz javnu nabavu iz Priloga 5. Europske unije Dodatku I. GPA-u., za naručitelje obuhvaćene prilogima od 1. do 3. Europske unije Dodatku I. GPA-u. ili stavkom 1. ovog pododjeljka:

- hotelijerske i ugostiteljske usluge (CPC 641);
- usluge posluživanja hrane (CPC 642);
- usluge posluživanja pića (CPC 643);
- usluge povezane s telekomunikacijom (CPC 754);
- usluge poslovanja nekretninama na temelju naknade ili ugovora (CPC 8220);
- ostale poslovne usluge (CPC 87901, 87903, 87905-87907);
- usluge obrazovanja (CPC 92).

### Napomene

1. Ugovori za hotelijerske i ugostiteljske usluge (CPC 641), usluge posluživanja hrane (CPC 642), usluge posluživanja pića (CPC 643) i usluge obrazovanja (CPC 92) obuhvaćeni su režimom nacionalnog tretmana za dobavljače, uključujući pružatelje usluga, iz Ujedinjene Kraljevine, pod uvjetom da njihova vrijednost nije manja od 750 000 EUR kad ih dodjeljuju naručitelji obuhvaćeni prilogima 1. i 2. Europske unije Dodatku I. GPA-u, odnosno da njihova vrijednost nije manja od 1 000 000 EUR kad ih dodjeljuju naručitelji obuhvaćeni Prilogom 3. Europske unije Dodatku I. GPA-u ili naručitelji obuhvaćeni stavkom 1. ovog pododjeljka.

2. Isporuka plina ili toplinske energije mrežama koje pružaju uslugu javnosti od strane naručitelja koji nije javni naručitelj ne smatra se djelatnošću u smislu ovog pododjeljka ako je:

- (a) proizvodnja plina ili toplinske energije tog tijela obavljena zbog toga što je njezina potrošnja potrebna za obavljanje djelatnosti koja nije navedena u ovom pododjeljku ili stavcima od (a) do (f) Priloga 3. Europske unije Dodatku I. GPA-u; i
- (b) jedini cilj isporuke javnoj mreži ekonomsko iskorištavanje takve proizvodnje i ne iznosi više od 20 % prometa tog subjekta uzimajući u obzir prosjek prethodne tri godine, uključujući tekuću godinu.

3. Glava VI. [JAVNA ULAGANJA] prvog naslova drugog dijela i ovaj Prilog ne obuhvaćaju nabavu sljedećih usluga:

- (a) usluge zdravstvene zaštite (CPC 931);
- (b) administrativne usluge zdravstvene zaštite (CPC 91122); i
- (c) usluge pronalaženja sestrinskog i medicinskog osoblja (CPC 87206 i CPC 87209).

#### Pododjeljak B2.: Ujedinjena Kraljevina

U skladu s člancima PPROC 2.2. i PPROC 2.3., na nabavu obuhvaćenu ovim pododjeljkom drugi dio prvi naslov glava VI. [JAVNA NABAVA] primjenjuje se dodatno uz nabavu obuhvaćenu člankom II. GPA-a

Napomene u prilogima od 1. do 7. Ujedinjene Kraljevine Dodatku I. GPA-u primjenjuju se i na javnu nabavu obuhvaćenu ovim pododjeljkom, osim ako je u ovom pododjeljku navedeno drukčije.

#### Nabava obuhvaćena ovim pododjeljkom

##### 1. Dodatni naručitelji

Javna nabava robe i usluga kako je utvrđeno u prilogima od 4. do 6. Ujedinjene Kraljevine Dodatku I. GPA-u te kako je utvrđeno u točki 2. ovog pododjeljka koju provode sljedeći naručitelji Ujedinjene Kraljevine:

(a) svi naručitelji čija je nabava obuhvaćena Uredbom o komunalnim uslugama iz 2016. i uredbama o komunalnim ugovorima (Škotska) iz 2016. koji su javni naručitelji (na primjer oni obuhvaćeni prilogima 1. i 2. Dodatku I. GPA-u) ili javna poduzeća (vidjeti napomenu 1.) koja na popisu djelatnosti imaju neku od sljedećih djelatnosti:

- i. stavljanje na raspolaganje nepokretnih mreža ili njihovo upravljanje s ciljem pružanja javne usluge u vezi s proizvodnjom, prijenosom ili distribucijom plina ili topline ili isporuka plina ili topline u te mreže; ili
- ii. bilo koju kombinaciju takve djelatnosti i onih iz Priloga 3. Dodatka I. GPA-u;

(b) naručitelji u privatnom vlasništvu čija je jedna od djelatnosti bilo koja od djelatnosti iz točke (a) ovog stavka, točke 1. Priloga 3. Dodatka I. GPA-u ili bilo koje njihove kombinacije i koja posluju na temelju posebnih ili isključivih prava koja je dodijelilo nadležno tijelo Ujedinjene Kraljevine;

Za javnu nabavu u iznosu koji je jednak sljedećim pragovima ili viši:

- 400 000 posebnih prava vučenja za javnu nabavu robe i usluga;
- 5 000 000 posebnih prava vučenja za javnu nabavu građevinskih usluga (CPC 51).

Napomene uz stavak 1.:

1. U skladu s uredbama o komunalnim uslugama iz 2016. „javno poduzeće” znači svako poduzeće nad kojim javni naručitelji mogu izvršavati, izravno ili neizravno, prevladavajući utjecaj na temelju:

- (a) svojeg vlasništva u tom poduzeću;
- (b) svojeg financijskog udjela u tom poduzeću; ili

(c) pravila kojima je to poduzeće uređeno.

2. U skladu s uredbama o komunalnim uslugama (Škotska) iz 2016. „javno poduzeće” znači osoba nad kojom javni naručitelji mogu izvršavati, izravno ili neizravno, prevladavajući utjecaj na temelju barem jednog od sljedećeg:

(a) svojeg vlasništva nad tom osobom;

(b) svojeg financijskog udjela u toj osobi;

(c) prava koja su im dodijeljena pravilima kojima je ta osoba uređena.

3. U skladu i s Uredbom o komunalnim ugovorima iz 2016. i s uredbama o komunalnim uslugama (Škotska) iz 2016. prevladavajući utjecaj javnog naručitelja pretpostavlja se u sljedećim slučajevima u kojima ti naručitelji izravno ili neizravno:

(a) posjeduju većinu upisanog kapitala poduzeća,

(b) imaju utjecaj na većinu glasova povezanih s ulozima koje je izdalo poduzeće,

(c) mogu imenovati više od polovice članova upravnog, upraviteljskog ili nadzornog tijela društva.

## 2. Dodatne usluge

Javna nabava sljedećih usluga, uz javnu nabavu iz Priloga 5. Ujedinjene Kraljevine Dodatku I. GPA-u., za naručitelje obuhvaćene prilogima od 1. do 3. Ujedinjene Kraljevine Dodatku I. GPA-u. ili stavkom 1. ovog pododjeljka:

- hotelijerske i ugostiteljske usluge (CPC 641),
- usluge posluživanja hrane (CPC 642),
- usluge posluživanja pića (CPC 643),
- usluge povezane s telekomunikacijom (CPC 754),
- usluge poslovanja nekretninama na temelju naknade ili ugovora (CPC 8220),
- ostale poslovne usluge (CPC 87901, 87903, 87905-87907),
- usluge obrazovanja (CPC 92).

### Napomene

1. Ugovori za hotelijerske i ugostiteljske usluge (CPC 641), usluge posluživanja hrane (CPC 642), usluge posluživanja pića (CPC 643) i usluge obrazovanja (CPC 92) obuhvaćeni su režimom nacionalnog tretmana za dobavljače, uključujući pružatelje usluga, iz Europske unije, pod uvjetom da njihova vrijednost nije manja od 663 540 GBP kad ih dodjeljuju naručitelji obuhvaćeni prilogima 1. i 2. Ujedinjene Kraljevine Dodatku I. GPA-u, odnosno da njihova vrijednost nije manja od 884 720 GBP kad ih dodjeljuju naručitelji obuhvaćeni Prilogom 3. Ujedinjene Kraljevine Dodatku I. GPA-u ili naručitelji obuhvaćeni stavkom 1. ovog odjeljka.

2. Isporuka plina ili toplinske energije mrežama koje pružaju uslugu javnosti od strane naručitelja koji nije javni naručitelj ne smatra se djelatnošću u smislu ovog odjeljka ako je:

- (a) proizvodnja plina ili toplinske energije tog tijela obavljena zbog toga što je njezina potrošnja potrebna za obavljanje djelatnosti koja nije navedena u ovom odjeljku ili stavcima od (a) do (f) Priloga 3. Ujedinjene Kraljevine Dodatku I. GPA-u; i
- (b) jedini cilj isporuke javnoj mreži ekonomsko iskorištavanje takve proizvodnje i ne iznosi više od 20 % prometa tog subjekta uzimajući u obzir prosjek prethodne tri godine, uključujući tekuću godinu.

3. Glava VI. [JAVNA ULAGANJA] prvog naslova drugog dijela i ovaj Prilog ne obuhvaćaju nabavu sljedećih usluga:

- (a) usluge zdravstvene zaštite (CPC 931);
- (b) administrativne usluge zdravstvene zaštite (CPC 91122); i
- (c) usluge pronalaženja sestrinskog i medicinskog osoblja (CPC 87206 i CPC 87209).

*PRILOG ENER-1.: POPISI ENERGENATA, UGLJIKOVODIKA I SIROVINA*

POPIS ENERGENATA PREMA OZNAKAMA HS

- Prirodni plin, uključujući ukapljeni prirodni plin, ukapljeni naftni plin (UNP) (oznaka HS 27.11)
- Električna energija (oznaka HS 27.16)
- Sirova nafta i naftni proizvodi (oznaka HS 27.09 – 27.10, 27.13 – 27.15)
- Kruta goriva (oznaka HS 27.01, oznaka HS 27.02, oznaka HS 27.04)
- Ogrjevno drvo i drveni ugljen (oznaka HS 44.01 i oznaka HS 44.02 roba koja se upotrebljava za energiju)
- Bioplin (oznaka HS 38.25)

POPIS UGLJIKOVODIKA PREMA OZNAKAMA HS

- Sirova nafta (oznaka HS 27.09)
- Prirodni plin (oznaka HS 27.11)

POPIS SIROVINA PREMA POGLAVLJIMA HS

Poglavlje	Naslov
25	Sol, sumpor, zemlja i kamen, sadra, vapno i cement
26	Rudače, troske i pepeli uz iznimku rudača i koncentrata uranija i torija (oznaka HS 26.12)
27	Mineralna goriva, mineralna ulja i proizvodi njihove destilacije; bitumenske tvari; mineralni voskovi
28	Anorganski kemijski proizvodi; organski ili anorganski spojevi plemenitih metala, metala koji su u zemlji rijetki, radioaktivnih elemenata ili izotopa uz iznimku radioaktivnih kemijskih elemenata i radioaktivnih izotopa (uključujući fisilne i oplodive kemijske elemente i izotope) i njihove spojeve; mješavine i ostaci što sadržavaju te proizvode (oznaka HS 28.44); i izotopi koji nisu oni pod naslovom br. 28.44; organski ili anorganski spojevi takvih izotopa, neovisno o tome jesu li kemijski definirani (oznaka HS 28.45)
29.	Organski kemijski proizvodi
31	Gnojiva
71	Prirodni ili kultivirani biseri, dragulji ili poludragulji, plemeniti metali, metali platirani plemenitim metalima i proizvodi osim bisera, prirodnih ili kultiviranih, neovisno o tome jesu li obrađeni ili sortirani, ali nenanzani, nemontirani niti umetnuti; biseri, prirodni ili kultivirani, privremeno nanizani radi lakšeg transporta (HS 7101)
72	Željezo i čelik
74	Bakar i proizvodi od bakra
75	Nikal i proizvodi od nikla
76	Aluminij i proizvodi od aluminija

78	Olovo i proizvodi od olova
79	Cink i proizvodi od cinka
80	Kositar i proizvodi od kositra
81	Ostale obične kovine; kermeti; proizvodi od njih

## PRILOG ENER-2.: ENERGETSKE I OKOLIŠNE SUBVENCije

U okviru načela utvrđenih u drugom dijelu prvom naslovu [Trgovina] glavi XI. [Jednaki uvjeti za otvoreno i pošteno tržišno natjecanje i održivi razvoj] trećem poglavlju [Kontrola subvencija] članku 3.5. [Zabranjene subvencije i subvencije koje podliježu uvjetima] stavku 14. ovog Sporazuma:

1. Subvencije za adekvatnost proizvodnje električne energije, obnovljivu energiju i kogeneraciju ne smiju narušavati sposobnost stranke da ispuni svoje obveze iz članka ENER.6. [Odredbe o veleprodajnim tržištima električne energije i plina] ovog Sporazuma niti nepotrebno utjecati na učinkovito korištenje interkonekcijskih elektroenergetskih vodova iz članka ENER.13. [Učinkovito korištenje interkonekcijskih elektroenergetskih vodova] te se, ne dovodeći u pitanje članak ENER.6. stavak 3. [Odredbe o veleprodajnim tržištima električne energije i plina] ovog Sporazuma, utvrđuju transparentnim, nediskriminatornim i djelotvornim natječajnim postupkom; i
  - (a) subvencije za adekvatnost proizvodnje električne energije moraju poticati pružatelje kapaciteta da stave kapacitet na raspolaganje u vrijeme očekivanog opterećenja sustava te mogu biti ograničene na postrojenja koja ne prekoračuju utvrđene granične vrijednosti emisija CO<sub>2</sub> te
  - (b) subvencije za obnovljivu energiju i kogeneraciju ne smiju utjecati na obveze ili prilike korisnika u pogledu sudjelovanje na tržištima električne energije.
2. Neovisno o točki 1., pod uvjetom da su uspostavljene odgovarajuće mjere za sprečavanje prekomjerne naknade, za dodjelu subvencija za obnovljivu energiju i kogeneraciju mogu se iskoristiti nekonkurentni postupci ako je potencijalna opskrba nedostatna da bi se osigurao natjecateljski postupak, ako nije vjerojatno da će prihvatljiv kapacitet imati bitan učinak na trgovinu ili ulaganja između stranaka ili ako se subvencije dodjeljuju za demonstracijske projekte.
  - (3) Ako se uvedu djelomična izuzeća od poreza i davanja povezanih s energijom<sup>134</sup> za velike potrošače energije, takva izuzeća ne smiju biti veća od ukupnog iznosa poreza ni davanja.
  - (4) Ako se naknada za velike potrošače električne energije dodjeljuje u slučaju povećanja troškova električne energije zbog primjene instrumenata klimatske politike, ta je naknada ograničena na sektore sa znatnim rizikom od istjecanja ugljika zbog povećanja troškova.
  - (5) Subvencije za dekarbonizaciju emisija povezanih s vlastitim industrijskim aktivnostima postiže se ukupno smanjenje emisija stakleničkih plinova. Te subvencije moraju smanjivati emisije koje su izravna posljedica industrijske aktivnosti. Subvencije za poboljšanje energetske učinkovitosti vlastitih industrijskih aktivnosti poboljšavaju energetska učinkovitost smanjenjem potrošnje energije, izravno ili po jedinici proizvodnje.

---

<sup>134</sup> Podrazumijeva se da davanja ne uključuju mrežne naknade ni tarife.



*PRILOG ENER-3.: NEPRIMJENJIVANJE PRISTUPA TREĆE STRANE I RAZDVAJANJA VLASNIŠTVA NA NOVU INFRASTRUKTURU*

Stranka može odlučiti da neće primjenjivati članak ENER.8. [Pristup treće strane mrežama za prijenos i distribuciju] i članak ENER.9. [Upravljanje sustavom i razdvajanje operatora mreža za prijenos] na novu infrastrukturu ili na znatno proširenje postojeće infrastrukture ako:

- (a) rizik koji je povezan s ulaganjem u infrastrukturu takav je da do ulaganja ne bi došlo da nije odobreno izuzeće;
- (b) ulaganjem se poboljšava tržišno natjecanje ili sigurnost opskrbe;
- (c) infrastruktura je u vlasništvu fizičke ili pravne osobe koja je odvojena, barem u smislu svojeg pravnog oblika, od operatorâ sustava u čijim se sustavima izgradila ili će se graditi;
- (d) prije odobravanja izuzeća stranka je odlučila o pravilima i mehanizmima za upravljanje kapacitetom i njegovu raspodjelu.

*PRILOG ENER-4.: DODJELA KAPACITETA INTERKONEKCIJSKIH ELEKTROENERGETSKIH VODOVA U RAZDOBLJU TRŽIŠTA DAN UNAPRIJED*

**Dio 1.**

1. Novi postupak za dodjelu kapaciteta interkonekcijskih elektroenergetskih vodova u razdoblju tržišta dan unaprijed temelji se na konceptu „višeregionalnog labavog povezivanja obujma”.

Opći je cilj novog postupka je postići najveću moguću korist od trgovine.

Kao prvi korak u razvoju novog postupka stranke osiguravaju da operatori prijenosnih sustava izrade nacrt prijedloga i analizu troškova i koristi.

2. Višeregionalno labavo povezivanje obujma podrazumijeva razvoj funkcije povezivanja tržišta kako bi se odredili neto energetske položaji (implicitna raspodjela) između:

- (a) zona trgovanja uspostavljenih u Uniji u skladu s Uredbom (EU) 2019/943 koje su s Ujedinjenom Kraljevinom povezane izravnim interkonekcijskim elektroenergetskim vodovima;

- (b) Ujedinjene Kraljevine.

3. Neto elektroenergetski položaji preko interkonekcijskih elektroenergetskih vodova izračunavaju se implicitnim postupkom dodjele primjenom posebnog algoritma na:

- (a) komercijalne ponude za kupnju i prodaju za razdoblje dan unaprijed iz zona trgovanja uspostavljenih u Uniji u skladu s Uredbom (EU) 2019/943 koje su s Ujedinjenom Kraljevinom povezane izravnim interkonekcijskim elektroenergetskim vodovima;

- (b) komercijalne ponude za kupnju i prodaju za razdoblje dan unaprijed iz relevantnih tržišta za razdoblje dan unaprijed u Ujedinjenoj Kraljevini;

- (c) podatke o mrežnom kapacitetu i kapacitetima sustava utvrđene u skladu s postupcima dogovorenima između operatora prijenosnih sustava; i

- (d) podatke o očekivanim komercijalnim tokovima interkonekcijskih elektroenergetskih vodova između zona trgovanja povezanih s Ujedinjenom Kraljevinom i drugih zona trgovanja u Uniji, kako odrede operateri prijenosnih sustava Unije primjenom pouzdanih metodologija.

Taj postupak u skladu je s posebnim karakteristikama interkonekcijskih elektroenergetskih vodova istosmjernje struje, uključujući gubitke i zahtjeve u pogledu promjene snage.

4. Funkcija povezivanja tržišta:

- (a) postiže rezultate dovoljno prije funkcioniranja tržišta dan unaprijed svake stranke (za Uniju to je jedinstveno povezivanje dan unaprijed uspostavljeno u skladu s Uredbom Komisije (EU)

2015/1222<sup>135</sup>) kako bi se ti rezultati mogli upotrijebiti kao ulazni podaci u postupcima kojima se određuju rezultati na tim tržištima;

- (b) postiže rezultate koji su pouzdani i ponovljivi;
  - (c) poseban je postupak kojim se povezuju različita i odvojena tržišta dan unaprijed u Uniji i Ujedinjenoj Kraljevini; to posebno znači da je specifični algoritam različit i odvojen od onog koji se upotrebljava u jedinstvenom povezivanju dan unaprijed uspostavljenom u skladu s Uredbom (EU) 2015/1222 te u pogledu Unijinih komercijalnih ponuda za kupnju i prodaju ima pristup samo onim zonama trgovanja koje su izravno povezane s Ujedinjenom Kraljevinom interkonekcijskim elektroenergetskim vodom.
5. Izračunani neto energetske položaji objavljuju se nakon validacije i verifikacije. Ako funkcija povezivanja tržišta ne može funkcionirati ni proizvesti rezultat, kapacitet interkonekcijskog selektroenergetskog voda dodjeljuje se zamjenskim postupkom, a sudionici na tržištu obavješćuju se da će se primjenjivati zamjenski postupak.
6. Troškovi razvoja i provedbe tehničkih postupaka ravnomjerno se dijele između relevantnih operatora prijenosnih sustava i drugih subjekata iz Ujedinjene Kraljevine, s jedne strane, i relevantnih operatora prijenosnih sustava i drugih subjekata iz Unije, s druge strane, osim ako Posebni odbor za energetiku odluči drukčije.

## **Dio 2.**

Rok za provedbu ovog Priloga utvrđuje se kako slijedi u odnosu na stupanje na snagu ovog Sporazuma:

- (a) u roku od 3 mjeseca – analiza troškova i koristi i nacrt prijedloga za tehničke postupke;
- (b) u roku od 10 mjeseci – prijedlog tehničkih postupaka;
- (c) u roku od 15 mjeseci – početak primjene tehničkih postupaka.

---

<sup>135</sup> Uredba Komisije (EU) 2015/1222 od 24. srpnja 2015. o uspostavljanju smjernica za dodjelu kapaciteta i upravljanje zagušenjima (SL L 197, 25.7.2015., str. 24.).

ODJELJAK A: Opće odredbe

Članak 1.: Svrha i područje primjene

1. Svrha je ovog Priloga provedba suradnje u sljedećim područjima, u skladu s člankom AVSAF 3. [Područje primjene i provedba] stavkom 2. ovog Sporazuma, i u njemu se opisuju uvjeti i metode za recipročno prihvaćanje nalazâ o sukladnosti i certifikatâ:
  - (a) svjedodžbe o plovibenosti i praćenje aeronautičkih proizvoda civilnog zrakoplovstva; svjedodžbe o plovibenosti i praćenje aeronautičkih proizvoda civilnog zrakoplovstva iz članka AVSAF 3. [Područje primjene i provedba] stavka 1. točke (a) ovog Sporazuma;
  - (b) certifikati o utjecaju na okoliš i ispitivanje utjecaja na okoliš aeronautičkih proizvoda civilnog zrakoplovstva; ekološki certifikati i ispitivanje aeronautičkih proizvoda civilnog zrakoplovstva iz članka AVSAF.3. [Područje primjene i provedba] stavka 1. točke (b) ovog Sporazuma; i
  - (c) certifikati za projektiranje i proizvodnju te praćenje projektnih i proizvodnih organizacija iz članka AVSAF.3. [Područje primjene i provedba] stavka 1. točke (c).
2. Neovisno o stavku 1., rabljeni aeronautički proizvodi civilnog zrakoplovstva, osim rabljenih zrakoplova, isključeni su iz područja primjene ovog Priloga.

Članak 2.: Definicije

Za potrebe ovog Priloga primjenjuju se sljedeće definicije:

- (a) „prihvaćanje” znači da jedna stranka priznaje certifikate, odobrenja, izmjene, popravke, dokumente i podatke druge stranke bez aktivnosti potvrđivanja i bez izdavanja odgovarajućeg certifikata od strane druge stranke;
- (b) „potvrda o ovlaštenom otpuštanju u upotrebu” znači potvrda koju je izdala odobrena organizacija ili nadležno tijelo stranke izvoznice kao priznanje da je novi aeronautički proizvod civilnog zrakoplovstva, osim zrakoplova, usklađen s projektom koji je odobrila stranka izvoznica i da je u stanju za siguran rad;
- (c) „kategorija aeronautičkih proizvoda civilnog zrakoplovstva” znači skup proizvoda koji imaju zajednička obilježja, kako su grupirani u tehničkim provedbenim postupcima na temelju certifikacijskih specifikacija EASA-e i UK CAA-e.
- (d) „tijelo za certificiranje” znači tehnički predstavnik stranke izvoznice koji izdaje certifikat projekta za aeronautički proizvod civilnog zrakoplovstva u svojstvu tijela koje obavlja dužnosti države projektiranja utvrđene u Prilogu 8. Konvenciji o međunarodnom civilnom zrakoplovstvu. Ako je certifikat projekta izdala odobrena organizacija stranke izvoznice, tehnički zastupnik stranke izvoznice smatra se za certificiranje;
- (e) „certifikat projekta” znači priznanje tehničkog predstavnika ili odobrene organizacije stranke da projekt ili promjena projekta aeronautičkog proizvoda civilnog zrakoplovstva ispunjuje zahtjeve u pogledu plovibenosti, i ako je to primjenjivo, zahtjeve u području zaštite okoliša, posebice u pogledu ekoloških karakteristika utvrđenih u zakonima i drugim propisima te stranke;

- (f) „operativni zahtjevi povezani s projektom” znači operativni zahtjevi, uključujući zahtjeve u području zaštite okoliša koji utječu na projektna svojstva aeronautičkog proizvoda civilnog zrakoplovstva ili podatke o projektu povezane s upotrebom ili održavanjem proizvoda zbog kojih ispunjuje uvjete za određenu vrstu upotrebe;
- (g) „izvoz” znači postupak kojim se aeronautički proizvod civilnog zrakoplovstva prenosi iz regulatornog sustava za sigurnost civilnog zrakoplovstva jedne stranke u sustav druge stranke;
- (h) „svjedodžba o plovidbenosti za izvoz” znači certifikat koji je izdalo nadležno tijelo stranke izvoznice ili, u slučaju rabljenog zrakoplova, nadležno tijelo države u kojoj je proizvod registriran i iz koje se izvozi kao oblik priznavanja da zrakoplov ispunjuje primjenjive zahtjeve o plovidbenosti i zaštiti okoliša stranke uvoznice;
- (i) „stranka izvoznica” znači stranka iz čijeg se regulatornog sustava za sigurnost civilnog zrakoplovstva prenosi aeronautički proizvod civilnog zrakoplovstva;
- (j) „uvoz” znači postupak kojim se izvezeni aeronautički proizvod civilnog zrakoplovstva iz regulatornog sustava za sigurnost civilnog zrakoplovstva jedne stranke uvodi u sustav druge stranke;
- (k) „stranka uvoznica” znači stranka u čiji se regulatorni sustav za sigurnost civilnog zrakoplovstva uvodi aeronautički proizvod civilnog zrakoplovstva;
- (l) „veća promjena” znači sve promjene projekta tipa osim „manjih promjena”;
- (m) „manja promjena” znači promjena projekta tipa koja nema znatnog učinka na masu, ravnotežu, izdržljivost konstrukcije, pouzdanost, operativne karakteristike, ekološke karakteristike ili druge karakteristike koje utječu na plovidbenost aeronautičkog proizvoda civilnog zrakoplovstva;
- (n) „podaci o operativnoj prikladnosti” znači obvezni skup podataka za podršku i dozvolu operativnih aspekata za određene tipove zrakoplova regulirane u okviru regulatornog sustava za sigurnost civilnog zrakoplovstva Unije ili Ujedinjene Kraljevine. Mora ga projektirati podnositelj zahtjeva za certifikat tipa ili nositelj za zrakoplov te mora biti dio certifikata tipa. U okviru regulatornog sustava za sigurnost civilnog zrakoplovstva Unije ili Ujedinjene Kraljevine početni zahtjev za certifikat tipa ili ograničeni certifikat tipa mora uključivati prijavu za odobrenje podataka o operativnoj prikladnosti ili se mora tom prijavom naknadno dopuniti, ako je to primjenjivo na tip zrakoplova;
- (o) „odobrenje za proizvodnju” znači certifikat koji je izdalo nadležno tijelo stranke proizvođaču koji proizvodi aeronautičke proizvode civilnog zrakoplovstva kao oblik priznavanja da proizvođač ispunjuje primjenjive zahtjeve utvrđene u zakonima i drugim propisima te stranke za proizvodnju određenih aeronautičkih proizvoda civilnog zrakoplovstva;
- (p) „tehnički provedbeni postupci” znači provedbeni postupci za ovaj Prilog koje su izradili tehnički predstavnici stranaka u skladu s člankom AVSAF.3. [Područje primjene i provedba] stavkom 5. ovog Sporazuma;
- (q) „tijelo za ovjeru” znači tehnički predstavnik stranke uvoznice koji automatski prihvaća ili ovjerava certifikat projekta koji je izdalo tijelo za certificiranje ili odobrena organizacija, kako je navedeno u ovom Prilogu.

## *ODJELJAK B: Odbor za nadzor certifikacije*

### Članak 3.: Osnivanje i sastav

1. Osniva se odbor za nadzor certifikacije, odgovoran Posebnom odboru za sigurnost zračnog prometa, pod supredsjedanjem tehničkih predstavnika stranaka, kao tehničko koordinacijsko tijelo nadležno za djelotvornu provedbu ovog Priloga. Čine ga zastupnici tehničkog predstavnika svake stranke i može pozvati dodatne sudionike kako bi olakšao ispunjenje svojeg mandata.

2. Odbor za nadzor certifikacije sastaje se redovito, na zahtjev tehničkog predstavnika bilo koje stranke, te konsenzusom donosi odluke i daje preporuke. Odbor za nadzor certifikacije izrađuje i donosi svoj poslovnik.

### Članak 4.: Mandat

Mandat Odbora za nadzor certifikacije posebice uključuje:

- (a) izradu, donošenje i izmjenu tehničkih provedbenih postupaka iz članka 6. [Tehnički provedbeni postupci];
- (b) dijeljenje informacija o glavnim sigurnosnim pitanjima i, prema potrebi, pripremu akcijskih planova za njihovo rješavanje;
- (c) rješavanje tehničkih pitanja za koja su odgovorna nadležna tijela i koja utječu na provedbu ovog Priloga;
- (d) prema potrebi, razvoj djelotvornih načina suradnje, tehničke podrške i razmjene informacija o sigurnosnim zahtjevima i zahtjevima u području zaštite okoliša, sustava certificiranja, upravljanja kvalitetom i standardizacije;
- (e) provedbu periodičnih preispitivanja načina potvrđivanja ili prihvaćanja certifikata projekta iz članka 10. [Načini ovjere certifikata projekta] i 13. [Prihvaćanje];
- (f) predlaganje izmjena ovog Priloga Posebnom odboru za sigurnost zračnog prometa;
- (g) u skladu s člankom 29. [Daljnja kvalifikacija nadležnih tijela] definiranje postupaka kako bi se osiguralo stalno povjerenje svake stranke u pouzdanost postupaka druge stranke za utvrđivanje rezultata provjere sukladnosti;
- (h) analizu provedbe postupaka iz točke (g) i poduzimanje mjera u vezi s tom provedbom; i
- (i) prijavu neriješenih pitanja Posebnom odboru za sigurnost zračnog prometa te osiguravanje provedbe odluka koje je Posebni odbor za sigurnost zračnog prometa donio u vezi s ovim Prilogom.

## *ODJELJAK C: Provedba*

Članak 5.: Nadležna tijela za certifikaciju projekta, certifikaciju proizvodnje i izvozne certifikate

1. Nadležna tijela za certifikaciju projekta su:

- (a) za Uniju: Agencija Europske unije za sigurnost zračnog prometa; i

- (b) za Ujedinjenu Kraljevinu: tijelo Ujedinjene Kraljevine za civilno zrakoplovstvo.
2. Nadležna tijela za certifikaciju proizvodnje i izvozne certifikate su:
- (a) za Uniju: Agencija Europske unije za sigurnost zračnog prometa i nadležna tijela država članica. Za izvozni certifikat za rabljeni zrakoplov to je nadležno tijelo države u kojoj je zrakoplov registriran i iz koje se izvozi; i
  - (b) za Ujedinjenu Kraljevinu: tijelo Ujedinjene Kraljevine za civilno zrakoplovstvo.

#### Članak 6.: Tehnički provedbeni postupci

1. Tehničke provedbene postupke izrađuju tehnički predstavnici stranaka preko Odbora za nadzor certifikacije kako bi se omogućili konkretni postupci za lakšu provedbu ovog Priloga definiranjem postupaka za komunikacijske aktivnosti među nadležnim tijelima stranaka.
2. U tehničkim provedbenim postupcima obrađuju se i razlike u standardima, pravilima, praksama, postupcima i sustavima civilnog zrakoplovstva stranaka u vezi s provedbom ovog Priloga, kako je predviđeno člankom AVSAF 3. [Područje primjene i provedba] stavkom 5. ovog Sporazuma.

#### Članak 7.: Razmjena i zaštita povjerljivih te vlasničkih podataka i informacija

1. Razmijenjeni podaci i informacije u okviru provedbe ovog Priloga podliježu odredbama članka AVSAF.11. [Povjerljivost te zaštita podataka i informacija] ovog Sporazuma.
2. Podaci i informacije razmijenjeni tijekom postupka ovjere ograničeni su prirodom i sadržajem na ono što je potrebno za dokazivanje usklađenosti s primjenjivim tehničkim zahtjevima kako je navedeno u tehničkim provedbenim postupcima.
3. Svaki spor povezan s razmjenom podataka i informacija među nadležnim tijelima stranaka rješava se kako je navedeno u tehničkim provedbenim postupcima. Svaka stranka zadržava pravo da spor uputi Odboru za nadzor certifikacije u svrhu rješavanja.

#### *ODJELJAK D: Certifikacija projekta*

#### Članak 8.: Opća načela

1. Ovaj odjeljak obuhvaća sve certifikate projekta i njihove promjene obuhvaćene područjem primjene ovog Priloga, a osobito:
  - (a) certifikate tipa, uključujući ograničene certifikate tipa;
  - (b) dodatne certifikate tipa;
  - (c) odobrenja popravka projekta; i
  - (d) ovlaštenja na temelju naredbe o tehničkim standardima.
2. Tijelo za ovjeru ovjerava, uzimajući u obzir razinu uključenosti iz članka 12. [Razina uključenosti tijela za ovjeru], ili automatski prihvaća certifikat projekta ili promjenu koja je izdana ili odobrena ili je u postupku izdavanja ili odobravanja od strane tijela za certificiranje, u skladu s uvjetima iz ovog Priloga i kako je navedeno u tehničkim provedbenim postupcima, uključujući njihove načine automatskog prihvaćanja i ovjere certifikata.

3. Za provedbu ovog Priloga svaka stranka osigurava da se u njezinu regulatornom sustavu za sigurnost civilnog zrakoplovstva demonstracija sposobnosti svake projektne organizacije da preuzme odgovornost dovoljno nadzire u okviru sustava certifikacije projektnih organizacija.

#### Članak 9.: Postupak ovjere

1. Zahtjev za ovjeru certifikata projekta aeronautičkog proizvoda civilnog zrakoplovstva podnosi se tijelu za ovjeru preko tijela za certificiranje kako je navedeno u tehničkim provedbenim postupcima.

2. Tijelo za certificiranje osigurava da tijelo za ovjeru primi sve relevantne podatke i informacije potrebne za ovjeru certifikata projekta, kako je navedeno u tehničkim provedbenim postupcima.

3. Nakon primitka zahtjeva za ovjeru certifikata projekta tijelo za ovjeru utvrđuje certifikacijsku osnovu za ovjeru u skladu s člankom 11. [Certifikacijska osnova za ovjeru] te razinu uključenosti tijela za ovjeru u postupak ovjere u skladu s člankom 12. [Razina uključenosti tijela za ovjeru].

4. Tijelo za ovjeru, kako je navedeno u tehničkim provedbenim postupcima, temelji svoju ovjeru u najvećoj izvedivoj mjeri na tehničkim evaluacijama, ispitivanjima, inspekcijskim pregledima i nalazima o sukladnosti koje je provelo ili izdalo tijelo za certificiranje.

5. Tijelo za ovjeru nakon pregleda relevantnih podataka i informacija koje je dostavilo tijelo za certificiranje izdaje certifikat projekta za ovjereni aeronautički proizvod civilnog zrakoplovstva („ovjereni certifikat projekta”) ako su ispunjeni sljedeći uvjeti:

- (a) potvrđeno je da je tijelo za certificiranje izdalo vlastiti certifikat projekta za aeronautički proizvod civilnog zrakoplovstva;
- (b) tijelo za certificiranje izjavilo je da je aeronautički proizvod civilnog zrakoplovstva usklađen s certifikacijskom osnovom iz članka 11. [Certifikacijska osnova za ovjeru];
- (c) riješena su sva pitanja koja su se pojavila tijekom postupka ovjere koji provodi tijelo za ovjeru;
- (d) podnositelj zahtjeva ispunio je dodatne administrativne zahtjeve kako je navedeno u tehničkim provedbenim postupcima.

6. Svaka stranka osigurava da podnositelj zahtjeva čuva i drži na raspolaganju za tijelo za certificiranje sve relevantne informacije o projektu, nacрте i izvješća o ispitivanju, uključujući evidenciju o inspekcijskim pregledima za certificirani aeronautički proizvod civilnog zrakoplovstva, kako bi ishodio i zadržao ovjereni certifikat projekta te stavio na raspolaganje informacije potrebne za osiguravanje kontinuirane plovidbenosti i usklađenosti proizvoda s primjenjivim zahtjevima u području zaštite okoliša za aeronautički proizvod civilnog zrakoplovstva.

#### Članak 10.: Načini ovjere certifikata projekta

1. Certifikate tipa koje je izdalo tehnički predstavnik Unije kao tijelo za certificiranje ovjerava tehnički predstavnik Ujedinjene Kraljevine kao tijelo za ovjeru. Sljedeći podaci provjeravaju se radi prihvata:

- (a) priručnik za ugradnju motora (za certifikat tipa za motor);



- (b) priručnik za strukturne popravke;
- (c) upute za kontinuiranu plovidbenost sustava električnih kabela i priključaka; i
- (d) priručnik za uravnoteživanje mase.

Tehničkim provedbenim postupcima mogu se utvrditi pojedinosti postupka u vezi s prihvaćanjem relevantnih podataka. Nijedna takva pojedinost postupka ne smije utjecati na zahtjev za prihvaćanje utvrđen u prvom podstavku.

2. Značajne dodatne certifikate tipa i odobrenja značajnih većih promjena koje je izdao tehnički predstavnik Unije kao tijelo za certificiranje ovjerava tehnički predstavnik Ujedinjene Kraljevine kao tijelo za ovjeru. Načelno se primjenjuje pojednostavnjeni postupak ovjere ograničen na tehničko upoznavanje bez sudjelovanja tijela za ovjeru u aktivnostima dokazivanja usklađenosti podnositelja zahtjeva, osim ako tehnički predstavnici odluče drukčije na pojedinačnoj osnovi.

3. Certifikate tipa koje je izdao tehnički predstavnik Ujedinjene Kraljevine kao tijelo za certificiranje ovjerava tehnički predstavnik Unije kao tijelo za ovjeru.

4. Tehnički predstavnik Unije kao tijelo za ovjeru validira dodatne certifikate tipa, odobrenja većih promjena, veće popravke i odobrenja naredbe o tehničkim standardima koje je izdao tehnički predstavnik Ujedinjene Kraljevine kao tijelo za certificiranje ili odobrena organizacija u skladu sa zakonima i propisima Ujedinjene Kraljevine. Može se primijeniti pojednostavnjeni postupak ovjere ograničen na tehničko upoznavanje bez sudjelovanja tijela za ovjeru u aktivnostima dokazivanja usklađenosti podnositelja zahtjeva ako tako odluče tehnički predstavnici na pojedinačnoj osnovi.

#### Članak 11.: Certifikacijska osnova za ovjeru

1. Za potrebe ovjere certifikata projekta aeronautičkog proizvoda civilnog zrakoplovstva tijelo za ovjeru pri određivanju certifikacijske osnove uzima u obzir sljedeće zahtjeve utvrđene u zakonima i drugim propisima svoje stranke:

- (a) zahtjeve u pogledu plovidbenosti za sličan aeronautički proizvod civilnog zrakoplovstva koji su bili na snazi na datum podnošenja zahtjeva i koje je odredilo tijelo za certificiranje te koji su dopunjeni, prema potrebi, dodatnim tehničkim uvjetima kako je navedeno u tehničkim provedbenim postupcima; i
- (b) zahtjeve u pogledu zaštite okoliša za aeronautički proizvod civilnog zrakoplovstva koji su bili na snazi na datum na koji je zahtjev za ovjeru podnesen tijelu za ovjeru.

2. Tijelo za ovjeru određuje, ako je to primjenjivo:

- (a) iznimke u primjenjivim zahtjevima;
- (b) odstupanja od primjenjivih zahtjeva; ili
- (c) kompenzacijske faktore kojima se osigurava jednakovrijedna razinu sigurnosti kada ne postoji usklađenost s primjenjivim zahtjevima.

3. Uz zahtjeve iz stavaka 1. i 2. tijelo za ovjeru određuje i sve posebne uvjete koje treba primijeniti ako povezani kodovi plovidbenosti, zakoni i drugi propisi ne sadržavaju primjerene ili odgovarajuće sigurnosne standarde za aeronautički proizvod civilnog zrakoplovstva jer:

- (a) aeronautički proizvod civilnog zrakoplovstva ima nova ili neuobičajena svojstva projekta u odnosu na prakse projekta na kojima se temelje primjenjivi kodovi plovidbenosti, zakoni i drugi propisi;
- (b) predviđena je namjena aeronautičkog proizvoda civilnog zrakoplovstva nekonvencionalna; ili
- (c) iskustvo s drugim sličnim aeronautičkim proizvodima civilnog zrakoplovstva u upotrebi ili aeronautičkim proizvodima civilnog zrakoplovstva koji imaju slična svojstva projekta pokazalo je da bi moglo doći do nesigurnih uvjeta.

4. Pri određivanju iznimki, odstupanja, kompenzacijskih faktora ili posebnih uvjeta tijelo za ovjeru uzima u obzir one koje primjenjuje tijelo za certificiranje i ne postavlja veće zahtjeve za aeronautičke proizvode civilnog zrakoplovstva koje treba ovjeriti od onih koje bi postavilo za vlastite slične proizvode. Tijelo za ovjeru obavješćuje tijelo za certificiranje o takvim iznimkama, odstupanjima, kompenzacijskim faktorima ili posebnim uvjetima.

#### Članak 12.: Razina uključenosti tijela za ovjeru

1. Razina uključenosti tijela za ovjeru tijekom postupka ovjere iz članka 9. [Postupak ovjere] i kako je opisano u tehničkim provedbenim postupcima većinom je određena:

- (a) iskustvom i evidencijom nadležnog tijela druge stranke kao tijela za certificiranje;
- (b) već stečenim iskustvom tog tijela za ovjeru tijekom prethodnih ovjera s nadležnim tijelom druge stranke;
- (c) prirodom projekta koji treba ovjeriti;
- (d) rezultatima i iskustvom podnositelja zahtjeva s tijelom za ovjeru; i
- (e) ishodom procjena zahtjeva u vezi s kvalifikacijama iz članka 28. [Zahtjevi u vezi s kvalifikacijama za prihvaćanje nalazâ o sukladnosti i certifikatâ] i članka 29. [Daljnja kvalifikacija nadležnih tijela].

2. Tijelo za ovjeru provodi posebne postupke i nadzor, posebno u pogledu postupaka i metoda tijela za certificiranje, tijekom prve ovjere bilo kojeg certifikata ako tijelo za certificiranje nije prethodno izdalo certifikat za dotičnu kategoriju aeronautičkih proizvoda civilnog zrakoplovstva nakon 30. rujna 2004. Postupci i kriteriji koje treba primjenjivati navedeni su u tehničkim provedbenim postupcima.

3. Odbor za nadzor certifikacije redovito mjeri, prati i revidira djelotvornost provedbe načela iz stavaka 1. i 2. s pomoću mjerila kako je navedeno u tehničkim provedbenim postupcima.

#### Članak 13.: Prihvaćanje

1. Za certifikat projekta koji podliježe automatskom prihvaćanju tijelo za ovjeru prihvaća certifikat projekta koji je izdalo tijelo za certificiranje bez aktivnosti ovjere. U tom slučaju tijelo za ovjeru priznaje certifikat projekta kao jednakovrijedan certifikatu izdanom u skladu sa zakonima i drugim propisima svoje stranke te ne izdaje odgovarajući vlastiti certifikat.

2. Tehnički predstavnik Ujedinjene Kraljevine kao tijelo za ovjeru prihvaća neznačajne dodatne certifikate tipa, neznačajne veće promjene i odobrenja naredbe o tehničkim standardima koje izda

tehnički predstavnik Unije kao tijelo za certificiranje ili odobrena organizacija u skladu s pravom Unije.

3. Tehnički predstavnik Ujedinjene Kraljevine kao tijelo za ovjeru prihvaća manje promjene i popravke koje su odobrili tehnički predstavnik Unije kao tijelo za certificiranje ili u skladu s pravom Unije odobrena organizacija.

4. Tehnički predstavnik Unije kao tijelo za ovjeru prihvaća manje promjene i manje popravke koje su odobrili tehnički predstavnik Ujedinjene Kraljevine kao tijelo za certificiranje ili u skladu sa zakonima i propisima Ujedinjene Kraljevine odobrena organizacija.

Članak 14.: Provedbene odredbe za članke 10. [Načini ovjere certifikata projekta] i 13. [Prihvaćanje]

1. Tijelo za certificiranje utvrđuje je li riječ o manjoj promjeni ili većoj promjeni u skladu s definicijama iz ovog Priloga i tumači navedeno u skladu s primjenjivima pravilima i postupcima tijela za certificiranje.

2. Pri utvrđivanju jesu li dodatni certifikat tipa ili veća promjena značajni ili neznčajni, tijelo za certificiranje razmatra promjenu u kontekstu svih prethodnih relevantnih promjena projekta i svih povezanih revizija primjenjivih certifikacijskih specifikacija koje su uključene u certifikat tipa aeronautičkog proizvoda civilnog zrakoplovstva. Promjene koje ispunjuju bilo koji od sljedećih kriterija automatski se smatraju značajnima:

(a) opća konfiguracija ili načela konstruiranja nisu zadržani; ili

(b) pretpostavke korištene za certifikaciju aeronautičkog proizvoda civilnog zrakoplovstva koji se mijenja više nisu na snazi.

Članak 15.: Postojeći certifikati projekta

Za potrebe ovog Priloga primjenjuje se sljedeće:

(a) smatra se da je certifikate tipa, dodatne certifikate tipa, odobrenja promjena i popravaka te odobrenja naredbe o tehničkim standardima i njihove izmjene koje je izdao tehnički predstavnik Unije podnositeljima zahtjeva iz Ujedinjene Kraljevine, ili odobrena projektna organizacija smještena u Ujedinjenoj Kraljevini, na temelju prava Unije i valjane 31. prosinca 2020. izdao tehnički predstavnik Ujedinjene Kraljevine kao tijelo za certificiranje ili odobrena organizacija u skladu sa zakonima i propisima Ujedinjene Kraljevine te da ih je tehnički predstavnik Europske unije prihvatio kao tijelo za ovjeru u skladu s člankom 13. [Prihvaćanje] stavkom 1.;

(b) smatra se da je certifikate tipa, dodatne certifikate tipa, odobrenja promjena i popravaka te odobrenja naredbe o tehničkim standardima i njihove izmjene koje je izdao tehnički predstavnik Unije podnositeljima zahtjeva iz Unije, ili projektna organizacija smještena u Uniji, na temelju prava Unije i valjane 31. prosinca 2020. prihvatio tehnički predstavnik Ujedinjene Kraljevine kao tijelo za ovjeru u skladu s člankom 13. [Prihvaćanje] stavkom 1.

Članak 16.: Prijenos certifikata projekta

U slučaju da nositelj certifikata projekta prenese certifikat projekta na drugi subjekt, tijelo za certificiranje odgovorno za certifikat projekta odmah obavješćuje tijelo za ovjeru o prijenosu i

primjenjuje postupak u vezi s prijenosom certifikata projekta kako je navedeno u tehničkim provedbenim postupcima.

#### Članak 17.: Operativni zahtjevi povezani s projektom

1. Tehnički predstavnici osiguravaju da se, kada je to potrebno, tijekom postupka ovjere razmjenjuju podaci i informacije o operativnim zahtjevima povezanim s projektom.
2. Podložno odluci između tehničkih predstavnika, tijelo za ovjeru za pojedine operativne zahtjeve povezane s projektom može prihvatiti izjavu o sukladnosti tijela za certificiranje u okviru postupka ovjere.

#### Članak 18.: Operativni dokumenti i podaci povezani s tipom

1. Tijelo za certificiranje odobrava ili prihvaća pojedine skupove operativnih dokumenata i podataka za određeni tip, uključujući podatke o operativnoj prikladnosti u sustavu Unije i jednakovrijedne podatke iz sustava Ujedinjene Kraljevine, koje su nositelji certifikata tipa stavili na raspolaganje te ih prema potrebi razmjenjuje tijekom postupka ovjere.
2. Tijelo za ovjeru može automatski prihvatiti ili ovjeriti operativne dokumente i podatke iz stavka 1. ovog članka, kako je navedeno u tehničkim provedbenim postupcima.

#### Članak 19.: Istodobna ovjera

Ako tako odluče podnositelj zahtjeva i tehnički predstavnici, može se primijeniti postupak istodobne certifikacije i ovjere, prema potrebi i kako je navedeno u tehničkim provedbenim postupcima.

#### Članak 20.: Kontinuirana plovidbenost

1. Tehnički predstavnici poduzimaju mjere kako bi uklonili nesigurne uvjete u aeronautičkim proizvodima civilnog zrakoplovstva za koje su oni tijelo za certificiranje.
2. Nadležno tijelo jedne stranke u pogledu aeronautičkih proizvoda civilnog zrakoplovstva projektiranih ili proizvedenih u skladu s vlastitim regulatornim sustavom pomaže na zahtjev nadležnom tijelu druge stranke pri određivanju svih mjera koje se smatraju neophodnima za kontinuiranu plovidbenost aeronautičkih proizvoda civilnog zrakoplovstva.
3. Kada poteškoće pri održavanju ili drugi potencijalni sigurnosni problemi utječu na aeronautički proizvod civilnog zrakoplovstva obuhvaćen područjem primjene ovog Priloga dovedu do istrage koju provodi tehnički predstavnik stranke koji je tijelo za certificiranje za aeronautički proizvod civilnog zrakoplovstva, tehnički predstavnik druge stranke na zahtjev podupire tu istragu, među ostalim pružanjem relevantnih informacija koje su dostavili relevantni subjekti o kvarovima, neispravnostima, nedostacima ili drugim poteškoćama koje utječu na taj aeronautički proizvod civilnog zrakoplovstva.
4. Smatra se da se obvezama izvješćivanja nositeljâ certifikata projekta prema tijelu nadležnom za certificiranje i mehanizmom razmjene informacija utvrđenim ovim Prilogom ispunjenje obveza svakog nositelja certifikata projekta da tijelu za ovjeru prijavi kvarove, neispravnosti, nedostatke ili druge poteškoće koje utječu na taj aeronautički proizvod civilnog zrakoplovstva.
5. Mjere za uklanjanje nesigurnih uvjeta i razmjenu sigurnosnih informacija iz stavaka od 1. do 4. ovog članka navedene su u tehničkim provedbenim postupcima.

6. Tehnički predstavnik jedne stranke obavješćuje tehničkog predstavnika druge stranke o svim svojim obveznim informacijama o kontinuiranoj plovidbenosti u pogledu aeronautičkih proizvoda civilnog zrakoplovstva koji su projektirani ili proizvedeni u okviru njegova sustava za nadzor i koji su obuhvaćeni područjem primjene ovog Priloga.

7. Sve promjene statusa svjedodžbe o plovidbenosti koju je izdao tehnički predstavnik jedne stranke pravodobno se šalju tehničkom predstavniku druge stranke.

#### *ODJELJAK E: Certifikacija proizvodnje*

##### Članak 21.: Priznavanje sustava certifikacije proizvodnje i nadzora proizvodnje

1. Stranka uvoznica priznaje sustav certifikacije proizvodnje i nadzora proizvodnje stranke izvoznice jer se taj sustav smatra dovoljno jednakovrijednim sustavu stranke uvoznice unutar područja primjene ovog Priloga, podložno odredbama ovog članka.

2. Priznanje sustava certifikacije proizvodnje i nadzora proizvodnje Ujedinjene Kraljevine od strane Unije ograničeno je na priznanje proizvodnje kategorija aeronautičkih proizvoda civilnog zrakoplovstva koji su 31. prosinca 2020. već bili u tom sustavu, kako je detaljno navedeno u tehničkim provedbenim postupcima.

3. Ako se u sustav certifikacije proizvodnje i nadzora proizvodnje stranke izvoznice doda nova kategorija aeronautičkih proizvoda civilnog zrakoplovstva, nadležno tijelo stranke izvoznice obavješćuje tehničkog predstavnika stranke uvoznice. Prije proširenja priznavanja sustava certifikacije proizvodnje i nadzora proizvodnje na novu kategoriju aeronautičkih proizvoda civilnog zrakoplovstva, tehnički predstavnik stranke uvoznice može odlučiti provesti procjenu kako bi se potvrdilo da je sustav certifikacije proizvodnje i nadzora proizvodnje stranke izvoznice za tu kategoriju aeronautičkih proizvoda civilnog zrakoplovstva dovoljno jednakovrijedan sustavu certifikacije proizvodnje i nadzora proizvodnje stranke uvoznice. Ta se procjena obavlja kako je detaljno opisano u tehničkim provedbenim postupcima te može obuhvaćati procjenu nositelja odobrenja za proizvodnju pod nadzorom nadležnog tijela stranke izvoznice. Postupak proširenja priznavanja sustava certifikacije proizvodnje i nadzora proizvodnje stranke izvoznice na novu kategoriju aeronautičkih proizvoda civilnog zrakoplovstva od strane stranke uvoznice detaljno je opisan u tehničkim provedbenim postupcima.

4. Priznavanje sustava certifikacije proizvodnje i nadzora proizvodnje stranke izvoznice od strane stranke uvoznice podložno je razini sigurnosti koja je predviđena u sustavu certifikacije proizvodnje i nadzora proizvodnje stranke izvoznice i dovoljno jednakovrijedna onoj koja je predviđena u sustavu stranke uvoznice. Jednakovrijednost sustava certifikacije proizvodnje i nadzora proizvodnje trajno se prati postupcima iz članka 29. [Daljnja kvalifikacija nadležnih tijela].

5. Stavci od 1. do 3. primjenjuju se i na proizvodnju aeronautičkog proizvoda civilnog zrakoplovstva za koji je nositelj dužnosti države projekta zemlja koja nije stranka izvoznica aeronautičkog proizvoda civilnog zrakoplovstva, pod uvjetom da je nadležno tijelo stranke izvoznice uspostavilo i provelo potrebne postupke s relevantnim tijelom države projekta radi ostvarivanja kontrole nad sučeljem između nositelja certifikata projekta i nositelja odobrenja za proizvodnju za taj aeronautički proizvod civilnog zrakoplovstva.

## Članak 22.: Proširenje odobrenja za proizvodnju

1. Odobrenje za proizvodnju koje je izdalo nadležno tijelo stranke izvoznice proizvođaču koji se primarno nalazi na području stranke izvoznice i koje je priznato na temelju članka 21. [Priznavanje sustava certifikacije proizvodnje i nadzora proizvodnje] stavka 1. može se proširiti tako da uključuje proizvodne pogone i objekte proizvođača koji se nalaze na području druge stranke ili području treće zemlje, bez obzira na pravni status tih proizvodnih pogona i objekata i bez obzira na tip aeronautičkih proizvoda civilnog zrakoplovstva proizvedenih u tim pogonima i objektima. Nadležno tijelo države izvoznice u tom slučaju ostaje odgovorno za nadzor tih proizvodnih pogona i objekata, a nadležno tijelo stranke uvoznice ne izdaje svoje odobrenje za proizvodnju tim proizvodnim pogonima i objektima za isti aeronautički proizvod civilnog zrakoplovstva.

2. Ako se objekti i proizvodni pogoni određenog proizvođača koji se primarno nalazi na području stranke izvoznice nalaze u drugoj stranci, nadležna tijela obiju stranaka međusobno surađuju u okviru članka 32. [Podrška za aktivnosti certificiranja i nadzora kontinuirane plovidbenosti] kako bi stranka uvoznica sudjelovala u nadzornim aktivnostima stranke izvoznice u vezi s tim objektima.

## Članak 23.: Sučelje između nositelja odobrenja za proizvodnju i nositelja certifikata projekta

1. U slučajevima kada nositelj odobrenja za proizvodnju aeronautičkog proizvoda civilnog zrakoplovstva podliježe regulaciji nadležnog tijela jedne stranke, a nositelja certifikata projekta istog aeronautičkog proizvoda civilnog zrakoplovstva podliježe regulaciji nadležnog tijela druge stranke, nadležna tijela stranaka uspostavljaju postupke radi definiranja odgovornosti svake stranke za ostvarivanje kontrole nad sučeljem između nositelja odobrenja za proizvodnju i nositelja certifikata projekta.

2. U svrhu izvoza aeronautičkih proizvoda civilnog zrakoplovstva u okviru ovog Priloga, kada nositelj certifikata projekta i nositelj odobrenja za proizvodnju nisu isti subjekt, nadležna tijela stranaka osiguravaju da nositelj certifikata projekta uspostavi odgovarajuće dogovore s nositeljem odobrenja za proizvodnju kako bi se osigurala zadovoljavajuća koordinacija između projekta i proizvodnje te odgovarajuća podrška kontinuiranoj plovidbenosti aeronautičkog proizvoda civilnog zrakoplovstva.

## ODJELJAK F: Izvozni certifikati

### Članak 24.: Obrasci

Obrasci stranke izvoznice su:

- (a) ako je stranka izvoznica Ujedinjena Kraljevina, Obrazac CAA 52 za nove zrakoplove, svjedodžba o plovidbenosti za izvoz za rabljene zrakoplove i Obrazac CAA 1 za druge nove proizvode; i
- (b) ako je stranka izvoznica Unija, Obrazac EASA 52 za nove zrakoplove, svjedodžba o plovidbenosti za izvoz za rabljene zrakoplove i Obrazac EASA 1 za druge nove proizvode.

### Članak 25.: Izdavanje izvoznog certifikata

1. Pri izdavanju izvoznog certifikata nadležno tijelo ili nositelj odobrenja za proizvodnju stranke izvoznice osigurava da takav aeronautički proizvod civilnog zrakoplovstva:

- (a) bude usklađen s projektom koji automatski prihvaća ili ovjerava ili certificira stranka uvoznica u skladu s ovim Prilogom i kako je navedeno u tehničkim provedbenim postupcima;
- (b) bude primjeren za sigurnu upotrebu;
- (c) ispunjava sve dodatne zahtjeve o kojima je obavijestila stranka uvoznica; i
- (d) u pogledu civilnih zrakoplova, motora zrakoplova i propelera zrakoplova bude usklađen s primjenjivim obveznim informacijama o kontinuiranoj plovidbenosti, uključujući direktive o plovidbenosti stranke uvoznice, kako je o njima obavijestila ta stranka.

2. Pri izdavanju svjedodžbe o plovidbenosti za izvoz za rabljeni zrakoplov registriran u stranci izvoznici, dodatno uz zahtjeve iz stavka 1. točaka od (a) do (d), nadležno tijelo stranke izvoznice osigurava da je taj zrakoplov tijekom životnog vijeka primjereno održavan uz primjenu odobrenih postupaka i metoda stranke izvoznice, što je vidljivo iz dnevnika i dokumentacije o održavanju.

### Članak 26.: Prihvaćanje izvoznog certifikata za novi aeronautički proizvod civilnog zrakoplovstva

Nadležno tijelo stranke uvoznice prihvaća izvozni certifikat koji je izdalo nadležno tijelo ili nositelj odobrenja za proizvodnju stranke izvoznice za aeronautički proizvod civilnog zrakoplovstva, u skladu s uvjetima iz ovog Priloga i kako je navedeno u tehničkim provedbenim postupcima.

### Članak 27.: Prihvaćanje svjedodžbe o plovidbenosti za izvoz za rabljeni zrakoplov

1. Nadležno tijelo stranke uvoznice prihvaća svjedodžbu o plovidbenosti za izvoz koju je izdalo nadležno tijelo stranke izvoznice za rabljeni zrakoplov u skladu s uvjetima iz ovog Priloga i tehničkim provedbenim postupcima samo ako postoji nositelj certifikata tipa ili ograničenog certifikata tipa za rabljeni zrakoplov koji podržava kontinuiranu plovidbenost tog tipa zrakoplova.

2. Da bi svjedodžba o plovidbenosti za izvoz za rabljeni zrakoplov proizveden pod nadzorom proizvodnje koji provodi stranka izvoznica bila prihvaćena u skladu sa stavkom 1. ovog članka, nadležno tijelo stranke izvoznice pomaže na zahtjev nadležnom tijelu stranke uvoznice pri pribavljanju podataka i informacija u pogledu:

- (a) konfiguracijom zrakoplova u trenutku otpreme od proizvođača; i

- (b) naknadnih promjena i popravaka zrakoplova koje je odobrilo nadležno tijelo stranke izvoznice.
3. Stranka uvoznica može zatražiti dokumentaciju o inspekcijskim pregledima i održavanju kako je navedeno u tehničkim provedbenim postupcima.
4. Ako tijekom postupka procjene statusa plovidbenosti rabljenog zrakoplova koji je namijenjen za izvoz nadležno tijelo stranke izvoznice ne može ispuniti sve zahtjeve iz članka 25. [Izdavanje izvoznog certifikata] stavka 2. te stavaka 1. i 2. ovog članka, ono:
- (a) o tome obavješćuje nadležno tijelo stranke uvoznice;
  - (b) s nadležnim tijelom stranke uvoznice koordinira, kako je navedeno u tehničkim provedbenim postupcima, njihovo prihvaćanje ili odbijanje izuzeća od primjenjivih zahtjeva; i
  - (c) dokumentira sva prihvaćena izuzeća pri izvozu.

#### *ODJELJAK G: Kvalifikacija nadležnih tijela*

Članak 28.: Zahtjevi u vezi s kvalifikacijama za prihvaćanje nalazâ o sukladnosti i certifikatâ

1. Svaka stranka zadržava strukturiran i učinkovit sustav certifikacije i nadzora za provedbu ovog Priloga, uključujući:
- (a) pravni i regulatorni okvir kojim se posebice osiguravaju regulatorne ovlasti nad subjektima reguliranim u okviru regulatornog sustava za sigurnost civilnog zrakoplovstva stranke;
  - (b) organizacijsku strukturu, među ostalim s jasnim opisom odgovornosti;
  - (c) dostatne resurse, uključujući kvalificirano osoblje s dovoljno znanja, iskustva i obuke;
  - (d) odgovarajuće procese dokumentirane u politikama i postupcima;
  - (e) dokumentaciju i evidencije; i
  - (f) utvrđeni program inspekcijskih pregleda kojim se osigurava ujednačena razina provedbe pravnog i regulatornog okvira među različitim komponentama sustava nadzora.

Članak 29.: Daljnja kvalifikacija nadležnih tijela

1. Da bi se održalo povjerenje u regulatorni sustav druge stranke u pogledu provedbe ovog Priloga kako bi se njime osigurala dovoljno jednakovrijedna razina sigurnosti, tehnički predstavnik svake stranke redovito procjenjuje usklađenost nadležnih tijela druge stranke sa zahtjevima u vezi s kvalifikacijama iz članka 28. [Zahtjevi u vezi s kvalifikacijama za prihvaćanje nalazâ o sukladnosti i certifikatâ]. Načini tih kontinuiranih uzajamnih procjena navedeni su u tehničkim provedbenim postupcima.
2. Nadležno tijelo stranke surađuje s nadležnim tijelom druge stranke kad god su potrebne takve procjene i osigurava da regulirani subjekti koji podliježu njegovu nadzoru omogućuju pristup tehničkim predstavnicima stranaka.
3. Ako tehnički predstavnik jedne stranke smatra da tehnička kompetencija nadležnog tijela druge stranke više nije prikladna ili da bi trebalo suspendirati prihvaćanje nalaza o sukladnosti ili certifikata koje je izdalo to nadležno tijelo jer sustav druge stranke u pogledu provedbe ovog Priloga



više ne osigurava dovoljno jednakovrijednu razinu sigurnosti da bi se dopustilo takvo prihvaćanje, tehnički predstavnici savjetuju se radi utvrđivanja korektivnih mjera.

4. Ako uzajamno prihvatljivim sredstvima nije ponovno uspostavljeno povjerenje, tehnički predstavnik stranke može uputiti predmet iz stavka 3. ovog članka Odboru za nadzor certifikacije.

5. Ako Odbor za nadzor certifikacije ne riješi to pitanje, svaka stranka može uputiti predmet iz stavka 3. Posebnom odboru za sigurnost zračnog prometa.

#### *ODJELJAK H: Komunikacija, savjetovanja i podrška*

##### Članak 30.: Komunikacija

Podložno izuzećima o kojima odlučuju tehnički predstavnici stranaka na pojedinačnoj osnovi, sva komunikacija između nadležnih tijela stranaka odvija se na engleskom jeziku, što uključuje dokumentaciju kako je navedeno u tehničkim provedbenim postupcima.

##### Članak 31.: Tehnička savjetovanja

1. Tehnički predstavnici stranaka savjetovanjem rješavaju pitanja povezana s provedbom ovog Priloga.

2. Ako se savjetovanjem održanim u skladu sa stavkom 1. ovog članka ne postigne uzajamno prihvatljivo rješenje, tehnički predstavnik svake stranke može uputiti pitanje iz stavka 1. ovog članka Odboru za nadzor certifikacije.

3. Ako odbor za nadzor certifikacije ne riješi to pitanje, svaka stranka može uputiti predmet iz stavka 1. Posebnom odboru za sigurnost zračnog prometa.

##### Članak 32.: Podrška za aktivnosti certificiranja i nadzora kontinuirane plovidbenosti

Nadležna tijela jedne stranke mogu na zahtjev i nakon zajedničkog pristanka te u skladu s dostupnim resursima pružiti tehničku podršku, podatke i informacije nadležnom tijelu druge stranke u okviru aktivnosti certificiranja i nadzora kontinuirane plovidbenosti koje su povezane s projektiranjem, proizvodnjom i zaštitom okoliša. Podrška koja se treba pružiti i postupak za pružanje takve podrške navode se u tehničkim provedbenim postupcima.



## PRILOG ROAD-1.: CESTOVNI PRIJEVOZ ROBE

- Dio A – Zahtjevi za prijevoznike u cestovnom prijevozu tereta u skladu s člankom ROAD.5. ovog Sporazuma.

### *Odjeljak 1. Pristup djelatnosti prijevoznika u cestovnom prijevozu tereta i obavljanje te djelatnosti*

#### Članak 1. Područje primjene

Ovim se odjeljkom uređuje pristup djelatnosti prijevoznika u cestovnom prijevozu tereta i obavljanje te djelatnosti, a primjenjuje se na sve prijevoznike u cestovnom prijevozu tereta osnovane u stranci koji se bave prijevozom robe u području primjene članka ROAD.4. [Prijevoz robe između, preko i unutar područja stranaka] ovog Sporazuma.

#### Članak 2. – Definicije

Za potrebe ovog odjeljka,

- (a) „dozvola za obavljanje djelatnosti prijevoznika u cestovnom prijevozu tereta” znači upravna odluka kojom se fizička ili pravna osoba koja ispunjuje uvjete propisane ovim odjeljkom ovlašćuje za obavljanje djelatnosti prijevoznika u cestovnom prijevozu tereta;
- (b) „nadležno tijelo” znači tijelo u stranci na nacionalnoj, regionalnoj ili lokalnoj razini, koje u svrhu izdavanja dozvole za obavljanje djelatnosti prijevoznika u cestovnom prijevozu tereta, provjerava ispunjuje li fizička ili pravna osoba uvjete utvrđene u ovom odjeljku te koje izdaje i privremeno ili trajno oduzima dozvole za obavljanje djelatnosti prijevoznika u cestovnom prijevozu tereta; i
- (c) „uobičajeno boravište” znači mjesto u kojemu osoba obično živi, to jest barem 185 dana u svakoj kalendarskoj godini, zbog osobnih veza iz kojih je razvidna tijesna povezanost te osobe s mjestom gdje živi.

#### Članak 3. – Zahtjevi za obavljanje djelatnosti prijevoznika u cestovnom prijevozu tereta

Fizičke ili pravne osobe koje obavljaju djelatnost prijevoznika u cestovnom prijevozu tereta moraju imati:

- (a) stvarno i stabilno sjedište u jednoj stranci kako je utvrđeno u članku 5. ovog odjeljka;
- (b) dobar ugled, kako je utvrđeno u članku 6. ovog odjeljka;
- (c) odgovarajući financijski položaj, kako je utvrđeno u članku 7. ovog odjeljka; i
- (d) potrebnu stručnu osposobljenost, kako je utvrđeno u članku 8. ovog odjeljka.

#### Članak 4. – Upravitelj prijevoza

1. Prijevoznik u cestovnom prijevozu tereta imenuje najmanje jednu fizičku osobu upraviteljem prijevoza, koji stvarno i kontinuirano upravlja njegovim djelatnostima prijevoza i ispunjuje zahtjeve utvrđene u članku 3. točkama (b) i (d) i koji:

- (a) je stvarno povezan s prijevoznikom u cestovnom prijevozu tereta, npr. zaposlenik je, direktor, vlasnik ili dioničar ili njime upravlja, ili jest ta osoba; i

- (b) ima boravište u stranci na čijem području prijevoznik u cestovnom prijevozu ima sjedište.
2. Ako fizička ili pravna osoba ne ispunjava uvjet stručne osposobljenosti, nadležno tijelo može ovlastiti fizičku ili pravnu osobu da obavlja djelatnost cestovnog prijevoznika u teretnom prometu bez imenovanja upravitelja prijevoza u skladu sa stavkom 1. pod uvjetom:
- (a) da fizička ili pravna osoba imenuje fizičku osobu koja ima boravište u stranci sjedišta prijevoznika u cestovnom prijevozu tereta i koja ispunjuje zahtjeve iz članka 3. točaka (b) i (d), i koja je ugovorom ovlaštena obavljati zadaće upravitelja prijevoza u ime poduzeća;
  - (b) da su u ugovoru koji je fizička ili pravna osoba sklopila s osobom iz točke (a) točno utvrđene zadaće koje ta osoba treba učinkovito i kontinuirano obavljati te su navedene njezine odgovornosti kao upravitelja prijevoza. Zadaće koje treba točno utvrditi obuhvaćaju, prije svega, zadaće koje se odnose na upravljanje održavanjem vozila, provjeru ugovora i dokumenata o prijevozu, osnovno računovodstvo, raspodjelu tereta ili usluga vozačima i vozilima te provjeru sigurnosnih postupaka;
  - (c) osoba iz točke (a) može, kao upravitelj prijevoza, upravljati poslovima prijevoza najviše četiriju različitih prijevoznika u cestovnom prijevozu tereta, a ti se poslovi obavljaju s najvećim ukupnim voznim parkom svih poduzeća zajedno od 50 vozila; i
  - (d) osoba iz točke (a) obavlja navedene zadaće isključivo u interesu fizičke ili pravne osobe, a njezine odgovornosti izvršavaju se neovisno o fizičkim ili pravnim osobama za koje obavlja prijevoz.
3. Stranka može odlučiti da upravitelj prijevoza imenovan u skladu sa stavkom 1. ne može biti imenovan i u skladu sa stavkom 2. ili da može biti tako imenovan samo u pogledu ograničenog broja fizičkih ili pravnih osoba ili voznog parka vozila koji je manji od onoga iz stavka 2. točke (c).
4. Fizička ili pravna osoba obavješćuje nadležno tijelo o imenovanom upravitelju ili upraviteljima prijevoza.

#### Članak 5. – Uvjeti u vezi sa zahtjevom u pogledu sjedišta

Kako bi se ispunio zahtjev stvarnog i stalnog sjedišta u stranci sjedišta, fizička ili pravna osoba:

- (a) posjeduje prostorije u kojima može pristupiti izvornicima svoje temeljne poslovne dokumentacije u elektroničkom ili nekom drugom obliku, a posebno ugovore o prijevozu, dokumentaciju koja se odnosi na vozila na raspolaganju fizičkoj ili pravnoj osobi, računovodstvenu dokumentaciju, kadrovsku dokumentaciju, ugovore o radu, dokumentaciju o socijalnoj sigurnosti, dokumentaciju koja sadrži podatke o raspoređivanju i upućivanju vozača, dokumentaciju koja sadrži podatke o putovanjima, trajanju vožnje i odmora te bilo koji drugi dokument koji mora biti dostupan nadležnom tijelu kako bi moglo provjeriti jesu li ispunjeni uvjeti propisani u ovom odjeljku;
- (b) upisana je u registar trgovačkih društava te stranke ili u sličan registar kad se to zahtijeva u skladu s nacionalnim pravom;
- (c) podliježe plaćanju poreza na prihode i, kad se to zahtijeva u skladu s nacionalnim pravom, ima dodijeljen broj upisa u registar obveznika PDV-a;

- (d) kada je dozvola izdana, ima na raspolaganju jedno ili više vozila registriranih ili stavljenih u promet za koja posjeduje odobrenje da ih može upotrebljavati u skladu sa zakonodavstvom te stranke, bez obzira na to je li jedini vlasnik vozila ili njima raspolaže na temelju, na primjer, ugovora o kupoprodaji s obročnim otplatama cijene, ugovora o zakupu ili ugovora o leasingu;
- (e) stvarno i kontinuirano obavlja svoje administrativne i komercijalne aktivnosti raspolažući potrebnom opremom i infrastrukturom u prostorima iz točke (a) koje se nalaze u toj stranci i učinkovito i kontinuirano upravlja svojim obavljanjem prijevoza upotrebom vozila iz točke (f) raspolažući odgovarajućom tehničkom opremom smještenom u toj stranci; i
- (f) redovito ima na raspolaganju određeni broj vozila koja ispunjuju uvjete utvrđene u točki (d) i vozače koji su uobičajeno smješteni u operativnom središtu u toj stranci, razmjerno opsegu prijevoza koji poduzeće obavlja.

#### Članak 6. – Uvjeti koji se odnose na zahtjeve o dobrom ugledu

1. Pod uvjetima iz stavka 2., stranke određuju uvjete koje fizičke ili pravne osobe i upravitelji prijevoza trebaju ispuniti kako bi zadovoljili kriterij dobrog ugleda.

Pri utvrđivanju je li fizička ili pravna osoba ispunila taj zahtjev, stranke razmatraju ponašanje fizičkih ili pravnih osoba, njihovih upravitelja prijevoza, izvršnih direktora i bilo koje druge relevantne osobe koju odredi stranka. Svako pozivanje u ovom članku na osude, kazne ili povrede uključuje i osude, kazne ili povrede same fizičke ili pravne osobe, njezinih upravitelja prijevoza, izvršnih direktora i svake druge relevantne osobe koju odredi stranka.

Uvjeti iz prvog dijela ovog stavka uključuju barem sljedeće:

- (a) ne postoji nikakav ozbiljan razlog koji bi pobudio sumnju u dobar ugled upravitelja prijevoza ili prijevoznika u cestovnom prijevozu tereta, kao na primjer, osude ili kazne za bilo kakve teške povrede nacionalnih pravila koja su na snazi u sljedećim područjima:
  - (i) trgovačko pravo;
  - (ii) stečajno pravo;
  - (iii) uvjeti plaćanja i zapošljavanja u toj profesiji;
  - (iv) cestovni promet;
  - (v) profesionalna odgovornost;
  - (vi) trgovina ljudima ili opojnim sredstvima;
  - (vii) porezno pravo; i
- (b) upravitelj prijevoza ili prijevoznik u cestovnom prijevozu tereta u jednoj ili obje stranke nisu osuđeni za teško kazneno djelo niti im je izrečena kazna za tešku povredu pravila iz drugog dijela [Cestovni prijevoz robe] trećeg naslova glave I. ovog Sporazuma ili nacionalnih pravila koja se posebno odnose na:
  - (i) trajanje vožnje i odmora vozača, radno vrijeme te ugradnju i korištenje uređaja za bilježenje podataka;

- (ii) najveće dopuštene mase i dimenzije gospodarskih vozila u međunarodnom prometu;
- (iii) početne kvalifikacije i kontinuiranu obuku vozača;
- (iv) tehničku ispravnost gospodarskih vozila, uključujući obvezatni tehnički pregled motornih vozila;
- (v) pristup tržištu međunarodnog cestovnog prijevoza tereta;
- (vi) sigurnost cestovnog prijevoza opasnog tereta;
- (vii) ugradnju i korištenje uređaja za ograničenje brzine u određenim kategorijama vozila;
- (viii) vozačke dozvole;
- (ix) dozvolu za obavljanje djelatnosti;
- (x) prijevoz životinja;
- (xi) upućivanje radnika u cestovnom prijevozu;
- (xii) pravo mjerodavno za ugovorne obveze; i
- (xiii) vožnje čije se točke utovara i istovara nalaze u drugoj stranci.

2. Za potrebe stavka 1. trećeg podstavka točke (b) ovog članka, ako je upravitelju prijevoza ili prijevozniku u cestovnom prijevozu tereta u jednoj ili obje stranke izrečena osuđujuća presuda za teško kazneno djelo ili kazna za neku od najtežih povreda iz Dodatka ROAD.A.1.1., nadležno tijelo stranke sjedišta na odgovarajući način i pravodobno provodi te zaključuje upravni postupak koji uključuje, ako je primjereno, inspekcijski pregled prostora dotične fizičke ili pravne osobe.

Tijekom upravnog postupka nadležno tijelo procjenjuje bi li u konkretnom slučaju, uzimajući u obzir posebne okolnosti, gubitak dobrog ugleda predstavljao nerazmjernu mjeru. Tijekom tog procjenjivanja nadležno tijelo uzima u obzir broj teških povreda pravila iz stavka 1. trećeg podstavka ovog članka, kao i broj najtežih povreda pravila iz Dodatka ROAD.A.1.1., za koje je upravitelju prijevoza ili prijevozniku u cestovnom prijevozu tereta izrečena osuđujuća presuda ili kazna. Svaki takav zaključak mora biti propisno obrazložen i opravdan.

Ako nadležno tijelo utvrdi da bi gubitak ugleda bio nerazmjernan, odlučuje da dotična fizička ili pravna osoba i dalje ima dobar ugled. Ako nadležno tijelo utvrdi da gubitak dobrog ugleda ne bi bio nerazmjernan, posljedica osuđujuće presude ili kazne jest gubitak dobrog ugleda.

3. Posebni odbor za cestovni prijevoz sastavlja popis kategorija, vrsta i stupnjeva težine teških povreda koje, osim onih iz Dodatka ROAD.A.1.1., mogu dovesti do gubitka dobrog ugleda.

4. Zahtjev o dobrom ugledu ostaje neispunjen sve dok se, na temelju relevantnih odredaba nacionalnog prava stranaka, ne donese rehabilitirajuća ili bilo koja druga mjera istovrijednog učinka.

## Članak 7. – Uvjeti koji se odnose na zahtjev o financijskom položaju

1. Kako bi se ispunio zahtjev o financijskom položaju, fizička ili pravna osoba tijekom poslovne godine mora moći trajno ispunjavati svoje financijske obveze. Fizička ili pravna osoba na temelju godišnjih financijskih izvještaja koje je potvrdio revizor ili propisno ovlaštena osoba dokazuje da svake godine raspolaže kapitalom i pričuvama:

- (a) u ukupnom iznosu od najmanje 9 000 EUR / 8 000 GBP ako se upotrebljava samo jedno motorno vozilo te najmanje 5 000 EUR / 4 500 GBP za svako dodatno upotrijebljeno motorno vozilo ili skup vozila čija najveća dopuštena masa natovarenog vozila prelazi 3,5 tona te 900 EUR / 800 GBP za svako dodatno motorno vozilo ili skup motornih vozila čija najveća dopuštena masa natovarenog vozila prelazi 2,5 tona, ali ne i 3,5 tona;
- (b) Fizičke ili pravne osobe koje djelatnost prijevoznika u cestovnom prijevozu tereta obavljaju isključivo motornim vozilima ili skupom vozila čija najveća dopuštena masa natovarenog vozila prelazi 2,5 tona, ali ne i 3,5 tona na temelju godišnjih financijskih izvještaja koje je potvrdio revizor ili propisno ovlaštena osoba dokazuju da svake godine raspolažu kapitalom i pričuvama u ukupnom iznosu od najmanje 1 800 EUR / 1 600 GBP ako se koristi samo jedno vozilo i 900 EUR / 800 GBP za svako dodatno vozilo koje se koristi.

2. Odstupajući od stavka 1., nadležno tijelo može se složiti ili zahtijevati da poduzeće svoj financijski položaj dokaže potvrdom koju je odredilo nadležno tijelo, na primjer bankovnim jamstvom ili osiguranjem, uključujući osiguranje profesionalne odgovornosti, koje izdaju jedna ili više banaka ili druge financijske institucije, uključujući osiguravajuća društva, ili drugim obvezujućim dokumentom koji se odnose na solidarno jamstvo poduzeća u pogledu iznosa navedenih u stavku 1. točki (a).

3. Odstupajući od stavka 1., ako ne postoje potvrđeni godišnji financijski izvještaji za godinu u kojoj je poduzeće izvršilo registraciju, nadležno tijelo dopušta da poduzeće svoj financijski položaj dokaže potvrdom, na primjer bankovnom garancijom, dokumentom koji je financijska institucija izdala u svrhu omogućivanja pristupa kreditima na ime poduzeća, ili drugim obvezujućim dokumentom koji je odredilo nadležno tijelo kojim poduzeće dokazuje da raspolaže iznosima navedenima u stavku 1. točki (a).

4. Godišnji financijski izvještaji iz stavka 1. i jamstvo iz stavka 2., koje treba provjeriti, jesu godišnji financijski izvještaji i jamstvo gospodarskoga subjekta sa sjedištem u stranci u kojoj se podnosi zahtjev za izdavanje dozvole, a ne nekog drugoga gospodarskog subjekta sa sjedištem u drugoj stranci.

## Članak 8. – Uvjeti koji se odnose na zahtjev o stručnoj osposobljenosti

1. Kako bi se ispunio zahtjev stručne osposobljenosti, dotična osoba ili dotične osobe moraju imati znanja koje odgovaraju stupnju predviđenom u Dodatku ROAD.A.1.2. dijelu I., iz tamo nabrojanih stručnih područja. To znanje dokazuje se obveznim pisanim ispitom koji se, ako stranka tako odluči, može dopuniti usmenim ispitom. Ti se ispiti organiziraju u skladu s dijelom II. Dodatka ROAD.A.1.2. U tu svrhu stranka može odlučiti uvesti obvezno osposobljavanje prije ispita.

2. Dotične osobe pristupaju ispitu u stranci u kojoj imaju uobičajeno boravište.
3. Pismene i usmene ispite iz stavka 1. ovog članka mogu organizirati i potvrditi samo tijela koja je u tu svrhu stranka propisno ovlastila u skladu s kriterijima koje je sama definirala. Stranke redovito provjeravaju jesu li uvjeti pod kojima ta tijela organiziraju ispite u skladu s Dodatkom ROAD.A.1.2.
4. Stranka može pojedince koji su stekli određene visokoškolske kvalifikacije ili kvalifikacije tehničkog usmjerenja, izdane u toj stranci, posebno izdane u tu svrhu i koje dokazuju znanje iz svih stručnih područja navedenih u popisu iz Dodatka ROAD.A.1.2., osloboditi od obveze polaganja ispita iz stručnih područja obuhvaćenih tim kvalifikacijama. Ovo izuzeće primjenjuje se samo na one odjeljke dijela I. Dodatka ROAD.A.1.2. kojih kvalifikacije obuhvaćaju sva stručna područja nabrojena u naslovu svakog odjeljka.

Stranka može iz određenih dijelova ispita izuzeti imatelje potvrda o stručnoj osposobljenosti, koje vrijede za obavljanje nacionalnog prijevoza u toj stranci.

#### Članak 9. – Izuzeće od ispita

U svrhu izdavanja licencije prijevozniku u cestovnom prijevozu tereta koji upotrebljava samo motorna vozila ili skupove vozila čija dopuštena masa natovarenog vozila ne prelazi 3,5 tone, stranka može odlučiti izuzeti od obveze polaganja ispita iz članka 8. stavka 1. osobe koje predoče dokaz da su fizičkom ili pravnom osobom iste vrste kontinuirano upravljale tijekom razdoblja od deset godina prije 20. kolovoza 2020.

#### Članak 10. – Postupak za privremeno ili trajno oduzimanje dozvola

1. Ako nadležno tijelo utvrdi da postoji rizik da fizička ili pravna osoba više ne ispunjuje zahtjeve utvrđene u članku 3., ono o tome obavješćuje fizičku ili pravnu osobu. Ako nadležno tijelo utvrdi da jedan od tih zahtjeva, ili više njih, više nisu ispunjeni, ono može odrediti jedan od sljedećih rokova u kojem fizička ili pravna osoba mora urediti svoj položaj:
  - (a) rok od najviše šest mjeseci za imenovanje zamjenika upravitelja prijevoza ako upravitelj prijevoza više ne ispunjuje zahtjev u pogledu dobrog ugleda ili stručne osposobljenosti, koji rok se može produljiti za najviše tri mjeseca u slučaju smrti ili fizičke nesposobnosti upravitelja prijevoza;
  - (b) rok od najviše šest mjeseci ako fizička ili pravna osoba mora urediti svoj položaj tako da dokaže da fizička ili pravna osoba ima stvarno i stalno sjedište; ili
  - (c) rok od najviše šest mjeseci ako zahtjev u pogledu financijskog položaja nije ispunjen, kako bi se dokazalo da je taj zahtjev ponovno trajno ispunjen.
2. Nadležno tijelo može od fizičke ili pravne osobe kojoj je privremeno ili trajno oduzeta dozvola zahtijevati da prije nego što se poduzme bilo kakva rehabilitirajuća mjera, njezini upravitelji prijevoza polože ispite iz članka 8. stavka 1.
3. Ako nadležno tijelo utvrdi da fizička ili pravna osoba više ne ispunjuje jedan ili više zahtjeva propisanih člankom 3., ono joj privremeno ili trajno, u rokovima iz stavka 1. ovog članka, oduzima dozvolu za obavljanje djelatnosti prijevoznika u cestovnom prijevozu tereta.



### Članak 11. – Proglašenje upravitelja prijevoza nesposobnim

1. Ako upravitelj prijevoza izgubi dobar ugled u skladu s člankom 6., nadležno ga tijelo proglašava nesposobnim za upravljanje prijevoznom djelatnošću prijevoznika u cestovnom prijevozu tereta.

Nadležno tijelo ne poduzima rehabilitirajuću mjeru u korist upravitelja prijevoza prije isteka godine dana od datuma gubitka dobrog ugleda i prije nego što je upravitelj prijevoza dokazao da je pohađao odgovarajuće osposobljavanje tijekom razdoblja od najmanje tri mjeseca ili položio ispit iz stručnih područja navedenih u Dodatku ROAD.A.1.2. dijelu I.

2. Ako upravitelj prijevoza izgubi dobar ugled u skladu s člankom 6., zahtjev za rehabilitirajuću mjeru može se podnijeti nakon najmanje godinu dana od datuma gubitka dobrog ugleda.

### Članak 12. – Provjera i registracija zahtjeva

1. Nadležna tijela svake stranke bilježe u nacionalne elektroničke upisnike iz članka 13. stavka 1. podatke koji se odnose na poduzeća koja ovlašćuju.

2. Pri procjeni dobrog ugleda poduzeća nadležna tijela provjeravaju jesu li u vrijeme podnošenja zahtjeva imenovani upravitelj ili upravitelji prijevoza proglašeni, u jednoj od stranaka, nesposobnima za upravljanje prijevoznim djelatnostima poduzeća u skladu s člankom 11.

3. Nadležna tijela redovito nadziru jesu li poduzeća kojima su izdali dozvole za obavljanje djelatnosti prijevoznika u cestovnom prijevozu tereta nastavila ispunjavati zahtjeve iz članka 3. U tu svrhu nadležna tijela provode provjere, uključujući, prema potrebi, inspekcijski pregled prostora dotičnog poduzeća, usmjerene na poduzeća koja se smatraju rizičnijima.

### Članak 13. – Nacionalni elektronički upisnici

1. Nadležna tijela vode nacionalni elektronički upisnik poduzeća za cestovni prijevoz koja su dobila odobrenje za obavljanje djelatnosti prijevoznika u cestovnom prijevozu tereta.

2. Posebni odbor za cestovni prijevoz utvrđuje podatke sadržane u nacionalnim upisnicima poduzeća za cestovni prijevoz i uvjete pristupa tim podacima.

#### Članak 14. – Administrativna suradnja među nadležnim tijelima

1. Nadležna tijela u svakoj stranci imenuju nacionalnu kontaktnu točku odgovornu za razmjenu informacija s nadležnim tijelima druge stranke u pogledu primjene ovog odjeljka.
2. Nadležna tijela u svakoj stranci blisko surađuju i jedna drugima žurno pružaju uzajamnu pomoć i sve druge relevantne informacije kako bi se olakšala primjena i izvršenje ovog odjeljka.
3. Nadležna tijela u svakoj stranci provode pojedinačne provjere ispunjuje li poduzeće uvjete za pristup djelatnosti prijevoznika u cestovnom prijevozu tereta kad god nadležno tijelo druge stranke to zatraži u propisno obrazloženim slučajevima. Ona obavješćuju nadležno tijelo druge stranke o rezultatima takvih provjera i o poduzetim mjerama ako se utvrdi da poduzeće više ne ispunjuje zahtjeve utvrđene u ovom odjeljku.
4. Nadležna tijela u svakoj stranci razmjenjuju informacije o osuđujućim presudama i kaznama za teške povrede iz članka 6. stavka 2.
5. Posebni odbor za cestovni prijevoz utvrđuje detaljna pravila o načinima razmjene informacija iz stavaka 3. i 4.

DODATAK ROAD.A.1.1.: Teško kazneno djelo za potrebe dijela A odjeljka 1. članka 6. stavka 2. Priloga ROAD.1.

1. Sljedeća prekoračenja vremenskih ograničenja:
  - (a) prekoračenje šestodnevnog ili četrnaestodnevnog ograničenja najduljeg vremena vožnje za 25 % ili više;
  - (b) prekoračenje, tijekom dnevnog radnog vremena, dnevnog ograničenja najduljeg vremena vožnje za 50 % ili više.
2. Tahograf i/ili uređaj za ograničenje brzine nije ugrađen ili se u vozilu nalazi i/ili upotrebljava uređaj kojim se mogu na prijevaru izmijeniti podaci opreme za bilježenje i/ili uređaja za ograničenje brzine ili se krivotvore tahografski listići, odnosno podaci preuzeti s tahografa i/ili kartice vozača.
3. Vožnja bez valjanog certifikata o tehničkoj ispravnosti i/ili vožnja s vrlo ozbiljnim kvarom, među ostalim, kočnog sustava, upravljačkog polužja, kotača/guma, ovjesa ili šasije koja čini toliko znatan neposredan rizik za sigurnost prometa na cesti da dovodi do odluke o isključenju vozila iz prometa.
4. Prijevoz opasne robe zabranjene za prijevoz ili ako se opasna roba prevozi u ambalaži koja je zabranjena ili neodobrena ili bez oznake za opasne tvari na vozilu, što ugrožava ljudske živote i okoliš do te mjere da se donosi odluka o isključenju vozila iz prometa.
5. Prijevoz robe bez valjane vozačke dozvole ili prijevoz od strane poduzeća koje nema valjano odobrenje prijevoznika iz članka ROAD.5. ovog Sporazuma.
6. Vozač koristi krivotvorenu karticu vozača ili karticu koja nije njegovo vlasništvo ili koja je bila pribavljena na temelju lažnog iskaza i/ili krivotvorenih dokumenata.
7. Prijevoz robe koja za 20 % ili više prelazi najveću dopuštenu masu natovarenog vozila za vozila čija najveća dopuštena masa natovarenog vozila prelazi 12 tona, i za 25 % ili više za vozila čija najveća dopuštena masa natovarenog vozila ne prelazi 12 tona.

DODATAK ROAD.A.1.2.: Dio I. POPIS SUBJEKATA iz dijela A odjeljka 1 članka 8. Priloga ROAD.1

Znanje koje stranke trebaju uzeti u obzir za službeno priznavanje stručne osposobljenosti mora obuhvaćati barem područja navedena u nastavku. U odnosu na ta područja, podnositelji zahtjeva za prijevoznike u cestovnom prijevozu tereta moraju posjedovati razinu znanja i praktične sposobnosti potrebne za upravljanje prijevoznim poduzećem.

Minimalna razina znanja, kako je navedeno u nastavku, mora odgovarati barem razini znanja stečenoj tijekom obveznog obrazovanja, koja je dopunjena strukovnim osposobljavanjem i dodatnim tehničkim osposobljavanjem ili srednjom školom ili drugom tehničkom izobrazbom.

A. Građansko pravo

Podnositelj zahtjeva mora posebno:

- (a) poznavati glavne vrste ugovora koji se koriste u cestovnom prijevozu te prava i obveze, koji iz njih proizlaze;
- (b) znati sklopiti pravno valjani ugovor o prijevozu, posebno u pogledu uvjeta prijevoza;
- (c) znati proučiti zahtjev podnositelja zahtjeva za naknadu štete prouzročene robi tijekom prijevoza ili zbog kašnjenja prilikom dostave robe i biti sposoban razumjeti kako takav zahtjev utječe na ugovornu odgovornost podnositelja zahtjeva; i
- (d) poznavati pravila i obveze iz Konvencije CMR o ugovoru za međunarodni cestovni prijevoz robe sastavljenom u Ženevi 19. svibnja 1956.

B. Trgovačko pravo

Podnositelj zahtjeva mora posebno:

- (a) poznavati uvjete i formalnosti utvrđene za poslovanje, opće obveze prijevoznika (registracija, vođenje poslovnih knjiga itd.) i biti upoznat s posljedicama stečaja; i
- (b) imati odgovarajuće znanje o raznim oblicima trgovačkih društava i pravilima koja uređuju njihov ustroj i djelovanje.

C. Socijalno pravo

Podnositelj zahtjeva mora posebno poznavati sljedeće:

- (a) ulogu i funkciju različitih socijalnih ustanova koje su uključene u područje cestovnog prijevoza (sindikati, vijeća radnika, sindikalni predstavnici, inspektori rada itd.);
- (b) obveze poslodavca iz područja socijalne sigurnosti;
- (c) pravila koja uređuju ugovore o radu za različite kategorije radnika zaposlenih u poduzeću za cestovni prijevoz (oblik ugovora, obveze ugovornih stranaka, uvjeti rada i radno vrijeme, plaćeni dopust, plaća, kršenje ugovora itd.);
- (d) pravila koja se primjenjuju na vrijeme vožnje, razdoblja odmora i radno vrijeme te praktične mjere za primjenu tih odredaba; i

- (e) pravila koja se primjenjuju na početne kvalifikacije i kontinuiranu obuku vozača utvrđena u dijelu B odjeljku 1. ovog Priloga.

D. Porezno pravo

Podnositelj zahtjeva mora posebno poznavati pravila koja uređuju sljedeće:

- (a) porez na dodanu vrijednost (PDV) na usluge prijevoza;
- (b) porez na motorna vozila;
- (c) poreze na određena vozila za cestovni prijevoz robe te cestarine i pristojbe za korištenje infrastrukture; i
- (d) porez na dohodak.

E. Poslovno i financijsko upravljanje

Podnositelj zahtjeva mora posebno:

- (a) poznavati zakonske odredbe i postupke koji se odnose na korištenje čekova, mjenica, zadužnica, kreditnih kartica i drugih sredstava ili načina plaćanja;
- (b) poznavati različite oblike zajma (bankovni zajam, dokumentarni akreditiv, garancijski depoziti, hipoteke, zakup, najam, otkup potraživanja (faktoring) itd.) te opterećenja i obveze koje iz njih proizlaze;
- (c) znati što je bilanca stanja, kako se izrađuje i kako se tumači;
- (d) znati čitati i tumačiti račun dobiti i gubitka;
- (e) znati ocijeniti financijsko stanje poduzeća i njegovu profitabilnost, posebno na temelju financijskih pokazatelja;
- (f) znati izraditi proračun;
- (g) poznavati troškovne elemente poduzeća (fiksne troškove, varijabilne troškove, obrtni kapital, amortizacija itd.) i znati izračunati troškove po vozilu, po kilometru, po vožnji i po toni;
- (h) znati izraditi organigram svih zaposlenih u poduzeću i sastaviti radne planove itd.;
- (i) poznavati načela marketinga, oglašavanja i odnosa s javnošću, uključujući za usluge prijevoza, prodajne promocije, izrade datoteka klijenata itd.;
- (j) poznavati različite vrste osiguranja svojstvene cestovnom prijevozu (osiguranje od odgovornosti, osiguranje od posljedica nesretnog slučaja, životno osiguranje, neživotno osiguranje i osiguranje stvari i prtljage) te jamstva i obveze koje proizlaze iz tih osiguranja;
- (k) znati koristiti telematske aplikacije u cestovnom prometu;
- (l) znati primjenjivati pravila koja uređuju fakturiranje usluga cestovnog prijevoza robe i poznavati značenje i implikacije međunarodnih trgovinskih izraza Incoterms; i
- (m) poznavati različite kategorije pomoćnih izvođača prijevoznih usluga, njihovu ulogu, funkcije i, prema potrebi, njihov status;

## F. Pristup tržištu

Podnositelj zahtjeva mora posebno poznavati sljedeće:

- (a) strukovne propise kojima se uređuje cestovni prijevoz, najam i podugovaranje industrijskih vozila, a pogotovo pravila kojima se uređuje službena organizacija obavljanja djelatnosti, pristup djelatnosti, dozvole za obavljanje cestovnog prijevoza, inspekcije i kazne;
- (b) pravila o osnivanju poduzeća za cestovni prijevoz;
- (c) različite dokumente koji su potrebni za pružanje usluga cestovnog prijevoza te biti sposoban uvesti kontrolne postupke u svrhu osiguranja da se odobreni dokumenti o svakom obavljenom prijevozu, posebno dokumenti koji se odnose na vozilo, vozača, robu i prtljagu, nalaze i u vozilu i u prostorima poduzeća;
- (d) pravila o organizaciji tržišta cestovnog prijevoza robe te pravila o manipuliranju teretom i logistici; i
- (e) granične formalnosti, ulogu i područje primjene dokumenta T i karneta TIR te obveze i odgovornosti koje proizlaze iz njihova korištenja.

## G. Tehnički standardi i aspekti poslovanja

Podnositelj zahtjeva mora posebno:

- (a) poznavati pravila o masama i dimenzijama vozila u strankama kao i postupke koje treba primijeniti u slučaju izvanrednih prijevoza koji predstavljaju iznimku od tih pravila;
- (b) znati izabrati vozila i njihove sastavne dijelove (šasija, motor, prijenosni mehanizam, kočni sustav itd.) u skladu s potrebama poduzeća;
- (c) poznavati formalnosti u pogledu homologacije tipa, registracije i tehničkog pregleda tih vozila;
- (d) znati procijeniti koje mjere poduzeti protiv onečišćenja zraka emisijama ispušnih plinova motornih vozila i protiv emisija buke;
- (e) znati izraditi planove redovitog održavanja vozila i njihove opreme;
- (f) poznavati različite vrste uređaja za manipulaciju teretom i utovarivanje (stražnje preklopne daske, kontejneri, palete itd.) te biti sposoban uvesti postupke i izdati upute za utovar i istovar robe (raspodjela tereta, slaganje, utovarivanje, učvršćivanje, podmetanje klinom itd.);
- (g) poznavati različite tehnike kombiniranog prijevoza, kao što su uprtni prijevoz i prijevoz ro-ro;
- (h) znati provesti postupke radi usklađivanja s pravilima o prijevozu opasnog tereta i otpada;
- (i) znati provesti postupke radi usklađivanja s pravilima o prijevozu pokvarljivih živežnih namirnica, posebno one koji proizlaze iz Sporazuma o međunarodnom prijevozu pokvarljivih živežnih namirnica i o posebnim vozilima koje treba upotrijebiti za njihov prijevoz (ATP); i

(j) znati provesti postupke radi usklađivanja s pravilima o prijevozu živih životinja.

#### H. Sigurnost u cestovnom prometu

Podnositelj zahtjeva mora posebno:

- (a) znati kakva osposobljenost se zahtijeva od vozača (vozačka dozvola, zdravstvene potvrde, uvjerenja o tjelesnoj sposobnosti itd.);
- (b) znati poduzeti korake potrebne za osiguranje poštovanja, od strane vozača, prometnih pravila, zabrana i ograničenja koja su na snazi u strankama (ograničenja brzine, prednost, zaustavljanje i parkiranje, korištenje svjetala, cestovna signalizacija itd.);
- (c) znati sastaviti upute vozačima u svrhu provjere usklađenosti sa sigurnosnim zahtjevima u pogledu stanja vozila, njihove opreme i tereta, te u pogledu preventivnih mjera koje je potrebno poduzeti;
- (d) znati utvrditi postupke koje treba primijeniti u slučaju nesreće te provesti odgovarajuće postupke za sprečavanje ponavljanja nesreća ili teških prometnih prekršaja; i
- (e) znati provesti postupke za sigurno pričvršćivanje robe i poznavati odgovarajuće tehnike.

- Dio II. ORGANIZACIJA ISPITA

1. Stranke će organizirati obvezni pisani ispit koji mogu dopuniti neobveznim usmenim ispitom kako bi utvrdile jesu li kandidati za prijevoznike u cestovnom prijevozu tereta stekli traženu razinu znanja iz stručnih područja nabrojanih u dijelu I., a posebno jesu li sposobni koristiti alate i tehnike iz tih područja i ispunjavati predviđene izvedbene zadatke i zadatke koordinacije.

- (a) Obvezni pisani ispit obuhvaćat će dva testa, i to:
  - (i) pisana pitanja s višestrukim odgovorima (četiri moguća odgovora za svako pitanje), pitanja koja zahtijevaju izravne odgovore ili kombinacija tih pitanja; i
  - (ii) pisane vježbe/studije slučaja.

Svaki test trajat će najmanje dva sata.

- (b) Ako je organiziran usmeni ispit, stranke mogu odlučiti da je uspješno položen pisani ispit preduvjet za polaganje usmenog ispita.

2. Ako stranke organiziraju i usmeni ispit, tada za svaki od triju ispita moraju predvidjeti ponderiranje bodova s najmanje 25 % i najviše 40 % ukupnog broja bodova.

Ako stranke organiziraju samo pisani ispit, tada za svaki ispit moraju predvidjeti ponderiranje bodova s najmanje 40 % i najviše 60 % ukupnog broja bodova.

3. Kandidati moraju iz svih testova ostvariti prosjek od najmanje 60 % ukupnog broja bodova, pri čemu ukupni bodovi ostvareni u svakom pojedinom testu moraju predstavljati barem 50 % ukupnog mogućeg broja bodova. Stranka može taj prag sniziti s 50 % na 40 % u samo jednom testu.



DODATAK ROAD.A.1.3.

- Dio A
- Obrazac licencije za Uniju

**EUROPSKA ZAJEDNICA**

(a)

(Svjetloplava boja Pantone 290 ili što je moguće sličnija boja, format DIN A4, 100 g/m<sup>2</sup> ili više)

(Prva stranica licencije)

(Tekst na službenom jeziku (jednom od službenih jezika) države članice koja izdaje licenciju)

Razlikovni znak države članice <sup>(1)</sup> koja izdaje licenciju
---

Naziv nadležnog tijela ili organa
-----------------------------------

LICENCIJA br. ...

ili

OVJERENA VJERODOSTOJNA PRESLIKA br. ...

za međunarodni cestovni prijevoz tereta uz naknadu

Ovom se licencijom ovlašćuje <sup>(2)</sup> .....  
.....  
.....

za međunarodni cestovni prijevoz tereta uz naknadu na svim linijama, za vožnje ili dijelove vožnji koji se obavljaju uz naknadu na području Zajednice, kako je utvrđeno Uredbom (EZ) br. 1072/2009 Europskog parlamenta i Vijeća od 21. listopada 2009. (SL EU L 300, 14.11.2009., str. 72.) o zajedničkim pravilima za pristup tržištu međunarodnog cestovnog prijevoza tereta te poštujući opće odredbe ove licencije.

Posebne napomene: .....	
.....	
Ova licencija vrijedi od: .....	do: .....
Izdana u: .....,	dana .....
..... <sup>(3)</sup>	

(B) Belgija, (BG) Bugarska, (CZ) Češka, (DK) Danska, (D) Njemačka, (EST) Estonija, (IRL) Irska, (GR) Grčka, (E) Španjolska, (F) Francuska, (HR) Hrvatska, (I) Italija, (CY) Cipar, (LV) Latvija, (LT) Litva, (L) Luksemburg, (H) Mađarska, (MT) Malta, (NL) Nizozemska, (A) Austrija, (PL) Poljska, (P) Portugal, (RO) Rumunjska, (SLO) Slovenija, (SK) Slovačka, (FIN) Finska, (S) Švedska.

<sup>(2)</sup> Puno ime ili tvrtka i puna adresa cestovnog prijevoznika.

<sup>(3)</sup> Potpis i pečat nadležnoga tijela ili tijela koje izdaje licenciju.

(b)

(Druga stranica licencije)

(Tekst na službenom jeziku (jednom od službenih jezika) države članice koja izdaje licenciju)

## OPĆE ODREDBE

Ova licencija izdana je na temelju Uredbe (EZ) br. 1072/2009.

Ona imatelju daje pravo obavljati međunarodni cestovni prijevoz tereta uz naknadu, na svakoj liniji, za vožnje ili dijelove vožnji na području Zajednice i, prema potrebi, pod sljedećim uvjetima:

- ako se polazište i odredište nalaze u dvije različite države članice, s tranzitom ili bez tranzita kroz jednu državu članicu ili treću zemlju, odnosno više država članica ili trećih zemalja,
- iz države članice u treću zemlju ili obratno, s tranzitom ili bez tranzita kroz jednu državu članicu ili treću zemlju, odnosno više država članica ili trećih zemalja,
- među trećim zemljama, s tranzitom preko državnog područja jedne države članice ili više država članica,

i za prazne vožnje u vezi s takvim prijevozom.

U slučaju prijevoza iz države članice u treću zemlju i obratno, ova licencija vrijedi za onaj dio vožnje koji se obavlja na području Zajednice. U državi članici utovara ili istovara licencija vrijedi jedino nakon sklapanja potrebnog sporazuma između Zajednice i dotične treće zemlje u skladu s Uredbom (EZ) br. 1072/2009.

Licencija se izdaje na ime imatelja i nije prenosiva.

Nadležno tijelo države članice koje ju je izdalo može je oduzeti, posebno kada njezin imatelj:

- ne ispunjuje sve uvjete za upotrebu licencije,
- dostavi netočne informacije o podacima potrebnima za izdavanje ili produljenje roka valjanosti licencije.

Izvornik licencije mora biti pohranjen u prijevoznom poduzeću.

Ovjereni primjerak licencije mora se nalaziti u vozilu <sup>(1)</sup>. U slučaju skupa vozila ona se mora nalaziti u motornom vozilu. Ovjerena vjerodostojna kopija vrijedi za skup vozila čak i ako prikolica ili poluprikolica nije registrirana ili nema dozvolu za vožnju po cestama na ime imatelja licencije ili ako je registrirana ili ima dozvolu za vožnju po cestama u drugoj državi.

Licencija se mora dati na uvid na zahtjev ovlaštenog inspektora.

Na državnom području svake države članice imatelj mora poštovati zakone i druge propise koji vrijede u toj državi, posebno u pogledu prijevoza i prometa.

---

• <sup>(1)</sup> „Vozilo” znači motorno vozilo registrirano u državi članici ili skup vozila, od kojih je barem motorno vozilo registrirano u državi članici, koja se koriste isključivo za prijevoz robe.

- Dio B
- Obrazac licencije za Ujedinjenu Kraljevinu

**Licencija Ujedinjene Kraljevine za Zajednicu**

(a)

(Svjetloplava boja Pantone, format DIN A4, celulozni papir, 100 g/m<sup>2</sup> ili više)

(Prva stranica licencije)

(Tekst na engleskom ili velškom jeziku)



<p><b>NAZIV NADLEŽNOG TIJELA UK-a</b></p> <p>(1)</p>
--

LICENCIJA br.:

ili

OVJERENA VJERODOSTOJNA PRESLIKA br.:

za međunarodni cestovni prijevoz tereta uz naknadu

Ovom se licencijom  
ovlašćuje (?)

---



---



---

za međunarodni cestovni prijevoz tereta uz naknadu na svim linijama, za vožnje ili dijelove vožnji koji se obavljaju uz naknadu na području države članice kako je utvrđeno u Uredbi (EZ) 1072/2009<sup>(3)</sup>.

Posebne napomene: .....	
.....	
Ova licencija vrijedi od: .....	do .....
Izdana u: .....	dana .....

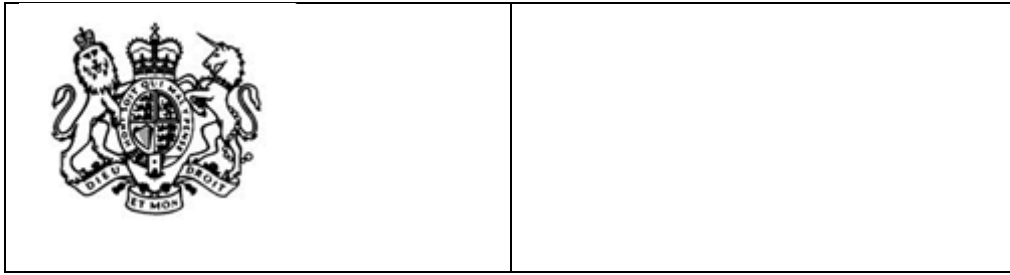

---

<sup>(1)</sup> Nadležno tijelo za odgovarajuću regiju za koju se izdaje certifikat.

<sup>(2)</sup> Puno ime ili tvrtka i puna adresa cestovnog prijevoznika.

<sup>(3)</sup> Uredba (EZ) 1072/2009 kako je zadržana u pravu Ujedinjene Kraljevine odjeljkom 3. Zakona o povlačenju iz Europske unije iz 2018. i izmijenjena uredbama prema odjeljku 8. tog zakona.

(b)

(Druga stranica licencije)

(Tekst na engleskom ili velškom jeziku)

### **OPĆE ODREDBE**

Ova licencija izdana je na temelju Uredbe (EZ) br. 1072/2009.<sup>(1)</sup>

Ona imatelju daje pravo obavljati međunarodni cestovni prijevoz tereta za najamninu ili naknadu, na svakoj liniji, za vožnje ili dijelove vožnji na državnom području države članice na temelju bilo kojeg međunarodnog sporazuma između Ujedinjene Kraljevine i Europske unije ili države članice.

U slučaju prijevoza iz Ujedinjene Kraljevine u treću zemlju ili obratno, ova licencija vrijedi za onaj dio vožnje koji se obavlja na državnom području bilo koje države članice.

Licencija se izdaje na ime imatelja i nije prenosiva.

Povjerenik za promet ili ministarstvo za infrastrukturu (Sjeverna Irska) može je opozvati primjerice ako imatelj:

- ne ispunjuje sve uvjete za korištenje licencije,
- dostavi netočne informacije o podacima potrebnima za izdavanje ili produljenje roka valjanosti licencije.

Izvornik licencije mora biti pohranjen u prijevoznom poduzeću.

Ovjereni primjerak licencije mora se nalaziti u vozilu <sup>(2)</sup>. U slučaju skupa vozila ona se mora nalaziti u motornom vozilu. Ovjerena vjerodostojna kopija vrijedi za skup vozila čak i ako prikolica ili poluprikolica nije registrirana ili nema dozvolu za vožnju po cestama na ime imatelja licencije ili ako je registrirana ili ima dozvolu za vožnju po cestama u drugoj državi.

Licencija se mora dati na uvid na zahtjev ovlaštenog inspektora.

Na državnom području Ujedinjene Kraljevine ili države članice imatelj mora poštovati zakone, propise i administrativne odredbe koji su na snazi u toj državi, posebno u pogledu prijevoza i prometa.

<sup>(1)</sup> Uredba (EZ) 1072/2009 kako je zadržana u pravu Ujedinjene Kraljevine odjeljkom 3. Zakona o povlačenju iz Europske unije iz 2018. i izmijenjena uredbama prema odjeljku 8. tog zakona.

<sup>(2)</sup> „Vozilo” znači motorno vozilo registrirano u Ujedinjenoj Kraljevini ili državi članici ili skup vozila, od kojih je barem motorno vozilo registrirano u Ujedinjenoj Kraljevini ili državi članici, koja se koriste isključivo za prijevoz tereta.

#### DODATAK ROAD.A.1.4.: Sigurnosna obilježja licencije

Licencija mora imati barem dva od sljedećih sigurnosnih obilježja:

- hologram,
- posebna vlakna u papiru koja postaju vidljiva pod UV svjetlom,
- barem jedan redak mikrotiska (tisak vidljiv jedino pod povećalom, koji fotokopirni stroj ne može reproducirati),
- opipljive znakove, simbole ili uzorke,
- dvostruko numeriranje: serijski broj licencije, njezina ovjerenog primjerka kao i broj izdanja svake od njih,
- sigurnosnu podlogu s tankim „guilloche” uzorcima i tiskom s duginim efektom (irisnim tiskom).

## Odjeljak 2. Upućivanje vozača

### Članak 1. – Predmet

U ovom odjeljku utvrđuju se zahtjevi za prijevoznike u cestovnom prijevozu tereta sa sjedištem u jednoj od stranaka koji u okviru prijevoza robe upućuju vozače na područje druge stranke u skladu s člankom 3. ovog odjeljka.

Ništa u ovom odjeljku ne sprečava stranku da primjenjuje mjere za uređivanje ulaska fizičkih osoba na njezino područje ili njihova privremenog boravka na njezinu području, uključujući mjere potrebne za zaštitu integriteta njezinih granica i za osiguravanje urednog kretanja fizičkih osoba preko njih, pod uvjetom da se takve mjere ne primjenjuju na način kojim bi se poništile ili umanjile povlastice na koje druga stranka ima pravo u skladu s uvjetima ovog odjeljka. Sama činjenica da se za fizičke osobe određenih zemalja zahtijeva viza, a za druge ne, ne smatra se poništavanjem ili umanjivanjem koristi u skladu s ovim odjeljkom.

Ništa u ovom odjeljku ne utječe na primjenu na području Unije pravila Unije o upućivanju vozača u cestovnom prometu u prijevoznike u cestovnom prijevozu tereta iz Unije.

### Članak 2. – Definicije

Za potrebe ovog odjeljka „upućeni radnik” znači radnik koji u ograničenom vremenskom razdoblju obavlja svoj posao na području stranke koja nije stranka u kojoj uobičajeno radi.

### Članak 3. – Načela

1. Odredbe ovog odjeljka primjenjuju se ako prijevoznik u cestovnom prijevozu tereta upućuje vozače na područje druge stranke za svoj račun i pod svojim vodstvom, na temelju ugovora sklopljenog između prijevoznika u cestovnom prijevozu tereta koji upućuje i osobe kojoj su usluge prijevoza namijenjene, koja posluje na području te stranke, pod uvjetom da postoji radni odnos između prijevoznika u cestovnom prijevozu tereta koji obavlja upućivanje i vozača tijekom razdoblja upućivanja.

2. Za potrebe stavka 1. smatra se da upućivanje počinje kada vozač uđe na područje druge stranke radi utovara i/ili istovara robe te da završava kada vozač napusti područje te stranke.

Za potrebe stavka 1., u slučaju upućivanja u Uniju smatra se da upućivanje počinje kada vozač uđe na državno područje države članice radi utovara i/ili istovara robe u toj državi članici te da završava kada vozač napusti državno područje te države članice.

3. Neovisno o staccima 1. i 2., vozač se ne smatra upućenim ako obavlja prijevoz na temelju ugovora o prijevozu, kako je definiran u članku ROAD.4. [Prijevoz robe između, preko i unutar područja stranaka] stavku 1. točki (a) ovog Sporazuma.

4. Vozač se ne smatra upućenim u Ujedinjenu Kraljevinu ako je u tranzitu kroz državno područje Ujedinjene Kraljevine bez utovara ili istovara robe. U slučaju Unije, vozač se ne smatra upućenim u državu članicu kada je u tranzitu kroz državno područje te države članice bez utovara ili istovara robe.

### Članak 4. – Uvjeti zaposlenja

1. Svaka stranka osigurava, neovisno o tome koje se pravo primjenjuje na radni odnos, da prijevoznici u cestovnom prijevozu tereta na temelju jednakog postupanja jamče vozačima koji su upućeni na njihovo područje uvjete zaposlenja kojima su obuhvaćena sljedeća pitanja koja su, u stranci ili, u slučaju Unije, državi članici u kojoj se posao obavlja, utvrđena:

—zakonom i drugim propisima; i/ili

— kolektivnim ugovorima ili arbitražnim pravorijecima koji su proglašeni univerzalno primjenjivima ili se na drugi način primjenjuju u skladu sa stavkom 4.:

- (a) maksimalno radno vrijeme i minimalno vrijeme odmora;
- (b) minimalni plaćeni godišnji odmor;
- (c) primici od rada, uvećani za prekovremeni rad; ova se točka ne primjenjuje na dopunske strukovne mirovinske sustave;
- (d) zdravstveni uvjeti, sigurnost i higijena na radu;
- (e) zaštitne mjere s obzirom na uvjete i odredbe zapošljavanja trudnica ili žena koje su nedavno rodile, djece i mladih; i
- (f) jednako postupanje prema muškarcima i ženama i ostale odredbe u odnosu na nediskriminaciju;

2. Za potrebe ovog odjeljka pojam primitaka od rada utvrđuje se nacionalnim pravom i/ili praksom stranke ili, u slučaju Unije, nacionalnim pravom i/ili praksom države članice, na čije je područje vozač upućen i znači sve sastavne elemente primitaka od rada koji su propisani kao obvezni nacionalnim pravom ili drugim propisom ili kolektivnim ugovorima ili arbitražnim pravorijecima koji su u toj stranci ili u toj državi članici proglašeni univerzalno primjenjivima ili se na drugi način primjenjuju u skladu sa stavkom 4.

3. Doplaci karakteristični za upućivanje smatraju se dijelom primitaka od rada, osim ako se plaćaju kao nadoknada za troškove koji su stvarno nastali zbog upućivanja, kao što su troškovi putovanja, hrane i smještaja. Prijevoznik u cestovnom prijevozu tereta upućenim radnicima nadoknađuje takve troškove u skladu s nacionalnim pravom i/ili praksom primjenjivima na radni odnos.

Ako uvjetima zaposlenja koji se primjenjuju na radni odnos nije utvrđeno koji se elementi doplatka karakterističnog za upućivanje plaćaju kao nadoknada za troškove koji su stvarno nastali zbog upućivanja, a koji su dio primitaka od rada, smatra se da je cjelokupan doplatak plaćen kao nadoknada za troškove.

4. Za potrebe ovog odjeljka, „kolektivni ugovori ili arbitražni pravorijeci proglašeni univerzalno primjenjivima” znači kolektivni ugovori ili arbitražni pravorijeci kojih se moraju pridržavati sva poduzeća na zemljopisnom području i u dotičnoj struci ili djelatnosti.

Ako ne postoji sustav proglašavanja kolektivnih ugovora ili arbitražnih pravorijeka univerzalno primjenjivima u smislu prvog dijela ovog stavka, ili dodatno uz taj sustav, svaka stranka ili, u slučaju Unije, država članica može, ako tako odluči, kao temelj uzeti:

— kolektivne ugovore ili arbitražne pravorijeke koji su općenito primjenjivi za sva slična poduzeća na zemljopisnom području i u dotičnoj struci ili industriji, i/ili



— kolektivne ugovore koje su sklopile najreprezentativnije organizacije poslodavaca i radnika na nacionalnoj razini i koji se primjenjuju na cijelom državnom području.

Smatra se da jednako postupanje u smislu stavka 1. postoji ako nacionalna poduzeća u sličnoj situaciji:

- (i) u pogledu pitanja navedenih u stavku prvom podstavku stavka 1. imaju u predmetnom mjestu ili sektoru iste obveze kao i poduzeća koja vrše upućivanje, i
- (ii) moraju ispunjavati iste obveze s istim učincima.

#### Članak 5. – Poboljšani pristup informacijama

1. Svaka stranka ili, u slučaju Unije, država članica objavljuje informacije o uvjetima zaposlenja u skladu s nacionalnim pravom i/ili praksom, bez nepotrebne odgode i transparentno, na jedinstvenoj službenoj nacionalnoj internetskoj stranici, uključujući sastavne elemente primitaka od rada iz članka 4. stavka 2. i sve uvjete zaposlenja u skladu s člankom 4. stavkom 1.

Svaka stranka ili, u slučaju Unije, država članica osigurava da su informacije navedene na jedinstvenoj službenoj nacionalnoj internetskoj stranici točne i ažurne.

2. Svaka stranka ili, u slučaju Unije, država članica poduzima odgovarajuće mjere kako bi osigurala da su informacije navedene u stavku 1. općenito besplatno dostupne na jasan, transparentan, sveobuhvatan i lako dostupan način na daljinu i elektroničkim putem, u formatima i u skladu s internetskim standardima koji osiguravaju pristup osobama s invaliditetom te kako bi se osiguralo da nadležna nacionalna tijela mogu učinkovito obavljati svoje zadaće.

3. Ako su, u skladu s nacionalnim pravom, tradicijama i praksama, uključujući poštovanje autonomije socijalnih partnerâ, uvjeti zaposlenja navedeni u članku 4. utvrđeni u kolektivnim ugovorima u skladu s člankom 4. stavkom 1., svaka stranka ili, u slučaju Unije, država članica, osigurava da su ti uvjeti dostupni na pristupačan i transparentan način pružateljima usluga iz druge stranke i upućenim vozačima te u tom pogledu traži uključenost socijalnih partnera. Relevantne informacije trebale bi osobito obuhvaćati različite minimalne plaće i njihove sastavne elemente, metode izračunavanja dospelih primitaka od rada te, prema potrebi, propisane kriterije za razvrstavanje u različite kategorije plaća.

4. Ako, u suprotnosti sa stavkom 1. na jedinstvenoj službenoj nacionalnoj internetskoj stranici nisu navedene informacije o primjenjivim uvjetima zaposlenja, ta okolnost uzima se u obzir, u skladu s nacionalnim pravom i/ili praksom, pri određivanju kazni u slučaju povrede ovog odjeljka, u mjeri u kojoj je to potrebno da bi se osigurala proporcionalnost tih kazni.

5. Svaka stranka ili, u slučaju Unije, država članica navodi tijela kojima se vozači i prijevoznici u cestovnom prijevozu tereta mogu obratiti za opće informacije o nacionalnom pravu i praksi koje se na njih primjenjuju u pogledu njihovih prava i obveza na njihovu području.

#### Članak 6. – Administrativni zahtjevi, kontrola i izvršenje

1. Svaka stranka ili, u slučaju Unije, država članica može uvesti samo sljedeće administrativne zahtjeve i mjere kontrole u pogledu upućivanja vozača:

- (a) obvezu prijevoznika sa sjedištem u drugoj stranci da podnese izjavu o upućivanju nacionalnim nadležnim tijelima stranke ili, u slučaju Unije, države članice u koju je vozač upućen najkasnije na početku upućivanja, koristeći od 2. veljače 2022. višejezični

standardni obrazac javnog sučelja povezanog s Informacijskim sustavom unutarnjeg tržišta EU-a<sup>136</sup> za administrativnu suradnju („IMI”); ta izjava o upućivanju sadržava sljedeće informacije:

- (i) identitet prijevoznika, barem u obliku broja valjane licencije, ako je taj broj dostupan;
  - (ii) podatke za kontakt upravitelja prijevoza ili druge osobe za kontakt u stranci sjedišta ili, u slučaju Unije, državi članici sjedišta radi povezivanja s nadležnim tijelima stranke domaćina ili, u slučaju Unije, države članice u kojoj se usluge pružaju te slanja i primanja dokumenata ili obavijesti;
  - (iii) identitet, adresu boravišta i broj vozačke dozvole vozača;
  - (iv) datum početka ugovora o radu vozača i pravo koje se na njega primjenjuje;
  - (v) predviđeni datum početka i kraja upućivanja; i
  - (vi) brojevi registarskih pločica motornih vozila;
- (b) obvezu prijevoznika da osigura da vozač ima na raspolaganju u papirnatom ili elektroničkom obliku te obvezu da vozač drži i, na zahtjev, stavlja na raspolaganje na cesti:
- (i) primjerak izjave o upućivanju predane putem sustava IMI od 2. veljače 2022.;
  - (ii) dokaz o prijevozu koji se odvija u stranci domaćinu, kao što je elektronički tovarni list (e-CMR); i
  - (iii) zapise tahografa, a posebno simbole stranke ili, u slučaju Unije, države članice u kojoj je vozač bio tijekom obavljanja prijevoza, u skladu sa zahtjevima za registraciju i vođenje evidencije na temelju dijela B odjeljka 2. i dijela B odjeljka 4.;
- (c) obvezu prijevoznika da, od 2. veljače 2022., nakon razdoblja upućivanja na izravan zahtjev nadležnih tijela druge stranke ili, u slučaju Unije, države članice u koju je vozač upućen, putem javnog sučelja povezanog sa sustavom IMI dostavi primjerke dokumenata iz ovog stavka točke (b) podtočaka ii. i iii., kao i dokumentaciju u vezi s primicima od rada vozača u odnosu na razdoblje upućivanja te njegov ugovor o radu ili jednakovrijedan dokument, radne naloge koji se odnose na rad vozača i dokaz o isplata.

Prijevoznik od 2. veljače 2022. šalje dokumentaciju putem javnog sučelja povezanog sa sustavom IMI najkasnije osam tjedana od datuma zahtjeva. Ako prijevoznik ne dostavi zatraženu dokumentaciju u tom roku, nadležna tijela stranke ili, u slučaju Unije, države članice u koju je vozač upućen mogu od 2. veljače 2022. putem sustava IMI zatražiti pomoć nadležnih tijela stranke sjedišta ili, u slučaju Unije, države članice poslovnog nastana. Nakon podnošenja takvog zahtjeva za uzajamnu pomoć nadležna tijela stranke sjedišta ili, u slučaju Unije, države članice poslovnog nastana prijevoznika imaju pristup izjavi o upućivanju i drugim relevantnim informacijama koje podnosi prijevoznik, od 2. veljače 2022. putem javnog sučelja povezanog sa sustavom IMI.

Nadležna tijela stranke sjedišta ili, u slučaju Unije, države članice poslovnog nastana osiguravaju da zatraženu dokumentaciju dostave nadležnim tijelima stranke ili, u slučaju Unije, nadležnim tijelima

---

<sup>136</sup> Uspostavljen Uredbom (EU) 1024/2012.

države članice u koju je vozač upućen, od 2. veljače 2022. putem sustava IMI, u roku od 25 radnih dana od dana zahtjeva za uzajamnu pomoć.

Svaka stranka osigurava da se informacije koje razmjenjuju nadležna nacionalna tijela ili koje su im proslijeđene upotrebljavaju samo u odnosu na pitanja za koja su zatražene.

Uzajamna administrativna suradnja i pomoć pružaju se bez naknade.

Zahtjev za informacije ne sprečava nadležna tijela da poduzmu mjere radi istrage i sprečavanja navodnih kršenja ovog odjeljka.

3. Kako bi se utvrdilo treba li se vozača smatrati upućenim u skladu s člankom 1., svaka stranka može samo kao kontrolnu mjeru uvesti obvezu za vozača da drži i stavi na raspolaganje, kada se to zatraži tijekom provjere na cesti, u papirnom ili elektroničkom obliku, dokaze o relevantnim prijevoznim radnjama, kao što je elektronički tovarni list (e-CMR), i zapise tahografa iz drugog stavka točke (b) podtočke iii. ovog članka.

4. Za potrebe kontrole prijevoznik redovito ažurira izvještaje o upućivanju iz drugog stavka točke (a), od 2. veljače 2022. na javnom sučelju povezanom sa sustavom IMI.

5. Podaci iz izvještaja o upućivanju od 2. veljače 2022. pohranjuju se u repozitorij sustava IMI u svrhu provjere u razdoblju od 24 mjeseca.

6. Stranka ili, u slučaju Unije, država članica na čije je područje vozač upućen i stranka ili, u slučaju Unije, država članica iz koje je vozač upućen, odgovorna je za praćenje, kontrolu i izvršenje obveza utvrđenih u ovom odjeljku te poduzima odgovarajuće mjere u slučaju nepoštovanja ovog odjeljka.

7. Svaka stranka ili, u slučaju Unije, država članica osigurava da inspekcijski pregledi i kontrole poštovanja ovog članka nisu diskriminirajuće i/ili nerazmjerne, uzimajući pritom u obzir relevantne odredbe ovog odjeljka.

8. Za izvršavanje obveza iz ovog odjeljka, stranke ili, u slučaju Unije, države članice osiguravaju da postoje učinkoviti mehanizmi kojima upućeni radnici mogu izravno podnijeti pritužbu protiv svojih poslodavaca, kao i pravo pokretanja sudskih ili upravnih postupaka, također i u stranci na čije su područje radnici upućeni ili su prije bili, ako takvi radnici smatraju da su pretrpjeli gubitak ili štetu zato što nisu primijenjena važeća pravila, čak i nakon prestanka odnosa u kojem se to nepoštovanje navodno dogodilo.

9. Stavak 8. primjenjuje se ne dovodeći u pitanje nadležnost sudova svake stranke ili, u slučaju Unije, države članice kako je konkretno utvrđeno u relevantnim instrumentima prava Unije i/ili međunarodnim konvencijama.

10. Svaka stranka ili, u slučaju Unije, država članica utvrđuje pravila o kaznama koje se primjenjuju na povrede nacionalnih odredaba donesenih na temelju ovog odjeljka i poduzima sve potrebne mjere radi osiguranja njihove provedbe i poštovanja. Predviđene kazne moraju biti učinkovite, proporcionalne i odvraćajuće.

Svaka stranka obavješćuje drugu stranku o tim odredbama do 30. lipnja 2021. Stranke odmah obavješćuju o svim naknadnim izmjenama ovih odredaba.

## Članak 7. – Korištenje sustava IMI

1. Od 2. veljače 2022. informacije iz članka 6., uključujući osobne podatke, razmjenjuju se i obrađuju u sustavu IMI ako su ispunjeni sljedeći uvjeti:
  - (a) stranke osiguravaju zaštitne mjere da se podaci koji se obrađuju u sustavu IMI upotrebljavaju samo u svrhu za koju su prvotno razmijenjeni;
  - (b) svaki prijenos osobnih podataka Ujedinjenoj Kraljevini na temelju ovog članka može se provesti samo u skladu s člankom 23. stavkom 1. točkom (c) Uredbe (EU) 1024/2012<sup>137</sup>; i
  - (c) svaki prijenos osobnih podataka Uniji na temelju ovog članka može se provesti samo u skladu s pravilima Ujedinjene Kraljevine o zaštiti podataka u pogledu međunarodnih prijenosa.
2. Nadležna tijela u svakoj stranci dodjeljuju i ukidaju odgovarajuća prava pristupa korisnicima sustava IMI.
3. Korisnicima sustava IMI dopušteno je pristupiti osobnim podacima koji se obrađuju u sustavu IMI samo na temelju nužnosti pristupa i isključivo u svrhu primjene i izvršenja ovog odjeljka.
4. Svaka stranka ili, u slučaju Unije, država članica može dopustiti nadležnom tijelu da nacionalnim socijalnim partnerima, osim putem sustava IMI, pruži relevantne informacije dostupne u sustavu IMI u mjeri u kojoj je to potrebno za provjeru usklađenosti s pravilima o upućivanju i u skladu s nacionalnim pravom i praksom, pod uvjetom:

---

<sup>137</sup> Uredba (EU) br. 1024/2012 Europskog parlamenta i Vijeća od 25. listopada 2012. o administrativnoj suradnji putem Informacijskog sustava unutarnjeg tržišta i stavljanju izvan snage Odluke Komisije 2008/49/EZ („Uredba IMI”) SL L 316, 14.11.2012., str. 1.

- (a) da se informacije odnose na upućivanje na područje dotične stranke ili, u slučaju Unije, države članice; i
  - (b) da se informacije koriste isključivo u svrhu izvršenja pravila o upućivanju.
5. Posebni odbor za cestovni prijevoz utvrđuje tehničke i postupovne specifikacije korištenja sustava IMI od strane Ujedinjene Kraljevine.
6. Svaka stranka sudjeluje u operativnim troškovima sustava IMI. Posebni odbor za cestovni prijevoz utvrđuje troškove koje snosi svaka stranka.

- DIO B – Zahtjevi za vozače koji sudjeluju u prijevozu robe u skladu s člankom ROAD.7. ovog Sporazuma

### *Odjeljak 1. Potvrde o stručnoj osposobljenosti*

#### Članak 1. Područje primjene

Ovaj se odjeljak primjenjuje na djelatnost vožnje osobe koja je zaposlena ili čijim se radom koristi prijevoznik u cestovnom prijevozu tereta osnovan u stranci koji obavlja vožnje iz članka ROAD.4. [Prijevoz robe između, preko i unutar područja stranaka] ovog Sporazuma i koji upotrebljava vozila za koja se zahtijeva vozačka dozvola kategorije C1, C1+E, C ili C+E ili vozačka dozvola koju Posebni odbor za cestovni prijevoz priznaje kao jednakovrijednu.

#### Članak 2. – Izuzeća

Potvrda o stručnoj osposobljenosti (CPC) ne zahtijeva se za vozače vozila:

- (a) čija najveća dopuštena brzina ne prelazi 45 km/h;
- (b) koja koriste ili ih nadziru oružane snage, civilna zaštita, vatrogasne službe, snage odgovorne za održavanje javnog reda i mira te službe hitne pomoći, kada se prijevoz obavlja za potrebe zadaća povjerenih navedenim službama;
- (c) na kojima se obavljaju ispitivanja na cesti u svrhu tehničkog razvoja, popravka ili održavanja, ili koja su nova ili prerađena te još nisu stavljena u promet;
- (d) koja se koriste u izvanrednim situacijama ili su namijenjena za spasilačke akcije;
- (e) kojima se prevozi materijal, oprema ili strojevi koje vozači upotrebljavaju tijekom rada, pod uvjetom da upravljanje tim vozilom nije vozačeva glavna djelatnost; ili
- (f) koja koriste, ili unajmljuju bez vozača, poljoprivredna, hortikulturna, šumarska, ratarska ili ribarska poduzeća za prijevoz robe u okviru vlastite poduzetničke djelatnosti, osim ako je vožnja dio vozačeve glavne djelatnosti ili ako vožnja premašuje udaljenosti utvrđene nacionalnim pravom od sjedišta poduzeća koje posjeduje, unajmljuje ili zakupljuje vozilo.

#### Članak 3. – Kvalifikacije i osposobljavanje

1. Uvjet za obavljanje vožnje iz članka 1. stjecanje je obvezne početne kvalifikacije i obvezno periodično osposobljavanje. U tu svrhu stranke osiguravaju:

- (a) sustav početne kvalifikacije koji odgovara jednoj od sljedećih dviju opcija:
  - (i) opcija koja obuhvaća pohađanje tečaja i provjeru znanja

U skladu s odjeljkom 2. točkom 2.1. Dodatka ROAD.B.1.1., ova vrsta početne kvalifikacije uključuje obvezno pohađanje tečaja tijekom određenog vremena. Ono završava provjerom znanja. Nakon uspješno obavljene provjere znanja, kvalifikacija se potvrđuje izdavanjem SSO-a predviđenog člankom 6. stavkom 1. točkom (a);

- (ii) opcija koja obuhvaća samo provjere znanja

U skladu s odjeljkom 2. točkom 2.2. Dodatka ROAD.B.1.1., ova vrsta početne kvalifikacije ne uključuje obvezno pohađanje tečaja, nego samo provjeru teorijskog i praktičnog znanja. Nakon uspješno obavljene provjere znanja, kvalifikacija se potvrđuje izdavanjem SSO-a predviđenog člankom 6. stavkom 1. točkom (b).

Međutim, stranka može odobriti vozaču da upravlja vozilom na njezinu području i prije nego što dobije SSO ako vozač polazi nacionalni tečaj stručnog osposobljavanja u trajanju od najmanje šest mjeseci tijekom razdoblja od najviše tri godine. U okviru navedenog tečaja stručnog osposobljavanja, provjere znanja iz podtočaka i. i ii. ove točke mogu se obavljati postupno;

(b) sustav periodičnog osposobljavanja

U skladu s odjeljkom 4. Dodatka ROAD.B.1.1., periodično osposobljavanje uključuje obvezno pohađanje tečaja. Ono se potvrđuje izdavanjem SSO-a predviđenog člankom 8. stavkom 1.

2. Stranka može predvidjeti i sustav ubrzanog stjecanja početne kvalifikacije kako bi vozač mogao voziti u slučajevima iz članka 5. stavka 2. točke (a) podtočke ii. i točke (b).

U skladu s odjeljkom 3. Dodatka ROAD.B.1.1., ubrzano stjecanje početne kvalifikacije uključuje obvezno pohađanje tečaja. Ono završava provjerom znanja. Nakon uspješno obavljene provjere znanja, kvalifikacija se potvrđuje izdavanjem SSO-a predviđenog člankom 6. stavkom 2.

3. Stranke mogu vozače koji su dobili svjedodžbu o stručnoj osposobljenosti iz dijela A odjeljka 1 članka 8. izuzeti od provjera znanja iz stavka 1. točke (a) podtočaka i. i ii. te stavka 2. ovog članka iz predmeta obuhvaćenih provjerom znanja predviđenom ovim Prilogom i, prema potrebi, od pohađanja odgovarajućeg dijela tečaja.

#### Članak 4. – Stečena prava

Vozači koji posjeduju dozvolu kategorije C1, C1+E, C ili C+E ili dozvolu koju Posebni odbor za cestovni prijevoz priznaje kao jednakovrijednu, a koja je izdana najkasnije 10. rujna 2009., izuzimaju se od potrebe za stjecanjem početne kvalifikacije.

#### Članak 5. – Početna kvalifikacija

1. Za pristup početnoj kvalifikaciji nije potrebno prethodno dobiti odgovarajuću vozačku dozvolu.

2. Vozači vozila namijenjenih prijevozu robe smiju upravljati vozilom:

(a) od navršenih 18 godina:

(i) vozilom kategorija C i C+E ako imaju SSO iz članka 6. stavka 1.; i

(ii) vozilom kategorija C1 i C1+E ako imaju SSO iz članka 6. stavka 2.;

(b) od navršene 21 godine vozilom kategorija C i C+E ako imaju SSO iz članka 6. stavka 2.

3. Ne dovodeći u pitanje dobne granice utvrđene u stavku 2., vozači koji obavljaju prijevoz robe i imaju SSO iz članka 6. za jednu od kategorija vozila predviđenih stavkom 2. ovog članka nisu obvezni imati SSO za neku drugu kategoriju vozila predviđenu u tom stavku.

4. Vozači koji obavljaju prijevoz robe i koji svoju djelatnost proširuju ili mijenjaju kako bi prevozili putnike, ili obrnuto, te koji imaju SSO iz članka 6. ne trebaju ponavljati zajedničke dijelove početne kvalifikacije, nego samo dijelove koji su specifični za novu kvalifikaciju.

## Članak 6. – SSO kojim se potvrđuje početna kvalifikacija

### 1. SSO kojim se potvrđuje početna kvalifikacija

#### (a) SSO izdan na temelju pohađanja tečaja i provjere znanja

U skladu s člankom 3. stavkom 1. točkom (a) podtočkom i., stranke od kandidata za vozača zahtijevaju pohađanje tečajeva u centrima za osposobljavanje koje su nadležna tijela odobrila u skladu s odjeljkom 5. Dodatka ROAD.B.1.1., dalje u tekstu „odobreni centar za osposobljavanje”. Ti tečajevi obuhvaćaju sve predmete iz odjeljka 1. Dodatka ROAD.B.1.1. Osposobljavanje završava uspješno završenom provjerom znanja predviđenom u odjeljku 2. točki 2.1. Dodatka ROAD.B.1.1. Provjeru znanja organiziraju nadležna tijela stranaka ili subjekt koji su ona imenovala, a služi za provjeru ima li, za prethodno navedene predmete, kandidat za vozača razinu znanja koja se zahtijeva u odjeljku 1. Dodatka ROAD.B.1.1. Navedena tijela ili subjekti nadziru provjeru znanja i, po uspješnom završetku, izdaju vozačima SSO kojim se potvrđuje početna kvalifikacija.

#### (b) SSO izdan na temelju provjere znanja

U skladu s člankom 3. stavkom 1. točkom (a) podtočkom ii. stranke od kandidata za vozača zahtijevaju da položi teorijske i praktične testove iz odjeljka 2. točke 2.2. Dodatka ROAD.B.1.1. Te testove organiziraju nadležna tijela stranaka ili subjekt koji su ona imenovala, a služe za provjeru ima li, za sve prethodno navedene predmete, kandidat za vozača razinu znanja koja se zahtijeva u odjeljku 1. Dodatka ROAD.B.1.1. Navedena tijela ili subjekti nadziru provjere znanja i, po uspješnom završetku, izdaju vozačima SSO kojim se potvrđuje početna kvalifikacija.

### 2. SSO kojim se potvrđuje ubrzano stjecanje početne kvalifikacije

U skladu s člankom 3. stavkom 2., stranke od kandidata za vozača zahtijevaju pohađanje tečajeva u odobrenom centru za osposobljavanje. Ti tečajevi obuhvaćaju sve predmete iz odjeljka 1. Dodatka ROAD.B.1.1.

To osposobljavanje završava provjerom znanja predviđenom u odjeljku 3. Dodatka ROAD.B.1.1. Provjeru znanja organiziraju nadležna tijela stranaka ili subjekt koji su ona imenovala, a služi za provjeru ima li, za prethodno navedene predmete, kandidat za vozača razinu znanja koja se zahtijeva u odjeljku 1. Dodatka ROAD.B.1.1. Navedena tijela ili subjekti nadziru provjere znanja i, po uspješnom završetku, izdaju vozačima SSO kojim se potvrđuje ubrzana početna kvalifikacija.

## Članak 7. – Periodično osposobljavanje

Periodično osposobljavanje sastoji se od osposobljavanja koje imateljima SSO-a omogućuje ažuriranje znanja ključnih za njihov rad, s posebnim naglaskom na sigurnost prometa na cestama, zdravlje i sigurnost na radu te smanjenje utjecaja vožnje na okoliš.

Navedeno osposobljavanje organiziraju odobreni centri za osposobljavanje u skladu s odjeljkom 5. Dodatka ROAD.B.1.1. Osposobljavanje se sastoji od nastave u učionici, praktičnog osposobljavanja i, po mogućnosti, osposobljavanja s pomoću alata informacijske i komunikacijske tehnologije (IKT) ili visokokvalitetnih simulatora. Ako se vozač zaposli u drugom poduzeću, već obavljeno periodično osposobljavanje mora se uzeti u obzir.

Periodično osposobljavanje osmišljeno je na način da se njime produbljuju i revidiraju neki od predmeta navedenih u odjeljku 1. Dodatka ROAD.B.1.1. Ono mora obuhvaćati niz predmeta te uvijek mora uključivati najmanje jedan predmet koji se odnosi na sigurnost prometa na cestama.



Predmetima osposobljavanja moraju se uzimati u obzir promjene u relevantnom zakonodavstvu i tehnologiji te, u najvećoj mogućoj mjeri, posebne potrebe vozača u pogledu osposobljavanja.

#### Članak 8. – SSO kojim se potvrđuje periodično osposobljavanje

1. Kada vozač obavi periodično osposobljavanje iz članka 7., nadležna tijela stranaka ili odobreni centar za osposobljavanje izdat će mu SSO kojim se potvrđuje periodično osposobljavanje.
2. Sljedeći vozači moraju završiti prvi tečaj periodičnog osposobljavanja:
  - (a) imatelji SSO-a iz članka 6. u roku od pet godina od izdavanja navedenog SSO-a; i
  - (b) vozači iz članka 4. u roku od pet godina od 10. rujna 2009.

Stranka može skratiti ili izuzeti vremenska razdoblja iz točke (a) ili (b) za najviše dvije godine.

3. Vozač koji je završio prvi tečaj periodičnog osposobljavanja iz stavka 2. ovog članka obavlja periodično osposobljavanje svakih pet godina prije isteka razdoblja valjanosti SSO-a kojim se potvrđuje periodično osposobljavanje.
4. Imatelji SSO-a iz članka 6. ili SSO-a iz stavka 1. ovog članka te vozači iz članka 4. koji se više ne bave tim zanimanjem i ne ispunjuju zahtjeve iz stavaka 1., 2. i 3. dužni su, prije nego što se ponovno počnu baviti tim zanimanjem, obaviti periodično osposobljavanje.
5. Vozači koji obavljaju cestovni prijevoz robe i koji su završili tečajeve periodičnog osposobljavanja za jednu od kategorija vozačkih dozvola iz članka 5. stavka 2. izuzeti su od obveze daljnjeg periodičnog osposobljavanja za druge kategorije vozila iz tog stavka.

#### Članak 9. – Izvršenje

Nadležna tijela stranke stavljaju izravno na vozačevu vozačku dozvolu, pokraj odgovarajuće kategorije dozvole, razlikovnu oznaku kojom se potvrđuje posjedovanje SSO-a i naznačuje datum isteka, ili uvode posebnu vozačku karticu s kvalifikacijama koja bi trebala biti oblikovana u skladu s obrascem iz Dodatka ROAD.B.1.2. Bilo koji drugi obrazac može biti prihvatljiv pod uvjetom da ga Posebni odbor za cestovni prijevoz prizna kao jednakovrijedan. Za potrebe ovog odjeljka druga stranka priznaje vozačku karticu s kvalifikacijama ili bilo koji drugi jednakovrijedan dokument kako je prethodno opisan, a koji su izdala nadležna tijela stranke.

Vozači moraju moći predočiti, na zahtjev ovlaštenog inspektora, vozačku dozvolu ili određenu vozačku karticu s kvalifikacijama ili jednakovrijedan dokument s razlikovnom oznakom kojom se potvrđuje posjedovanje SSO-a.

#### Dodatak ROAD.B.1.1.: MINIMALNI ZAHTJEVI U POGLEDU KVALIFIKACIJE I OSPOSOBLJAVANJA

Kako bi se osigurala što veća usklađenost pravila kojima se uređuje cestovni prijevoz robe iz drugog dijela [Cestovni prijevoz robe] trećeg naslova glave I., minimalni zahtjevi za kvalifikacije i osposobljavanje vozača te odobravanje centara za osposobljavanje navode se u odjeljcima od 1. do 5. ovog Dodatka. Bilo koji drugi sadržaj za te kvalifikacije ili osposobljavanje može biti prihvatljiv pod uvjetom da ga Posebni odbor za cestovni prijevoz smatra jednakovrijednim.

#### *Odjeljak 1.: Popis predmeta*

Znanje koje stranke trebaju uzeti u obzir pri utvrđivanju početne kvalifikacije i periodičnog osposobljavanja vozača mora obuhvaćati barem predmete s ovog popisa. Kandidati za vozače moraju dostići razinu znanja i praktičnih sposobnosti potrebnu za posve sigurno upravljanje odgovarajućom kategorijom motornih vozila. Minimalna razina znanja ne smije biti niža od razine postignute tijekom obveznog obrazovanja, dopunjene stručnim osposobljavanjem.

#### 1. Napredno osposobljavanje iz racionalne vožnje temeljeno na sigurnosnim propisima

1.1. Cilj: poznavanje osobina prijenosnog sustava kako bi se mogao najučinkovitije koristiti:

zakrivljenosti vezane uz zakretni moment, snaga i specifična potrošnja motora, područje optimalnog korištenja brojača okretaja, dijagrami pokrivenosti prijenosnih odnosa mjenjača.

1.2. Cilj: poznavanje tehničkih osobina i rada sigurnosnih mehanizama kako bi se kontroliralo vozilo, habanje svelo na najmanju moguću razinu i spriječile smetnje u radu:

ograničenja upotrebe kočnica i usporivača, kombinirana upotreba kočnica i usporivača, učinkovitije iskorištavanje omjera brzine i prijenosnika, upotreba inercije vozila, primjena metoda usporavanja i kočenja na nizbrdicama, postupak u slučaju kvara, primjena elektroničkih i mehaničkih uređaja kao što su elektronički program stabilnosti (ESP), napredni sustav za kočenje u nuždi (AEBS), protublokirajući kočni sustav (ABS), sustav kontrole proklizavanja (TCS) i nadzorni sustavi u vozilu (IVMS) te drugi uređaji za pomoć u vožnji ili automatizaciju vožnje čija je upotreba odobrena.

1.3. Cilj: sposobnost optimizacije potrošnje goriva:

optimizacija potrošnje goriva primjenom znanja i iskustva iz točaka 1.1. i 1.2., važnost predviđanja protoka prometa, odgovarajući razmak u odnosu na druga vozila i korištenje momenta vozila, stalna brzina, miran način vožnje i odgovarajući tlak u gumama, kao i poznavanje inteligentnih prometnih sustava kojima se unaprjeđuje učinkovitost vožnje i pomaže pri planiranju ruta.

1.4. Cilj: sposobnost predviđanja i procjene rizika u prometu te prilagodba na rizike:

znanje o različitim uvjetima na cesti, u prometu i vremenskim uvjetima te prilagođavanje njima, predviđanje predstojećih događaja; znanje o pripremi i planiranju putovanja u neuobičajenim vremenskim uvjetima; poznavanje sigurnosne opreme i znanje o tome kada se mora odgoditi ili otkazati putovanje zbog ekstremnih vremenskih prilika; prilagođavanje rizicima u prometu, uključujući opasno ponašanje u prometu ili rastresenu vožnju (zbog korištenja elektroničkih uređaja, konzumiranja hrane ili pića itd.); prepoznavanje opasnih situacija i prilagodba njima te sposobnost

nošenja sa stresom koji one izazivaju, posebice s obzirom na dimenzije i masu vozilâ i ranjive sudionike u cestovnom prometu, kao što su pješaci, biciklisti i motorna vozila na dva kotača;

utvrđivanje mogućih opasnih situacija i pravilno tumačenje načina na koje se te potencijalno opasne situacije mogu pretvoriti u situacije u kojima više nije moguće izbjeći sudare te odabir i provedba radnji kojima se povećavaju sigurnosni razmaci u tolikoj mjeri da je još uvijek moguće izbjeći sudar u slučaju nastanka potencijalnih opasnosti.

1.5. Cilj: sposobnost utovara vozila uzimajući u obzir sigurnosne propise i ispravnu upotrebu vozila:

sile koje utječu na vozilo tijekom vožnje, upotreba prijenosnih odnosa mjenjača u skladu s opterećenjem vozila i karakteristikama ceste, upotreba automatskih sustava prijenosa, izračun nosivosti vozila ili skupine vozila, izračun ukupnog volumena, raspodjela opterećenja, posljedice preopterećenja osovine, stabilnost i težište vozila, vrste pakiranja i paleta;

glavne kategorije robe koje je potrebno zaštititi, tehnike učvršćivanja i privezivanja, upotreba zaštitnih remena, provjera sredstava osiguranja, upotreba opreme za rukovanje teretom, postavljanje i uklanjanje cerade.

## 2. Primjena propisa

2.1. Cilj: poznavanje socijalnog konteksta cestovnog prometa i propisa koji ga uređuju:

najdulja neprekinuta vožnja specifična za prijevoznu djelatnost; načela, primjena i posljedice pravila koja se odnose na vrijeme vožnje i razdoblja odmora te ona koja se odnose na tahograf; kazne za nekorištenje, nepravilno korištenje ili neovlašteno rukovanje tahografom; poznavanje socijalnog konteksta cestovnog prometa: prava i obveze vozača u pogledu početne kvalifikacije i periodičnog osposobljavanja.

2.2 Cilj: poznavanje propisa o prijevozu robe:

operativne licencije; dokumenti koji se moraju nalaziti u vozilu; zabrana korištenja određenih cesta; naknade za korištenje cesta; obveze na temelju tipskih ugovora o prijevozu robe; sastavljanje dokumenata od kojih se ugovor o prijevozu sastoji; dozvole za međunarodni prijevoz; obveze na temelju Konvencije CMR o ugovoru o međunarodnom prijevozu robe cestom<sup>138</sup>; sastavljanje međunarodnog teretnog lista; prelazak granica; otpremnici; posebni popratni dokumenti pri prijevozu robe.

## 3. Zdravlje, sigurnost na cesti i zaštita okoliša, usluge, logistika

3.1. Cilj: osvješćivanje vozača o opasnostima na cesti i nesrećama na radu:

vrste nesreća na radu u prometu, statistika nesreća na cesti, sudjelovanje kamiona/autobusa, ljudske, materijalne i financijske posljedice.

3.2. Cilj: sposobnost sprečavanja kaznenih djela i trgovine nezakonitim useljenicima:

---

<sup>138</sup> Sastavljeno u Ženevi 19. svibnja 1956.

opće informacije, posljedice za vozače, preventivne mjere, kontrolni popis, propisi o odgovornosti prijevoznika.

3.3. Cilj: sposobnost sprečavanja fizičkih rizika:

ergonomska načela; rizici povezani s određenim kretnjama i držanjem, fizička kondicija, način rukovanja teretom, osobna zaštita.

3.4. Cilj: poznavanje važnosti fizičke i mentalne sposobnosti:

načela zdrave, uravnotežene prehrane, učinci alkohola, droga i drugih tvari koje bi mogle utjecati na ponašanje, simptomi, uzroci i učinci umora i stresa, temeljna uloga osnovnog ciklusa rad/odmor.

3.5. Cilj: sposobnost ocjene izvanrednih situacija:

ponašanje u izvanrednoj situaciji: procjena situacije, izbjegavanje komplikacija u nesreći, pozivanje pomoći, pomoć žrtvama i pružanje prve pomoći, ponašanje u slučaju požara, evakuacija putnika kamiona, ponašanje u slučaju napada; osnovna načela sastavljanja izvješća o prometnoj nesreći.

3.6. Cilj: sposobnost doprinošenja ugledu trgovačkog društva svojim ponašanjem:

ponašanje vozača i ugled poduzeća: važnost kvalitete vozačevih usluga za poduzeće, uloge vozača, ljudi s kojima se vozač susreće, održavanje vozila, organizacija posla, komercijalne i financijske posljedice spora.

3.7. Cilj: poznavanje gospodarskih uvjeta cestovnog prijevoza roba i organizacije tržišta:

cestovni prijevoz u usporedbi s drugim načinima prijevoza (konkurencija, otpremnici), različite aktivnosti u cestovnom prometu (prijevoz uz naknadu, prijevoz za vlastite potrebe, pomoćne prijevozne aktivnosti), organizacija glavnih vrsta prijevozničkih poduzeća i pomoćnih prijevoznih aktivnosti, različite prijevozne specijalizacije (cisterne, prijevoz pri određenoj temperaturi, opasne tvari, prijevoz životinja itd.), promjene u sektoru (diversifikacija usluga koje se pružaju, željeznice i ceste, podugovaranje itd.).

*Odjeljak 2.: Obvezne početne kvalifikacije predviđene u dijelu B odjeljku 1. članku 3. stavku 1. točki (a)*

Ako se njezinim zakonodavstvom zahtijeva posebno drugo osposobljavanje povezano s cestovnim prijevozom robe, stranka takvo osposobljavanje može računati kao dio osposobljavanja na temelju ovog odjeljka i odjeljka 3. ovog Dodatka.

2.1. Opcija koja obuhvaća pohađanje tečaja i provjeru znanja:

Početna kvalifikacija mora obuhvaćati poduku iz svih predmeta navedenih na popisu iz odjeljka 1. ovog Dodatka. Trajanje poduke za stjecanje početne kvalifikacije mora iznositi 280 sati.

Svaki kandidat za vozača mora najmanje 20 sati individualno voziti u vozilu dotične kategorije koje ispunjuje barem zahtjeve za ispitna vozila.

Tijekom individualne vožnje uz kandidata za vozača mora biti instruktor zaposlen u odobrenom centru za osposobljavanje. Svaki kandidat za vozača smije voziti najviše osam sati od 20 sati individualne vožnje na posebnom terenu ili visokokvalitetnom simulatoru kako bi se ocijenila

njegova osposobljenost za racionalnu vožnju na temelju sigurnosnih propisa, posebno s obzirom na upravljanje vozilom u različitim uvjetima na cesti i promjenama tih uvjeta ovisno o vremenskim prilikama, dobu dana ili noći te sposobnost optimizacije potrošnje goriva.

Stranka ili, u slučaju Unije, država članica može dopustiti da se dio osposobljavanja provede u odobrenom centru za osposobljavanje s pomoću IKT alata poput e-učenja, istodobno osiguravajući održavanje visoke kvalitete i djelotvornosti osposobljavanja te odabirući predmete u kojima se IKT alati mogu upotrijebiti na najdjelotvorniji način. U tom slučaju zahtijeva se pouzdana identifikacija korisnika i odgovarajuća sredstva kontrole.

Za vozače iz dijela B odjeljka 1. članka 5. stavka 4. obuka za stjecanje početne kvalifikacije mora trajati 70 sati, uključujući pet sati individualne vožnje.

Na kraju tog osposobljavanja nadležna tijela stranaka ili subjekt koji ona odrede provodi pisanu ili usmenu provjeru znanja vozača. Provjera znanja mora sadržavati barem po jedno pitanje o svakom od ciljeva navedenih na popisu predmeta iz odjeljka 1. ovog Dodatka.

## 2.2. Opcija koja obuhvaća provjeru znanja

Nadležna tijela stranaka ili subjekt koji one odrede organizira navedenu provjeru teorijskog i praktičnog znanja kako bi provjerili ima li kandidat za vozača, u vezi s predmetima i ciljevima navedenima u odjeljku 1. ovog Dodatka, razinu znanja propisanu u tom odjeljku.

(a) Provjera teorijskog znanja sastoji se od barem dva dijela:

- (i) pitanja koja uključuju više mogućih odgovora, pitanja koja zahtijevaju izravan odgovor ili kombinacija tih dviju vrsta pitanja; i
- (ii) studija slučaja.

Provjera teorijskog znanja mora trajati najmanje četiri sata.

(b) Provjera praktičnog znanja sastoji se od dva dijela:

- (i) provjera vožnje u svrhu ocjene osposobljenosti za racionalnu vožnju na temelju sigurnosnih propisa. Ako je to moguće, provjera se mora održati na cestama izvan izgrađenih područja, na brzim cestama i autocestama (ili sličnim), kao i na svim vrstama gradskih prometnica koje predstavljaju različite vrste poteškoća s kojima se vozač obično susreće. Bilo bi poželjno da se ta provjera održava u različitim uvjetima gustoće prometa. Vrijeme vožnje na cesti mora se optimalno iskoristiti kako bi se kandidat ocijenio u svim područjima prometa na koja može naići. Ta provjera mora trajati najmanje 90 minuta;
- (ii) provjera praktičnog znanja koja obuhvaća barem odjeljak 1. točke 1.5., 3.2., 3.3. i 3.5. ovog Dodatka.

Ta provjera mora trajati najmanje 30 minuta.

Vozilo koje se upotrebljava za provjeru praktičnog znanja mora ispunjavati barem zahtjeve za ispitna vozila.

Provjera praktičnog znanja može se dopuniti trećom provjerom koja se obavlja na posebnom terenu ili na visokokvalitetnom simulatoru kako bi se ocijenila osposobljenost za racionalnu vožnju koja se

temelji na sigurnosnim propisima, posebno u vezi s upravljanjem vozilom u različitim uvjetima na cesti i promjenama tih uvjeta ovisno o vremenskim prilikama i dobu dana ili noći.

Trajanje te neobvezne provjere nije propisano. Ako vozač obavlja takvu provjeru, vrijeme njezina trajanja može se oduzeti od 90 minuta koliko traje provjera vožnje iz podtočke i., no ono ne smije biti duže od 30 minuta.

Za vozače iz dijela B odjeljka 1. članka 5. stavka 4. provjera znanja mora se ograničiti na predmete iz odjeljka 1. ovog Dodatka koji su relevantni za vozila na koja se nova početna kvalifikacija odnosi. Međutim, ti vozači moraju u cijelosti obaviti provjeru praktičnog znanja.

*Odjeljak 3. Ubrzana početna kvalifikacija predviđena u dijelu B odjeljku 1. članku 3. stavku 2. Priloga ROAD.1.*

Ubrzana početna kvalifikacija mora obuhvaćati poduku iz svih predmeta navedenih na popisu iz odjeljka 1. ovog Dodatka. Poduka traje 140 sati.

Svaki kandidat za vozača mora najmanje 10 sati individualno voziti u vozilu dotične kategorije koje ispunjuje barem zahtjeve za ispitna vozila.

Tijekom individualne vožnje uz kandidata za vozača mora biti instruktor zaposlen u odobrenom centru za osposobljavanje. Svaki kandidat za vozača smije voziti najviše četiri sata od 10 sati individualne vožnje na posebnom terenu ili visokokvalitetnom simulatoru kako bi se ocijenila njegova osposobljenost za racionalnu vožnju na temelju sigurnosnih propisa, posebno s obzirom na upravljanje vozilom u različitim uvjetima na cesti i promjenama tih uvjeta ovisno o vremenskim prilikama, dobu dana ili noći te sposobnost optimizacije potrošnje goriva.

Odredbe odjeljka 2. točke 2.1. četvrtog odlomka ovog Dodatka primjenjuju se i na ubrzanu početnu kvalifikaciju.

Za vozače iz dijela B odjeljka 1. članka 5. stavka 4. obuka za ubrzanu početnu kvalifikaciju mora trajati 35 sati, uključujući 2,5 sata individualne vožnje.

Na kraju tog osposobljavanja nadležna tijela stranaka ili subjekt koji ona odrede provodi pisanu ili usmenu provjeru znanja vozača. Provjera znanja mora sadržavati barem po jedno pitanje o svakom od ciljeva navedenih na popisu predmeta iz odjeljka 1. ovog Dodatka.

Ako se njezinim zakonodavstvom zahtijeva posebno drugo osposobljavanje povezano s cestovnim prijevozom robe, stranka takvo osposobljavanje može računati kao dio osposobljavanja na temelju ovog odjeljka.

*Odjeljak 4. Obvezno periodično osposobljavanje predviđeno u dijelu B odjeljku 1. članku 3. stavku 1. točki (b) Priloga ROAD.1.*

Tečajeve obveznog periodičnog osposobljavanja moraju organizirati odobreni centri za osposobljavanje. Navedeni tečajevi moraju trajati po 35 sati svakih pet godina u blokovima od po najmanje sedam sati, koji se mogu raspodijeliti na dva uzastopna dana. Kad koristi e-učenje, odobreni centar za osposobljavanje osigurava održavanje odgovarajuće kvalitete osposobljavanja, među ostalim i odabirom predmeta u kojima se IKT alati mogu upotrijebiti na najdjelotvorniji način. Stranke posebno zahtijevaju pouzdanu identifikaciju korisnika i odgovarajuća sredstva kontrole. Najduže dopušteno trajanje e-učenja je 12 sati. Najmanje jedan blok u sklopu tečaja osposobljavanja mora obuhvatiti predmet povezan sa sigurnošću prometa na cestama. Sadržaj osposobljavanja mora

odgovarati potrebama za osposobljavanjem koje su specifične za vozačeve operacije prijevoza, kao i relevantne pravne i tehnološke promjene i u najvećoj mogućoj mjeri bi trebao odgovarati posebnim potrebama vozača za osposobljavanje. Tijekom 35 sati trebalo bi obraditi niz različitih predmeta, uključujući ponavljanje osposobljavanja ako se pokaže da je vozaču potrebno posebno dopunsko osposobljavanje.

Ako se njezinim zakonodavstvom zahtijeva posebno drugo osposobljavanje povezano s cestovnim prijevozom robe, stranka ili, u slučaju Unije, država članica takvo osposobljavanje može računati kao dio osposobljavanja na temelju ovog odjeljka.

#### *Odjeljak 5. Odobrenje početne kvalifikacije i periodičnog osposobljavanja*

5.1. Centri za osposobljavanje koji sudjeluju u dodjeli početne kvalifikacije i periodičnom osposobljavanju moraju imati odobrenje nadležnih tijela stranaka. Odobrenje se izdaje samo na temelju pisanog zahtjeva. Uz zahtjev se moraju priložiti dokumenti koji uključuju sljedeće:

5.1.1. odgovarajući program kvalifikacija i osposobljavanja uz navođenje predmeta koji se podučavaju, predloženog izvedbenog plana i nastavnih metoda;

5.1.2. kvalifikacije i područje rada instruktora;

5.1.3. informacije o mjestu održavanja tečajeva, nastavnim materijalima, sredstvima koja su na raspolaganju za praktičan rad i voznom parku koji se koristi;

5.1.4. uvjete sudjelovanja na tečajevima (broj sudionika).

5.2. Nadležno tijelo izdaje pisano odobrenje pod sljedećim uvjetima:

5.2.1. osposobljavanje je obavljeno u skladu s dokumentima priloženima zahtjevu;

5.2.2. nadležno tijelo ima pravo poslati ovlaštene osobe da pomognu s tečajevima osposobljavanja, kao i da ima pravo nadzirati takve centre u pogledu korištenih sredstava i ispravnog održavanja tečajeva osposobljavanja i provjera znanja;

5.2.3. odobrenje se može privremeno ili trajno oduzeti ako uvjeti pod kojima je ono bilo izdano više nisu ispunjeni.

Odobreni centar mora jamčiti da instruktori dobro poznaju većinu najnovijih propisa i zahtjeva u vezi s osposobljavanjem. U okviru posebnog izbornog postupka instruktori moraju dokazati poznavanje i sadržaj predmeta te pedagoških i didaktičkih metoda. Što se tiče praktičnog dijela osposobljavanja, instruktor mora dokazati da posjeduje iskustvo kao profesionalni vozač ili slično vozačko iskustvo, poput, primjerice, iskustva instruktora za teška teretna vozila.

Program poduke mora biti u skladu s odobrenjem i mora obuhvaćati predmete s popisa iz odjeljka 1.

Dodatak ROAD.B.1.2.: Obrazac za vozačku karticu s kvalifikacijama iz dijela B odjeljka 1. članka 9. ovog Priloga

Strana 1.

<b>VOZAČKA KARTICA O KVALIFIKACIJAMA</b>		<b>(DRŽAVA</b>
<b>ČLANICA/UJEDINJENA KRALJEVINA)</b>		
<b>6. SLIKA</b>        	1.	
	2	
	3.	
	4.a	4.b
	4.c	(4.d)
	5.a	5.b
	7	
	(8)	
	<b>9.</b>	

Stranica 2.

<b>11.</b>         1. Prezime 2. Ime 3. Datum i mjesto rođenja 4.a Datum izdavanja 4.b Administrativni rok valjanosti 4.c Izdavatelj 5.a Broj dozvole 5.b Serijski broj 10. Oznaka Unije <sup>139</sup>	9.	10.
	C1	
	C	
	D1	
	D	
	C1E	
	CE	
	D1E	
	DE	

<sup>139</sup> Ako je primjenjivo.



## *Odjeljak 2. Vrijeme vožnje, prekidi vožnje i razdoblja odmora*

### Članak 1. Područje primjene

1. U ovom se odjeljku utvrđuju pravila o vremenu vožnje, prekidima vožnje i razdobljima odmora za vozače iz članka ROAD.7. stavka 1. točke (b) ovog Sporazuma koji voze u skladu s člankom ROAD.4. [Prijevoz robe između, preko i unutar područja stranaka] ovog Sporazuma.

2. Ako vozač obavlja putovanje iz članka ROAD.4. [Prijevoz robe između, preko i unutar područja stranaka] ovog Sporazuma, pravila iz ovog odjeljka primjenjuju se na svaki cestovni prijevoz koji taj vozač obavlja između područja stranaka i između država članica.

3. Ovaj se odjeljak primjenjuje:

- (a) ako je najveća dopuštena masa vozila, uključujući prikolicu ili poluprikolicu, veća od 3,5 tona; i
- (b) od 1. srpnja 2026., ako najveća dopuštena masa vozila, uključujući prikolicu ili poluprikolicu, prelazi 2,5 tona.

4. Ovaj se odjeljak ne primjenjuje na prijevoz:

- (a) vozilima ili skupovima vozila s najvećom dopuštenom masom koja ne prelazi 7,5 tona i koja se upotrebljavaju:
  - (i) za prijevoz materijala, opreme ili strojeva koje vozač upotrebljava prilikom izvođenja posla; ili
  - (ii) za dostavu robe koja je proizvedena u okviru obrtničke djelatnosti,

isključivo unutar radijusa od 100 km od sjedišta poduzeća i pod uvjetom da vožnja vozila nije glavna djelatnost vozača i prijevoz se ne obavlja uz naknadu;

- (b) vozila čija najveća dopuštena brzina nije veća od 40 km/h;
- (c) vozilima koja su u vlasništvu ili u najmu oružanih snaga, civilne zaštite, vatrogasnih službi ili snaga za održavanje javnog reda, bez vozača, ako je prijevoz koji se obavlja povezan sa zadaćama koje su dodijeljene tim službama te se obavljaju pod njihovom kontrolom;
- (d) vozilima koja se upotrebljavaju u hitnim slučajevima ili operacijama spašavanja;
- (e) specijaliziranim vozilima koja se koriste u medicinske svrhe;
- (f) specijaliziranim vozilima tehničke pomoći na cesti u slučaju kvara u radijusu od 100 km od njihova sjedišta;
- (g) vozilima koja se na cesti testiraju u svrhe tehničkog razvoja, popravka ili održavanja te novim ili obnovljenim vozilima koja još nisu u funkciji;
- (h) vozilima s najvećom dopuštenom masom, uključujući prikolicu ili poluprikolicu, koja prelazi 2,5 tona, ali ne prelazi 3,5 tona i koja se upotrebljavaju za prijevoz tereta, ako se prijevoz

ne obavlja uz naknadu već za vlastiti račun poduzeća ili vozača te ako vožnja nije glavna djelatnost osobe koja upravlja vozilom;

- (i) komercijalnim vozilima koja imaju povijesni status u skladu sa zakonodavstvom države članice u kojoj se njima upravlja te se koriste za nekomercijalan prijevoz robe.

## Članak 2. – Definicije

Za potrebe ovog odjeljka primjenjuju se sljedeće definicije:

- (a) „cestovni prijevoz” znači svaku vožnju koju vozilo u cijelosti ili djelomično obavlja na cestama otvorenima za javnost, bez obzira na to prevozi li teret;
- (b) „prekid vožnje” znači svako razdoblje tijekom kojeg vozač ne može ni na koji način upravljati vozilom ili obavljati drugi posao te se koristi isključivo za odmor;
- (c) „ostali poslovi” znači sve aktivnosti koje su definirane kao radno vrijeme u dijelu B odjeljku 3. članku 2. stavku 1. točki (a), osim „vožnje”, uključujući sve poslove za istog ili drugog poslodavca, unutar ili izvan sektora prijevoza;
- (d) „odmor” znači bilo koje neprekinuto razdoblje tijekom kojega vozač slobodno raspolaže svojim vremenom;
- (e) „dnevno razdoblje odmora” znači razdoblje tijekom kojega vozač može slobodno raspolagati svojim vremenom i obuhvaća „redovno dnevno razdoblje odmora” i „skraćeno dnevno razdoblje odmora”:
  - (i) „redovno dnevno razdoblje odmora” znači svako razdoblje odmora od najmanje 11 sati, koje se može iskoristiti u dva dijela, od kojih prvi mora biti neprekinuto razdoblje od najmanje 3 sata, a drugi neprekinuto razdoblje od najmanje 9 sati; i
  - (ii) „skraćeno dnevno razdoblje odmora” znači svako razdoblje odmora od najmanje 9 sati, ali manje od 11 sati;
- (f) „tjedno razdoblje odmora” znači tjedno razdoblje tijekom kojega vozač može slobodno raspolagati svojim vremenom i obuhvaća „redovno tjedno razdoblje odmora” i „skraćeno tjedno razdoblje odmora”:
  - (i) „redovno tjedno razdoblje odmora” znači bilo koje razdoblje odmora od najmanje 45 sati; i
  - (ii) „skraćeno tjedno razdoblje odmora” znači svako razdoblje odmora koje traje manje od 45 sati, koje u skladu s uvjetima iz članka 6. stavaka 6. i 7. ovog odjeljka može biti skraćeno na najmanje 24 uzastopna sata;
- (g) „tjedan” znači vremensko razdoblje između 00.00 sati u ponedjeljak i 24.00 sata u nedjelju;
- (h) „vrijeme vožnje” znači trajanje aktivnosti vožnje koje se evidentira:
  - (i) automatski ili poluautomatski tahografom kako je definirano u članku 2. točkama (e), (f), (g) i (h) odjeljka 4. dijela B ovog Priloga; ili
  - (ii) ručno kako se zahtijeva dijelom B odjeljkom 4. člankom 9. stavkom 2. i člankom 11. ovog Priloga;

- (i) „dnevno vrijeme vožnje” znači sveukupno vrijeme vožnje između završetka jednog dnevnog razdoblja odmora i početka sljedećeg dnevnog razdoblja odmora ili između dnevnog razdoblja odmora i tjednog razdoblja odmora;
- (j) „tjedno vrijeme vožnje” znači sveukupno vrijeme vožnje tijekom jednog tjedna;
- (k) „najveća dopuštena masa” znači najveća dopuštena operativna masa vozila pod punim opterećenjem;
- (l) „višečlana posada” znači situacija u kojoj se tijekom svakog razdoblja vožnje između bilo koja dva uzastopna dnevna razdoblja odmora, ili između dnevnog razdoblja odmora i tjednog razdoblja odmora, u vozilu nalaze najmanje dva vozača koji upravljaju vozilom. Tijekom prvog sata prijevoza s višečlanom posadom nazočnost drugog ili drugih vozača nije obvezna, ali je obvezna tijekom ostatka vremena;
- (m) „razdoblje vožnje” znači ukupno vrijeme vožnje od trenutka kada vozač započne upravljati vozilom nakon razdoblja odmora ili stanke dok ponovno ne započne razdoblje odmora ili stanke; razdoblje vožnje može biti kontinuirano ili podijeljeno.

#### Članak 3. – Zahtjev za suvozače

Minimalna dob suvozača je 18 godina. Međutim, svaka stranka ili, u slučaju Unije, država članica može sniziti najnižu dob za suvozača na 16 godina, pod uvjetom da se to mijenja radi strukovnog osposobljavanja i da se poštuju ograničenja koja je odredila Ujedinjena Kraljevina ili, u slučaju Europske unije, država članica u svojim nacionalnim pravilima o pitanjima zapošljavanja.

#### Članak 4. – Vrijeme vožnje

1. Dnevno vrijeme vožnje ne smije biti dulje od devet sati.

Međutim, dnevno vrijeme vožnje može se produljiti na najviše 10 sati i to najviše dva puta tjedno.

2. Tjedno vrijeme vožnje ne smije prelaziti 56 sati i ne smije imati za posljedicu prekoračenje maksimalnog tjednog radnog vremena od 60 sati.

3. Ukupno zbrojeno vrijeme vožnje tijekom bilo koja dva uzastopna tjedna ne smije prelaziti 90 sati.

4. Dnevna i tjedna vremena vožnje uključuju sva vremena vožnje na području stranaka.

5. Vozač bilježi kao ostale poslove svako vrijeme provedeno kako je opisano u članku 2. točki (c) ovog odjeljka te svako vrijeme provedeno u vožnji vozila koje se upotrebljava za komercijalne operacije tijekom kojeg vozač nije obvezan bilježiti vrijeme vožnje te bilježi sva razdoblja raspoloživosti, kako je definirano u dijelu B odjeljku 3. članku 2. točki (b), u skladu s dijelom B odjeljkom 4. člankom 6. stavkom 5. točkom (b) podtočkom iii. Ta se evidencija ručno bilježi na tahografski listić ili ispis, ili se ručno unosi na uređaj za bilježenje podataka.

#### Članak 5. – Prekidi vožnje

Nakon razdoblja vožnje od četiri i pol sata vozač uzima neprekinutu stanku od najmanje 45 minuta, osim ako uzima razdoblje odmora.

Taj se prekid vožnje može zamijeniti stankom od najmanje 15 minuta, nakon koje slijedi stanak od najmanje 30 minuta, od kojih je svaka raspoređena tijekom razdoblja u skladu s odredbama prvog stavka.

Vozač koji je dio višečlane posade može uzeti stanku od 45 minuta u vozilu kojim upravlja drugi vozač pod uvjetom da vozač koji uzima stanku ne pruža pomoć vozaču koji upravlja vozilom.

#### Članak 6. – Ostalo

1. Vozač ostvaruje dnevna i tjedna razdoblja odmora.
2. Unutar svakog razdoblja od 24 sata nakon završetka prethodnog dnevnog razdoblja odmora ili tjednog razdoblja odmora vozač započinje novo dnevno razdoblje odmora.

Ako dio dnevnog razdoblja odmora unutar tih 24 sata traje najmanje devet sati, ali ne više od 11 sati, tada se to dnevno razdoblje odmora smatra skraćenim dnevnim razdobljem odmora.

3. Dnevno razdoblje odmora može se produljiti do redovnog tjednog razdoblja odmora ili skraćenog tjednog razdoblja odmora.
4. Vozač može imati najviše tri skraćena dnevna razdoblja odmora između bilo koja dva tjedna razdoblja odmora.
5. Odstupajući od stavka 2., unutar 30 sati od isteka dnevnog ili tjednog razdoblja odmora, vozač koji je dio višečlane posade mora uzeti novo dnevno razdoblje odmora od najmanje devet sati.
6. U bilo koja dva uzastopna tjedna vozač uzima najmanje:
  - (a) dva redovna tjedna razdoblja odmora; ili
  - (b) jedno redovno tjedno razdoblje odmora i jedno skraćeno tjedno razdoblje odmora od najmanje 24 sata.

Tjedno razdoblje odmora počinje najkasnije nakon završetka šest 24-satnih razdoblja od kraja prethodnog tjednog razdoblja odmora.

7. Odstupajući od stavka 6., vozač koji obavlja međunarodni prijevoz robe može, izvan područja stranke prijevoznika u cestovnom prijevozu tereta ili, za vozače prijevoznika u cestovnom prijevozu tereta iz EU-a, izvan državnog područja države članice prijevoznika u cestovnom prijevozu tereta, uzeti dva uzastopna skraćena tjedna razdoblja odmora pod uvjetom da u bilo koja četiri uzastopna tjedna uzme najmanje četiri tjedna razdoblja odmora, od kojih su najmanje dva redovna tjedna razdoblja odmora.

Za potrebe ovog stavka smatra se da vozač obavlja međunarodni prijevoz ako započne dva uzastopna skraćena tjedna razdoblja odmora izvan područja stranke prijevoznika u cestovnom prijevozu tereta i boravišta vozača ili, za Uniju, izvan državnog područja države članice prijevoznika u cestovnom prijevozu tereta i zemlje u kojoj vozač ima boravište.

Svako skraćenje tjednog razdoblja odmora nadoknađuje se istovjetnim razdobljem odmora koje se uzima u komadu prije isteka trećeg tjedna nakon tjedna na koji se to odnosi.

Ako su dva skraćena tjedna razdoblja odmora uzeta uzastopno u skladu s trećim podstavkom, prije sljedećeg tjednog razdoblja odmora uzima se razdoblje odmora koje je nadoknada za ta dva skraćena tjedna razdoblja odmora.

8. Svaki odmor koji se uzima kao nadoknada skraćenog tjednog razdoblja odmora pripaja se drugom razdoblju odmora od najmanje devet sati.

9. Redovna tjedna razdoblja odmora i svako tjedno razdoblje odmora dulje od 45 sati koje se uzima kao nadoknada za prethodna skraćena tjedna razdoblja odmora ne provode se u vozilu. Provode se u prikladnom smještaju s odgovarajućim mjestom za odmor i sanitarnim prostorima u okviru kojih se u obzir uzimaju rodne posebnosti.

Sve troškove smještaja izvan vozila pokriva poslodavac.

10. Prijevoznici organiziraju rad vozača tako da se vozači mogu vratiti u operativno središte poslodavca u kojem se obično nalazi baza vozača i u kojem vozač počinje tjedno razdoblje odmora, u Ujedinjenoj Kraljevini ili, u slučaju Unije, državi članici poslovnog nastana poslodavca ili u mjesto boravišta vozača u svakom razdoblju od četiri uzastopna tjedna, kako bi proveli najmanje jedno redovno tjedno razdoblje odmora ili tjedno razdoblje odmora dulje od 45 sati koje se uzima kao nadoknada za skraćeno tjedno razdoblje odmora.

Međutim, ako je vozač uzeo dva uzastopna skraćena tjedna razdoblja odmora u skladu sa stavkom 7., prijevoznik organizira rad vozača tako da se vozač može vratiti prije početka redovnog tjednog razdoblja odmora duljeg od 45 sati koje se uzima kao nadoknada.

Prijevoznik bilježi način na koji ispunjuje tu obvezu te u svojim prostorima drži dokumentaciju kako bi je mogao predložiti na zahtjev nadzornih tijela.

11. Tjedno razdoblje odmora koje se ostvaruje u dva tjedna može se ubrojiti u bilo koji od ta dva tjedna, ali ne u oba.

12. Odstupajući od prethodno navedenoga, kada vozač prati vozilo koje se prevozi trajektom ili vlakom te uzima redovno dnevno razdoblje odmora ili skraćeno tjedno razdoblje odmora, to se razdoblje može prekinuti najviše dva puta drugim aktivnostima koje ukupno ne traju dulje od jednog sata. Tijekom takvog redovnog dnevnog razdoblja odmora ili skraćenog tjednog razdoblja odmora vozač ima pristup spavaćoj kabini, kabini ili ležaju.

U pogledu redovnih tjednih razdoblja odmora, to se odstupanje primjenjuje na putovanja trajektom ili vlakom samo ako:

(a) putovanje traje osam sati ili više; i

(b) vozač ima pristup spavaćoj kabini na trajektu ili u vlaku.

13. Sve vrijeme provedeno u putovanju do mjesta preuzimanja vozila obuhvaćenog područjem primjene ovog odjeljka, ili u povratku iz tog mjesta, kada vozilo nije u vozačevom prebivalištu niti u operativnom središtu poslodavca u kojemu je sjedište vozača, ne računa se kao vrijeme odmora ili stanke, osim ako je vozač na trajektu ili vlaku i ima pristup spavaćoj kabini, kabini ili ležaju.

14. Svo vrijeme koje vozač provede upravljajući vozilom koje nije obuhvaćeno područjem primjene ovog odjeljka, do ili od vozila obuhvaćenog područjem primjene ovog odjeljka, koje nije u

vozačevom prebivalištu niti u operativnom središtu poslodavca u kojemu je sjedište vozača, računa se kao drugi poslovi.

#### Članak 7. – Pravna odgovornost prijevoznika u cestovnom prijevozu tereta

1. Prijevoznik u cestovnom prijevozu tereta osnovan u stranci ne obavlja nikakvu isplatu vozačima koje zapošljava ili koji su mu stavljeni na raspolaganje, čak i ako je u obliku povišice ili dodatka na plaću, u odnosu na prijeđeni put, brzinu dostave i/ili količinu prevezenog tereta, ako je to plaćanje takve vrste da se njime ugrožava sigurnost na cestama i/ili potiče na povredu ovog odjeljka.

2. Prijevoznik u cestovnom prijevozu tereta osnovan u stranci organizira djelatnosti cestovnog prijevoza i na odgovarajući način daje upute članovima posade kako bi mogli postupati u skladu s odredbama ovog odjeljka.

3. Prijevoznik u cestovnom prijevozu tereta osnovan u stranci odgovoran je za povrede koje počine vozači prijevoznika, čak i ako je povreda počinjena na području druge stranke.

Ne dovodeći u pitanje pravo stranaka da prijevoznike u cestovnom prijevozu tereta smatraju potpuno odgovornima, stranke tu odgovornost mogu uvjetovati prijevoznikovom povredom stavaka 1. i 2. Stranke mogu razmotriti sve dokaze da se prijevoznik u cestovnom prijevozu tereta ne može opravdano smatrati odgovornim za počinjenu povredu.

4. Prijevoznici u cestovnom prijevozu tereta, otpremnici, špediteri, nositelji glavnih ugovora, kooperanti i agencije za zapošljavanje vozača jamče da sporazumno ugovoreni vremenski rasporedi vožnji budu u skladu s ovim odjeljkom.

5. Prijevoznik u cestovnom prijevozu tereta koji upotrebljava vozila opremljena uređajem za bilježenje podataka u skladu s dijelom B odjeljkom 4. člankom 2. stavkom 2. točkama (f), (g) ili (h) i koja su obuhvaćena područjem primjene ovog odjeljka:

- (i) osigurava da se svi podaci s jedinice u vozilu i kartice vozača preuzimaju redovito u skladu sa zahtjevima stranke i da se relevantni podaci preuzimaju češće kako bi se osiguralo preuzimanje svih podataka koji se odnose na aktivnosti koje izvrši taj prijevoznik u cestovnom prijevozu tereta ili su izvršene za njega; i
- (ii) osigurava čuvanje svih preuzetih podataka s jedinice u vozilu i kartice vozača najmanje 12 mjeseci nakon bilježenja te, ako ih zatraži nadzorni službenik, dostupnost tih podataka izravno ili na daljinu iz prostora prijevoznika u cestovnom prijevozu tereta;

Za potrebe ovog stavka „preuzeto” se tumači u skladu s definicijom utvrđenom u dijelu C odjeljku 2. članku 2. stavku 2. točki (h).

Najdulje razdoblje u kojem se relevantni podaci preuzimaju na temelju podtočke i. stavka iznosi 90 za podatke iz jedinice u vozilu i 28 dana za podatke s kartice vozača.

#### Članak 8. – Iznimke

1. Pod uvjetom da sigurnost prometa na cestama time nije ugrožena te kako bi se omogućilo da vozilo stigne do pogodnog mjesta za zaustavljanje, vozač može odstupiti od članaka od 4. do 6. u mjeri u kojoj je to potrebno kako bi se osigurala sigurnost osoba, vozila ili njegova tereta. Vozač naznačuje razlog takvog odstupanja ručno na tahografskom listiću uređaja za bilježenje podataka ili

na ispisu uređaja za bilježenje podataka ili na rasporedu dužnosti, najkasnije po dolasku na pogodno mjesto za zaustavljanje.

2. Pod uvjetom da sigurnost na cestama time nije ugrožena, vozač u iznimnim okolnostima može odstupiti i od članka 4. stavaka 1. i 2. te članka 6. stavka 2. na način da prekorači dnevno i tjedno vrijeme vožnje za najviše jedan sat kako bi stigao do operativnog središta poslodavca ili mjesta boravišta vozača da bi iskoristio tjedno razdoblje odmora.

Pod istim uvjetima vozač smije prekoračiti dnevno i tjedno vrijeme vožnje za najviše dva sata kako bi stigao do operativnog središta poslodavca ili mjesta boravišta vozača da bi iskoristio redovno tjedno razdoblje odmora, pod uvjetom da je uzeo neprekinutu stanku od 30 minuta neposredno prije dodatne vožnje.

Vozač naznačuje razlog takvog odstupanja ručno na tahografskom listiću uređaja za bilježenje podataka ili na ispisu uređaja za bilježenje podataka ili na rasporedu dužnosti, najkasnije po dolasku na odredište ili pogodno mjesto za zaustavljanje.

Svako razdoblje produljenja nadoknađuje se istovjetnim razdobljem odmora koje se uzima u komadu s bilo kojim razdobljem odmora prije isteka trećeg tjedna nakon tjedna na koji se to odnosi.

3. Pod uvjetom da sigurnost prometa na cestama time nije ugrožena, svaka stranka ili, u slučaju Unije, država članica može odobriti iznimke od članaka od 3. do 6. i uvjetovati te iznimke pojedinačnim uvjetima na svojem području ili, uz suglasnost druge stranke, na području druge stranke, i primjenjivati na prijevoz sljedećim vozilima:

- (a) vozilima koja su u vlasništvu ili su ih iznajmila, bez vozača, javna tijela za obavljanje cestovnog prijevoza koji ne predstavlja konkurenciju privatnim prijevoznicima u cestovnom prijevozu tereta;
- (b) vozilima koja koriste ili su ih iznajmila, bez vozača, poljoprivredna, hortikulturna, šumarska, stočarska ili ribarska poduzeća za prijevoz tereta za potrebe svoje poduzetničke djelatnosti u krugu do 100 km od sjedišta poduzeća;
- (c) poljoprivrednim i šumarskim vozilima za vuču koja se koriste za poljoprivredne ili šumarske djelatnosti, u krugu do 100 km od sjedišta poduzeća koje vozilo ima u vlasništvu, najmu ili zakupu;
- (d) vozilima ili skupovima vozila čija najveća dopuštena masa ne prelazi 7,5 tona kojima se pružatelji univerzalne usluge koriste za dostavu pošiljaka u okviru univerzalne usluge. Takva se vozila koriste samo unutar kruga od 100 km od sjedišta poduzeća i pod uvjetom da upravljanje vozilima ne predstavlja glavnu djelatnost vozača;
- (e) vozilima koja se koriste isključivo na otocima čija površina nije veća od 2 300 kvadratnih kilometara te koji nisu povezani s ostatkom nacionalnog područja mostom, gazom ili tunelom otvorenim za motorna vozila;
- (f) vozilima koja se koriste za prijevoz tereta u krugu od 100 km od sjedišta poduzeća, na pogon zemnim ili ukapljenim plinom ili na električni pogon najveće dopuštene mase koja, uključujući masu prikolice ili poluprikolice, ne prelazi 7,5 tona;
- (g) vozilima koja se koriste za potrebe odvodnje, zaštite od poplava, službi opskrbe vodom, plinom i električnom strujom, održavanja i nadzora cesta, prikupljanja i odlaganja

komunalnog otpada kućanstava, telegrafskih i telefonskih službi, emitiranja radijskog i televizijskog programa i otkrivanja radijskih ili televizijskih odašiljača ili prijamnika;

- (h) vozilima specijaliziranim za prijevoz opreme za cirkuse i zabavne parkove;
- (i) posebno opremljenim mobilnim projektnim vozilima čija je prvenstvena namjena korištenje u stanju mirovanja kao edukacijskog objekta;
- (j) vozilima koja se koriste za prikupljanje mlijeka s gospodarstava i/ili za povrat gospodarstvima kontejnera za mlijeko ili mliječnih proizvoda koji se koriste kao hrana za životinje;
- (k) specijaliziranim vozilima za prijevoz novca i/ili dragocjenosti;
- (l) vozilima koja se koriste za prijevoz životinjskog otpada ili lešina koji nisu namijenjeni za prehranu ljudi;
- (m) vozilima koja se isključivo koriste na cestama unutar prometnih objekata kao što su luke, prekrcajne luke i željeznički terminali;
- (n) vozilima koja se koriste za prijevoz živih životinja s gospodarstava do lokalnih tržnica i natrag s tržnica u lokalne klaonice u krugu do 100 km;
- (o) vozilima ili skupovima vozila kojima se prevoze građevinski strojevi za građevinska poduzeća, u radijusu do 100 km od sjedišta poduzeća i pod uvjetom da upravljanje vozilima nije glavna djelatnost vozača; i
- (p) vozilima koja se upotrebljavaju za dostavu gotove betonske smjese.

4. Pod uvjetom da time nisu ugroženi radni uvjeti vozača i sigurnost prometa na cestama te da se poštuju ograničenja iz dijela B odjeljka 3. članka 3., stranka ili, u slučaju Unije, država članica, može odobriti privremene iznimke od primjene članaka od 4. do 6. ovog odjeljka za prijevoz koji se obavlja u iznimnim okolnostima, u skladu s postupkom koji se primjenjuje u stranci.

Privremene iznimke propisno se obrazlažu i o njima se odmah obavješćuje druga stranka. Posebni odbor za cestovni prijevoz određuje načine tog obavješćivanja. Svaka stranka odmah objavljuje te informacije na javnim internetskim stranicama i osigurava da njezine aktivnosti izvršenja uzimaju u obzir iznimku koju je odobrila druga stranka.



### *Odjeljak 3. Radno vrijeme mobilnih radnika*

#### Članak 1. Područje primjene

1. Ovaj odjeljak primjenjuje se na mobilne radnike zaposlene u prijevoznicima u cestovnom prijevozu tereta osnovanima u strankama koji obavljaju vožnje iz članka ROAD.4. [Prijevoz robe između, preko i unutar područja stranaka] ovog Sporazuma.

Ovaj se odjeljak primjenjuje i na samozaposlene vozače.

2. U mjeri u kojoj ovaj odjeljak sadržava konkretnije odredbe u pogledu mobilnih radnika koji obavljaju djelatnost cestovnog prijevoza, on ima prednost pred relevantnim odredbama članka LPF.2.27.

3. Ovaj odjeljak dopunjuje odredbe dijela B odjeljka 2. koje imaju prednost pred odredbama ovog odjeljka.

4. Stranka može odustati od primjene ovog odjeljka na mobilne radnike i samozaposlene vozače koji poduzimaju najviše dva povratna putovanja u kalendarskom mjesecu u skladu s člankom ROAD.4. [Prijevoz robe između, preko i unutar područja stranaka].

5. Ako stranka odustane od primjene ovog odjeljka na temelju stavka 4., obavješćuje o tome drugu stranku.

#### Članak 2. – Definicije

Za potrebe ovog odjeljka primjenjuju se sljedeće definicije:

1. „radno vrijeme” znači:

(a) u slučaju mobilnih radnika: vrijeme od početka do završetka rada, tijekom kojeg se mobilni radnik nalazi na svojem radnome mjestu, na raspolaganju poslodavcu i obavlja svoje funkcije ili djelatnosti, odnosno:

vrijeme posvećeno svim djelatnostima cestovnog prijevoza, posebno sljedećem:

- (i) vožnja;
- (ii) utovar i istovar;
- (iii) pomoć putnicima kod ulaska i izlaska iz vozila;
- (iv) čišćenje i tehničko održavanje; i
- (v) svi ostali poslovi čija je svrha osiguravanje sigurnosti vozila, njegova tereta i putnika ili ispunjenje pravnih ili regulatornih obveza izravno povezanih s vožnjom koja je u tijeku, uključujući nadzor utovara i istovara, administrativne formalnosti s policijom, carinom, imigracijskim službenicima itd.,

— vrijeme tijekom kojeg radnik ne može slobodno raspolagati svojim vremenom te mora biti na svojem radnome mjestu, spreman poduzeti svoje uobičajene poslove, pri čemu su neki poslovi vezani uz dežurstva, posebno tijekom vremena čekanja na utovar ili istovar, kada vrijeme trajanja nije unaprijed poznato, odnosno prije polaska ili neposredno prije

stvarnog početka dotičnog razdoblja, ili pod općim uvjetima ugovorenima među socijalnim partnerima i/ili na temelju uvjeta zakonodavstva stranaka;

- (b) u slučaju samozaposlenih vozača primjenjuje se ista definicija za vrijeme od početka do kraja rada, tijekom kojega se samozaposleni vozač nalazi na svojem radnome mjestu, na raspolaganju strankama i obavlja svoje zadaće ili aktivnosti osim općih administrativnih poslova koji nisu izravno vezani uz određenu vožnju koja je u tijeku.

Iz radnoga vremena se isključuju stanke iz članka 4., razdoblja odmora iz članka 5. i, ne dovodeći u pitanje zakonodavstvo stranaka ili sporazume između socijalnih partnera pod uvjetom da se ta razdoblja nadoknade ili ograniče, razdoblja raspoloživosti iz točke (b) ovog članka;

2. „razdoblja raspoloživosti” znači:

— razdoblja osim onih koji se odnose na stanke i odmore tijekom kojih se od mobilnog radnika ne očekuje da ostane na radnome mjestu, ali mora biti na raspolaganju za sve pozive za početak ili nastavak vožnje ili obavljanje ostalih poslova. Takva razdoblja raspoloživosti posebno uključuju razdoblja tijekom kojih mobilni radnik prati vozilo koje se prevozi trajektom ili vlakom kao i razdoblja čekanja na graničnim prijelazima i zbog zabrane prometovanja.

— Ta razdoblja i njihovo predviđeno trajanje mobilni radnici moraju znati unaprijed, odnosno prije polaska ili neposredno prije stvarnog početka dotičnog razdoblja, ili pod općim uvjetima dogovorenima među socijalnim partnerima i/ili na temelju uvjeta iz zakonodavstva stranaka,

— za mobilne radnike koji voze u timu, vrijeme koje provedu sjedeći pokraj vozača ili na ležaju dok je vozilo u kretanju;

3. „radno mjesto” znači:

— lokacija glavnog mjesta poslovanja prijevoznika u cestovnom prijevozu tereta za kojeg radi osoba koja obavlja mobilnu djelatnost cestovnog prijevoza, zajedno s njegovim različitim podružnicama, bez obzira na to jesu li one smještene u istom mjestu kao i sjedište ili glavno mjesto poslovanja,

— vozilo koje osoba koja obavlja mobilnu djelatnost cestovnog prijevoza koristi pri obavljanju svojih poslova, i

— sva ostala mjesta u kojima se obavljaju aktivnosti u vezi prijevoza;

4. „mobilni radnik” znači, za potrebe ovog odjeljka, svaki radnik koji je dio prijevoznog osoblja, uključujući vježbenike i naučnike te radi za poduzeće koje obavlja cestovni prijevoz putnika ili robe na području druge stranke;

5. „samozaposleni vozač” znači svaka osoba čija je glavna djelatnost cestovni prijevoz robe uz naknadu, koja ima pravo raditi za sebe i koja nije povezana s poslodavcem ugovorom o radu ni bilo kojom drugom vrstom radnog hijerarhijskog odnosa, koja je slobodna organizirati relevantne radne aktivnosti, čiji prihodi izravno ovise o ostvarenoj dobiti i koja ima slobodu, pojedinačno ili u okviru suradnje samozaposlenih vozača, imati poslovne odnose s više klijenata.

Za potrebe ovog odjeljka, za vozače koji ne zadovoljavaju te kriterije vrijede jednake obveze i prava koja se za mobilne radnike predviđaju ovim odjeljkom;

6. „osoba koja obavlja mobilnu djelatnost cestovnog prijevoza” znači svaki mobilni radnik ili samozaposleni vozač koji obavlja tu djelatnost;
7. „tjedan” znači razdoblje između 00.00 sati u ponedjeljak i 24.00 sata u nedjelju;
8. „noć” znači razdoblje od najmanje četiri sata, kao što je određeno nacionalnim pravom, između 00.00 sata i 07.00 sati; i
9. „noćni rad” znači svaki rad koji se izvodi noću.

### Članak 3. – Najdulje tjedno radno vrijeme

1. Svaka stranka poduzima potrebne mjere kako bi osigurala da prosječno tjedno radno vrijeme ne prelazi 48 sati. Najdulje tjedno radno vrijeme može se produljiti do 60 sati samo ako prosjek od 48 sati tjedno nije prekoračen tijekom četiri mjeseca.
2. Svaka stranka poduzima potrebne mjere kako bi osigurala da radno vrijeme za razne poslodavce bude zbroj radnih sati. Poslodavac pisanim putem traži određenog mobilnog radnika izračun radnog vremena odrađenog za drugog poslodavca. Mobilni radnik u pisanom obliku dostavlja takav podatak.

### Članak 4. – Prekidi vožnje

Svaka stranka poduzima potrebne mjere kako bi osigurala da, ne dovodeći u pitanje odredbe dijela B odjeljka 2. ovog Priloga, osobe koje obavljaju mobilne djelatnosti cestovnog prijevoza ni u kojem slučaju ne rade dulje od šest uzastopnih sati bez stanke. Radno vrijeme se prekida stankom u trajanju od najmanje 30 minuta ako radno vrijeme traje između šest i devet sati, ili u trajanju od 45 minuta, ako radno vrijeme iznosi sveukupno više od devet sati.

Stanke se mogu dijeliti na razdoblja od najmanje 15 minuta.

### Članak 5. – Razdoblja odmora

Za potrebe ovog odjeljka naučnici i vježbenici koji su u službi poduzeća koje pruža usluge cestovnog prijevoza putnika ili robe na području druge stranke obuhvaćeni su istim odredbama o vremenu odmora kao i drugi mobilni radnici u skladu s dijelom B odjeljkom 2. ovog Priloga.

### Članak 6. – Noćni rad

Svaka stranka poduzima potrebne mjere kako bi osigurala:

- (a) da, ako se radi noću, dnevno radno vrijeme ne prelazi deset sati za svako 24-satno razdoblje; i
- (b) nadoknadu za noćni rad u skladu s nacionalnim zakonskim mjerama, kolektivnim ugovorima, sporazumima između socijalnih partnera i/ili u skladu s nacionalnom praksom, pod uvjetom da takva nadoknada ne ugrožava sigurnost cestovnog prometa.

### Članak 7. — Odstupanja

1. Odstupanja od članaka 3. i 6. mogu se, iz objektivnih i tehničkih razloga ili razloga koji se tiču organizacije rada, usvojiti kolektivnim ugovorima, sporazumima između socijalnih partnera, ili ako to nije moguće, zakonima i drugim propisima pod uvjetom da se obavi savjetovanje s predstavnicima

dotičnih poslodavaca i radnika i da se ulože naponi u poticanje svih relevantnih oblika socijalnog dijaloga.

2. Mogućnost odstupanja od članka 3. ne smije dovesti do toga da se za izračunavanje prosječnog najduljeg 48-satnog tjednog radnog vremena utvrdi referentno razdoblje dulje od šest mjeseci.

3. Posebni odbor za cestovni prijevoz obavješćuje se o odstupanjima koja stranka primjenjuje u skladu sa stavkom 1.

#### Članak 8. – Informacije i evidencija

Svaka stranka osigurava:

- (a) da su mobilni radnici obaviješteni o relevantnim nacionalnim zahtjevima, unutarnjim pravilima prijevoznika u cestovnom prijevozu tereta i sporazumima između socijalnih partnera, pogotovo o kolektivnim ugovorima i svim sporazumima poduzeća koji su sklopljeni na temelju ovog odjeljka; i
- (b) da se evidentira radno vrijeme osoba koje obavljaju mobilne djelatnosti cestovnog prijevoza. Evidencija se čuva najmanje dvije godine nakon isteka razdoblja na koje se odnosi. Poslodavci su odgovorni za vođenje evidencije o radnom vremenu mobilnih radnika. Poslodavci mobilnim radnicima na zahtjev izdaju preslike evidencija o odrađenim satima.

#### Članak 9. – Povoljnije odredbe

Ovaj odjeljak ne utječe na pravo svake stranke da primijeni ili uvede nove zakone i druge propise koji su povoljniji za zaštitu zdravlja i sigurnost osoba koje obavljaju mobilnu djelatnost cestovnog prijevoza, ili na pravo da pomognu ili dozvole primjenu kolektivnih ugovora ili drugih sporazuma sklopljenih između socijalnih partnera koji su povoljniji za zaštitu zdravlja i sigurnost mobilnih radnika. Ta se pravila primjenjuju bez diskriminacije.

#### *Odjeljak 4. Upotreba tahografa od strane vozača*

##### Članak 1. – Predmet i načela

U ovom se odjeljku utvrđuju zahtjevi za vozače obuhvaćene područjem primjene dijela B odjeljka 2. u pogledu upotrebe tahografa iz članka ROAD 7. stavka 1. točke (b) ovog Sporazuma.

##### Članak 2. – Definicije

Za potrebe ovog odjeljka primjenjuju se definicije iz dijela B odjeljka 2. članka 2.

Uz definicije iz stavka 1., za potrebe ovog odjeljka primjenjuju se sljedeće definicije:

- (a) „tahograf” ili „uređaj za bilježenje podataka” znači uređaj koji se ugrađuje u cestovna vozila u svrhu prikaza, bilježenja, ispisa, pohrane i automatskog ili poluautomatskog generiranja detalja o kretanju tih vozila, uključujući brzinu tih vozila, kao i detalje o određenim razdobljima aktivnosti njihovih vozača;
- (b) „tahografski listić” znači listić za zapisivanje i pohranjivanje zabilježenih podataka koji se umeće u analogni tahograf i na koji pisaljka analognog tahografa neprekidno zapisuje podatke koje treba zabilježiti;
- (c) „tahografska kartica” znači pametna kartica koja se koristi u kombinaciji s tahografom, a pomoću koje tahograf prepoznaje ulogu držatelja kartice te koja omogućuje prijenos i pohranu podataka;
- (d) „kartica vozača” znači tahografska kartica koju ovlaštena tijela u stranci izdaju pojedinom vozaču, a koja služi za identifikaciju vozača te omogućuje pohranu podataka o aktivnosti vozača;
- (e) „analogni tahograf” znači tahograf koji je u skladu sa specifikacijama iz Priloga I. Uredbi Vijeća (EEZ) br. 3821/85<sup>140</sup>, kako su prilagođene Dodatkom ROAD.B.4.1.;
- (f) „digitalni tahograf” znači tahograf koji je u skladu s jednim od sljedećih skupova specifikacija, kako su prilagođeni Dodatkom ROAD.B.4.2.:
  - Prilog I.B Uredbi Vijeća (EEZ) br. 3821/85 primjenjiv do 30. rujna 2011.;
  - Prilog I.B Uredbi Vijeća (EEZ) br. 3821/85 primjenjiv od 1. listopada 2011.; ili
  - Prilog I.B Uredbi Vijeća (EEZ) br. 3821/85 primjenjiv od 1. listopada 2012.;
- (g) „pametni tahograf 1” znači tahograf koji je u skladu s Prilogom I.C Provedbenoj uredbi Komisije (EU) 2016/799 primjenjivim od 15. lipnja 2019., kako je prilagođen Dodatkom ROAD.B.4.3.;

---

<sup>140</sup> Uredba Vijeća (EEZ) br. 3821/85 od 20. prosinca 1985. o tahografu u cestovnom prometu.

- (h) „pametni tahograf 2” znači tahograf koji je u skladu sa sljedećim zahtjevima:
- automatsko bilježenje prelaska granice,
  - bilježenje aktivnosti utovara i istovara,
  - bilježenje koristi li se vozilo za prijevoz robe ili putnika, i
  - specifikacijama koje treba utvrditi u provedbenim aktima iz članka 11. prvog stavka Uredbe (EU) br. 165/2014<sup>141</sup>, kako su prilagođene odlukom Posebnog odbora za cestovni prijevoz;
- (i) „događaj” znači neuobičajeno djelovanje koje otkrije digitalni tahograf, a koje može biti rezultat pokušaja prijave;
- (j) „nevažeća kartica” znači kartica za koju se otkrije da je neispravna ili čija početna autentikacija nije uspjela ili čiji datum početka važenja još nije dosegnut ili čiji je datum isteka prošao;

### Članak 3. – Upotreba kartica vozača

1. Kartica vozača osobnog je karaktera.
2. Vozač može posjedovati samo jednu valjanu karticu vozača te je ovlašten koristiti isključivo svoju personaliziranu karticu vozača. Vozač ne smije koristiti karticu vozača koja je neispravna ili je istekla.

### Članak 4. – Izdavanje kartica vozača

1. Kartice vozača zahtijevaju se od nadležnog tijela u stranci u kojoj vozač ima uobičajeno boravište.
2. Za potrebe ovog članka „uobičajeno boravište” znači mjesto gdje osoba obično živi, to jest najmanje 185 dana u svakoj kalendarskoj godini zbog osobnih ili poslovnih veza ili, u slučaju osobe bez poslovnih veza, zbog osobnih veza koje pokazuju čvrstu povezanost između te osobe i mjesta gdje živi.  
  
Međutim, uobičajenim boravištem osobe čije se poslovne veze nalaze u mjestu različitom od njezinih osobnih veza i koja stoga naizmjenice živi u različitim mjestima u dvije stranke smatra se mjesto njezinih osobnih veza, pod uvjetom da se ta osoba ondje redovito vraća. Taj zadnji navedeni uvjet ne mora biti zadovoljen ako osoba živi u stranci radi izvršenja zadatka određenog trajanja.
3. Vozači moraju predložiti dokaz o svojem uobičajenom boravištu na prikladan način, poput predloženja osobne iskaznice ili drugoga valjanog dokumenta.

---

<sup>141</sup> Uredba (EU) br. 165/2014 Europskog parlamenta i Vijeća od 4. veljače 2014. o tahografima u cestovnom prometu, stavljanju izvan snage Uredbe Vijeća (EEZ) br. 3821/85 o tahografu u cestovnom prometu i izmjeni Uredbe (EZ) br. 561/2006 Europskog parlamenta i Vijeća o usklađivanju određenog socijalnog zakonodavstva koje se odnosi na cestovni promet.

## Članak 5. – Produljenje kartica vozača

Ako vozač želi produljiti svoju karticu vozača, mora podnijeti zahtjev nadležnim tijelima u stranci u kojoj se nalazi njegovo uobičajeno boravište najkasnije 15 radnih dana prije isteka valjanosti kartice.

## Članak 6. – Upotreba kartica vozača i tahografskih listića

1. Vozači moraju upotrebljavati tahografske listiće ili kartice vozača svaki dan tijekom vožnje, počevši od trenutka kada preuzmu vozilo. Tahografski listić ili kartica vozača ne vade se prije kraja dnevnog radnog vremena, osim ako je to odobreno ili potrebno radi unosa simbola zemlje nakon prelaska granice. Tahografski listić ili kartica vozača ne smiju se upotrebljavati dulje od razdoblja za koje su namijenjeni.

2. Vozači moraju na odgovarajući način zaštititi tahografske listiće ili kartice vozača te ne smiju koristiti prljave ili oštećene tahografske listiće ili kartice vozača. Vozač osigurava da se, uzimajući u obzir trajanje usluge, ispis podataka iz tahografa na zahtjev službenika koji obavlja kontrolu može ispravno provesti u slučaju inspekcijskog pregleda.

3. Ako se zbog udaljenosti od vozila vozač ne može koristiti tahografom ugrađenim u vozilo, vremenska razdoblja iz stavka 5. točke (b) podtočaka ii., iii. i iv.:

- (a) ako je vozilo opremljeno analognim tahografom, unose se na tahografski listić ručno, automatskim bilježenjem ili na druge načine, čitko i bez prljanja tahografskog listića; i
- (b) ako je vozilo opremljeno digitalnim tahografom, pametnim tahografom 1 ili pametnim tahografom 2, unose se na karticu vozača upotrebom sustava ručnog bilježenja koji se nalazi na tahografu.

Stranke ne zahtijevaju od vozača da predoče obrasce za potvrđivanje njihovih aktivnosti u vrijeme dok nisu bili u vozilu.

4. Ako se u vozilu opremljenom digitalnim tahografom, pametnim tahografom 1 ili pametnim tahografom 2, nalazi više od jednog vozača, svaki vozač mora se pobrinuti da je njegova kartica vozača umetnuta u odgovarajući utor na tahografu.



Ako se u vozilu opremljenom analognim tahografom nalazi više od jednog vozača, vozači prema potrebi mijenjaju tahografske listiće kako bi se relevantni podaci zabilježili na tahografskom listiću onog vozača koji vozi.

5. Vozači moraju:

- (a) osigurati da vrijeme zabilježeno na tahografskom listiću bude usklađeno sa službenim vremenom u državi u kojoj je vozilo registrirano;
- (b) koristiti prekidače koji omogućuju da se sljedeća vremenska razdoblja zapisuju zasebno i različito:

(i) pod znakom  : vrijeme vožnje;

(ii) pod znakom  : „ostali poslovi”, što znači sve aktivnosti koje nisu vožnja, kako je određeno u dijelu B odjeljku 3. članku 2. točki (a), uključujući bilo kakav rad za istog poslodavca ili druge poslodavce u prometnom sektoru ili izvan njega;

- (iii) pod znakom:  „raspoloživost”, kako je definirana u dijelu B odjeljku 3. članku 2.
- (iv) pod znakom:  točki (b), stanke, odmor, godišnji odmor ili bolovanje; i
- (v) pod znakom za „trajekt/vlak”: uz znak: razdoblje  odmora provedeno na trajektu ili vlaku kako se zahtijeva u članku 6. stavku 12. dijela B odjeljka 2.

6. Svaki vozač vozila opremljenog analognim tahografom unosi sljedeće podatke na svoj tahografski listić:

- (a) kada započne s korištenjem tahografskog listića — svoje prezime i ime;
- (b) datum i mjesto početka te datum i mjesto završetka korištenja tahografskog listića;
- (c) registarski broj svakog vozila koje mu je dodijeljeno, za prvu vožnju zabilježenu na tahografskom listiću te, u slučaju promjene vozila, tijekom korištenja listića;
- (d) stanje brojača kilometara:
  - (i) na početku prve vožnje zabilježene na tahografskom listiću;
  - (ii) na kraju posljednje vožnje zabilježene na tahografskom listiću;
  - (iii) u slučaju promjene vozila tijekom radnoga dana, stanje brojača kilometara u prvom vozilu dodijeljenom vozaču te stanje u sljedećem dodijeljenom vozilu;
- (e) vrijeme svake promjene vozila; i
- (f) simbole zemalja u kojima je započeto i završeno dnevno radno vrijeme. Vozač također unosi simbol zemlje u koju uđe nakon prelaska granice države članice EU-a i Ujedinjene Kraljevine na početku prvog zaustavljanja u toj državi članici ili Ujedinjenoj Kraljevini. To prvo zaustavljanje obavlja se na najbližem mogućem mjestu za zaustavljanje na granici ili nakon nje. Kada se granica prelazi na trajektu ili u vlaku, vozač simbol zemlje upisuje u luci ili na kolodvoru dolaska.

7. Vozač u digitalni tahograf unosi simbole zemalja u kojima je započeto i završeno dnevno radno vrijeme.

Od 2. veljače 2022. vozač također unosi simbol zemlje u koju uđe nakon prelaska granice države članice i Ujedinjene Kraljevine na početku prvog zaustavljanja u toj državi članici ili Ujedinjenoj Kraljevini. To prvo zaustavljanje obavlja se na najbližem mogućem mjestu za zaustavljanje na granici ili nakon nje. Kada se granica prelazi na trajektu ili u vlaku, vozač simbol zemlje upisuje u luci ili na kolodvoru dolaska.

Država članica ili Ujedinjena Kraljevina mogu od vozača vozila koji obavljaju prijevoz unutar njihova državnog područja zahtijevati unošenje detaljnijih zemljopisnih specifikacija uz simbol zemlje pod uvjetom da svaka stranka unaprijed obavijesti drugu stranku o tim detaljnim zemljopisnim specifikacijama.

Vozači nisu obvezni unositi informacije iz prve rečenice prvog podstavka ako tahograf automatski bilježi te podatke o položaju.



## Članak 7. – Ispravno korištenje tahografa

1. Prijevozna poduzeća i vozači moraju osigurati ispravan rad i pravilnu upotrebu digitalnih tahografa i kartica vozača. Prijevozna poduzeća i vozači koji koriste analogne tahografe osiguravaju njihov ispravan rad te pravilno korištenje tahografskih listića.
2. Zabranjeno je krivotvorenje, prikrivanje, tajenje ili uništavanje podataka zabilježenih na tahografskom listiću ili podataka pohranjenih u tahografu ili kartici vozača ili podataka ispisanih s tahografa. Zabranjeno je svako rukovanje tahografom, tahografskim listićem ili karticom vozača koje može dovesti do krivotvorenja, tajenja ili uništavanja podataka i/ili ispisanih informacija. Nijedan uređaj koji bi se mogao koristiti u te svrhe ne smije biti prisutan u vozilu.

## Članak 8. – Ukradene, izgubljene ili neispravne kartice vozača

1. Tijela stranaka zadužena za izdavanje kartica vode evidenciju o izdanim, ukradenim, izgubljenim ili neispravnim karticama vozača najmanje u vremenskom razdoblju trajanja valjanosti kartice.
2. Ako je kartica vozača oštećena ili neispravna, vozač je vraća nadležnom tijelu države u kojoj se nalazi njegovo uobičajeno boravište. Krađa kartice vozača službeno se prijavljuje nadležnim tijelima države u kojoj je kartica ukradena.
3. Svaki gubitak kartice vozača prijavljuje se u obliku službene izjave nadležnim tijelima stranke u kojoj je kartica izdana te nadležnim tijelima u stranci u kojoj se nalazi uobičajeno boravište vozača ako boravište nije u državi koja je izdala karticu.
4. Ako je kartica vozača oštećena, neispravna, izgubljena ili ukradena, vozač u roku od sedam dana podnosi zahtjev za zamjenu kartice nadležnim tijelima stranke u kojoj se nalazi njegovo uobičajeno boravište.
5. U slučajevima navedenima u stavku 4. vozač može nastaviti s vožnjom bez kartice vozača najviše 15 dana ili dulje ako je to nužno za vraćanje vozila u prostor u kojem mu je baza, pod uvjetom da vozač može dokazati da tijekom tog razdoblja nije mogao pokazati ili koristiti karticu.

## Članak 9. – Oštećene kartice vozača i tahografski listići

1. Ako su tahografski listić s podacima ili kartica vozača oštećeni, vozač mora čuvati oštećeni tahografski listić ili karticu vozača zajedno sa svakim tahografskim listićem koji je koristio u njegovu zamjenu.
2. Ako je kartica vozača oštećena, neispravna, izgubljena ili ukradena, vozač mora:
  - (a) na početku vožnje ispisati detalje o vozilu kojim upravlja te na taj ispis unijeti sljedeće:
    - (i) detalje koji omogućuju identifikaciju vozača (ime, broj kartice vozača ili broj vozačke dozvole), uključujući njegov potpis; i
    - (ii) razdoblja iz članka 6. stavka 5. točke (b) podtočaka ii., iii. i iv.;
  - (b) po završetku vožnje, ispisati podatke o vremenskim razdobljima koja je tahograf zabilježio, zabilježiti sva razdoblja u kojima je obavljao ostale aktivnosti, zabilježiti dostupnost i odmor uzet od vremena ispisivanja izvršenog na početku vožnje ako to nije zabilježio tahograf te

navesti na tom dokumentu detalje koji omogućuju identifikaciju vozača (ime, broj kartice vozača ili broj vozačke dozvole), uključujući vozačev potpis.

#### Članak 10. – Evidencija koju mora imati vozač

1. Ako vozač upravlja vozilom opremljenim analognim tahografom, mora predložiti, uvijek kada to zatraži ovlašteni službenik koji obavlja kontrolu:

- (i) tahografske listiće za tekući dan i prethodnih 28 dana,
- (ii) karticu vozača, ako je posjeduje; i
- (iii) svu ručnu evidenciju i ispise izvršene tijekom tekućeg dana i prethodnih 28 dana.

2. Ako vozač upravlja vozilom opremljenim digitalnim tahografom, pametnim tahografom 1 ili pametnim tahografom 2, mora predložiti, uvijek kada to zatraži ovlašteni službenik koji obavlja kontrolu:

- (i) vozačevu karticu vozača;
- (ii) svu ručnu evidenciju i ispise izvršene tijekom tekućeg dana i prethodnih 28 dana, i
- (iii) tahografske listiće za razdoblje iz točke ii. tijekom kojeg je upravljao vozilom opremljenim analognim tahografom.

Od 31. prosinca 2024. razdoblje od 28 dana iz stavka 1. točaka i. i ii. te stavka 2. točke ii. zamjenjuje se s 56 dana.

3. Ovlašteni službenik koji obavlja kontrolu može provjeriti usklađenost s dijelom B odjeljkom 2. analizom tahografskih listića, prikazanih, ispisanih ili preuzetih podataka zabilježenih u tahografu ili kartici vozača ili, ako to nije moguće, bilo kojeg drugog popratnog dokumenta kojim se dokazuje nepridržavanje odredaba tog odjeljka.

#### Članak 11. – Postupci za vozače u slučaju kvara opreme

Za vrijeme dok tahograf ne radi ili radi neispravno, vozač mora zabilježiti podatke koji omogućuju njegovu identifikaciju (ime, broj kartice vozača ili broj vozačke dozvole), potpisati te zabilježiti podatke za razna vremenska razdoblja koja tahograf nije ispravno zabilježio ili ispisao:

- (a) na tahografski listić ili listiće; ili
- (b) na privremeni listić koji treba priložiti tahografskom listiću ili čuvati zajedno s karticom vozača.

## Članak 12. – Mjere izvršenja

1. Svaka stranka donosi sve odgovarajuće mjere kako bi osigurala poštovanje odredaba dijela B odjeljaka od 2. do 4., posebno osiguravanjem godišnje odgovarajuće razine provjera na cesti i provjera koje se provode u prostorima poduzeća koja obuhvaćaju širok i reprezentativan presjek mobilnih radnika, vozača, poduzeća i vozila svih prijevoznih kategorija obuhvaćenih područjem primjene tih odjeljaka.

Nadležna tijela svake stranke organiziraju provjere na sljedeći način:

- (i) tijekom svake kalendarske godine provjerava se najmanje 3 % radnih dana vozača vozila obuhvaćenih područjem primjene dijela B odjeljka 2.; i
- (ii) najmanje 30 % ukupnog broja provjerenih radnih dana provjerava se na cesti, a najmanje 50 % u prostorima poduzeća.

Elementi provjera na cesti uključuju:

- (i) dnevna i tjedna razdoblja vožnje, prekide te dnevna i tjedna razdoblja odmora;
- (ii) tahografske listiće prethodnih dana, koji se nalaze u vozilu, i/ili podatke za isto razdoblje spremljene na kartici vozača i/ili u memoriji tahografa i/ili, prema potrebi, na ispisima; i
- (iii) ispravno funkcioniranje tahografa.

Te se provjere provode bez diskriminacije među vozilima, poduzećima i vozačima bez obzira na to imaju li boravište u stranci ili ne, bez obzira na polazište ili odredište vožnje ili vrstu tahografa.

Elementi provjera u prostorima poduzeća, uz elemente koji podliježu provjerama na cesti, uključuju:

- (i) razdoblja tjednog odmora i vremena vožnje između tih razdoblja odmora;
- (ii) četrnaestodnevna ograničenja vožnje;
- (iii) nadoknadu skraćenih tjednih razdoblja odmora u skladu s dijelom B odjeljkom 2. člankom 6. stavkom 6. i člankom 6. stavkom 7.; i
- (iv) upotrebu tahografskih listića i/ili podataka iz jedinice u vozilu i kartice vozača te ispise i/ili organizaciju radnog vremena vozača.

2. Ako se na temelju nalaza provjere na cesti vozača vozila registriranog na području druge stranke može smatrati da su počinjene povrede koje se ne mogu otkriti tijekom provjere zbog izostanka potrebnih podataka, nadležna tijela u svakoj stranci međusobno si pomažu u razjašnjavanju situacije. Ako u tu svrhu nadležna tijela stranke provode provjeru u prostorima poduzeća, rezultati te provjere dostavljaju se nadležnim tijelima druge stranke.

3. Nadležna tijela stranaka surađuju u organizaciji usklađenih provjera na cesti.

4. Svaka stranka uvodi sustav stupnjevanja rizika za poduzeća na temelju relativnog broja i ozbiljnosti svih povreda iz Dodatka ROAD.A.1. i svih povreda koje je počinilo pojedino poduzeće uključenih u popis koji sastavlja Posebni odbor za cestovni prijevoz na temelju dijela A odjeljka 1. članka 6. stavka 3.

5. Poduzeća s visokim stupnjem rizika bit će pobliže i češće kontrolirana.

6. Svaka stranka i, u slučaju Unije, svaka država članica omogućuje svojim nadležnim tijelima izricanje kazne prijevozniku i/ili vozaču u cestovnom prijevozu tereta za povredu primjenjivih odredaba o vremenu vožnje, stankama i razdobljima odmora otkrivenima na njezinu području za koje kazna još nije izrečena, čak i ako je ta povreda počinjena na području druge stranke ili, u slučaju Unije, na državnom području države članice ili treće zemlje.

**Prilog I. Uredbi Vijeća (EEZ) br. 3821/85 prilagođava se za potrebe ovog odjeljka kako slijedi:**

- (a) U odjeljku III. [Izradbeni zahtjevi za uređaje za bilježenje podataka] pododjeljku (c) [Instrumenti za bilježenje podataka] stavku 4.1. upućivanje na „članak 15. stavak 3. drugu alineju točke (b), (c) i (d) Uredbe” zamjenjuje se upućivanjem na „dio B odjeljak 4. članak 6. stavak 5. točku (b) podtočke ii., iii. i iv. Priloga ROAD-1. Sporazumu o trgovini i suradnji između Europske unije i Europske zajednice za atomsku energiju, s jedne strane, i Ujedinjene Kraljevine Velike Britanije i Sjeverne Irske, s druge strane”.
- (b) U odjeljku III. [Izradbeni zahtjevi za uređaje za bilježenje podataka] pododjeljku (c) [Instrumenti za bilježenje podataka] stavku 4.2. upućivanje na „članak 15. Uredbe” zamjenjuje se upućivanjem na „dio B odjeljak 4. članak 6. stavak 5. Priloga ROAD-1. Sporazumu o trgovini i suradnji između Europske unije i Europske zajednice za atomsku energiju, s jedne strane, i Ujedinjene Kraljevine Velike Britanije i Sjeverne Irske, s druge strane”.
- (c) U odjeljku IV. [Tahografski listići] pododjeljku (a) [Općeniti elementi] stavku 1. trećem podstavku upućivanje na „članak 15. stavak 5. Uredbe” zamjenjuje se upućivanjem na „dio B odjeljak 4. članak 6. stavak 6. Priloga ROAD-1. Sporazumu o trgovini i suradnji između Europske unije i Europske zajednice za atomsku energiju, s jedne strane, i Ujedinjene Kraljevine Velike Britanije i Sjeverne Irske, s druge strane”.
- (d) U odjeljku V. [Ugradnja uređaja za bilježenje podataka] u stavku 5. prvom podstavku upućivanje na „ovu Uredbu” zamjenjuje se upućivanjem na „dio B odjeljak 4. i dio C odjeljak 2. Priloga ROAD-1. Sporazumu o trgovini i suradnji između Europske unije i Europske zajednice za atomsku energiju, s jedne strane, i Ujedinjene Kraljevine Velike Britanije i Sjeverne Irske, s druge strane”.
- (e) U odjeljku V. (Ugradnja uređaja za bilježenje podataka) u stavku 5. trećem podstavku upućivanje na „Dio A Priloga II. Direktivi Vijeća 70/156/EEZ” zamjenjuje se upućivanjem na „Konsolidiranu rezoluciju o konstrukciji vozila (R.E.3)”, a upućivanje na „Uredbu” zamjenjuje se upućivanjem na „dio C odjeljak 2. Priloga ROAD-1. Sporazumu o trgovini i suradnji između Europske unije i Europske zajednice za atomsku energiju, s jedne strane, i Ujedinjene Kraljevine Velike Britanije i Sjeverne Irske, s druge strane”.
- (f) U odjeljku VI. (Kontrole i pregledi) u tekstu prije stavka 1. nakon riječi „države članice” umeću se riječi „i Ujedinjena Kraljevina”.
- (g) U odjeljku VI. (Kontrole i pregledi) u stavku 1. drugom podstavku (Certificiranje novih ili popravljanih uređaja), nakon riječi „države članice” umeću se riječi „i Ujedinjena Kraljevina”, a upućivanje na „Uredbu i njezine priloge” zamjenjuje se upućivanjem na „dio B odjeljak 4. i dio C odjeljak 2. Priloga ROAD-1. Sporazuma o trgovini i suradnji između Europske unije i Europske zajednice za atomsku energiju, s jedne strane, i Ujedinjene Kraljevine Velike Britanije i Sjeverne Irske, s druge strane”.
- (h) U odjeljku VI. (Kontrole i inspekcije) stavku 3. točki (b) (Periodični pregledi) nakon riječi „država članica” umeću se riječi „i Ujedinjena Kraljevina”.

**Prilog I.B Uredbi Vijeća (EEZ) br. 3821/85, uključujući njegove dodatke, uveden Uredbom Vijeća (EZ) br. 2135/98, prilagođava se za potrebe ovog odjeljka kako slijedi:**

1. U slučaju Ujedinjene Kraljevine, upućivanja na „državu članicu” zamjenjuju se upućivanjima na „stranka”, osim upućivanja u pododjeljku IV. (Izradbeni i funkcionalni zahtjevi za tahografske kartice) stavku 174. i pododjeljku VII. (Izdavanje kartica), stavku 268.a;
2. Upućivanje na „Uredbu Vijeća (EEZ) br. 3820/85” i „Uredbu (EZ) br. 561/2006” zamjenjuje se upućivanjem na „dio B odjeljak 2. Priloga ROAD-1. Sporazumu o trgovini i suradnji između Europske unije i Europske zajednice za atomsku energiju, s jedne strane, i Ujedinjene Kraljevine Velike Britanije i Sjeverne Irske, s druge strane”;

**Odjeljak I. (Definicije) Priloga I.B Uredbi Vijeća (EEZ) br. 3821/85 prilagođava se za potrebe ovog odjeljka kako slijedi:**

3. Točka (u) zamjenjuje se sljedećim:

„(u) „djelatni opseg kotača” znači srednja vrijednost prijeđenog puta pogonskog kotača kod punog okretaja. Mjerenje tog puta mora se obavljati u standardnim uvjetima ispitivanja, kako je definirano u zahtjevu 414, i izražava se u obliku „l = ... mm”. Proizvođači vozila mogu zamijeniti mjerenje tog puta teoretskim izračunom kojim se uzima u obzir raspodjela mase po osovinama neopterećenog vozila u uobičajenom voznom stanju, tj. s rashladnom tekućinom, mazivima, gorivom, alatima, rezervnim kotačem i vozačem. Metode takvog teoretskog izračuna odobrava nadležno tijelo stranke i mogu se poduzeti samo prije aktivacije tahografa;”.

4. U točki (bb) upućivanje na „Direktivu Vijeća 92/6/EEZ” zamjenjuje se upućivanjem na „primjenjivo pravo svake stranke”.

5. Podtočka ii. zamjenjuje se sljedećim:

„ „sigurnosna certifikacija” znači: postupak kojim certifikacijsko tijelo koje je primijenilo zajednička mjerila tijekom certifikacije potvrđuje da uređaj za bilježenje podataka (ili njegov sastavni dio) ili tahografska kartica koja se ispituje zadovoljava sigurnosne zahtjeve utvrđene u odgovarajućim profilima zaštite;”.

6. U točki (mm) upućivanje na „Direktivu 92/23/EEZ” zamjenjuje se upućivanjem na „Pravilnik UNECE-a br. 54.”.

7. U točki (nn) bilješka 17. zamjenjuje se sljedećim:

„ „identifikacijska oznaka vozila” znači fiksna kombinacija znakova koju je svakom vozilu dodijelio proizvođač i koja se sastoji od dva dijela: prvi, sastavljen od najviše šest znakova (slova ili brojki), koji označava opća obilježja vozila, posebno tip i model; drugi, sastavljen od osam znakova od kojih prva četiri mogu biti slova ili brojke i druge četiri isključivo brojke, koje daju, zajedno s prvim odjeljkom, jasnu identifikaciju određenog vozila.”.

8. U točki (rr) prva alineja zamjenjuje se sljedećim:

„— ugrađuje i upotrebljava samo u vozilima tipa M1 i N1 kako je definirano u Konsolidiranoj rezoluciji o konstrukciji vozila (R.E.3)”.

*Odjeljak II. (Opća obilježja i funkcije uređaja za bilježenje podataka) Priloga I.B Uredbi Vijeća (EEZ) br. 3821/85 prilagođava se za potrebe ovog odjeljka kako slijedi:*

9. U točki 004. briše se zadnja podtočka.

**Odjeljak III. (Izradbeni i funkcionalni zahtjevi za uređaje za bilježenje podataka) Priloga I.B Uredbi Vijeća (EEZ) br. 3821/85 prilagođava se za potrebe ovog odjeljka kako slijedi:**

10. U točki 065. upućivanje na „Direktivu 2007/46/EZ” zamjenjuje se upućivanjem na „Konsolidiranu rezoluciju o konstrukciji vozila (R.E.3)”.

11. U točki 162. upućivanje na „Direktivu Komisije 95/54/EZ od 31. listopada 1995. o prilagodbi tehničkom napretku Direktive Vijeća 72/245/EEZ” zamjenjuje se upućivanjem na „Uredbu o UNECE-u br. 10”.

**Odjeljak IV. (Izradbeni i funkcionalni zahtjevi za tahografske kartice) Priloga I.B Uredbi Vijeća (EEZ) br. 3821/85 prilagođava se za potrebe ovog odjeljka kako slijedi:**

12. U točki 174. upućivanje na „UK: Ujedinjena Kraljevina” zamjenjuje se „Za Ujedinjenu Kraljevinu, razlikovna oznaka je UK”.

13. U točki 185. riječi „područje Zajednice” zamjenjuje se riječima „područje Unije i Ujedinjene Kraljevine”.

14. U točki 188. upućivanje na „Direktivu Komisije 95/54/EZ od 31. listopada 1995.” zamjenjuje se upućivanjem na „Pravilnik UNECE-a br. 10.”.

15. U točki 189. briše se zadnja podtočka.

**Odjeljak V. (Ugradnja uređaja za bilježenje podataka) Priloga I.B Uredbi Vijeća (EEZ) br. 3821/85 prilagođava se za potrebe ovog odjeljka kako slijedi:**

16. U točki 250.a upućivanje na „Uredbu (EZ) br. 68/2009” zamjenjuje se upućivanjem na „Dodatak 12. ovom Prilogu”.

**Odjeljak VI. (Provjere, ispitivanja i popravci) Priloga I.B Uredbi Vijeća (EEZ) br. 3821/85 prilagođava se za potrebe ovog odjeljka kako slijedi:**

17. Uvodna rečenica zamjenjuje se sljedećim:

„Zahtjevi u pogledu okolnosti u kojima se plombe mogu ukloniti” iz dijela C odjeljka 2. članka 5. stavka 5. Priloga ROAD-1. Sporazumu o trgovini i suradnji između Europske unije i Europske zajednice za atomsku energiju, s jedne strane, i Ujedinjene Kraljevine Velike Britanije i Sjeverne Irske, s druge strane, definirani su u poglavlju V.(3) ovom Prilogu.

18. U pododjeljku 1. [Ovlaštenje ugraditelja ili radionica] upućivanje na „članak 12. stavak 1. ove Uredbe” zamjenjuje se upućivanjem na „dio C odjeljak 2. članak 8. Priloga ROAD-1. Sporazumu o trgovini i suradnji između Europske unije i Europske zajednice za atomsku energiju, s jedne strane, i Ujedinjene Kraljevine Velike Britanije i Sjeverne Irske, s druge strane”.

**Odjeljak VII. (Izdavanje kartica) Priloga I.B Uredbi Vijeća (EEZ) br. 3821/85 prilagođava se za potrebe ovog odjeljka kako slijedi:**

19. U stavku 268.a nakon riječi „države članice”, gdje god se one pojave, umeću se riječi „i Ujedinjena Kraljevina”.

**Odjeljak VIII. (Homologacija uređaja za bilježenje podataka i tahografskih kartica) Priloga I.B Uredbi Vijeća (EEZ) br. 3821/85 prilagođava se za potrebe ovog odjeljka kako slijedi:**

20. U stavku 271. briše se tekst „u skladu s člankom 5. ove Uredbe”.

**Dodatak 1. (Podatkovni rječnik) Priloga I.B Uredbi Vijeća (EEZ) br. 3821/85 prilagođava se za potrebe ovog odjeljka kako slijedi:**

21. U točki 2.111. upućivanje na „Direktivu 92/23/EEZ, 31.3.1992., SL L 129, str. 95.” zamjenjuje se upućivanjem na „Pravilnik UNECE-a br. 54.”.

**Dodatak 9. (Homologacija – popis obveznih ispitivanja) Priloga I.B Uredbi Vijeća (EEZ) br. 3821/85 prilagođava se za potrebe ovog odjeljka kako slijedi:**

22. U odjeljku 2. točki 5.1. (Funkcionalna ispitivanja jedinice u vozilu) upućivanje na „Direktivu 95/54/EZ” zamjenjuje se upućivanjem na „Pravilnik UNECE-a br. 10”.

23. U odjeljku 3. točki 5.1. (Funkcionalna ispitivanja senzora kretanja) upućivanje na „Direktivu 95/54/EZ” zamjenjuje se upućivanjem na „Pravilnik UNECE-a br. 10”.

**Dodatak 12. (Adapter za vozila kategorije M1 i N1) Priloga I.B Uredbi Vijeća (EEZ) br. 3821/85 prilagođava se za potrebe ovog odjeljka kako slijedi:**

24. U odjeljku 4. (Izradbeni i funkcionalni zahtjevi za adapter) stavku 4.5. (Obilježja radnih značajki) u ADA\_023 upućivanje na „Direktivu Komisije 2006/28/EZ o prilagodbi tehničkom napretku Direktive Vijeća 72/245/EEZ” zamjenjuje se upućivanjem na „Pravilnik UNECE-a br. 10”.

25. U točki 5.1. tablice u pododjeljku 7.2. (Funkcionalni certifikat) upućivanje na „Direktivu 2006/28/EZ” zamjenjuje se upućivanjem na „Pravilnik UNECE-a br. 10”.



**Provedbena uredba Komisije (EU) 2016/799, uključujući njezine priloge i dodatke, prilagođava se za potrebe ovog odjeljka kako slijedi:**

1. u slučaju Ujedinjene Kraljevine, upućivanja na „državu članicu” zamjenjuju se upućivanjima na „stranku” osim upućivanja pododjeljku 4.1. točki 229. i odjeljku 7. točki 424.;
2. Upućivanje na „Uredbu (EEZ) br. 3820/85” i „Uredbu (EZ) br. 561/2006” zamjenjuje se upućivanjem na „dio B odjeljak 2. Priloga ROAD-1. Sporazumu o trgovini i suradnji između Europske unije i Europske zajednice za atomsku energiju, s jedne strane, i Ujedinjene Kraljevine Velike Britanije i Sjeverne Irske, s druge strane”;
3. Upućivanje na „Uredbu (EU) br. 165/2014” zamjenjuje se upućivanjem na „dio B odjeljak 4. i dio C odjeljak 2. Priloga ROAD-1. Sporazumu o trgovini i suradnji između Europske unije i Europske zajednice za atomsku energiju, s jedne strane, i Ujedinjene Kraljevine Velike Britanije i Sjeverne Irske, s druge strane”, osim upućivanja u pododjeljku 5.3. točki 402. i odjeljku 7. točki 424.;
4. Upućivanje na „Direktivu (EU) 2015/719” i „Direktivu Vijeća 96/53/EZ” zamjenjuje se upućivanjem na „dio C odjeljak 1. Priloga ROAD-1. Sporazumu o trgovini i suradnji između Europske unije i Europske zajednice za atomsku energiju, s jedne strane, i Ujedinjene Kraljevine Velike Britanije i Sjeverne Irske, s druge strane”.

**Odjeljak 1. (Definicije) Priloga I.C Provedbenoj uredbi Komisije (EU) br. 2016/799 prilagođava se za potrebe ovog odjeljka kako slijedi:**

5. Točka (u) zamjenjuje se sljedećim:

„(u) „djelatni opseg kotača” znači:

srednja vrijednost prijeđenog puta pogonskog kotača kod punog okretaja. Mjerenje tog puta mora se obavljati u standardnim uvjetima ispitivanja, kako je definirano u zahtjevu 414, i izražava se u obliku „l = ... mm”. Proizvođači vozila mogu zamijeniti mjerenje tog puta teoretskim izračunom kojim se uzima u obzir raspodjela mase po osovinama neopterećenog vozila u uobičajenom voznom stanju, tj. s rashladnom tekućinom, mazivima, gorivom, alatima, rezervnim kotačem i vozačem. Metode takvog teoretskog izračuna odobrava nadležno tijelo stranke i mogu se poduzeti samo prije aktivacije tahografa;”.

6. U točki (hh) upućivanje na „Direktivu Vijeća 92/6/EEZ” zamjenjuje se riječima „primjenjivo pravo svake stranke”.

7. U točki (uu) upućivanje na „Direktivu 92/23/EEZ” zamjenjuje se upućivanjem na „Pravilnik UNECE-a br. 54.”.

8. U točki (vv) bilješka 9. zamjenjuje se sljedećim:

„ „identifikacijska oznaka vozila” znači fiksna kombinacija znakova koju je svakom vozilu dodijelio proizvođač i koja se sastoji od dva dijela: prvi, sastavljen od najviše šest znakova (slova ili brojki), koji označava opća obilježja vozila, posebno tip i model; drugi, sastavljen od osam znakova od kojih prva četiri mogu biti slova ili brojke i druge četiri isključivo brojke, koje daju, zajedno s prvim odjeljkom, jasnu identifikaciju određenog vozila.”.

9. U točki (yy) prva alineja zamjenjuje se sljedećim:

„— ugrađuje i upotrebljava samo u vozilima tipa M1 i N1 kako je definirano u Konsolidiranoj rezoluciji o konstrukciji vozila (R.E.3)“.

10. Točka (aaa) briše se.

11. U točki (ccc) prva alineja zamjenjuje se sljedećim tekstom „15. lipnja 2019.“.

**Odjeljak 2. (Opća obilježja i funkcije uređaja za bilježenje podataka) Priloga I.C Provedbenoj uredbi Komisije (EU) br. 2016/799 prilagođava se za potrebe ovog odjeljka kako slijedi:**

12. Pododjeljak 2.1. stavak 7. posljednji podstavak briše se.

**Odjeljak 3. (Izradbeni i funkcionalni zahtjevi za uređaje za bilježenje podataka) Priloga I.C Provedbenoj uredbi Komisije (EU) br. 2016/799 prilagođava se za potrebe ovog odjeljka kako slijedi:**

13. U pododjeljku 3.20. točki 200. briše se druga rečenica trećeg podstavka.

14. Odjeljak 3.20. točka 201. zamjenjuje se sljedećim:

„Jedinica u vozilu mora također biti u stanju osigurati izlaz sljedećih podataka preko odgovarajuće serijske veze neovisne o neobveznoj CAN bus sabirnici (ISO 11898 Cestovna vozila – Razmjena digitalnih informacija – Controller Area Network (CAN) za brzu komunikaciju), kako bi se omogućila njihova obrada pomoću drugih elektronskih jedinica ugrađenih u vozilu:

— trenutačni UTC datum i vrijeme,

— brzina vozila,

— ukupno prijeđena udaljenost vozila (brojač kilometara),

— trenutačno odabrana aktivnost vozača i suvozača,

— informacija o tome je li bilo koja kartica tahografa trenutačno umetnuta u utor vozača odnosno suvozača i (prema potrebi) informacije o identifikaciji odgovarajućih kartica (broj kartice i država izdavateljica).

Pored tog popisa minimalnih informacija mogu se prenijeti i drugi podaci.

Kad je vozilu dan kontakt, ti se podaci neprekidno šalju. Kad vozilu nije dan kontakt, šalje se najmanje svaka izmjena aktivnosti vozača ili suvozača i/ili svako umetanje ili vađenje kartice iz tahografa. U slučaju da pojedini podaci nisu poslani zbog toga što nije dan kontakt u vozilu, podaci se moraju poslati pri ponovnom davanju kontakta vozila.

Ako se prenose osobni podaci, potrebna je suglasnost vozača.“.

**Odjeljak 4. (Izradbeni i funkcionalni zahtjevi za tahografske kartice) Priloga I.C Provedbenoj uredbi Komisije (EU) br. 2016/799 prilagođava se za potrebe ovog odjeljka kako slijedi:**

15. U pododjeljku 4.1. točki 229. dodaje se sljedeća podtočka:

„Za Ujedinjenu Kraljevinu, razlikovna oznaka je UK.“.

16. U točki 237. upućivanje na „članak 26.4. Uredbe (EU) br. 165/2014” zamjenjuje se upućivanjem na „dio C odjeljak 2. članak 9. stavak 2. Priloga ROAD-1. Sporazumu o trgovini i suradnji između Europske unije i Europske zajednice za atomsku energiju, s jedne strane, i Ujedinjene Kraljevine Velike Britanije i Sjeverne Irske, s druge strane”;

17. U poglavlju 4. pododjeljku 4.4. točki 241. ovog Priloga upućivanje na „područje Zajednice” zamjenjuje se upućivanjem na „područje Unije i Ujedinjene Kraljevine”.

18. Pododjeljak 4.5. točka 246. briše se.

**Odjeljak 5. (Ugradnja uređaja za bilježenje podataka) Priloga I.C Provedbenoj uredbi Komisije (EU) br. 2016/799 prilagođava se za potrebe ovog odjeljka kako slijedi:**

19. Odjeljak 5.2. točka 397. zamjenjuje se sljedećim:

397. Samo za vozila M1 i N1 koja su opremljena adapterom u skladu s Dodatkom 16. ovom Prilogu, a kad nije moguće uključiti sve potrebne informacije opisane u zahtjevu 396., može se upotrijebiti druga, dodatna pločica. U takvim slučajevima dodatna pločica sadržava najmanje zadnje četiri alineje opisane u zahtjevu 396.”.

20. U pododjeljku 5.3. točki 402. upućivanje na „članak 22. stavak 3. Uredbe (EU) br. 165/2014” zamjenjuje se upućivanjem na „dio C odjeljak 2. članak 5. stavak 3. Priloga ROAD-1. Sporazumu o trgovini i suradnji između Europske unije i Europske zajednice za atomsku energiju, s jedne strane, i Ujedinjene Kraljevine Velike Britanije i Sjeverne Irske, s druge strane”.

**Odjeljak 6. (Provjere, ispitivanja i popravci) Priloga I.C Provedbenoj uredbi Komisije (EU) br. 2016/799 prilagođava se za potrebe ovog odjeljka kako slijedi:**

21. Uvodna rečenica zamjenjuje se sljedećim:

„Zahtjevi u pogledu okolnosti u kojima se plombe mogu ukloniti definirani su u poglavlju 5.3. ovog Priloga.”.

**Odjeljak 7. (Izdavanje kartica) Priloga I.C Provedbenoj uredbi Komisije (EU) br. 2016/799 prilagođava se za potrebe ovog odjeljka kako slijedi:**

22. U točki 424. nakon upućivanja na „države članice” unosi se „i Ujedinjena Kraljevina”, a upućivanje na „članak 31. Uredbe (EU) br. 165/2014” zamjenjuje se upućivanjem na „dio C odjeljak 2. članak 13. Priloga ROAD-1. Sporazumu o trgovini i suradnji između Europske unije i Europske zajednice za atomsku energiju, s jedne strane, i Ujedinjene Kraljevine Velike Britanije i Sjeverne Irske, s druge strane”.

**Dodatak 1. (Podatkovni rječnik) Priloga I.C Provedbenoj uredbi Komisije (EU) br. 2016/799 prilagođava se za potrebe ovog odjeljka kako slijedi:**

23. U točki 2.163. upućivanje na „Direktivu 92/23/EEZ” zamjenjuje se upućivanjem na „Pravilnik UNECE-a br. 54.”.

**Dodatak 11. (Zajednički sigurnosni mehanizmi) Priloga I.C Provedbenoj uredbi Komisije (EU) br. 2016/799 prilagođava se za potrebe ovog odjeljka kako slijedi:**

24. U točki 9.1.4. (Razina opreme: jedinice u vozilu] u prvoj bilješci ispod CSM\_78 upućivanje na „Uredbu (EU) br. 581/2010” zamjenjuje se upućivanjem na „dio B odjeljak 2. članak 7. stavak 5. Priloga ROAD-1. Sporazumu o trgovini i suradnji između Europske unije i Europske zajednice za atomsku energiju, s jedne strane, i Ujedinjene Kraljevine Velike Britanije i Sjeverne Irske, s druge strane”.

25. U točki 9.1.5. (Razina opreme: tahografske kartice] u bilješci ispod CSM\_89 upućivanje na „Uredbu (EU) br. 581/2010” zamjenjuje se upućivanjem na „dio B odjeljak 2. članak 7. stavak 5. Priloga ROAD-1. Sporazumu o trgovini i suradnji između Europske unije i Europske zajednice za atomsku energiju, s jedne strane, i Ujedinjene Kraljevine Velike Britanije i Sjeverne Irske, s druge strane”.

**Dodatak 12. (Utvrđivanje položaja na temelju globalnog satelitskog navigacijskog sustava (GNSS)) Priloga I.C Provedbenoj uredbi Komisije (EU) br. 2016/799 prilagođava se za potrebe ovog odjeljka kako slijedi:**

26. Odjeljak 1. drugi podstavak (Uvod) briše se.

27. U odjeljku 2. (Specifikacije prijarnika GNSS-a) riječi „kompatibilnost s uslugama koje pružaju programi Galileo i Europski geostacionarni navigacijski sustav (EGNOS), kako je navedeno u Uredbi (EU) br. 1285/2013 Europskog parlamenta i Vijeća” zamjenjuju se riječima „kompatibilnost sa satelitskim sustavima za poboljšavanje signala (SBAS)”.

**Dodatak 16. (Adapter za vozila kategorije M1 i N1) Priloga I.C Provedbenoj uredbi Komisije (EU) br. 2016/799 prilagođava se za potrebe ovog odjeljka kako slijedi:**

28. U točki 5.1. tablice iz odjeljka 7. (Homologacija uređaja za bilježenje podataka kada se upotrebljava adapter) upućivanje na „Direktivu 2006/28/EZ” zamjenjuje se upućivanjem na „Pravilnik UNECE-a br. 10”.

- DIO C – Zahtjevi za vozila koja se koriste u prijevozu robe u skladu s člankom ROAD.8. ovog Sporazuma.

### *Odjeljak 1. Mase i dimenzije*

#### Članak 1. – Predmet i načela

Najveće dopuštene mase i dimenzije vozila koja se mogu upotrebljavati za vožnje iz članka ROAD.4. [Prijevoz robe između, preko i unutar područja stranaka] ovog Sporazuma utvrđene su u Dodatku ROAD C.1.1.

#### Članak 2. – Definicije

Za potrebe ovog odjeljka primjenjuju se sljedeće definicije:

- (a) „motorno vozilo” znači svako vozilo na motorni pogon koje se kreće cestom snagom vlastitog motora;
- (b) „prikolica” znači svako vozilo, osim poluprikolice, namijenjeno priključivanju na motorno vozilo te konstruirano i opremljeno za prijevoz tereta;
- (c) „poluprikolica” znači svako vozilo konstruirano i opremljeno za prijevoz tereta te namijenjeno priključivanju na motorno vozilo tako da mu se jedan dio oslanja na motorno vozilo i da se veći dio njegove mase te mase tereta koji se nalazi na njemu prenosi na motorno vozilo;
- (d) „skup vozila” znači:
  - cestovni vlak koji se sastoji od prikolice priključene na motorno vozilo, ili
  - zglobno vozilo koje se sastoji od poluprikolice priključene na motorno vozilo,
- (e) „klimatizirano vozilo” znači svako vozilo čija je fiksna ili pokretna nadogradnja posebno opremljena za prijevoz stvari pri kontroliranoj temperaturi i čija debljina bočne stijenke, uključujući izolaciju, iznosi barem 45 mm;
- (f) „najveće dopuštene dimenzije” znači najveće dimenzije za upotrebu vozila;
- (g) „najveća dopuštena masa” znači najveća masa za upotrebu opterećenog vozila;
- (h) „najveća dopuštena masa osovine” znači najveća masa za upotrebu opterećene osovine ili skupine osovina;
- (i) „tona” znači težina mase jedne tone koja odgovara vrijednosti od 9,8 kilonjutna (kN);
- (j) „komadni teret” znači teret koji se u svrhe cestovnog prijevoza ne može razdvojiti na dva ili više tereta bez dodatnih troškova ili opasnosti od oštećenja i koji se zbog svojih dimenzija ili zbog svoje mase ne može prevesti motornim vozilom, prikolicom, skupom vozila ili zglobnim vozilom koji su u skladu sa svim odredbama ovog odjeljka;
- (k) „alternativna goriva” znači goriva ili izvori energije koji služe, barem djelomično, kao nadomjestak za izvore fosilnih goriva u opskrbi prometa energijom i koji imaju potencijal doprinijeti njegovoj dekarbonizaciji i poboljšati neškodljivost prometnog sektora za okoliš i obuhvaćaju:

- i. električnu energiju potrošenu u svim vrstama električnih vozila;
  - ii. vodik;
  - iii. prirodni plin, uključujući biometan, u plinovitom (stlačeni prirodni plin – SPP) i ukapljenom stanju (ukapljeni prirodni plin – UPP);
  - iv. ukapljeni naftni plin (UNP);
  - v. mehaničku energiju dobivenu iz spremnika ugrađenih u vozila odnosno iz izvora ugrađenih u vozila, uključujući otpadnu toplinu;
- (l) „vozilo s pogonom na alternativna goriva” znači motorno vozilo s pogonom u cijelosti ili djelomično na alternativno gorivo;
- (m) „vozilo s nultim emisijama” znači teško teretno vozilo bez motora s unutarnjim izgaranjem ili s motorom s unutarnjim izgaranjem koji emitira manje od 1 g CO<sub>2</sub>/kWh; i
- (n) „operacija intermodalnog prijevoza” znači prijevoz jednog ili više kontejnera ili izmjenjivih sanduka, duljine ne veće od 45 stopa, pri čemu kamion, prikolica, poluprikolica (s vučnim vozilom ili bez njega), izmjenjivi sanduk ili kontejner koriste cestu na početnoj i/ili završnoj dionici putovanja, a na drugoj dionici željeznički ili riječni ili pomorski promet.

#### Članak 3. – Posebne dozvole

Vozilima ili skupovima vozila koji premašuju najveće dimenzije iz Dodatka Road C.1.1. može se dopustiti prometovanje samo na temelju posebnih dozvola koje izdaju nadležna tijela bez diskriminacije ili na temelju sličnih nediskriminirajućih uvjeta koji se dogovaraju iz slučaja u slučaj s tim nadležnim tijelima ako ta vozila ili skupovi vozila prevoze komadni teret ili su namijenjeni za prijevoz takvog tereta.

#### Članak 4. – Lokalna ograničenja

Ovaj odjeljak ne isključuje nediskriminirajuću primjenu odredaba o cestovnom prometu koje su na snazi u svakoj stranci i kojima se dopušta ograničenje mase i/ili dimenzija vozila na određenim cestama ili građevinskim objektima.

To uključuje mogućnost uvođenja lokalnih ograničenja na najveće dopuštene dimenzije i/ili masu vozila koja se mogu koristiti na posebnim područjima ili posebnim cestama na kojima infrastruktura nije pogodna za dugačka i teška vozila, kao što su središta grada, mala sela ili prirodna područja koja su od posebnog značaja.

#### Članak 5. – Aerodinamičke naprave pričvršćene na stražnji dio vozila ili skupova vozila

1. Vozila ili skupovi vozila opremljeni aerodinamičkim napravama mogu premašiti najveće dopuštene duljine iz točke 1.1. Dodatka ROAD.C.1.1. kako bi se omogućilo dodavanje takvih naprava na stražnji dio vozila ili skupova vozila. Vozila ili skupovi vozila opremljeni takvim napravama moraju biti u skladu s točkom 1.5. Dodatka ROAD.C.1.1., a prekoračenja najvećih duljina ne smiju dovesti do povećanja utovarne duljine tih vozila ili skupova vozila.

2. Aerodinamičke naprave iz stavka 1. moraju ispunjavati sljedeće operativne uvjete:

- (a) u okolnostima ugrožene sigurnosti drugih sudionika u cestovnom prometu ili samog vozača, vozač ih mora sklopiti, uvući ili ukloniti;
- (b) ako aerodinamičke naprave i oprema u radnom položaju prelaze 500 mm, moraju se moći uvući ili sklopiti;
- (c) kad se upotrebljavaju na gradskoj i međugradskoj cestovnoj infrastrukturi, uzimaju se u obzir posebna obilježja područja u kojima ograničenje brzine nije veće od 50 km/h ili i u kojima je vjerojatnija prisutnost nezaštićenih sudionika u prometu; i
- (d) kad su uvučene/sklopljene, ne smiju prelaziti najveću dopuštenu duljinu za više od 20 cm.

#### Članak 6. – Aerodinamične kabine

Vozila ili skupovi vozila smiju premašiti najveće dopuštene duljine utvrđene u točki 1.1. Dodatka ROAD.C.1.1. pod uvjetom da njihove kabine imaju poboljšane aerodinamičke performanse, energetska učinkovitost i sigurnosne performanse. Vozila ili skupovi vozila opremljeni takvim kabinama moraju biti u skladu s točkom 1.5. Dodatka ROAD.C.1.1., a prekoračenja najvećih duljina ne smiju dovesti do povećanja nosivosti tih vozila.

#### Članak 7. – Operacije intermodalnog prijevoza

1. Najveće duljine utvrđene u točki 1.1. Dodatka ROAD.C.1.1., podložne prema potrebi članku 6., i najveća udaljenost utvrđena u točki 1.6. Dodatka ROAD.C.1.1. mogu se prekoračiti za 15 cm za vozila ili skupove vozila koji se bave prijevozom kontejnera duljine 45 stopa ili izmjenjivih sanduka duljine 45 stopa, praznih ili utovarenih, pod uvjetom da je cestovni prijevoz dotičnog kontejnera ili izmjenjivog sanduka dio operacije intermodalnog prijevoza koja se obavlja u skladu s uvjetima koje je utvrdila svaka stranka.
2. Za operacije intermodalnog prijevoza najveća dopuštena masa vozila za zglobna vozila s pet ili šest osovina može se premašiti za dvije tone u sklopu iz točke 2.2.2. podtočke (a) Dodatka ROAD.C.1.1. i za četiri tone u sklopu iz točke 2.2.2. podtočke (b) Dodatka ROAD.C.1.1. Najveća dopuštena masa tih vozila ne smije biti veća od 44 tona.

#### Članak 8. – Dokaz usklađenosti

1. Kao dokaz usklađenosti s ovim odjeljkom, vozila na koja se odnosi moraju imati jedan od sljedećih dokaza:
  - (a) kombinaciju sljedećih dviju pločica:
    - propisane proizvođačeve pločice, a to je pločica ili etiketa koju proizvođač postavlja na vozilo, koja pruža glavne tehničke karakteristike potrebne za identifikaciju vozila i nadležnom tijelu pruža odgovarajuće informacije o najvećoj dopuštenoj masi natovarenog vozila, i
    - pločice koja se, koliko je to moguće, odnosi na dimenzije, pričvršćene uz propisanu proizvođačevu pločicu i koja sadržava sljedeće podatke:

(1) ime proizvođača;

(2) identifikacijski broj vozila,

(3) duljinu motornog vozila, prikolice ili poluprikolice (L);

(4) širinu motornog vozila, prikolice ili poluprikolice (W); i

(5) podatke za mjerenje duljine skupa vozila:

— udaljenost (a) od prednjeg dijela motornog vozila do središta vučne spojnice na vučnom vozilu (vučna kuka ili sedlo); ako sedlo ima više spojnih točaka, navode se minimalne i maksimalne vrijednosti ( $a_{\min}$  i  $a_{\max}$ ),

— udaljenost (b) od središta vučne spojnice na prikolici (uška sedla), ili poluprikolici (vučni svornjak) do stražnjeg dijela prikolice ili poluprikolice; ako spojnica ima više spojnih točaka, navode se minimalne i maksimalne vrijednosti ( $b_{\min}$  i  $b_{\max}$ ).

Duljina skupa vozila jest duljina motornog vozila i prikolice ili poluprikolice postavljenih jedan za drugim u ravnoj liniji.

(b) jednu pločicu koja sadržava podatke s dvije pločice iz točke (a), ili

(c) jedinstveni dokument koji su izdala nadležna tijela stranke ili, u slučaju Unije, države članice u kojoj je vozilo registrirano ili stavljeno u promet, a sadržava iste informacije kao pločice iz točke (a). Mora stajati na mjestu koje je lako dostupno za kontrolu te mora biti prikladno zaštićen.

2. Ako značajke vozila više ne odgovaraju onima navedenima na dokazu o usklađenosti, stranka ili, u slučaju Unije, država članica u kojoj je vozilo registrirano ili stavljeno u promet poduzima potrebne mjere kako bi osigurala izmjenu dokaza o usklađenosti.
3. Pločice i dokumenti iz stavka 1. moraju biti priznati od stranaka kao dokaz o usklađenosti vozila kako je predviđeno ovim odjeljkom.

#### Članak 9. – Izvršenje

1. Svaka stranka poduzima specifične mjere radi identificiranja vozila ili skupova vozila u prometu koji vjerojatno premašuju najveću dopuštenu masu te ih nadležna tijela stranaka stoga provjeravaju kako bi se osigurala usklađenost sa zahtjevima ovog odjeljka. To se može učiniti s pomoću automatskih sustava postavljenih na cestovnoj infrastrukturi ili s pomoću opreme za vaganje u vozilu ugrađene u vozila. Takva oprema za vaganje u vozilu mora biti točna i pouzdana, u potpunosti interoperabilna i kompatibilna sa svim tipovima vozila.
2. Stranka ne zahtijeva ugradnju opreme za vaganje u vozilu u vozila ili skupove vozila koji su registrirani u drugoj stranci.
3. Ako se za utvrđivanje povrede ovog odjeljka i izricanje kazni upotrebljavaju automatski sustavi, takvi automatski sustavi moraju biti certificirani. Automatski sustavi koji se upotrebljavaju samo u svrhu identifikacije ne moraju biti certificirani.
4. Stranke u skladu s dijelom A odjeljkom 1. člankom 14. ovog Priloga osiguravaju da njihova nadležna tijela razmjenjuju informacije o povredama i kaznama u vezi s ovim člankom.



## DODATAK ROAD.C.1.1.: NAJVEĆE MASE I DIMENZIJE TE POVEZANE KARAKTERISTIKE VOZILA

### 1. Najveće dopuštene dimenzije vozila (u metrima; „m“)

#### 1.1. Najveća duljina:

— motorno vozilo	12,00 m
— prikolica	12,00 m
— zglobno vozilo	16,50 m
— cestovni vlak	18,75 m

#### 1.2. Najveća širina:

(a) sva vozila osim vozila iz podtočke (b)	2,55 m
(b) nadogradnja klimatiziranih vozila ili klimatiziranih kontejnera ili izmjenjivih sanduka koje vozila prevoze	2,60 m

1.3. Najveća visina (sva vozila)	4,00 m
----------------------------------	--------

1.4. Pokretna nadogradnja i standardni spremnici za teret, kao što su kontejneri, uključeni su u dimenzije navedene pod točkama 1.1., 1.2., 1.3., 1.6., 1.7., 1.8. i 4.4.

1.5. Svako motorno vozilo ili svaki skup vozila u pokretu mora biti u stanju okrenuti se po brisanoj površini s vanjskim polumjerom od 12,50 m i unutarnjim polumjerom od 5,30 m.

1.6. Najveća udaljenost između osi glavnog nosača sedla i stražnjeg dijela poluprikolice	12,00 m
--	---------

1.7. Najveća udaljenost izmjerena paralelno u odnosu na uzdužnu os cestovnog vlaka od krajnje prednje vanjske točke teretnog prostora iza kabine vučnog vozila do krajnje stražnje vanjske točke prikolice tog skupa vozila, umanjena za udaljenost između stražnjeg dijela vučnog vozila i prednjeg dijela	
— prikolica	15,65 m

1.8. Najveća udaljenost izmjerena paralelno u odnosu na uzdužnu os cestovnog vlaka od krajnje prednje vanjske točke teretnog prostora iza kabine vučnog vozila do krajnje stražnje vanjske točke prikolice	
— skup	16,40 m

### 2. Najveća dopuštena masa vozila (u tonama)

#### 2.1. Vozila koja ulaze u sastav skupa vozila

2.1.1. Dvoosovinska prikolica	18 tona
2.1.2. Troosovinska prikolica	24 tone

#### 2.2. Skupovi vozila

U slučaju skupova vozila, uključujući vozila s pogonom na alternativna goriva ili s nultim emisijama, najveće dopuštene mase predviđene u ovom odjeljku povećavaju se maksimalno za 1 tonu za dodatnu masu tehnologije za alternativna goriva te maksimalno za 2 tone za dodatnu masu tehnologije za nulte emisije.

#### 2.2.1. Cestovni vlak s pet ili šest osovina

- (a) dvoosovinsko motorno vozilo s troosovinskom prikolicom 40 tona
- (b) troosovinsko motorno vozilo s dvo- ili troosovinskom prikolicom 40 tona

#### 2.2.2. Zglobna vozila s pet ili šest osovina

- (a) dvoosovinsko motorno vozilo s troosovinskom poluprikolicom 40 tona
- (b) troosovinsko motorno vozilo s dvo- ili troosovinskom poluprikolicom 40 tona

#### 2.2.3. Cestovni vlak s četiri osovine koji se sastoji od dvoosovinskog motornog vozila i dvoosovinske prikolice

36 tona

#### 2.2.4. Zglobna vozila s četiri osovine koja se sastoje od dvoosovinskog motornog vozila i dvoosovinske poluprikolice, ako je udaljenost između osovina poluprikolice:

najmanje 1,3 m, ali najviše 1,8 m

36 tona

veća od 1,8 m 36 tona (+ 2 tone tolerancije ako se poštuje najveća dopuštena masa (MAW) motornog vozila (18 tona) i MAW dvostruke osovine poluprikolice (20 tona), a pogonska osovina opremljena je s dva para kotača i zračnim ovjesom ili jednakovrijednim ovjesom)

### 2.3. Motorna vozila

U slučaju vozila s pogonom na alternativna goriva ili s nultim emisijama, najveće dopuštene mase predviđene u pododjeljcima 2.3.1. i 2.3.2. povećavaju se maksimalno za 1 tonu za dodatnu masu tehnologije za alternativna goriva te maksimalno za 2 tone za dodatnu masu tehnologije za nulte emisije.

#### 2.3.1. Dvoosovinska motorna vozila

18 tona

#### 2.3.2. Troosovinska motorna vozila

25 tona (26 tona ako je pogonska osovina opremljena s dva para kotača i zračnim ovjesom ili jednakovrijednim ovjesom, ili ako je svaka pogonska osovina opremljena s dva para kotača, a najveća masa svake osovine ne prelazi 9,5 tona)

2.3.3. Četveroosovinska motorna vozila s dvjema upravljačkim32 tona ako je pogonska osovina opremljena s dva para kotača i zračnim ovjesom ili jednakovrijednim ovjesom, ili ako je svaka pogonska osovina opremljena s dva para kotača, a najveća masa svake osovine ne prelazi 9,5 tona

### 3. Najveća dopuštena osovinska masa vozila (u tonama)

#### 3.1. Pojedinačne osovine

Pojedinačna nepogonska osovina 10 tona

#### 3.2. Dvostruke osovine prikolica i poluprikolica

Ukupno opterećenje na svaku dvostruku osovину ne smije premašiti sljedeće vrijednosti, ako je udaljenost (d) između osovina:

— manja od 1 m ( $d < 1,0$ )	11 tona
— od 1,0 do ispod 1,3 m ( $1,0 \leq d < 1,3$ );	16 tona
— od 1,3 m do ispod 1,8 m ( $1,3 \leq d < 1,8$ );	18 tona
— 1,8 m ili veća ( $1,8 \leq d$ )	20 tona

#### 3.3. Trostruke osovine prikolica i poluprikolica

Ukupno opterećenje na svaku trostruku osovину ne smije premašiti sljedeće vrijednosti, ako je udaljenost (d) između osovina:

najviše 1,3 m ( $d \leq 1,3$ ) 21 tona

veća od 1,3 m, ali najviše 1,4 m ( $1,3 < d \leq 1,4$ ) 24 tone

#### 3.4 Pogonska osovina

Pogonska osovina vozila iz točaka 2.2. i 2.3. 11,5 tona

#### 3.5. Dvostruke osovine motornih vozila

Ukupno opterećenje na svaku dvostruku osovину ne smije premašiti sljedeće vrijednosti, ako je udaljenost (d) između osovina:

— manja od 1 m ( $d < 1,0$ )	11,5 tona
— 1,0 ili veća, ali manja od 1,3 m ( $1,0 \leq d < 1,3$ )	16 tona
— 1,3 ili veća, ali manja od 1,8 m ( $1,3 \leq d < 1,8$ )	18 tona (19 tona ako je pogonska osovina opremljena s dva para kotača i zračnim ovjesom ili jednakovrijednim ovjesom, ili

ako je svaka pogonska osovina opremljena s dva para kotača,

a najveća masa svake osovine ne prelazi 9,5 tona)

#### **4. Ostale značajke vozila**

##### 4.1. Sva vozila

Opterećenje pogonske osovine ili pogonskih osovina vozila ili skupa vozila ne smije biti manje od 25 % ukupne mase opterećenog vozila ili skupa vozila.

##### 4.2 Cestovni vlakovi

Udaljenost između stražnje osovine motornog vozila i prednje osovine prikolice ne smije biti manja od 3,00 m.

##### 4.3. Najveća dopuštena masa koja ovisi o međuosovinskom razmaku

Najveća dopuštena masa četveroosovinskog motornog vozila, u tonama, ne smije biti veća od peterostruke udaljenosti, u metrima, između osi krajnjih prednjih i krajnjih stražnjih osovina vozila.

##### 4.4. Poluprikolice

Vodoravno izmjerena udaljenost između osi glavnog nosača sedla i bilo koje točke u prednjem dijelu poluprikolice ne smije biti veća od 2,04 m.

## *Odjeljak 2. Zahtjevi za tahografe, kartice vozača i kartice radionica*

### Članak 1. – Predmet i načela

U ovom se odjeljku utvrđuju zahtjevi za vozila obuhvaćena područjem primjene dijela B odjeljka 2. ovog Priloga u pogledu ugradnje, ispitivanja i kontrole tahografa iz članka ROAD 8. stavka 2. ovog Sporazuma.

### Članak 2. – Definicije

1. Za potrebe ovog odjeljka primjenjuju se definicije iz dijela B odjeljka 2. članka 2. i odjeljka 4. članka 2. ovog Priloga.
2. Uz definicije iz stavka 1., za potrebe ovog odjeljka primjenjuju se sljedeće definicije:
  - (a) „jedinica u vozilu” znači tahograf bez senzora kretanja i kabela za spajanje senzora kretanja. Jedinica u vozilu može biti jedna jedinica ili više jedinica raspoređenih u vozilu, pod uvjetom da je zajamčena usklađenost sa sigurnosnim zahtjevima iz ovog odjeljka; jedinica u vozilu uključuje, između ostalog, jedinicu za obradu, memoriju podataka, funkciju mjerenja vremena, dva uređaja sa sučeljem za pametne kartice za vozača i suvozača, pisač, zaslon, priključne uređaje i mogućnosti unošenja podataka korisnika;
  - (b) „senzor kretanja” znači dio tahografa na kojem se prikazuje signalna oznaka brzine vozila i/ili duljine prijeđenoga puta vozila;
  - (c) „kontrolna kartica” znači tahografska kartica koju ovlaštena tijela stranke izdaju nacionalnom nadležnom nadzornom tijelu, a koja služi za identifikaciju nadzornog tijela i, opcionalno, službenika za kontrolu te koja omogućuje pristup podacima pohranjenima u podatkovnoj memoriji ili karticama vozača i, opcionalno, karticama radionice, u svrhu njihova čitanja, ispisivanja i/ili preuzimanja;
  - (d) „kartica radionice” znači tahografska kartica koju su ovlaštena tijela stranke izdala ovlaštenom osoblju proizvođača tahografa, instalateru, proizvođaču vozila ili radionici koje je ta stranka odobrila, a koja služi za identifikaciju posjednika kartice te omogućuje ispitivanje, kalibraciju i aktivaciju tahografa i/ili preuzimanje iz njih;
  - (e) „aktivacija” znači faza u kojoj je tahograf u potpunosti operativan i provodi sve funkcije, uključujući sigurnosne funkcije s pomoću kartice radionice;
  - (f) „kalibracija” znači, u odnosu na digitalni tahograf, ažuriranje ili potvrdu parametara vozila, uključujući identifikaciju i karakteristike vozila, koji se trebaju sačuvati u memoriji podataka korištenjem kartice radionice;
  - (g) „preuzimanje” iz digitalnog tahografa znači kopiranje, zajedno s digitalnim potpisom, dijela ili čitavog skupa datoteka podataka zabilježenih u memoriji podataka jedinice u vozilu ili u memoriji tahografske kartice pod uvjetom da taj proces ne mijenja niti briše pohranjene podatke;
  - (h) „kvar” znači neuobičajeni način rada koji otkrije digitalni tahograf, a koji može biti rezultat nepravilnosti ili greške na uređaju;

- (i) „ugradnja” znači postavljanje tahografa u vozilo;
- (j) „periodični pregled” znači skup operacija koje se vrše za provjeru radi li tahograf pravilno, odgovaraju li njegove postavke parametrima vozila i jesu li uređaji za manipulaciju spojeni na tahograf;
- (k) „popravlak” znači bilo kakav popravak senzora za kretanje ili jedinice u vozilu koji zahtijeva isključivanje s napajanja ili isključivanje s drugih sastavnih dijelova tahografa ili otvaranje senzora za kretanje ili jedinice u vozilu;
- (l) „interoperabilnost” znači kapacitet sustava i temeljnih poslovnih procesa za razmjenu podataka i dijeljenje informacija;
- (m) „sučelje” znači naprava među sustavima koja osigurava medije putem kojih se ti sustavi mogu povezati i komunicirati;
- (n) „izmjereno vrijeme” znači trajni digitalni zapis koordiniranog univerzalnog datuma i vremena (UTC); i
- (o) „sustav za razmjenu poruka TACHOnet” znači sustav za razmjenu poruka koji je u skladu s tehničkim specifikacijama utvrđenima u priložima od I. do VII. Provedbenoj uredbi Komisije (EU) 2016/68 od 21. siječnja 2016. o zajedničkim postupcima i specifikacijama potrebnima za međupovezanost elektroničkih upisnika kartica vozača<sup>142</sup>.

### Članak 3. — Ugradnja

#### 1. Tahografi iz stavka 2. ugrađuju se u vozila:

- (a) ako je najveća dopuštena masa vozila, uključujući prikolicu ili poluprikolicu, veća od 3,5 tona; i
- (b) od 1. srpnja 2026., ako najveća dopuštena masa vozila, uključujući prikolicu ili poluprikolicu, prelazi 2,5 tona.

#### 2. Tahografi jesu:

- (a) za vozila koja su prvi put stavljena u upotrebu prije 1. svibnja 2006., analogni tahograf;
- (b) za vozila koja su prvi put stavljena u upotrebu u razdoblju od 1. svibnja 2006. do 30. rujna 2011., prva verzija digitalnog tahografa;
- (c) za vozila koja su prvi put stavljena u upotrebu u razdoblju od 1. listopada 2011. do 30. rujna 2012., druga verzija digitalnog tahografa;
- (d) za vozila koja su prvi put stavljena u upotrebu u razdoblju od 1. listopada 2012. do 14. lipnja 2019., treća verzija digitalnog tahografa;

---

<sup>142</sup> SL L 15, 22.1.2016., str. 51.

- (e) za vozila koja su prvi put registrirana u razdoblju od 15. lipnja 2019. do dvije godine nakon stupanja na snagu detaljnih specifikacija iz dijela B odjeljka 4. članka 2. stavka 2. točke (g) ovog Priloga, pametni tahograf 1; i
  - (f) za vozila koja su prvi put registrirana više od dvije godine nakon stupanja na snagu detaljnih specifikacija iz dijela B odjeljka 4. članka 2. stavka 2. točke (h) ovog Priloga, pametni tahograf 2.
3. Svaka stranka može izuzeti od primjene ovog odjeljka vozila navedena u dijelu B odjeljku 2. članku 8. stavku 3. ovog Priloga.
  4. Svaka stranka može izuzeti od primjene ovog odjeljka vozila koja se upotrebljavaju za prijevoz za koje je odobreno izuzeće u skladu s dijelom B odjeljkom 2. člankom 8. stavkom 4. ovog Priloga. Stranke se odmah međusobno obavješćuju o primjeni ovog stavka.
  5. Najkasnije tri godine od kraja godine stupanja na snagu detaljnih tehničkih specifikacija za pametni tahograf 2, vozila navedena u stavku 1. točki (a) koja su opremljena analognim tahografom ili digitalnim tahografom moraju biti opremljena pametnim tahografom 2 kada prometuju na području stranke koja nije ona u kojoj su registrirana.
  6. Najkasnije četiri godine nakon stupanja na snagu detaljnih tehničkih specifikacija za pametni tahograf 2, vozila iz stavka 1. točke (a) opremljena pametnim tahografom 1 moraju biti opremljena pametnim tahografom 2 kada prometuju na području stranke koja nije ona u kojoj su registrirana.
  7. Od 1. srpnja 2026. vozila navedena u stavku 1. točki (b) moraju biti opremljena pametnim tahografom 2 kada prometuju na području stranke koja nije ona u kojoj su registrirana.
  8. Ništa u ovom odjeljku ne utječe na primjenu, na području Unije, pravila Unije o uređaju za bilježenje podataka u cestovnom prometu za prijevoznike u cestovnom prijevozu tereta iz Unije.

#### Članak 4. – Zaštita podataka

1. Svaka stranka osigurava da se obrada osobnih podataka u kontekstu ovog odjeljka provodi isključivo u svrhu provjere usklađenosti s ovim odjeljkom.
2. Svaka stranka posebno osigurava zaštitu osobnih podataka od upotrebe koja nije izričito navedena u stavku 1. u odnosu na:
  - (a) upotrebu globalnog navigacijskog satelitskog sustava (GNSS) za bilježenje podataka o lokaciji kako je navedeno u tehničkim specifikacijama pametnog tahografa 1 i pametnog tahografa 2;
  - (b) elektroničku razmjenu podataka na karticama vozača iz članka 13., a posebno prekogranične razmjene takvih podataka s trećim stranama; i
  - (c) vođenje evidencije od strane prijevoznika u cestovnom prijevozu tereta iz članka 15.
3. Digitalni tahografi projektirani su tako da se osigurava zaštita privatnosti. Obrađuju se isključivo podaci potrebni za svrhe iz stavka 1.



4. Vlasnici vozila, prijevoznici u cestovnom prijevozu tereta i svi drugi dotični subjekti dužni su poštovati relevantne odredbe o zaštiti osobnih podataka.

#### Članak 5. – Ugradnja i popravak

1. Ugradnju i popravak tahografa vrše isključivo instalateri, radionice ili proizvođači vozila koje su za to ovlastila nadležna tijela stranaka u skladu s člankom 7.
2. Ovlašteni instalateri, radionice ili proizvođači vozila dužni su zapečatiti tahograf nakon što su provjerili da on ispravno funkcionira, kako bi se osiguralo da nijedan uređaj za manipulaciju ne može utjecati na zabilježene podatke niti ih izmijeniti.
3. Ovlašteni instalateri, radionice ili proizvođači vozila stavljaju posebnu oznaku na pečate koje postavljaju; usto, u slučaju digitalnih tahografa, pametnih tahografa 1 i pametnih tahografa 2, unose elektroničke sigurnosne podatke potrebne za provođenje autentikacije. Svaka stranka vodi i objavljuje registar korištenih oznaka i elektroničkih sigurnosnih podataka te čuva i objavljuje potrebne informacije povezane s korištenim elektroničkim sigurnosnim podacima.
4. U svrhu potvrde da je ugradnja tahografa obavljena u skladu sa zahtjevima iz ovog odjeljka, pričvršćuje se tipska pločica na način da bude jasno vidljiva i lako dostupna.
5. Sastavni dijelovi tahografa zapečaćeni su. Svi spojevi s tahografom kojima se može neovlašteno rukovati, uključujući spoj između senzora za kretanje i mjenjačke kutije te prema potrebi tipska pločica moraju biti zapečaćeni.

Pečat uklanja ili uništava isključivo:

- od strane instalatera ili radionica koje su odobrila nadležna tijela iz članka 7. u svrhe popravka, održavanja ili ponovne kalibracije tahografa ili od strane službenika za kontrolu koji su pravilno osposobljeni i, prema potrebi ovlašteni, za svrhe provjere, ili
- u svrhu popravka vozila ili izmjene koja utječe na pečat. U takvim slučajevima u vozilu se mora nalaziti pisana izjava s datumom i vremenom uništavanja pečata i s razlozima za uklanjanje pečata.

Uklonjene ili uništene pečate zamjenjuju ovlašteni instalater ili radionica bez nepotrebne odgode, a najkasnije sedam dana od njihova uklanjanja ili uništenja. Ako su pečati uklonjeni ili uništeni za potrebe kontrole, može ih zamijeniti službenik za kontrolu opremljen uređajem za pečaćenje i jedinstvenom posebnom oznakom bez nepotrebne odgode.

Ako službenik za kontrolu ukloni pečat, kontrolna kartica umeće se u tahograf od trenutka uklanjanja pečata do završetka inspekcije, uključujući u slučaju postavljanja novoga pečata. Službenik za kontrolu izdaje pisanu izjavu koja sadržava barem sljedeće podatke:

- identifikacijski broj vozila,
- ime službenika,
- kontrolno tijelo i zemlju,

- broj kontrolne kartice,
- broj uklonjenog pečata,
- datum i vrijeme uklanjanja pečata, i
- broj novog pečata, ako je službenik za kontrolu postavio novi pečat.

Prije zamjene pečata ovlaštena radionica provjerava i kalibrira tahograf, osim ako je pečat uklonjen ili uništen za potrebe kontrole te ga je zamijenio službenik za kontrolu.

#### Članak 6. – Pregledi tahografa

1. Ovlaštene radionice provode redovite preglede tahografa. Redoviti pregledi provode se najmanje svake dvije godine.
2. Pregledima iz stavka 1. provjerava se barem sljedeće:
  - je li tahograf pravilno ugrađen i prikladan za vozilo,
  - radi li tahograf ispravno,
  - ima li tahograf homologacijsku oznaku,
  - je li tipska pločica pričvršćena,
  - jesu li svi pečati netaknuti i važeći,
  - postoje li uređaji za manipulaciju spojeni na tahograf ili tragovi korištenja takvih uređaja,
  - koliki su veličina gume i stvarni opseg gume.
3. Radionice sastavljaju izvješće o pregledu ako su nepravilnosti u radu tahografa morale biti popravljene, bilo kao rezultat periodičnog pregleda ili pregleda izvršenog na poseban zahtjev nacionalnog nadležnog tijela. One vode popis svih sastavljenih izvješća o pregledu.
4. Izvješća o pregledu čuvaju se najmanje dvije godine od dana sastavljanja izvješća. Svaka stranka odlučuje hoće li zadržati izvješća o pregledu ili ih poslati nadležnom tijelu tijekom tog razdoblja. Ako se izvješća o pregledu čuvaju u radionici, na zahtjev nadležnog tijela radionica omogućuje pristup izvješćima o pregledu i kalibracijama provedenima u tom razdoblju.

#### Članak 7. – Odobravanje instalatera, radionica i proizvođača vozila

1. Svaka stranka ili, u slučaju Unije, država članica odobrava, redovito nadzire i certificira instalatere, radionice i proizvođače vozila koji smiju obavljati ugradnju, provjere, preglede i popravke tahografa.
2. Svaka stranka ili, u slučaju Unije, država članica osigurava da instalateri, radionice i proizvođači vozila budu kompetentni i pouzdani. Radi toga određuje i objavljuje niz jasnih postupaka na nacionalnoj razini te osigurava da su ispunjeni sljedeći minimalni kriteriji:

- (a) osoblje mora biti odgovarajuće osposobljeno;
- (b) oprema nužna za obavljanje relevantnih ispitivanja i zadataka mora biti dostupna; i
- (c) instalateri, radionice i proizvođači vozila moraju imati dobar ugled.

3. Provjere odobrenih instalatera ili radionica provode se na sljedeći način:

- (a) odobreni instalateri ili radionice podliježu najmanje svake dvije godine provjerama postupaka koje primjenjuju pri rukovanju tahografima. Provjera je posebice usmjerena na poduzete sigurnosne mjere i rukovanje karticama radionice. Stranke ili, u slučaju Unije, države članice mogu provoditi te provjere bez provođenja terenskog posjeta; i
  - (b) također se provode nenajavljene tehničke provjere odobrenih instalatera ili radionica kako bi se provjerile izvršene kalibracije, pregledi i ugradnje. Te provjere moraju obuhvatiti najmanje 10 % ovlaštenih instalatera i radionica godišnje.
4. Svaka stranka i njezina nadležna tijela poduzimaju odgovarajuće mjere za sprečavanje sukoba interesa između instalatera ili radionica i prijevoznika u cestovnom prijevozu tereta. U slučaju ozbiljnog rizika sukoba interesa, poduzimaju se dodatne posebne mjere kako bi se osiguralo da instalater ili radionica poštuju ovaj odjeljak.
5. Nadležna tijela u svakoj stranci povlače, privremeno ili trajno, odobrenja za instalatere, radionice i proizvođače vozila koji ne ispunjuju obveze iz ovog odjeljka.

#### Članak 8. – Kartice radionice

1. Kartica radionice valjana je najdulje godinu dana. Pri produljenju kartice radionice nadležno tijelo mora se pobrinuti da instalater, radionica ili proizvođač vozila ispunjuje kriterije navedene u članku 7. stavku 2.
2. Nadležno tijelo dužno je obnoviti karticu radionice u roku od 15 radnih dana nakon primitka važećeg zahtjeva za produljenje i sve potrebne dokumentacije. Ako je kartica radionice oštećena, neispravna, ili je izgubljena ili ukradena, nadležno tijelo izdaje zamjensku karticu u roku od pet radnih dana nakon primanja detaljnog zahtjeva za zamjenu. Nadležna tijela koja izdaju karticu vode evidenciju o izgubljenim, ukradenim ili neispravnim karticama.
3. Ako stranka ili, u slučaju Unije, država članica oduzme odobrenje instalateru, radionici ili proizvođaču vozila kako je predviđeno u članku 7., ona također oduzima njima izdane kartice radionice.
4. Svaka stranka poduzima sve potrebne mjere kako bi se spriječilo krivotvorenje kartica radionice izdanih ovlaštenim instalaterima, radionicama i proizvođačima vozila.

#### Članak 9. – Izdavanje kartica vozača

1. Kartice vozača na zahtjev vozača izdaje nadležno tijelo u stranci u kojoj vozač ima uobičajeno boravište. Ako nadležna tijela stranke koja izdaju karticu vozača sumnjaju u valjanost izjave o uobičajenom boravištu ili ako postoji potreba za određenim posebnim provjerama, ta tijela od vozača mogu zatražiti dodatne informacije ili dokaze.

Za potrebe ovog članka „uobičajeno boravište“ znači mjesto gdje osoba obično živi, to jest najmanje 185 dana u svakoj kalendarskoj godini zbog osobnih ili poslovnih veza ili, u slučaju osobe bez poslovnih veza, zbog osobnih veza koje pokazuju čvrstu povezanost između te osobe i mjesta gdje živi.

Međutim, uobičajenim boravištem osobe čije se poslovne veze nalaze u mjestu različitom od njezinih osobnih veza i koja stoga naizmjenice živi u različitim mjestima u dvije stranke smatra se mjesto njezinih osobnih veza, pod uvjetom da se ta osoba ondje redovito vraća. Ovaj zadnji navedeni uvjet ne mora biti zadovoljen ako osoba živi u stranci radi izvršenja zadatka određenog trajanja.

2. U opravdanim i iznimnim slučajevima svaka stranka ili, u slučaju Unije, država članica može izdati privremenu karticu vozača koja se ne može produljiti i vrijedi najviše 185 dana vozaču koji nema uobičajeno boravište u stranci, pod uvjetom da je taj vozač u radnopravnom odnosu s poduzećem sa sjedištem u stranci izdateljici i, ako je potrebno, da predloži potvrdu za vozače.

3. Nadležna tijela stranke izdateljice dužna su poduzeti odgovarajuće mjere kako bi osigurale da podnositelj zahtjeva već ne posjeduje valjanu karticu vozača te moraju personalizirati karticu vozača kako bi podaci na njoj bili vidljivi i zaštićeni.

4. Kartica vozača valjana je najdulje pet godina.

5. Valjana kartica vozača ne oduzima se privremeno ni trajno osim ako su nadležna tijela stranke otkrila da je kartica krivotvorena, da vozač koristi karticu koja nije njegova, ili da je kartica pribavljena na temelju lažnih izjava i/ili krivotvorenih dokumenata. Ako takve mjere suspenzije ili oduzimanja poduzme stranka ili, u slučaju Unije, država članica koja nije stranka izdateljica ili, u slučaju Unije, koja nije država članica izdateljica, ta stranka vraća karticu tijelima stranke ili, u slučaju Unije, tijelima države članice koja ju je izdala, što prije moguće, navodeći razloge za oduzimanje ili suspenziju. Ako se očekuje da će vraćanje kartice trajati dulje od dva tjedna, stranka koja suspendira ili oduzima karticu ili, u slučaju Unije, država članica koja suspendira ili oduzima karticu obavješćuje stranku izdateljicu ili, u slučaju Unije, državu članicu izdateljicu u roku od ta dva tjedna o razlozima suspenzije ili oduzimanja.

6. Nadležno tijelo stranke izdateljice može zahtijevati od vozača da zamijeni karticu vozača novom ako je to potrebno radi usklađivanja s relevantnim tehničkim specifikacijama.

7. Svaka stranka dužna je poduzeti sve potrebne mjere kako bi spriječila krivotvorenje kartica vozača.

8. Ovaj članak ne sprečava stranku ili, u slučaju Unije, državu članicu da karticu vozača izda vozaču koji ima uobičajeno boravište na dijelu područja te stranke na koji se ovaj Prilog ne primjenjuje, pod uvjetom da se u takvim slučajevima primjenjuju relevantne odredbe ovog odjeljka.

#### Članak 10. – Produljenje kartica vozača

1. Ako, u slučaju obnove, stranka vozačeva uobičajenog boravišta nije ona koja je izdala njegovu trenutnu karticu te ako je tijelima bivše stranke predan zahtjev za obnavljanjem kartice vozača, ona su dužna su obavijestiti tijela koja su izdala prijašnju karticu o razlozima obnavljanja kartice.

2. Ako je nadležno tijelo primilo zahtjev za produženjem kartice čiji se datum isteka približava, to tijelo izdaje novu karticu prije isteka valjanosti, pod uvjetom da je zahtjev poslan u vremenskom roku navedenom u dijelu B odjeljku 4. članku 5. stavku 4. ovog Priloga.

#### Članak 11. – Ukradene, izgubljene ili neispravne kartice vozača

1. Tijelo zaduženo za izdavanje kartica vodi evidenciju o izdanim, ukradenim, izgubljenim ili neispravnim karticama vozača najmanje u vremenskom razdoblju trajanja valjanosti kartice.
2. Ako je kartica vozača oštećena, neispravna, ili je izgubljena ili ukradena, nadležna tijela stranke njegova uobičajenog boravišta izdaju zamjensku karticu u roku od osam radnih dana nakon primanja detaljnog zahtjeva za zamjenu.

#### Članak 12. – Međusobno prihvaćanje kartica vozača

1. Svaka stranka prihvaća kartice vozača koje je izdala druga stranka.
2. Ako nositelj valjane kartice vozača koju je izdala jedna od stranaka ima uobičajeno boravište u drugoj stranci i zatražio je da se njegova kartica zamijeni jednakovrijednom karticom vozača, odgovornost je stranke ili, u slučaju Unije, države članice koja obavlja zamjenu da provjeri je li izrađena kartica i dalje valjana.
3. Stranke ili, u slučaju Unije, države članice koje provode zamjenu vraćaju staru karticu tijelima stranke izdavateljice ili, u slučaju Unije, države članice izdavateljice i navode razloge za to.
4. Ako stranka ili, u slučaju Unije, država članica zamijeni karticu vozača, zamjena i svaka naknadna zamjena registriraju se u toj stranci ili, u slučaju Unije, u toj državi članici.

### Članak 13. – Elektronička razmjena podataka o karticama vozača

1. Kako bi se osiguralo da podnositelj zahtjeva već nema valjanu karticu vozača, stranke ili, u slučaju Unije, države članice vode nacionalne elektroničke upisnike koji sadržavaju sljedeće informacije na karticama vozača tijekom razdoblja koje je barem jednako razdoblju valjanosti tih kartica:
  - prezime i ime vozača,
  - datum rođenja i, ako je taj podatak dostupan, mjesto rođenja vozača,
  - broj valjane vozačke dozvole i zemlju izdavanja vozačke dozvole (ako je to potrebno),
  - status kartice vozača, i
  - broj kartice vozača.
2. Elektronički upisnici stranaka ili, u slučaju Unije, država članica međusobno su povezani i dostupni na cijelom području stranaka te se koriste sustavom za razmjenu poruka TACHOnet ili kompatibilnim sustavom. Ako se koristi kompatibilan sustav, razmjena elektroničkih podataka s drugom strankom moguća je preko sustava za razmjenu poruka TACHOnet.
3. Pri izdavanju, zamjeni i, kada je to potrebno, obnavljanju kartice vozača, stranke ili, u slučaju Unije, države članice, putem razmjene elektroničkih podataka provjeravaju posjeduje li već vozač valjanu karticu vozača. Razmijenjeni podaci ograničeni su na podatke potrebne za tu provjeru.
4. Službenici za kontrolu mogu imati pristup elektroničkom upisniku radi provjere statusa kartice vozača.

### Članak 14. – Postavke tahografa

1. Digitalni tahografi ne smiju biti podešeni tako da se automatski prebacuju na određenu kategoriju aktivnosti kad su motor ili sklopka za pokretanje vozila u isključenom položaju, osim ako vozaču ostaje mogućnost ručnog biranja odgovarajuće kategorije aktivnosti.
2. Vozila smiju biti opremljena samo jednim tahografom, osim za potrebe terenskih ispitivanja.
3. Svaka stranka zabranjuje proizvodnju, distribuciju, oglašavanje i/ili prodaju uređaja osmišljenih i/ili namijenjenih manipulaciji tahografima.

### Članak 15. – Odgovornost prijevoznika u cestovnom prijevozu tereta

1. Prijevoznici su odgovorni za osiguravanje da su njihovi vozači odgovarajuće osposobljeni i upućeni u pogledu ispravnog funkcioniranja tahografa, digitalnog ili analognog, dužna su provoditi redovite provjere kako bi osigurala da njihovi vozači na ispravan način upotrebljavaju tahografe te svojim vozačima ne smiju davati izravne ni neizravne poticaje koji bi mogli potaknuti zlouporabu tahografa.

Prijevoznici u cestovnom prijevozu tereta moraju izdati dovoljan broj tahografskih listića vozačima vozila opremljenih analognim tahografima, imajući u vidu činjenicu da su tahografski listići osobne prirode te uzimajući u obzir trajanje usluge i moguću potrebu za zamjenom tahografskih listića koji su oštećeni ili koje je oduzeo ovlašteni službenik koji obavlja kontrolu. Prijevoznici u cestovnom

prijevozu tereta izdaju vozačima isključivo tahografske listiće koji odgovaraju odobrenom obrascu i mogu se koristiti s uređajem ugrađenim u vozilu.

Prijevoznik u cestovnom prijevozu tereta osigurava da se, uzimajući u obzir trajanje usluge, ispis podataka iz tahografa na zahtjev službenika koji obavlja kontrolu može ispravno provesti u slučaju pregleda.

2. Prijevoznici u cestovnom prijevozu tereta čuvaju tahografske listiće i ispise, kad god su ispisi napravljeni u skladu s dijelom B odjeljkom 4. člankom 9. ovog Priloga, kronološki i u čitljivom obliku najmanje godinu dana nakon njihove upotrebe te daju kopije dotičnim vozačima koji ih zatraže. Prijevoznici u cestovnom prijevozu tereta također vozaču koji to zahtijeva izdaju kopije podataka preuzetih s kartica vozača zajedno s ispisanim papirnatim verzijama tih kopija. Tahografski listići, ispisi i preuzeti podaci predočuju se ili predaju na zahtjev bilo kojeg ovlaštenog službenika koji obavlja kontrolu.
3. Prijevoznici u cestovnom prijevozu tereta odgovorni su za povrede dijela B ovog odjeljka i odjeljka 4. ovog Priloga koje počine njihovi vozači ili vozači koji su im na raspolaganju. Međutim, svaka stranka može uvjetovati takvu odgovornost povredom dijela B odjeljka 2. ovog članka stavka 1. prvog podstavka i članka 7. stavaka 1. i 2. ovog Priloga koja je počinjena u cestovnom prijevozu tereta.

Članak 16. – Postupci za prijevoznike u cestovnom prijevozu tereta u slučaju kvara opreme

1. U slučaju kvara ili neispravnoga rada tahografa prijevoznik u cestovnom prijevozu tereta mora dati uređaj na popravak ovlaštenom instalateru ili radionici čim to okolnosti dopuste.
2. Ako se vozilo ne može vratiti u prostore prijevoznika u cestovnom prijevozu tereta u roku od tjedan dana od dana nastanka kvara ili dana otkrića nepravilnosti u radu, popravak se obavlja na putu.
3. Svaka stranka ili, u slučaju Unije, država članica nadležnim tijelima daje ovlasti da zabrane upotrebu vozila ako kvar ili neispravan rad nisu uklonjeni, kako je određeno u stavcima 1. i 2., u mjeri u kojoj je to u skladu s nacionalnim zakonodavstvom dotične stranke.

Članak 17. – Postupak izdavanja tahografskih kartica

Europska komisija nadležnim tijelima Ujedinjene Kraljevine dostavlja kriptografski materijal za izdavanje tahografskih kartica za vozače, radionice i nadzorna tijela, u skladu s politikom certifikacije Europskog tijela za izdavanje glavnog certifikata (ERCA) i politikom certifikacije Ujedinjene Kraljevine.

PRILOG ROAD-2.: OBRAZAC DOPUSNICE ZA MEĐUNARODNI LINIJSKI I POSEBNI LINIJSKI PRIJEVOZ

(prva stranica dopusnice)

(narančasti papir – format DIN A4)

(Ispunjuje se na službenom jeziku ili službenim jezicima ili jednom od službenih jezika  
stranke u kojoj se zahtjev podnosi)

**Dopusnica**

U skladu s dijelom drugim [Cestovni prijevoz robe] trećim naslovom glavom I. Sporazuma o trgovini i suradnji između Europske unije i Europske zajednice za atomsku energiju, s jedne strane, i Ujedinjene Kraljevine Velike Britanije i Sjeverne Irske, s druge strane,

DRŽAVA KOJA IZDAJE DOPUSNICU:  
.....  
(Tijelo koje izdaje dopusnice):  
.....

Razlikovni znak države koja izdaje dopusnicu: ..... <sup>(143)</sup>

**DOPUSNICA br.:** ..... za

obavljanje linijskog prijevoza  <sup>(2)</sup> za obavljanje

posebnog linijskog prijevoza  <sup>(2)</sup>

običnim i putničkim autobusima između stranaka Sporazuma o trgovini i suradnji između Europske unije i Europske zajednice za atomsku energiju, s jedne strane, i Ujedinjene Kraljevine Velike Britanije i Sjeverne Irske, s druge strane,

Primatelj:

.....

.....

Prezime, ime ili naziv prijevoznika ili glavnog prijevoznika u slučaju skupine poduzeća ili u slučaju partnerstva:

Adresa:

.....

.....

Telefon i faks ili e-adresa:

.....

<sup>143</sup> Austrija (A), Belgija (B), Bugarska (BG), Cipar (CY), Hrvatska (HR), Češka (CZ), Danska (DK), Estonija (EST), Finska (FIN), Francuska (F), Njemačka (D), Grčka (GR), Mađarska (H), Irska (IRL), Italija (I), Latvija (LV), Litva (LT), Luksemburg (L), Malta (MT), Nizozemska (NL), Poljska (PL), Portugal (P), Rumunjska (RO), Slovačka (SK), Slovenija (SLO), Španjolska (E), Švedska (S), Ujedinjena Kraljevina (UK), dopuniti.

<sup>2</sup> Označiti ili dopuniti prema potrebi.



.....

(druga stranica dopusnice)

Ime, adresa, telefon i faks ili e-adresa prijevoznika ili, u slučaju skupine prijevoznika ili partnerstva, imena svih prijevoznika u skupini ili partnerstvu; usto, potrebno je navesti imena svih podvozara:

- (1) .....
- (2) .....
- (3) .....
- (4) .....
- (5) .....

Popis u privitku, prema potrebi

Valjanost dopusnice: Od: ..... Do: .....

Mjesto i datum izdavanja: .....

Potpis i pečat tijela ili agencije koja izdaje dopusnicu: .....

1. Relacija: .....

.....

(a) Polazište: .....

.....

(b) Odredište: .....

.....

Glavni itinerar, s podcrtanim mjestima ukrcaja i iskrcaja putnika: .....

.....

2. Vozni red: .....

(priložen ovoj dopusnici)

3. Posebni linijski prijevoz:

(a) kategorija putnika: .....

.....

4. Ostali uvjeti ili posebna pitanja .....

.....

.....

Pečat tijela koje izdaje dopusnicu

**Važna obavijest:**

- (1) Ova dopusnica vrijedi za cijelo putovanje.

- (2) Dopusnica ili njezina ovjerena preslika koju je izdalo tijelo nadležno za izdavanje dopusnica mora se nalaziti u vozilu za vrijeme trajanja putovanja i predložiti na zahtjev službenika ovlaštenih za provedbu.
- (3) Polazište ili određište mora se nalaziti na području stranke u kojoj prijevoznik ima poslovni nastan i u kojoj su obični i turistički autobusi registrirani.

(treća stranica dopusnice)

## OPĆE NAPOMENE

- (1) Prijevoznik počinje obavljati uslugu prijevoza u razdoblju navedenom u odluci tijela za izdavanje dopusnica koje izdaje dopusnicu.
- (2) Osim u slučaju više sile, prijevoznik u međunarodnom linijskom ili posebnom linijskom prijevozu poduzima sve mjere kako bi osigurao da se prijevoz obavlja u skladu s uvjetima koji su utvrđeni u dopusnici.
- (3) Prijevoznik javno objavljuje informacije o liniji, mjestima zaustavljanja, voznom redu, cijenama karata i uvjetima prijevoza.
- (4) Ne dovodeći u pitanje dokumente koji se odnose na vozilo i vozača (kao što su potvrda o registraciji vozila i vozačka dozvola), sljedeći dokumenti služe kao kontrolni dokumenti koji se traže u skladu s drugim dijelom [Cestovni prijevoz putnika] trećim naslovom glavom II. člankom X+4. Sporazuma o trgovini i suradnji između Europske unije i Europske zajednice za atomsku energiju, s jedne strane, i Ujedinjene Kraljevine Velike Britanije i Sjeverne Irske, s druge strane i moraju se nalaziti u vozilu i predložiti na zahtjev službenika ovlaštenog za nadzor:
  - dopusnica za obavljanje međunarodnog linijskog ili posebnog linijskog prijevoza ili njezin ovjerena preslika,
  - odobrenje prijevozniku za međunarodni cestovni prijevoz putnika, ili njegova ovjerena preslika, izdano u skladu s nacionalnim zakonodavstvom Ujedinjene Kraljevine ili zakonodavstvom Unije,
  - za obavljanje međunarodnog posebnog linijskog prijevoza, ugovor između organizatora prijevoza i prijevoznika ili njegova ovjerena preslika te dokument kojim se dokazuje da putnici čine posebnu kategoriju uz isključenje drugih putnika u svrhe posebnog linijskog prijevoza,
  - ako prijevoznik u linijskom ili posebnom linijskom prijevozu koristi dodatna vozila kad nastupe privremene i iznimne okolnosti, osim prethodno navedenih relevantnih dokumenata, primjerak ugovora između prijevoznika u međunarodnom linijskom ili posebnom linijskom prijevozu i poduzeća koje osigurava dodatna vozila, ili jednakovrijedan dokument.

(četvrta stranica dopusnice)

## OPĆE NAPOMENE (nastavak)

- (5) Prijevoznici u međunarodnom linijskom prijevozu, isključujući posebni linijski prijevoz, izdaju prijevozne karte, pojedinačne ili skupne, kojima se potvrđuju prava putnika na prijevoz i koje služe kao kontrolni dokument za dokazivanje sklapanja ugovora o prijevozu između putnika i prijevoznika. Na prijevoznim kartama, koje mogu biti i elektroničke, mora biti navedeno sljedeće:
- (a) ime prijevoznika;
  - (b) polazište i odredište te povratna vožnja ako je primjenjivo;
  - (c) razdoblje valjanosti karte te datum i vrijeme polaska ako je primjenjivo;
  - (d) cijena prijevoza.

Putnik mora predložiti prijevoznju kartu na zahtjev bilo koje službene osobe ovlaštene za kontrolu.

- (6) Prijevoznici koji obavljaju usluge međunarodnog linijskog ili posebnog linijskog prijevoza putnika omogućuju obavljanje svih kontrola kojima se osigurava pravilno obavljanje prijevoza, posebno u pogledu razdoblja vožnje i odmora, sigurnosti na cestama i emisija.
-

PRILOG ROAD-3.: OBRAZAC ZAHTJEVA ZA IZDAVANJE DOPUSNICE ZA MEĐUNARODNI LINIJSKI I  
POSEBNI LINIJSKI PRIJEVOZ

(bijeli papir – format DIN A4)

(Ispunjuje se na službenom jeziku ili službenim jezicima ili jednom od službenih jezika  
stranke u kojoj se zahtjev podnosi)

**OBRAZAC ZAHTJEVA ZA IZDAVANJE ILI PRODULJENJE  
DOPUSNICE ZA OBAVLJANJE MEĐUNARODNOG LINIJSKOG PRIJEVOZA ILI  
MEĐUNARODNOG POSEBNOG LINIJSKOG PRIJEVOZA <sup>(144)</sup>**

Za pokretanje usluge linijskog prijevoza

Za pokretanje usluge posebnog linijskog prijevoza

Za obnavljanje dopusnice za obavljanje prijevoza

Za izmjenu uvjeta dopusnice za obavljanje prijevoza

običnim i turističkim autobusima između stranaka Sporazuma o trgovini i suradnji između Europske unije i  
Europske zajednice za atomsku energiju, s jedne strane, i Ujedinjene Kraljevine Velike Britanije i Sjeverne  
Irske, s druge strane,

.....  
(tijelo koje izdaje dopusnice)

1. Prezime i ime ili naziv prijevoznika koji podnosi zahtjev; u slučaju da zahtjev podnosi skupina  
prijevoznika ili partnerstvo, naziv prijevoznika kojega su drugi prijevoznici ovlastili u svrhe podnošenja  
zahtjeva:

.....  
.....  
2. Usluge prijevoza obavlja <sup>(1)</sup>

prijevoznik  skupina prijevoznika  partnerstvo  podvozar

3. Imena i adrese prijevoznika ili, u slučaju skupine prijevoznika ili partnerstva, imena svih prijevoznika u  
skupini ili partnerstvu; uz to je potrebno navesti nazive svih podvozara <sup>(2)</sup>

3.1 ..... tel. ....

3.2 ..... tel. ....

3.3 ..... tel. ....

3.4 ..... tel. ....

(druga stranica zahtjeva za izdavanje ili obnavljanje dopusnice)

4 U slučaju posebnog linijskog prijevoza:

<sup>144</sup> Označiti ili dopuniti  
prema potrebi.

<sup>2</sup> Prema potrebi priložiti popis.

4.1 Kategorija putnika: <sup>(145)</sup> radnici  učenici/studenti  drugo

5 Trajanje zatražene dopusnice ili datum prestanka obavljanja usluge:

.....

6 Glavna relacija na kojoj se prijevoz obavlja (podcrtati mjesta ukrcavanja i iskrcavanja putnika s punim adresama): <sup>(146)</sup>

.....

.....

.....

7 Razdoblje obavljanja prijevoza: .....

.....

.....

8 Učestalost (dnevno, tjedno itd.): .....

9 Cijene karata ..... Priloženo.

10 Priložiti raspored vožnje kako bi se omogućila provjera usklađenosti s međunarodnim pravilima o vremenu vožnje i razdobljima odmora.

11 Broj zatraženih dopusnica ili ovjerenih preslika dopusnica: ( <sup>3</sup> )

.....

12 Dodatne informacije:

.....

(Mjesto i datum) (Potpis podnositelja zahtjeva)

.....

S obzirom na to da se dopusnica ili njezina ovjerena preslika mora nalaziti u vozilu, važno je naglasiti da bi broj dopusnica ili ovjerenih preslika koje izdaje mjerodavno tijelo, a koje podnositelj zahtjeva mora imati, trebao odgovarati broju vozila istodobno potrebnih za obavljanje prijevoza.

### **Važna obavijest**

Uz zahtjev se mora priložiti posebno sljedeće:

- (a) vozni red, uključujući vremenske odsječke za kontrole na relevantnim graničnim prijelazima;
- (b) ovjerena preslika odobrenja prijevozniku (ili prijevoznicima) za međunarodni cestovni prijevoz putnika izdanog u skladu s nacionalnim zakonodavstvom ili zakonodavstvom Unije;
- (c) karta u odgovarajućem mjerilu s ucrtanom relacijom i mjestima zaustavljanja za ukrcaj i iskrcaj putnika;
- (d) raspored vožnje koji omogućuje provjeru usklađenosti s međunarodnim pravilima o vremenu vožnje i razdobljima odmora;
- (e) sve odgovarajuće informacije o krajnjim postajama običnih i putničkih autobusa.

---

<sup>145</sup> Označiti ili dopuniti prema potrebi.

<sup>146</sup> Tijelo koje izdaje dopusnice može zatražiti da se obrascu priloži cjeloviti popis mjesta ukrcavanja i iskrcavanja putnika s punim adresama. <sup>3</sup> Dopuniti prema potrebi.







PRILOG ROAD-4.: OBRAZAC PUTNOG LISTA ZA USLUGE POVREMENOG PRIJEVOZA

PUTNI LIST br..... iz Knjige br.....

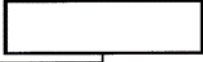
(Svjetlozelena boja Pantone 358 ili što je moguće sličnija boja, format DIN A4, papir bez premaza)

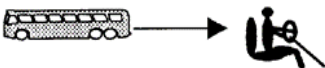
USLUGE POVREMENOG PRIJEVOZA S KABOTAŽOM I USLUGE POVREMENOG PRIJEVOZA S TRANZITOM

(Svaka se točka, ako je potrebno, može dopuniti na odvojenom listu)

1	  Registracijski broj autobusa	..... Mjesto, datum i potpis prijevoznika			
2	 Prijevoznik i, prema potrebi, podvozar ili grupa prijevoznika	1. .... 2. .... 3. ....			
3	Ime  vozača	1. .... 2. .... 3. ....			
4	Organizacija osobe odgovorne za uslugu povremenog prijevoza	1. .... 2. .... 3. .... 4. ....			
5	<b>Vrsta usluge</b>	<input type="checkbox"/> Usluge povremenog prijevoza s kabotažom <input type="checkbox"/> Usluge povremenog prijevoza s tranzitom			
6	Polazište: ..... Zemlja: ..... Odredište: ..... Zemlja: .....				
7	Putovanje	Itinerer / Dnevne etape i / ili mjesta ukrcavanja i ukrcavanja putnika	broj putnika	Prazan (upisati X)	Planirano km
	Datumi	od  do			
8	Priključne točke (ako postoje) s drugim prijevoznikom iz iste skupine	Broj iskrcanih putnika	Konačno odredište iskrcanih putnika	Prijevoznik koji ukrcava putnike	

9	Nepredviđene izmjene		
	.....		
	.....		

PRILOG FISH.1.:

Br.	Oznaka	Uobičajeni naziv	Područja ICES-a	Udjeli											
				2021.		2022.		2023.		2024.		2025.		Od 2026. nadalje	
				EU	UK	EU	UK	EU	UK	EU	UK	EU	UK	EU	UK
1	ALF/3X14-	Ribe roda <i>Beryx</i> (3,4,5,6,7,8,9,10,12,14)	Vode Ujedinjene Kraljevine, vode Unije i međunarodne vode u zonama 3, 4, 5, 6, 7, 8, 9, 10, 12 i 14	96,95	3,05	96,95	3,05	96,95	3,05	96,95	3,05	96,95	3,05	96,95	3,05
2	ANF/07.	Grdobine (7)	7	78,78	21,22	78,24	21,76	77,70	22,30	77,05	22,95	76,62	23,38	76,62	23,38
3	ANF/2AC4-C	Grdobine (Sjeverno more)	Vode Ujedinjene Kraljevine i vode Unije u zoni 4; vode Ujedinjene Kraljevine u zoni 2a;	13,74	86,26	12,92	87,08	12,11	87,89	11,13	88,87	10,48	89,52	10,48	89,52
4	ANF/56-14	Grdobine (zapadno od Škotske)	6; vode Ujedinjene Kraljevine i međunarodne vode u zoni 5b; međunarodne vode u zonama 12 i 14	60,99	39,01	59,62	40,38	58,25	41,75	56,60	43,40	55,50	44,50	55,50	44,50
5	ARU/1/2.	Veliki srebrnjak (1, 2)	Vode Ujedinjene Kraljevine i međunarodne vode u zonama 1 i 2	56,90	43,10	56,90	43,10	56,90	43,10	56,90	43,10	56,90	43,10	56,90	43,10
6	ARU/3A4-C	Veliki srebrnjak (Sjeverno more)	Vode Ujedinjene Kraljevine i vode Unije u zoni 4; vode Unije u zoni 3a	98,40	1,60	98,40	1,60	98,40	1,60	98,40	1,60	98,40	1,60	98,40	1,60
7	ARU/567.	Veliki srebrnjak (zapadni stok)	6 i 7; vode Ujedinjene Kraljevine i međunarodne vode u zoni 5	94,41	5,59	94,41	5,59	94,41	5,59	94,41	5,59	94,41	5,59	94,41	5,59
8	BLI/12INT-	Manjić morski (međunarodne vode 12)	Međunarodne vode u zoni 12	99,14	0,86	99,14	0,86	99,14	0,86	99,14	0,86	99,14	0,86	99,14	0,86
9	BLI/24-	Manjić morski (Sjeverno more)	Vode Ujedinjene Kraljevine i međunarodne vode u zoni 2; vode Ujedinjene Kraljevine i vode Unije u zoni 4	73,19	26,81	73,19	26,81	73,19	26,81	73,19	26,81	73,19	26,81	73,19	26,81
10	BLI/5B67-	Manjić morski (zapadni stok)	6 i 7; vode Ujedinjene Kraljevine i međunarodne vode u zoni 5	77,31	22,69	76,73	23,27	76,16	23,84	75,46	24,54	75,00	25,00	75,00	25,00
11	BOR/678-	Kljunke (zapadni stok)	6, 7 i 8	93,65	6,36	93,65	6,36	93,65	6,36	93,65	6,36	93,65	6,36	93,65	6,36
12	BSF/56712-	Crni zmičnjak (zapadni stok)	6 i 7; vode Ujedinjene Kraljevine i međunarodne vode u zoni 5; međunarodne vode u zoni 12	94,31	5,69	94,31	5,69	94,31	5,69	94,31	5,69	94,31	5,69	94,31	5,69
13	COD/07A.	Bakalar (Irsko more)	7a	56,05	43,95	55,84	44,16	55,63	44,37	55,37	44,63	55,20	44,80	55,20	44,80
14	COD/07D.	Bakalar (istočni dio Kanala La Manche)	7d	90,75	9,25	90,75	9,25	90,75	9,25	90,75	9,25	90,75	9,25	90,75	9,25
15	COD/5BE6A	Bakalar (zapadno od Škotske)	6a; vode Ujedinjene Kraljevine i međunarodne vode u zoni 5b istočno od 12°00' Z	30,23	69,77	27,37	72,63	24,51	75,49	21,08	78,92	18,79	81,21	18,79	81,21
16	COD/5W6-14	Bakalar (Rockall)	6b; vode Ujedinjene Kraljevine i međunarodne vode u zoni 5b zapadno od 12°00' Z i u zonama 12 i 14	33,95	66,05	31,71	68,29	29,47	70,53	26,78	73,22	24,99	75,01	24,99	75,01



17	COD/7XAD34	Bakalar (Keltsko more)	7b, 7c, 7e-k, 8, 9 i 10; vode Unije na području CECAF-a 34.1.1.	90,70	9,30	90,47	9,53	90,23	9,77	89,95	10,05	89,76	10,24	89,76	10,24
18	DGS/15X14	Kostelj (zapadni stok)	6, 7 i 8; vode Ujedinjene Kraljevine i međunarodne vode u zoni 5; međunarodne vode u zonama 12 i 14	57,53	42,47	56,61	43,39	55,69	44,31	54,58	45,42	53,84	46,16	53,84	46,16
19	DWS/56789-	Dubokomorski morski pas (zapadni stok)	6, 7, 8 i 9; vode Ujedinjene Kraljevine i međunarodne vode u zoni 5	100,00	0,00	100,00	0,00	100,00	0,00	100,00	0,00	100,00	0,00	100,00	0,00
20	HAD/07A.	Koljak (Irsko more)	7a	47,24	52,76	46,42	53,58	45,61	54,39	44,63	55,37	43,98	56,02	43,98	56,02
21	HAD/5BC6A.	Koljak (zapadno od Škotske)	6a; vode Ujedinjene Kraljevine i međunarodne vode u zoni 5b;	19,39	80,61	19,39	80,61	19,39	80,61	19,39	80,61	19,39	80,61	19,39	80,61
22	HAD/6B1214	Koljak (Rockall)	Vode Ujedinjene Kraljevine i međunarodne vode u zoni 6b; međunarodne vode u zonama 12 i 14	16,76	83,24	16,32	83,68	15,88	84,12	15,35	84,65	15,00	85,00	15,00	85,00
23	HAD/7X7A34	Koljak (Keltsko more)	7b-k, 8, 9 i 10; vode Unije na području CECAF-a 34.1.1.	84,00	16,00	83,00	17,00	82,00	18,00	80,80	19,20	80,00	20,00	80,00	20,00
24	HER/07A/MM	Haringa (Irsko more)	7a sjeverno od 52°30' S	11,01	88,99	8,50	91,50	6,00	94,00	2,99	97,01	0,99	99,01	0,99	99,01
25	HER/5B6ANB	Haringa (zapadno od Škotske)	6b i 6aN; vode Ujedinjene Kraljevine i međunarodne vode u zoni 5b;	35,95	64,05	35,34	64,66	34,74	65,26	34,01	65,99	33,53	66,47	33,53	66,47
26	HER/7EF.	Haringa (zapadni dio Kanala La Manche i Bristolski kanal)	7e i 7f	50,00	50,00	50,00	50,00	50,00	50,00	50,00	50,00	50,00	50,00	50,00	50,00
27	HER/7G-K.	Haringa (Keltsko more)	7a južno od 52°30'S, zone 7g, 7h, 7j i 7k	99,88	0,12	99,88	0,12	99,88	0,12	99,88	0,12	99,88	0,12	99,88	0,12
28	HKE/2AC4-C	Oslić (Sjeverno more)	Vode Ujedinjene Kraljevine i vode Unije u zoni 4; vode Ujedinjene Kraljevine u zoni 2a;	60,67	39,33	57,11	42,89	53,56	46,44	49,29	50,71	46,45	53,55	46,45	53,55
29	HKE/571214	Oslić (zapadni stok)	6 i 7; vode Ujedinjene Kraljevine i međunarodne vode u zoni 5b; međunarodne vode u zonama 12 i 14	80,33	19,67	80,05	19,95	79,77	20,23	79,43	20,57	79,20	20,80	79,20	20,80
30	JAX/2A-14	Šarun (zapadni stok)	Vode Ujedinjene Kraljevine i vode Unije u zoni 4a; 6, 7a-c, e-k; 8a-b,d-e; vode Ujedinjene Kraljevine i međunarodne vode u zonama 2a i 5b; međunarodne vode u zonama 12 i 14	90,61	9,39	90,61	9,39	90,61	9,39	90,61	9,39	90,61	9,39	90,61	9,39
31	JAX/4BC7D	Šarun (južni dio Sjevernog mora i istočni dio Kanala La Manche)	Vode Ujedinjene Kraljevine i vode Unije u zonama 4b, 4c i 7d	71,46	28,54	68,60	31,40	65,73	34,27	62,29	37,71	60,00	40,00	60,00	40,00
32	L/W/2AC4-C	List crvenac i pašara (Sjeverno more)*	Vode Unije u zonama 2a i 4	35,97	64,03	35,48	64,52	34,98	65,02	34,39	65,61	34,00	66,00	34,00	66,00
33	LEZ/07.	Patarače (7)	7	81,37	18,63	80,65	19,35	79,93	20,07	79,07	20,93	78,50	21,50	78,50	21,50
34	LEZ/2AC4-C	Patarače (Sjeverno more)	Vode Ujedinjene Kraljevine i vode Unije u zoni 4; vode Ujedinjene Kraljevine u zoni 2a;	3,74	96,26	3,74	96,26	3,74	96,26	3,74	96,26	3,74	96,26	3,74	96,26
35	LEZ/56-14	Patarače (zapadno od Škotske)	6; vode Ujedinjene Kraljevine i međunarodne vode u zoni 5b; međunarodne vode u zonama 12 i 14	60,84	39,16	59,55	40,45	58,25	41,75	56,69	43,31	55,65	44,35	55,65	44,35

36	LIN/03A-C.	Manjić (3a)	Vode Unije u zoni 3a	92,65	7,35	92,65	7,35	92,65	7,35	92,65	7,35	92,65	7,35	92,65	7,35
37	LIN/04-C.	Manjić (Sjeverno more)	Vode Ujedinjene Kraljevine i vode Unije u zoni 4	21,22	78,78	20,92	79,08	20,61	79,39	20,24	79,76	20,00	80,00	20,00	80,00
38	LIN/6X14.	Manjić (zapadni stok)	6, 7, 8, 9 i 10; međunarodne vode u zonama 12 i 14	63,67	36,33	63,25	36,75	62,83	37,17	62,33	37,67	62,00	38,00	62,00	38,00
39	NEP/*07U16	Škamp (područje Porcupine Bank)	Funkcionalna jedinica 16 potpodručja ICES-a 7	85,32	14,68	85,32	14,68	85,32	14,68	85,32	14,68	85,32	14,68	85,32	14,68
40	NEP/07.	Škamp (7)	7	61,68	38,32	60,76	39,24	59,84	40,16	58,74	41,26	58,00	42,00	58,00	42,00
41	NEP/2AC4-C	Škamp (Sjeverno more)	Vode Ujedinjene Kraljevine i vode Unije u zoni 4; vode Ujedinjene Kraljevine u zoni 2a;	13,38	86,62	13,38	86,62	13,38	86,62	13,38	86,62	13,38	86,62	13,38	86,62
42	NOP/2A3A4.	Norveška ugotica (Sjeverno more)	3a; vode Ujedinjene Kraljevine i vode Unije u zoni 4; vode Ujedinjene Kraljevine u zoni 2a;	85,00	15,00	82,50	17,50	80,00	20,00	77,00	23,00	75,00	25,00	75,00	25,00
43	PLE/07A.	Iverak zlatopjeg (Irsko more)	7a	48,89	51,11	48,89	51,11	48,89	51,11	48,89	51,11	48,89	51,11	48,89	51,11
44	PLE/56-14	Iverak zlatopjeg (zapadno od Škotske)	6; vode Ujedinjene Kraljevine i međunarodne vode u zoni 5b; međunarodne vode u zonama 12 i 14	39,23	60,77	39,23	60,77	39,23	60,77	39,23	60,77	39,23	60,77	39,23	60,77
45	PLE/7DE.	Iverak zlatopjeg (Kanal La Manche)*	7d i 7e	70,36	29,64	70,27	29,73	70,18	29,82	70,07	29,93	70,00	30,00	70,00	30,00
46	PLE/7FG.	Iverak zlatopjeg (7fg)	7f i 7g	74,86	25,14	74,58	25,42	74,30	25,70	73,96	26,04	73,74	26,26	73,74	26,26
47	PLE/7HJK.	Iverak zlatopjeg (7hjk)	7h, 7j i 7k	84,25	15,75	83,71	16,29	83,17	16,83	82,52	17,48	82,09	17,91	82,09	17,91
48	POK/56-14	Ugljenar (zapadno od Škotske)	6; vode Ujedinjene Kraljevine i međunarodne vode u zonama 12 i 14	62,32	37,68	58,99	41,01	55,66	44,34	51,66	48,34	49,00	51,00	49,00	51,00
49	POK/7/3411	Ugljenar (Keltsko more)	7, 8, 9 i 10; vode Unije na području CECAF-a 34.1.1.	84,86	15,14	84,90	15,10	84,93	15,07	84,97	15,03	85,00	15,00	85,00	15,00
50	POL/07.	Kolja (7)	7	78,03	21,97	77,27	22,73	76,51	23,49	75,61	24,39	75,00	25,00	75,00	25,00
51	POL/56-14	Kolja (zapadno od Škotske)	6; vode Ujedinjene Kraljevine i međunarodne vode u zoni 5b; međunarodne vode u zonama 12 i 14	63,38	36,62	63,38	36,62	63,38	36,62	63,38	36,62	63,38	36,62	63,38	36,62
52	PRA/2AC4-C	Sjeverna kozica (Sjeverno more)	Vode Ujedinjene Kraljevine i vode Unije u zoni 4; vode Ujedinjene Kraljevine u zoni 2a;	77,99	22,01	77,99	22,01	77,99	22,01	77,99	22,01	77,99	22,01	77,99	22,01
53	RJE/7FG.	Sitnooka raža (7fg)	7f i 7g	56,36	43,64	53,39	46,61	50,42	49,58	46,86	53,14	44,49	55,51	44,49	55,51
54	RJU/7DE.	Raža vijošarka (Kanal La Manche)	7d i 7e	69,12	30,88	68,09	31,91	67,06	32,94	65,82	34,18	65,00	35,00	65,00	35,00
55	RNG/5B67-	Tuonosni grenadir (zapadni stok)	6 i 7; vode Ujedinjene Kraljevine i međunarodne vode u zoni 5b;	95,16	4,84	95,16	4,84	95,16	4,84	95,16	4,84	95,16	4,84	95,16	4,84
56	RNG/8X14-	Tuonosni grenadir (8, 9, 10, 12, 14)	Vode Unije i međunarodne vode u zonama 8, 9, 10, 12	99,71	0,29	99,71	0,29	99,71	0,29	99,71	0,29	99,71	0,29	99,71	0,29

57	SAN/2A3A4.	Hujice (Sjeverno more, sva područja)	Vode Unije u zonama 2a, 3a i 4	97,26	2,74	97,14	2,86	97,03	2,97	96,89	3,11	96,80	3,20	96,80	3,20
58	SBR/678-	Rumenac okan (zapadni stok)	6, 7 i 8	90,00	10,00	90,00	10,00	90,00	10,00	90,00	10,00	90,00	10,00	90,00	10,00
59	SOL/07A.	List (Irsko more)	7a	77,15	22,86	77,03	22,97	76,92	23,08	76,79	23,21	76,70	23,30	76,70	23,30
60	SOL/07D.	List (istočni dio Kanala La Manche)	7d	80,31	19,69	80,23	19,77	80,15	19,85	80,06	19,94	80,00	20,00	80,00	20,00
61	SOL/07E.	List (zapadni dio Kanala La Manche)	7e	38,97	61,03	38,60	61,40	38,24	61,76	37,79	62,21	37,50	62,50	37,50	62,50
62	SOL/24-C.	List (Sjeverno more)	Vode Ujedinjene Kraljevine i vode Unije u zoni 4; vode Ujedinjene Kraljevine u zoni 2a;	88,09	11,91	86,81	13,19	85,54	14,46	84,02	15,98	83,00	17,00	83,00	17,00
63	SOL/56-14	List (zapadno od Škotske)	6; vode Ujedinjene Kraljevine i međunarodne vode u zoni 5b; međunarodne vode u zonama 12 i 14	80,00	20,00	80,00	20,00	80,00	20,00	80,00	20,00	80,00	20,00	80,00	20,00
64	SOL/7FG.	List (7fg)	7f i 7g	69,35	30,65	68,93	31,07	68,51	31,49	68,01	31,99	67,67	32,33	67,67	32,33
65	SOL/7HJK.	List (7hjk)	7h, 7j i 7k	83,33	16,67	83,33	16,67	83,33	16,67	83,33	16,67	83,33	16,67	83,33	16,67
66	SPR/2AC4-C	Papalina (Sjeverno more)	Vode Ujedinjene Kraljevine i vode Unije u zoni 4; vode Ujedinjene Kraljevine u zoni 2a;	96,18	3,82	96,18	3,82	96,18	3,82	96,18	3,82	96,18	3,82	96,18	3,82
67	SPR/7DE.	Papalina (Kanal La Manche)	7d i 7e	28,60	71,40	25,45	74,55	22,30	77,70	18,52	81,48	16,00	84,00	16,00	84,00
68	SRX/07D.	Voline i raže (istočni dio Kanala La Manche)	7d	84,51	15,49	84,44	15,56	84,36	15,64	84,27	15,73	84,21	15,79	84,21	15,79
69	SRX/2AC4-C	Voline i raže (Sjeverno more)	Vode Ujedinjene Kraljevine i vode Unije u zoni 4; vode Ujedinjene Kraljevine u zoni 2a;	32,73	67,27	32,29	67,71	31,86	68,14	31,35	68,65	31,00	69,00	31,00	69,00
70	SRX/67AKXD	Voline i raže (zapadni stok)	Vode Ujedinjene Kraljevine i vode Unije u zonama 6a, 6b, 7a-c i 7e-k	71,06	28,94	70,54	29,46	70,02	29,98	69,40	30,60	68,99	31,01	68,99	31,01
71	T/B/2AC4-C	Romb kvrgaš i romb glatki (Sjeverno more)*	Vode Unije u zonama 2a i 4	81,82	18,18	81,37	18,63	80,91	19,09	80,36	19,64	80,00	20,00	80,00	20,00
72	USK/04-C.	Riba vrste <i>Brosme brosme</i> (Sjeverno more)	Vode Ujedinjene Kraljevine i vode Unije u zoni 4	59,46	40,54	59,46	40,54	59,46	40,54	59,46	40,54	59,46	40,54	59,46	40,54
73	USK/567EI.	Riba vrste <i>Brosme brosme</i> (zapadno)	6 i 7; vode Ujedinjene Kraljevine i međunarodne vode u zoni 5	70,73	29,27	70,55	29,45	70,37	29,63	70,15	29,85	70,00	30,00	70,00	30,00
74	WHG/07A.	Pišmolj (Irsko more)	7a	42,27	57,73	41,45	58,55	40,63	59,37	39,65	60,35	39,00	61,00	39,00	61,00
75	WHG/56-14	Pišmolj (zapadno od Škotske)	6; vode Ujedinjene Kraljevine i međunarodne vode u zoni 5b; međunarodne vode u zonama 12 i 14	37,53	62,47	36,67	63,33	35,81	64,19	34,78	65,22	34,09	65,91	34,09	65,91
76	WHG/7X7A-C	Pišmolj (Keltsko more)*	7b, 7c, 7d, 7e, 7f, 7g, 7h, 7j i 7k	88,95	11,05	88,89	11,11	88,84	11,16	88,77	11,23	88,73	11,27	88,73	11,27

PRILOG FISH.2.

2.A Stokovi podložni trilateralnom dogovoru Ujedinjene Kraljevine, Unije i Norveške

Br.	Oznaka	Uobičajeni naziv	Područja ICES-a	Udjeli											
				2021.		2022.		2023.		2024.		2025.		Od 2026. nadalje	
				EU	UK	EU	UK	EU	UK	EU	UK	EU	UK	EU	UK
77	COD/2A3AX4	Bakalar (Sjeverno more)	4; vode Ujedinjene Kraljevine u zoni 2a; dio zone 3a koji nije obuhvaćen Skagerrakom i Kattegatom	47,03	52,97	46,02	53,98	45,02	54,99	43,81	56,19	43,00	57,00	43,00	57,00
78	HAD/2AC4.	Koljak (Sjeverno more)	4; vode Ujedinjene Kraljevine u zoni 2a;	18,45	81,55	17,80	82,20	17,14	82,86	16,35	83,65	15,83	84,17	15,83	84,17
79	HER/2A47DX	Haringa (usputni ulov u Sjevernome moru)	4, 7d i vode Unije u zoni 2a	98,18	1,82	98,18	1,82	98,18	1,82	98,18	1,82	98,18	1,82	98,18	1,82
80	HER/4AB.	Haringa (Sjeverno more)	Vode Ujedinjene Kraljevine, vode Unije i norveške vode u zoni 4 sjeverno od 53° 30' S	71,33	28,67	70,42	29,58	69,50	30,50	68,41	31,59	67,68	32,32	67,68	32,32
81	HER/4CXB7D	Haringa (južni dio Sjevernog mora i istočni dio Kanala La Manche)	4c, 7d bez područja Blackwater	88,76	11,24	88,48	11,52	88,21	11,79	87,87	12,13	87,65	12,35	87,65	12,35
82	PLE/2A3AX4	Iverak zlatopjeg (Sjeverno more)	4; vode Ujedinjene Kraljevine u zoni 2a; dio zone 3a koji nije obuhvaćen Skagerrakom i Kattegatom	71,54	28,46	71,54	28,46	71,54	28,46	71,54	28,46	71,54	28,46	71,54	28,46
83	POK/2C3A4	Ugljenar (Sjeverno more)	3a i 4; vode Ujedinjene Kraljevine u zoni 2a;	77,71	22,29	76,78	23,22	75,85	24,15	74,74	25,26	74,00	26,00	74,00	26,00
84	WHG/2AC4.	Pišmolj (Sjeverno more)	4; vode Unije u zoni 2 a	34,78	65,22	32,71	67,29	30,63	69,37	28,13	71,87	26,47	73,53	26,47	73,53

## 2.B Stokovi obalnih država

Br.	Oznaka	Uobičajeni naziv	Područja ICES-a	Udjeli											
				2021.		2022.		2023.		2024.		2025.		Od 2026. nadalje	
				EU	UK	EU	UK	EU	UK	EU	UK	EU	UK	EU	UK
85	MAC/2A34.	Skuša (Sjeverno more)	3a i 4; vode Ujedinjene Kraljevine u zoni 2a; vode Unije u zonama 3b i 3c te podzonama 22–32	93,91	6,09	93,78	6,22	93,65	6,35	93,50	6,50	93,40	6,60	93,40	6,60
86	MAC/2CX14-	Skuša (zapadni stok)	6, 7, 8a, 8b, 8d i 8e; vode Ujedinjene Kraljevine i međunarodne vode u zoni 5b; međunarodne vode u zonama 12 i 14	35,15	64,85	34,06	65,94	32,98	67,02	31,67	68,33	30,80	69,20	30,80	69,20
87	WHB/1X14	Ugotica pučinka (sjeverni stok)	Vode Ujedinjene Kraljevine, vode Unije i međunarodne vode u zonama 1, 2, 3, 4, 5, 6, 7, 8a, 8b, 8d, 8e, 12 i 14	79,47	20,53	79,35	20,65	79,24	20,76	79,09	20,91	79,00	21,00	79,00	21,00

## 2.C Stokovi ICCAT-a

Br.	Oznaka	Uobičajeni naziv	Područje	Udjeli	
				EU	UK
88	ALB/AN05N	Tunj dugokrilac (sjeverni Atlantik)	Atlantski ocean sjeverno od 5° S	98,48	1,52
89	BFT/AE45W M	Plavoperajna tuna (sjeveroistočni Atlantik)	Atlantski ocean istočno od 45° Z i Sredozemno more	99,75	0,25
90	BSH/AN05N	Pas modrulj (sjeverni Atlantik)	Atlantski ocean sjeverno od 5° S	99,90	0,10
91	SWO/AN05 N	Iglun (sjeverni Atlantik)	Atlantski ocean sjeverno od 5° S	99,99	0,01

## 2.D Stokovi NAFO-a

Br.	Oznaka	Uobičajeni naziv	Područje	Udjeli	
				EU	UK
92	COD/N3M.	Bakalar (NAFO 3M)	NAFO 3M	83,66	16,34

## 2.E Posebni slučajevi

Br.	Oznaka	Uobičajeni naziv	Područja ICES-a	Udjeli	
				EU	UK
93	COD/1/2B.	Bakalar (Svalbard)	1 i 2b	75,00	25,00

## 2.F Stokovi koji se nalaze samo u vodama jedne stranke

Br.	Oznaka	Uobičajeni naziv	Područja ICES-a	Udjeli	
				EU	UK
94	GHL/1/2INT	Grenlandski halibut (međunarodne vode 1, 2)	Međunarodne vode u zonama 1 i 2	100,00	0,00
95	GHL/2A-C46	Grenlandski halibut (Sjeverno more i zapadno od Škotske)	6; vode Ujedinjene Kraljevine i vode Unije u zoni 4; vode Ujedinjene Kraljevine u zoni 2a; vode Ujedinjene Kraljevine i međunarodne vode u zoni 5b;	27,35	72,65
96	HER/06ACL.	Haringa (Clyde)	6 Clyde	0,00	100,00
97	HER/1/2-	Haringa (ASH)	Vode Ujedinjene Kraljevine, vode Farskih Otoka, norveške vode i međunarodne vode u zonama 1 i 2	70,00	30,00
98	LIN/05EI.	Manjić (5)	vode Ujedinjene Kraljevine i međunarodne vode u zoni 5	81,48	18,52
99	LIN/1/2.	Manjić (1,2)	Vode Ujedinjene Kraljevine i međunarodne vode u zonama 1 i 2	77,78	22,22
100	NEP/5BC6.	Škamp (zapadno od Škotske)	6; vode Ujedinjene Kraljevine i međunarodne vode u zoni 5b;	2,36	97,64
101	RED/51214D	Crveni bodečnjaci [dubokovodni pelagijski] (5, 12, 14)	Vode Ujedinjene Kraljevine i međunarodne vode u zoni 5; međunarodne vode u zonama 12 i 14	98,00	2,00
102	RED/51214S	Crveni bodečnjaci [površinski pelagijski] (5, 12, 14)	Vode Ujedinjene Kraljevine i međunarodne vode u zoni 5; međunarodne vode u zonama 12 i 14	98,00	2,00
103	SBR/10-	Rumenac okan (Azori)	Vode Unije i međunarodne vode u zoni 10	99,12	0,88
104	SRX/89-C.	Voline i raže (8, 9)	Vode Unije u zonama 8 i 9	99,78	0,22
105	USK/1214EI	Riba vrste <i>Brosme brosme</i> (1, 2, 14)	Vode Ujedinjene Kraljevine i međunarodne vode u zonama 1, 2 i 14	71,43	28,57

PRILOG FISH.3.

Br.	Oznaka stoka	Uobičajeni naziv	Područja ICES-a
106	ANF/8ABDE.	Grdobine (8)	8a, 8b, 8d i 8e
107	BLI/03A-	Manjić morski (3a)	Vode Unije u zoni 3a
108	BSF/8910-	Crni zmijičnjak (8,9,10)	8, 9 i 10
109	COD/03AN.	Bakalar (Skagerrak)	Skagerrak
110	HAD/03A.	Koljak (3a)	3a
111	HER/03A.	Haringa (3a)	3a
112	HER/03A-BC	Haringa (usputni ulov u zoni 3a)	3a
113	HER/6AS7BC	Haringa (Zapadno od Irske)	6aS, 7b i 7c
114	HKE/03A.	Oslić (3a)	3a
115	HKE/8ABDE.	Oslić (8)	8a, 8b, 8d i 8e
116	JAX/08C.	Šrauni (8c)	8c
117	LEZ/8ABDE.	Patarače (8)	8a, 8b, 8d i 8e
118	MAC/2A4A-N	Skuša (udio Danske u norveškim vodama)	Norveške vode u zonama 2a i 4a
119	MAC/8C3411	Skuša (južna komponenta)	8c, 9 i 10; Vode Unije na području CECAF-a 34.1.1.
120	PLE/03AN.	Iverak zlatopjeg (Skagerrak)	Skagerrak
121	SPR/03A.	Papalina (3a)	3a
122	SRX/03A-C.	Voline i raže (3a)	Vode Unije u zoni 3a
123	USK/03A.	Riba vrste <i>Brosme brosme</i> (3a)	3a
124	WHB/8C3411	Ugotica pučinka (južna komponenta)	8c, 9 i 10; Vode Unije na području CECAF-a 34.1.1.

#### PRILOG FISH.4.: PROTOKOL O PRISTUPU VODAMA

Ujedinjena Kraljevina i Unija,

POTVRĐUJUĆI suverena prava nezavisnih obalnih država koja stranke ostvaruju;

ISTIČUĆI da se pravo svake stranke da dodjeljuje plovilima druge stranke pristup svojim vodama radi ribolova obično ostvaruje godišnjim savjetovanjima nakon utvrđivanja TAC-ova za određenu godinu u godišnjim savjetovanjima;

PRIMJEĆUJUĆI društvene i gospodarske koristi daljnjeg razdoblja stabilnosti tijekom kojeg bi ribarima bilo dopušteno da do 30. lipnja 2026. imaju pristup vodama druge stranke kao prije stupanja na snagu ovog Sporazuma;

SPORAZUMJELE SU SE kako slijedi:

##### Članak 1.

Uspostavlja se razdoblje prilagodbe. Razdoblje prilagodbe traje od 1. siječnja 2021. do 30. lipnja 2026.

##### Članak 2.

1. Odstupajući od članka FISH.8. [Pristup vodama] stavaka 1., 3., 4., 5., 6. i 7. naslova V. [Ribarstvo], tijekom razdoblja prilagodbe svaka stranka dodjeljuje plovilima druge stranke pun pristup svojim vodama radi ribolova:

- (a) stokova iz Priloga FISH.1 i Priloga FISH.2.A, B i F na razini koja je razumno razmjerna odgovarajućim udjelima stranaka u ribolovnim mogućnostima;
- (b) stokova izvan kvota na razini jednakoj prosječnoj tonaži koju je ta stranka izlovila u vodama druge stranke u razdoblju 2012.–2016.;
- (c) za kvalificirana plovila u području voda stranaka između šest i dvanaest nautičkih milja od polazne crte u zonama ICES-a 4c i 7d–g u mjeri u kojoj su kvalificirana plovila svake od stranaka imala pristup tim vodama 31. prosinca 2020.

Za potrebe ove točke „kvalificirano plovilo” znači plovilo stranke koje je obavljalo ribolov u području iz prethodne rečenice najmanje četiri godine između 2012. i 2016. ili izravna zamjena tog plovila.

2. Stranke obavješćuju drugu stranku o svakoj promjeni razine i uvjeta pristupa vodama koji će se primjenjivati od 1. srpnja 2026.

3. Članak 9. [Kompenzacijske mjere u slučaju ukidanja ili smanjenja pristupa] primjenjuje se *mutatis mutandis* kad je riječ o bilo kojoj promjeni iz stavka 2. ovog članka za razdoblje od 1. srpnja 2026. do 31. prosinca 2026.



## PRILOG LAW-1.: RAZMJENA PODATAKA O DNK-U, OTISCIMA PRSTIJU I PODATAKA IZ REGISTRA VOZILA

### POGLAVLJE 0.: Opće odredbe

#### Članak 1.: Cilj

Cilj je ovog Priloga utvrditi potrebne odredbe o zaštiti podataka te administrativne i tehničke odredbe za provedbu trećeg dijela glave II. [Razmjena podataka od DNK-u, otiscima prstiju i podataka iz registra vozila].

#### Članak 2.: Tehničke specifikacije

Države poštuju zajedničke tehničke specifikacije u vezi sa svim zahtjevima i odgovorima povezanim s pretragama i usporedbama profila DNK-a, daktiloskopskim podacima i podacima iz registra vozila. Te tehničke specifikacije utvrđene su u poglavljima od 1. do 3.

#### Članak 3.: Komunikacijska mreža

Elektronička razmjena podataka o DNK-u, daktiloskopskih podataka i podataka iz registra vozila među državama odvija se komunikacijskom mrežom Transeuropske usluge za telematiku među upravama (TESTA II), uzimajući u obzir njezin daljnji razvoj.

#### Članak 4.: Dostupnost automatizirane razmjene podataka

Države poduzimaju sve potrebne mjere kako bi osigurale da su automatizirano pretraživanje ili usporedba podataka o DNK-u, daktiloskopskih podataka i podataka iz registra vozila mogući 24 sata na dan sedam dana u tjednu. U slučaju tehničkog kvara, nacionalne kontaktne točke država odmah obavješćuju jedna drugu te se usuglašavaju o privremenim alternativnim rješenjima za razmjenu informacija u skladu s važećim propisima. Automatizirana razmjena podataka ponovno se uspostavlja što je prije moguće.

#### Članak 5.: Referentni brojevi za podatke o DNK-u i daktiloskopske podatke

Referentni brojevi iz članka LAW.PRUM.7. [Uspostava domaćih baza podataka o analizi DNK-a] i članka LAW.PRUM.11. [Daktiloskopski podaci] sastoje se od kombinacije sljedećeg:

- (a) koda koji državama, u slučaju podudaranja, omogućuje da u svojim bazama podataka pronađu osobne podatke i ostale informacije kako bi ih mogle dostaviti jednoj, više ili svim državama sukladno članku LAW.PRUM.14 [Dostava daljnjih osobnih podataka i drugih informacija];
- (b) koda koji označuje nacionalno podrijetlo profila DNK-a ili daktiloskopskih podataka; i
- (c) u vezi s podacima o DNK-u, koda koji označuje tip profila DNK-a.

#### Članak 6.: Načela razmjene podataka o DNK-u

1. Države upotrebljavaju postojeće standarde za razmjenu podataka o DNK-u, kao što su Europski standardni niz (*European Standard Set – ESS*) ili Interpolov standardni niz lokusa (*Interpol Standard Set of Loci – ISSOL*).

2. Postupak prijenosa, u slučaju automatiziranog pretraživanja i uspoređivanja profila DNK-a, odvija se u okviru decentralizirane strukture.
3. Poduzimaju se odgovarajuće mjere kako bi se osigurala tajnost i integritet podataka koji se šalju drugim državama, uključujući njihovo šifriranje.
4. Države poduzimaju potrebne mjere kako bi zajamčile integritet profila DNK-a stavljenih na raspolaganje ili poslanih na usporedbu drugim državama te kako bi zajamčile da su te mjere u skladu s međunarodnim normama kao što je ISO 17025.
5. Države upotrebljavaju oznake za države u skladu s normom ISO 3166-1 alpha-2.

#### Članak 7.: Pravila o zahtjevima i odgovorima u vezi s podacima o DNK-u

1. Zahtjev za automatizirano pretraživanje ili uspoređivanje iz članka LAW.PRUM.8 [Automatizirano pretraživanje profila DNK-a] ili LAW.PRUM.9 [Automatizirano uspoređivanje profila DNK-a] uključuje samo sljedeće informacije:
  - (a) oznaku države koja podnosi zahtjev;
  - (b) datum, vrijeme i referentni broj zahtjeva;
  - (c) profile DNK-a i njihove referentne brojeve;
  - (d) podatke o tipovima poslanih profila DNK-a (neidentificirani profili DNK-a ili referentni profili DNK-a); i
  - (e) informacije potrebne za kontroliranje sustavâ baza podataka i kontrolu kvalitete automatskih postupaka pretraga.
2. Odgovor (izvješće o podudaranju) na zahtjev iz stavka 1. sadržava samo sljedeće informacije:
  - (a) podatak o tome je li je utvrđeno jedno ili više podudaranja (pogodak) ili da podudaranja nije bilo (nema pogodak);
  - (b) datum, vrijeme i referentni broj zahtjeva;
  - (c) datum, vrijeme i referentni broj odgovora;
  - (d) oznaku države koja podnosi zahtjev i države koja prima zahtjev;
  - (e) referentne brojeve države koja podnosi zahtjev i države koja prima zahtjev;
  - (f) podatke o tipu poslanih profila DNK-a (neidentificirani profili DNK-a ili referentni profili DNK-a);
  - (g) zatražene profile DNK-a i profile DNK-a koji se podudaraju; i

(h) informacije potrebne za kontroliranje sustavâ baza podataka i kontrolu kvalitete automatskih postupaka pretraga.

3. Automatsko obavješćivanje o podudaranju osigurava se samo ako je automatizirano pretraživanje ili uspoređivanje rezultiralo podudaranjem minimalnog broja lokusa. To minimalno podudaranje utvrđeno je u poglavlju 1.

4. Države osiguravaju da su zahtjevi u skladu s izjavama izdanima u skladu s člankom LAW.PRUM.7 [Uspostava domaćih baza podataka o analizi DNK-a] stavkom 3.

Članak 8.: Postupak prijenosa prilikom automatiziranog pretraživanja neidentificiranih profila DNK-a u skladu s člankom LAW.PRUM.8. [Automatizirano pretraživanje profila DNK-a]

1. Ako prilikom pretrage na osnovi neidentificiranog profila DNK-a u nacionalnoj bazi podataka nije utvrđeno podudaranje ili je utvrđeno podudaranje na osnovi neidentificiranog profila DNK-a, neidentificirani profil DNK-a tada se može poslati svim bazama podataka država te ako je prilikom pretrage na osnovi tog neidentificiranog profila DNK-a utvrđeno podudaranje s referentnim i/ili neidentificiranim profilima DNK-a u bazama podataka drugih država, ta se podudaranja, kao i podatkovni zapis DNK-a automatski šalju državi koja podnosi zahtjev; ako u bazama podataka drugih država nije utvrđeno podudaranje, o tome se odmah obavješćuje država koja podnosi zahtjev.

2. Ako je prilikom pretrage na osnovi neidentificiranog profila DNK-a utvrđeno podudaranje u bazama podataka drugih država, svaka dotična država može u vezi s time u svoju nacionalnu bazu podataka unijeti bilješku.

Članak 9.: Postupak prijenosa za automatizirano pretraživanje referentnih profila DNK-a u skladu s člankom LAW.PRUM.8. [Automatizirano pretraživanje profila DNA-a]

Ako prilikom pretrage na osnovi referentnog profila DNK-a u nacionalnoj bazi podataka na osnovi referentnog profila DNK-a nije utvrđeno podudaranje ili je utvrđeno podudaranje na osnovi neidentificiranog profila DNK-a, taj se referentni profil DNK-a tada može poslati svim bazama podataka država te ako je prilikom pretrage na osnovi tog referentnog profila DNK-a utvrđeno podudaranje s referentnim i/ili neidentificiranim profilima DNK-a u bazama podataka drugih država, ta se podudaranja, kao i podatkovni zapis DNK-a automatski šalju državi koja podnosi zahtjev; ako u bazama podataka drugih država nije utvrđeno podudaranje, o tome se odmah obavješćuje država koja podnosi zahtjev.

Članak 10.: Postupak prijenosa prilikom automatiziranog uspoređivanja neidentificiranih profila DNK-a u skladu s člankom LAW.PRUM.9. [Automatizirano uspoređivanje profila DNK-a]

1. Ako je prilikom usporedbe na osnovi neidentificiranih profila DNK-a utvrđeno podudaranje s referentnim i/ili neidentificiranim profilima DNK-a iz baza podataka drugih država, ta se podudaranja, kao i podatkovni zapis DNK-a automatski šalju državi koja podnosi zahtjev.

2. Ako je prilikom pretrage na osnovi neidentificiranog profila DNK-a utvrđeno podudaranje u bazama podataka drugih država s neidentificiranim profilima DNK-a ili s referentnim profilima DNK-a, svaka dotična država može u vezi s time u svoju nacionalnu bazu podataka unijeti bilješku.

#### Članak 11.: Načela za razmjenu daktiloskopskih podataka

1. Digitalizacija daktiloskopskih podataka i njihov prijenos drugim državama odvija se sukladno ujednačenom formatu podataka određenom u poglavlju 2.
2. Svaka država osigurava da su daktiloskopski podaci koje šalje dostatne kvalitete za usporedbu s pomoću sustava za automatsku identifikaciju otisaka prstiju (AFIS).
3. Postupak prijena za razmjenu daktiloskopskih podataka odvija se u okviru decentralizirane strukture.
4. Poduzimaju se odgovarajuće mjere kako bi se osigurala tajnost i integritet daktiloskopskih podataka koji se šalju drugim državama, uključujući njihovo šifriranje.
5. Države upotrebljavaju oznake za države u skladu s normom ISO 3166-1 alpha-2.

#### Članak 12.: Sposobnosti za pretragu u vezi s daktiloskopskim podacima

1. Svaka država osigurava da njezini zahtjevi za pretragu ne premašuju kapacitete za pretragu države koja prima zahtjev. Ujedinjena Kraljevina prijavljuje svoje maksimalne dnevne sposobnosti pretrage daktiloskopskih podataka identificiranih osoba i daktiloskopskih podataka osoba koje još nisu identificirane.
2. Najveći broj kandidata koji se u okviru jednog prijena mogu prihvatiti za provjeru utvrđen je u poglavlju 2.

#### Članak 13.: Pravila za zahtjeve i odgovore u vezi s daktiloskopskim podacima

1. Država koja prima zahtjev provjerava kvalitetu poslanih daktiloskopskih podataka bez odgode i putem potpuno automatiziranog postupka. Ako su podaci neprikladni za automatizirano uspoređivanje, država koja prima zahtjev bez odgode o tome obavješćuje državu koja podnosi zahtjev.
2. Država koja prima zahtjev obavlja pretrage po istom redoslijedu prema kojem su zahtjevi zaprimljeni. Zahtjevi se obrađuju u roku od 24 sata prema potpuno automatiziranom postupku. Država koja podnosi zahtjev može, ako to njezino domaće zakonodavstvo propisuje, zatražiti ubranu obradu svojih zahtjeva te država koja prima zahtjev te pretrage obavlja bez odgode. Ako se rokovi ne mogu poštovati zbog više sile, usporedba se vrši odmah čim se prepreke uklone.

#### Članak 14.: Načela za automatizirano pretraživanje podataka iz registra vozila

1. Za automatizirano pretraživanje podataka iz registra vozila države upotrebljavaju verziju računalne aplikacije Europski informacijski sustav za prometne i vozačke dozvole (Eucaris) koji je posebno razvijen za potrebe članka LAW.PRUM.15 [Automatizirano pretraživanje podataka iz registra vozila], kao i izmijenjene inačice tog računalnog programa.

2. Automatizirano pretraživanje podataka iz registra vozila odvija se u okviru decentralizirane strukture.
3. Informacije koje se razmjenjuju putem sustava Eucaris prenose se u šifriranom obliku.
4. Elementi podataka iz registra vozila koji se razmjenjuju utvrđeni su u poglavlju 3.
5. Pri provedbi članka LAW.PRUM.15 [Automatizirano pretraživanje podataka iz registra vozila] države prednost mogu dati pretraživanju koje je povezano s borbom protiv teških oblika kriminala.

#### Članak 15.: Troškovi

Svaka država snosi troškove koji proizlaze iz upravljanja, upotrebe i održavanja računalne aplikacije Eucaris iz članka 14. stavka 1.

#### Članak 16.: Svrha

1. Obrada osobnih podataka u državi primateljici dopuštena je isključivo u svrhe za koje su podaci dostavljeni u skladu s trećim dijelom glavom II. [Razmjena podataka od DNK-u, otiscima prstiju i podataka iz registra vozila]. Obrada u druge svrhe dopuštena je samo uz prethodno odobrenje države koja upravlja bazom podataka i samo prema domaćem pravu države koja zaprima podatke. Takvo odobrenje može se dati ako se osigura da je obrada za te druge svrhe dopuštena prema domaćem pravu države koja upravlja bazom podataka.
2. Obrada podataka dostavljenih u skladu s člancima LAW.PRUM.8 [Automatizirano pretraživanje profila DNK-a], LAW.PRUM.9 [Automatizirano uspoređivanje profila DNK-a] i LAW.PRUM.12 [Automatizirano pretraživanje daktiloskopskih podataka] od strane države koja pretražuje ili uspoređuje podatke dopuštena je samo radi:
  - (a) utvrđivanja podudaraju li se uspoređeni profili DNK-a ili daktiloskopski podaci;
  - (b) pripremu i dostavljanje policijske ili sudske zamolbe za pravnu pomoć u skladu s domaćim pravom, ako se ti podaci podudaraju;
  - (c) evidentiranje u smislu članka 19. ovog poglavlja.
3. Država koja upravlja bazom podataka može obrađivati podatke koji su joj dostavljeni u skladu s člancima LAW.PRUM.8. [Automatizirano pretraživanje profila DNK-a], LAW.PRUM.9 [Automatizirano uspoređivanje profila DNK-a] i LAW.PRUM.12 [Automatizirano pretraživanje daktiloskopskih podataka] samo ako je to potrebno za potrebe uspoređivanja, pružanja automatiziranih odgovora ili evidentiranja u skladu s člankom 19. ovog poglavlja. Dostavljeni podaci odmah se brišu nakon uspoređivanja podataka ili automatiziranih odgovora na pretrage, osim ako je daljnja obrada potrebna zbog svrha iz ovog članka stavka 2. točaka (b) i (c).
4. Podatke dostavljene u skladu s člankom LAW.PRUM.15 [Automatizirano pretraživanje podataka iz registra vozila] može upotrebljavati država koja upravlja bazom podataka samo ako je to potrebno u svrhu automatiziranih odgovora na postupke pretraživanja ili evidentiranja kako je

navedeno u članku 19. ovog poglavlja. Dostavljeni podaci brišu se odmah nakon automatiziranih odgovora na pretrage, osim ako je daljnja obrada potrebna radi evidentiranja u skladu s člankom 19. ovog poglavlja. Država članica može upotrebljavati dobivene podatke samo za postupak zbog kojeg je pretraživanje provedeno.

#### Članak 17.: Točnost, aktualnost i rok pohrane podataka

1. Države osiguravaju točnost i aktualnost osobnih podataka. Ako se *ex officio* ili na temelju obavijesti ispitanika pokaže da su ti podaci netočni ili nisu trebali biti dostavljeni, o tome će se bez odgode obavijestiti država koja zaprima podatke. Dotična država ili više njih moraju te podatke izbrisati ili ispraviti. Štoviše, dostavljeni osobni podaci ispravljaju se ako se utvrdi da su netočni. Ako tijelo koje zaprima podatke posumnja da su dostavljeni podaci netočni ili da se trebaju izbrisati, odmah se obavješćuje tijelo koje ih je dostavilo.

2. Uz podatke čiju točnost ispitanik osporava, a čija se točnost ili netočnost ne može utvrditi, na zahtjev ispitanika stavlja se oznaka u skladu s domaćim pravom država. Ako postoji oznaka, ona se sukladno domaćem pravu država može ukloniti samo uz dopuštenje ispitanika ili na temelju odluke nadležnog suda ili neovisnog tijela za zaštitu podataka.

3. Dostavljeni osobni podaci koji nisu trebali biti dostavljeni ili zaprimljeni brišu se. Podaci koji su dostavljeni i zaprimljeni na zakonit način brišu se:

- (a) ako nisu više potrebni za svrhu radi koje su dostavljeni; ako su osobni podaci dostavljeni bez postojanja zahtjeva, tijelo koje zaprima podatke bez odgode provjerava jesu li potrebni u svrhe zbog kojih su dostavljeni;
- (b) po isteku najdužeg roka za čuvanje podataka koji je utvrđen domaćim pravom države koja šalje podatke, ako je tijelo koje ih šalje obavijestilo tijelo koje ih zaprima o tom najdužem roku u vrijeme dostave podataka.

4. Ako postoji vjerojatnost da će se brisanjem ugroziti interesi ispitanika, podaci se blokiraju umjesto da ih se briše sukladno domaćem pravu. Blokirani podaci mogu se dostavljati ili upotrebljavati samo u svrhu zbog koje nisu bili izbrisani.

#### Članak 18.: Tehničke i organizacijske mjere za osiguravanje zaštite i sigurnosti podataka

1. Tijela koja dostavljaju i zaprimaju podatke poduzimaju mjere za osiguranje da su osobni podaci učinkovito zaštićeni od slučajnih ili neovlaštenih uništavanja, slučajnoga gubitka, neovlaštenog pristupa, neovlaštenog ili slučajnog mijenjanja i neovlaštenog otkrivanja.

2. Tehničke karakteristike postupka automatiziranog pretraživanja uređene su u provedbenim mjerama kako je navedeno u članku LAW.PRUM.17 [Provedbene mjere] kojima se jamči da:

- (a) su poduzete najnovije tehničke mjere kako bi se osigurala zaštita i sigurnost podataka, posebno tajnost i cjelovitost podataka;

- (b) primjenjuju se postupci kodiranja i izdavanja dozvola koje su potvrdila nadležna tijela, pri upotrebi javno dostupnih mreža; i
- (c) može se provjeriti dostupnost pretraga u skladu s člankom 19. stavcima 2., 5. i 6. ovog poglavlja.

Članak 19.: Bilježenje i evidentiranje: posebna pravila o automatiziranoj i neautomatiziranoj dostavi podataka

1. Svaka država jamči da je svako neautomatizirano dostavljanje i svako neautomatizirano zaprimanje osobnih podataka od strane tijela koje upravlja bazom podataka te od strane tijela koje pretražuje zabilježeno s ciljem provjeravanja dopustivosti dostave. Zabilježba sadržava sljedeće podatke:

- (a) razlog dostave;
- (b) dostavljene podatke;
- (c) datum dostave; i
- (d) naziv ili referentnu šifru tijela koje traži podatke i tijela koje upravlja bazom podataka.

2. Na automatizirano pretraživanje podataka u skladu s člankom LAW.PRUM.8. [Automatizirano pretraživanje profila DNK-a], člankom LAW.PRUM.12. [Automatizirano pretraživanje daktiloskopskih podataka] i člankom LAW.PRUM.15. [Automatizirano pretraživanje podataka iz registra vozila] i na automatizirano uspoređivanje u skladu s člankom LAW.PRUM.9. [Automatizirano uspoređivanje profila DNK-a] primjenjuje se sljedeće:

- (a) samo posebno ovlaštene službenice nacionalnih kontaktnih točaka mogu provoditi pretraživanja i uspoređivanja; popis službenika ovlaštenih za provođenje automatiziranih pretraživanja ili uspoređivanja daje se na zahtjev nadzornim tijelima iz stavka 6. te drugim državama;
- (b) svaka država osigurava da su svaka dostava i zaprimanje osobnih podataka od strane tijela koje upravlja bazom podataka i tijela koje traži podatke zabilježeni, uključujući obavijesti o postojanju pogotka; zabilježba sadržava sljedeće podatke:
  - (i) dostavljene podatke;
  - (ii) datum i točno vrijeme dostave; i
  - (iii) naziv ili referentnu šifru tijela koje traži podatke i tijela koje upravlja bazom podataka.

3. Tijelo koje traži podatke evidentira i razlog pretraživanja ili dostave kao i identifikator službenika koji provodi pretraživanje i službenika koji je naložio pretraživanje ili dostavu.

4. Tijelo koje evidentira odmah dostavlja evidentirane podatke na zahtjev tijela nadležnog za zaštitu podataka određene države najkasnije unutar četiri tjedna od zaprimanja zahtjeva; Evidentirani podaci mogu se upotrebljavati samo u sljedeće svrhe:

- (a) nadzor zaštite podataka;
- (b) osiguravanje sigurnosti podataka.

5. Evidentirani podaci zaštićuju se odgovarajućim mjerama od neodgovarajuće upotrebe i drugih oblika neprimjerene upotrebe, a čuvaju se dvije godine. Po isteku roka za čuvanje, evidentirani podaci odmah se brišu.

6. Odgovornost za pravni nadzor dostave ili zaprimanja osobnih podataka imaju nezavisna tijela za zaštitu podataka ili, prema potrebi, sudska tijela dotičnih država. Svatko je ovlašten zatražiti od tih tijela provjeru zakonitosti obrade vlastitih osobnih podataka u skladu s domaćim pravom. Neovisno o takvom zahtjevu, ta tijela i tijela nadležna za evidentiranje provode nasumične provjere zakonitosti dostavljanja, koje se temelje na dotičnim bazama podataka.

7. Rezultati takvih provjera čuvaju se 18 mjeseci pri nezavisnim tijelima za zaštitu podataka. Protekom tog vremena brišu se bez odgode. Svako tijelo za zaštitu podataka može primiti zahtjev od strane nezavisnog tijela za zaštitu podataka druge države da izvršava svoje ovlasti u skladu s domaćim pravom. Nezavisna tijela za zaštitu podataka država obavljaju zadaće nadzora potrebne za međusobnu suradnju, posebno razmjenom važnih informacija.

#### Članak 20.: Prava ispitanika na naknadu štete

Ako je tijelo jedne države dostavilo osobne podatke u skladu s trećim dijelom glavom II. [Razmjena podataka od DNK-u, otiscima prstiju i podataka iz registra vozila], tijelo koje zaprima podatke u drugoj državi ne smije se pozvati na netočnost podataka koji su mu dostavljeni kao razlog za oslobođenje od odgovornosti prema oštećenoj stranci temeljem domaćeg prava. Ako je tijelo koje je zaprimilo podatke treba isplatiti naknadu štete zbog njegove upotrebe nepravilno prenesenih podataka, tijelo koje je dostavilo te podatke u potpunosti će naknaditi iznos plaćen na ime naknade štete tijelu koje je zaprimilo podatke.

#### Članak 21.: Informacije koje su zatražile države

Država koja je zaprimila informacije obavješćuje državu koja ih je dostavila o zahtjevu za obradu dostavljenih podataka i dobivenim rezultatima.

#### Članak 22.: Izjave i imenovanja

1. Ujedinjena Kraljevina dostavlja svoje izjave u skladu s člankom LAW.PRUM.7. [Uspostava domaćih baza podataka o analizi DNK-a] stavkom 3. i člankom 12. stavkom 1. ovog poglavlja, kao i svoja imenovanja u skladu s člankom LAW.PRUM 13. [Nacionalne kontaktne točke] stavkom 1. i člankom LAW.PRUM 15. [Automatizirano pretraživanje podataka iz registra vozila] stavkom 3. Posebnom odboru za izvršavanje zakonodavstva i pravosudnu suradnju.



2. Činjenične informacije koje su dostavile Ujedinjena Kraljevina u tim izjavama i imenovanjima i države članice u skladu s člankom LAW.PRUM.17. [Provedbene mjere] stavkom 3. uključene su u Priručnik iz članka 18. stavka 2. Odluke 2008/616/PUP.

3. Države mogu u svakom trenutku izmijeniti izjave i imenovanja podnesena u skladu sa stavkom 1. dostavom obavijesti Posebnom odboru za izvršavanje zakonodavstva i pravosudnu suradnju. Sve zaprimljene izjave Posebni odbor za izvršavanje zakonodavstva i pravosudnu suradnju prosljeđuje Glavnom tajništvu Vijeća.

4. Glavno tajništvo Vijeća priopćuje sve izmjene u Priručniku iz stavka 2. Posebnom odboru za izvršavanje zakonodavstva i pravosudnu suradnju.

#### Članak 23.: Priprema odluka iz članka LAW.PRUM.18. [Ex ante evaluacija]

1. Vijeće odluku iz članka LAW.PRUM.18. [Ex ante evaluacija] donosi na osnovi izvješća o ocjeni koje se temelji na upitniku.

2. S obzirom na automatiziranu razmjenu podataka u skladu s trećim dijelom glavom II. [Razmjena podataka o DNK-u, otiscima prstiju i podataka iz registra vozila], izvješće o ocjeni temelji se i na ocjenjivačkom posjetu i pokusu koji se provodi ako je to potrebno kada Ujedinjena Kraljevina obavijesti Posebni odbor za izvršavanje zakonodavstva i pravosudnu suradnju da je provela obveze koje su za njih propisane u skladu s trećim dijelom glavom II. [Razmjena podataka o DNK-u, otiscima prstiju i podataka iz registra vozila] i podnijela izjave predviđene u članku 22. ovog poglavlja. Daljnje pojedinosti o tom postupku navedene su u poglavlju 4. ovog Priloga.

#### Članak 24.: Statistika i izvješćivanje

1. Ocjena administrativne, tehničke i financijske primjene razmjene podataka u skladu s trećim dijelom glavom II. [Razmjena podataka o DNK-u, otiscima prstiju i podataka iz registra vozila] provodi se redovito. Ocjena se provodi s obzirom na kategorije podataka za koje je započela razmjena podataka među dotičnim državama. Ocjena se temelji na izvješćima dotičnih država.

2. Svaka država prikuplja statističke podatke o rezultatima automatizirane razmjene podataka. Kako bi se osigurala usporedivost, model za statističke podatke sastavlja odgovarajuća radna skupina Vijeća. Ti će se statistički podaci svake godine prosljeđivati Posebnom odboru za izvršavanje zakonodavstva i pravosudnu suradnju.

3. Usto, države redovito, ali ne više od jednom godišnje, moraju pružiti daljnje informacije o administrativnoj, tehničkoj i financijskoj provedbi automatizirane razmjene podataka koje su potrebne za analizu i poboljšanje procesa.

4. Statistički podaci i izvješćivanje koje provode države članice u skladu s odlukama 2008/615/PUP i 2008/616/PUP primjenjuju se u vezi s ovim člankom.

#### POGLAVLJE 1.: Razmjena podataka o DNK-u

## 1. Forenzička pitanja, pravila podudaranja i algoritmi povezani s DNK-om

### 1.1. Svojstva profila DNK-a

Profil DNK-a može sadržavati 24 para brojki koje predstavljaju alele 24 lokusa koji se upotrebljavaju i u postupcima u vezi s DNK-om koje provodi Interpol. Imena tih lokusa navedena su u sljedećoj tablici:

VWA	TH01	D21S11	FGA	D8S1179	D3S1358	D18S51	Amelogenin
TPOX	CSF1P0	D13S317	D7S820	D5S818	D16S539	D2S1338	D19S433
Penta D	Penta E	FES	F13A1	F13B	SE33	CD4	GABA

Sedam sivom bojom označenih lokusa u gornjem redu predstavljaju sadašnji Europski standardni niz (*European Standard Set, ESS*), kao i Interpolov standardni niz lokusa (*Interpol Standard Set of Loci, ISSOL*).

Pravila uključivanja:

Profili DNK-a koje države daju na raspolaganje za pretragu i usporedbu, kao i profili DNK-a poslani za pretragu i usporedbu, sadržavaju najmanje šest u potpunosti određenih<sup>147</sup> lokusa te, ovisno o njihovoj raspoloživosti, mogu sadržavati dodatne lokuse ili prazna mjesta. Referentni profili DNK-a sadržavaju najmanje šest od sedam ESS lokusa. Kako bi se povećala točnost podudaranja, svi se raspoloživi aleli pohranjuju u indeksiranu bazu podataka profila DNK-a te se upotrebljavaju za pretraživanje i uspoređivanje. Svaka država trebala bi primijeniti sve nove ESS lokuse koje prihvati EU čim to postane praktički izvedivo.

Miješani profili nisu dozvoljeni, tako da će se vrijednosti alela svakog lokusa sastojati od samo dva broja, koji mogu biti isti u slučaju homozigotnosti danog lokusa.

Za zamjenske znakove i mikrovarijante primjenjuju se sljedeća pravila:

- svaku nebrojčanu vrijednost osim amelogenina, koja je sadržana u profilu (npr. „o”, „f”, „r”, „na”, „nr” ili „un”) treba automatski pretvoriti za prijenos u zamjenske znakove (\*) te je se može pretražiti u usporedbi sa svima,
- brojčane vrijednosti „0”, „1” ili „99” koje su sadržane u profilu treba automatski pretvoriti za prijenos u zamjenske znakove (\*) te ih se može pretražiti u usporedbi sa svima,

---

<sup>147</sup> „U potpunosti određen” znači da je uključena obrada vrijednosti rijetkih alela.

- ako su za jedan lokus dana tri alela, prihvatit će se prvi alel, a preostala dva alela moraju automatski biti pretvorena za prijenos u zamjenske znakove (\*) te ih se može pretražiti u usporedbi sa svima,
- ako su dani zamjenski znakovi za alel 1 ili 2, pretražuju se obje permutacije brojčane vrijednosti određenog lokusa (npr. 12, \* se može podudarati s 12,14 ili 9,12),
- Za mikrovarijante pentanukleotida (Penta D, Penta E i CD4) podudaranja će se tražiti u skladu sa sljedećim:

$$x.1 = x, x.1, x.2$$

$$x.2 = x.1, x.2, x.3$$

$$x.3 = x.2, x.3, x.4$$

$$x.4 = x.3, x.4, x + 1,$$

- Za mikrovarijante tetranukleotida (ostali lokusi su tetranukleotidi) podudaranja će se tražiti u skladu sa sljedećim:

$$x.1 = x, x.1, x.2$$

$$x.2 = x.1, x.2, x.3$$

$$x.3 = x.2, x.3, x + 1.$$

## 1.2. Pravila podudaranja

Usporedba dvaju profila DNK-a obavljat će se na osnovi lokusa za koje je par vrijednosti alela dostupna u oba profila DNK-a. Najmanje šest u potpunosti određenih lokusa (osim amelogenina) mora se podudarati s oba profila DNK-a prije nego što je dan odgovor o pogotku.

Potpuno podudaranje (Kvaliteta 1) definira se kao podudaranje kada su sve vrijednosti alela lokusa koji se uspoređuje iz profila DNK-a molitelja i zamoljenog profila DNK-a jednake. Djelomično podudaranje definira se kao podudaranje kada se vrijednost samo jednog alela koji se uspoređuju razlikuje u dvama profilima DNK-a (kvaliteta 2, 3 i 4). Djelomično podudaranje prihvaća se samo ako u dvama uspoređenim profilima DNK-a postoji najmanje šest u potpunosti određenih lokusa koji se podudaraju.

Razlog djelomičnog podudaranja može biti:

- ljudska strojopisna pogreška prilikom unošenja jednog od profila DNK-a u zahtjev za pretragom ili u bazu podataka DNK-a,
- pogreška prilikom utvrđivanja određivanja alela ili prilikom određivanja imena alelima tijekom postupka generiranja profila DNK-a.

### 1.3. Pravila izvješćivanja

Izvješćuje se o potpunim podudaranjima, djelomičnim podudaranjima te o nepodudaranju.

Izvješće o podudaranju slat će se nacionalnoj kontaktnoj točki koja podnosi zahtjev te će biti stavljeno na raspolaganje i nacionalnoj kontaktnoj točki koja prima zahtjev (kako bi mogla procijeniti vrstu i broj mogućih nastavnih zahtjeva za daljnje raspoložive osobne podatke i ostale informacije povezane s profilom DNK-a koje odgovaraju pogotku u skladu s člankom LAW.PRUM.14. [Dostava daljnjih osobnih podataka i drugih informacija]).

### 2. Tablica s brojčanim oznakama država

U skladu s trećim dijelom glavom II. [Razmjena podataka od DNK-u, otiscima prstiju i podataka iz registra vozila] za uspostavu naziva domena i ostalih konfiguracijskih parametara koji su potrebni u skladu s prümским aplikacijama za razmjenu podataka DNK-a u okviru zatvorene mreže upotrebljavaju se dvoznamenkaste oznake ISO 3166-1.

ISO 3166-1 alpha-2 oznake sljedeće su dvoslovne oznake država:

Naziv države	Kod	Naziv države	Kod
Belgija	BE	Litva	LT
Bugarska	BG	Luksemburg	LU
Češka	CZ	Mađarska	HU
Danska	DK	Malta	MT
Njemačka	DE	Nizozemska	NL
Estonija	EE	Austrija	AT
Irska	IE	Poljska	PL
Grčka	EL	Portugal	PT
Španjolska	ES	Rumunjska	RO
Francuska	FR	Slovačka	SK
Hrvatska	HR	Slovenija	SI
Italija	IT	Finska	FI
Cipar	CY	Švedska	SE
Latvija	LV	Ujedinjena Kraljevina	UK

### 3. Funkcionalna analiza

#### 3.1. Raspoloživost sustava

Zahtjevi na temelju članka LAW.PRUM.8. [Automatizirano pretraživanje profila DNK-a] trebaju stići u ciljanu bazu podataka kronološkim redom kojim su poslani; odgovore treba poslati kako bi stigli do države koja podnosi zahtjev u roku od 15 minuta od dolaska zahtjeva.

#### 3.2. Drugi korak

Kada država zaprimi izvješće o podudaranju, njezina nacionalna kontaktna točka odgovorna je za usporedbu vrijednosti profila podnesenog kao pitanje i vrijednosti profila(â) zaprimljenih kao odgovor kako bi potvrdila i provjerila dokaznu vrijednost profila. Nacionalne kontaktne točke mogu jedna drugu neposredno kontaktirati u svrhu potvrde.

Postupci pravne pomoći započinju nakon potvrde postojećeg podudaranja između dva profila, i to na osnovi „potpunog podudaranja” ili „djelomičnog podudaranja” koje je dobiveno tijekom automatizirane konzultacijske faze.

### 4. Kontrolni dokument sučelja DNK-a

#### 4.1. Uvod

##### 4.1.1. Ciljevi

Ovo poglavlje definira zahtjeve za razmjenu informacija o profilu DNK-a između sustava baza podataka o DNK-u svih država. Polja zaglavlja definirana su posebno za prümšku razmjenu DNK-a, podatkovni dio temelji se na podatkovnom dijelu profila DNK-a u shemi XML definiranoj za Interpolov portal za razmjenu DNK-a.

Podaci se razmjenjuju putem SMPT-a (Jednostavni protokol razmjene pošte – *Simple Mail Transfer Protocol*) i ostalih najsuvremenijih tehnologija upotrebom središnjeg posredničkog poslužitelja elektroničke pošte koji osigurava pružatelj pristupa mreži. Datoteka XML prenosi se kao tijelo elektroničke pošte.

##### 4.1.2. Opseg

Ovaj Kontrolni dokument sučelja (ICD) definira samo sadržaj poruke (ili elektroničke pošte). Sva pitanja koja se odnose konkretno na mrežu ili na elektroničku poštu definirana su jednako, kako bi se omogućila zajednička tehnička osnova za razmjenu podataka o DNK-u.

To uključuje:

- format polja u koje se upisuje predmet poruke kako bi se time omogućila/dozvolila automatska obrada poruka,
- je li šifriranje sadržaja potrebno te, ako jest, koje bi metode trebalo izabrati,

- najdulju moguću duljinu poruka.

#### 4.1.3. Struktura XML i načela

XML poruka sastavljena je od:

- zaglavlja, koje sadržava informacije o prijenosu, i
- podatkovnog dijela, koji sadržava konkretne informacije o profilu, kao i sam profil.

Ista XML shema upotrebljava se za zahtjev i odgovor.

Za potrebe cjelovitih provjera neidentificiranih profila DNK-a, kako je predviđeno u članku LAW.PRUM.9. [Automatizirano uspoređivanje profila DNK-a], moguće je poslati skupinu profila u jednoj poruci. Treba definirati najveći mogući broj profila u jednoj poruci. Taj broj ovisi o najvećoj dozvoljenoj veličini elektroničke poruke te se definira nakon izbora poslužitelja elektroničke pošte.

XML primjer:

```
<?version="1.0" standalone="yes"?>
<PRUEMDNA xmlns:msxsl="urn:schemas-microsoft-com:xslt"
xmlns:xsi="http://www.w3.org/2001/XMLSchema-instance">
<header>
(...)
</header>
<datas>
(...)
</datas>
[<datas> struktura podataka ponavlja se ako je u istoj poruci SMTP (...) poslano više profila; to je
dozvoljeno samo u slučajevima iz članka LAW.PRUM.9. [Automatsko uspoređivanje profila DNK-a]
</datas>]
</PRUEMDNA>
```

#### 4.2. Određenje strukture XML

Sljedeća određenja navedena su za potrebe dokumentacije i bolje čitljivosti, stvarne obvezujuće informacije nalaze se u XML shemi datoteke (PRUEM DNA.xsd).

##### 4.2.1. Shema PRUEMDNAx

Sadržava sljedeća polja:

Polja	Tip	Opis
header	PRUEM_header	Occurs: 1.
datas	PRUEM_datas	Occurs: 1 ... 500

#### 4.2.2. Sadržaj strukture zaglavlja

##### 4.2.2.1. Zaglavlje PRUEM

Ovo je struktura koja opisuje zaglavlje datoteke XML. Sadržava sljedeća polja:

Polja	Tip	Opis
direction	PRUEM_header_dir	Direction of message flow
ref	String	Reference of the XML file
generator	String	Generator of XML file
schema_version	String	Version number of schema to use
requesting	PRUEM_header_info	Requesting State info
requested	PRUEM_header_info	Requested State info

##### 4.2.2.2. PRUEM\_header dir

Tip podataka sadržanih u poruci, vrijednost može biti:

Vrijednost	Opis
R	Request
A	Answer

##### 4.2.2.3. Informacije zaglavlja PRUEM

Struktura s nazivom države i datumom/vremenom poruke. Sadržava sljedeća polja:

Polja	Tip	Opis
source_isocode	String	ISO 3166-2 code of the requesting State
destination_isocode	String	ISO 3166-2 code of the requested State
request_id	String	unique Identifier for a request
date	Date	Date of creation of message
time	Time	Time of creation of message

#### 4.2.3. Sadržaj podataka profila PRUEM

##### 4.2.3.1. PRUEM\_datas

Ovo je struktura koja opisuje zaglavlje podatkovnog dijela XML profila. Sadržava sljedeća polja:

Polja	Tip	Opis
reqtype	PRUEM request type	Tip zahtjeva (članak LAW.PRUM.8. [Automatizirano pretraživanje profila DNK-a] ili LAW.PRUM.9. [Automatizirano uspoređivanje profila DNK-a])
date	Date	Date profile stored
type	PRUEM_datas_type	Type of profile
result	PRUEM_datas_result	Result of request
agency	String	Name of corresponding unit responsible for the profile
profile_ident	String	Unique State profile ID
message	String	Error Message, if result = E
profile	IPSG_DNA_profile	If direction = A (Answer) AND result ≠ H (HIT) empty
match_id	String	In case of a HIT PROFILE_ID of the requesting profile
quality	PRUEM_hitquality_type	Quality of HIT



hitcount	Cijeli broj	Count of matched Alleles
rescount	Cijeli broj	Count of matched profiles. If direction = R (Request), then empty. If quality!=0 (the original requested profile), then empty.

#### 4.2.3.2. PRUEM\_request\_type

Tip podataka sadržanih u poruci, vrijednost može biti:

Vrijednost	Opis
3	Zahtjevi na temelju članka LAW.PRUM.8. [Automatizirano pretraživanje profila DNK-a]
4	Zahtjevi na temelju članka LAW.PRUM.9. [Automatizirano uspoređivanje profila DNK-a]

#### 4.2.3.3. PRUEM\_hitquality\_type

Vrijednost	Opis
0	Referring original requesting profile:  Case 'No-HIT': original requesting profile sent back only;  Case 'HIT': original requesting profile and matched profiles sent back.
1	Equal in all available alleles without wildcards
2	Equal in all available alleles with wildcards
3	HIT with Deviation (Microvariant)
4	HIT with mismatch

#### 4.2.3.4. PRUEM\_data\_type

Tip podataka sadržanih u poruci, vrijednost može biti:

Vrijednost	Opis
P	Person profile
S	Mrlja

#### 4.2.3.5. PRUEM\_data\_result

Tip podataka sadržanih u poruci, vrijednost može biti:

Vrijednost	Opis
U	Undefined, If direction = R (request)
H	HIT
N	No-HIT
E	Pogreška

#### 4.2.3.6. IPSG\_DNA\_profile

Struktura koja opisuje profil DNK. Sadržava sljedeća polja:

Polja	Tip	Opis
ess_issol	IPSG_DNA_ISSOL	Group of loci corresponding to the ISSOL (standard group of Loci of Interpol)
additional_loci	IPSG_DNA_additional_loci	Other loci
marker	String	Method used to generate of DNA
profile_id	String	Unique identifier for DNA profile

#### 4.2.3.7. IPSG\_DNA\_ISSOL

Struktura koja sadržava ISSOL lokuse (Interpolov standardni set lokusa). Sadržava sljedeća polja:

Polja	Tip	Opis
-------	-----	------

VWA	IPSG_DNA_locus	Locus vwa
th01	IPSG_DNA_locus	Locus th01
d21s11	IPSG_DNA_locus	Locus d21s11
FGA	IPSG_DNA_locus	Locus fga
d8s1179	IPSG_DNA_locus	Locus d8s1179
d3s1358	IPSG_DNA_locus	Locus d3s1358
d18s51	IPSG_DNA_locus	Locus d18s51
amelogenin	IPSG_DNA_locus	Locus amelogenin

#### 4.2.3.8. IPSG\_DNA\_additional\_loci

Struktura koja sadržava ostale lokuse. Sadržava sljedeća polja:

Polja	Tip	Opis
tpox	IPSG_DNA_locus	Locus tpox
csf1po	IPSG_DNA_locus	Locus csf1po
d13s317	IPSG_DNA_locus	Locus d13s317
d7s820	IPSG_DNA_locus	Locus d7s820
d5s818	IPSG_DNA_locus	Locus d5s818
d16s539	IPSG_DNA_locus	Locus d16s539
d2s1338	IPSG_DNA_locus	Locus d2s1338
d19s433	IPSG_DNA_locus	Locus d19s433
penta_d	IPSG_DNA_locus	Locus penta_d
penta_e	IPSG_DNA_locus	Locus penta_e
fes	IPSG_DNA_locus	Locus fes
f13a1	IPSG_DNA_locus	Locus f13a1

f13b	IPSG_DNA_locus	Locus f13b
se33	IPSG_DNA_locus	Locus se33
cd4	IPSG_DNA_locus	Locus cd4
gaba	IPSG_DNA_locus	Locus gaba

#### 4.2.3.9. IPSG\_DNA\_locus

Struktura koja opisuje lokus. Sadržava sljedeća polja:

Polja	Tip	Opis
low_allele	String	Lowest value of an allele
high_allele	String	Highest value of an allele

### 5. Primjena, sigurnost i komunikacijska struktura

#### 5.1. Pregled

U provedbi aplikacija za razmjenu podataka o DNK-u u okviru trećeg dijela glave II. [Razmjena podataka o DNK-u, otiscima prstiju i podataka iz registra vozila] upotrebljava se zajednička logički zatvorena komunikacijska mreža između država. Kako bi se učinkovitije iskoristila ta zajednička komunikacijska infrastruktura za slanje zahtjeva i primanje odgovora, prihvaća se asinkroni mehanizam za slanje zahtjeva za podacima o DNK-u i daktiloskopskim podacima u obliku zapakirane SMTP poruke u elektroničkoj pošti. Kako bi se ispunili sigurnosni zahtjevi, za uspostavu stvarnog i u cijelosti sigurnog tunela preko mreže upotrebljavat će se s/MIME mehanizam kao produžetak funkcije SMTP.

Operativne usluge Transeuropske mreže za razmjenu podataka između uprava (TESTA) upotrebljavaju se kao komunikacijska mreža za razmjenu podataka između država. TESTA je u nadležnosti Europske komisije. Vodeći računa o tome da se nacionalne baze podataka o DNK-u i sadašnje nacionalne pristupne točke za mrežu TESTA mogu nalaziti na različitim stranicama u državama, pristup mreži TESTA se može uspostaviti:

1. korištenjem postojeće nacionalne pristupne točke ili uspostavom nove nacionalne točke za pristup mreži TESTA; ili
2. Uspostavom sigurne lokalne veze od stranice gdje se nalazi baza podataka o DNK-u kojom upravlja nadležna nacionalna agencija do postojeće nacionalne točke za pristup mreži TESTA.

Protokoli i norme koje se upotrebljavaju u provedbi aplikacija iz trećeg dijela glave II. [Razmjena podataka o DNK-u, otiscima prstiju i podataka iz registra vozila] moraju biti usklađene s otvorenim normama te ispunjavati zahtjeve kreatora politika nacionalne sigurnosti država.

## 5.2. Struktura na višoj razini

U okviru trećeg dijela glave II. [Razmjena podataka o DNK-u, otiscima prstiju i podataka iz registra vozila], te u skladu sa standardnim formatom za zajedničke podatke, svaka država stavlja svoje podatke o DNK-u na raspolaganje za razmjenu s drugim državama i/ili da ih druge države pretražuju. Struktura se temelji na komunikacijskom modelu „svatko svakome” (any-to-any). Za čuvanje profila DNK-a ne postoji ni središnji računalni poslužitelj niti centralizirana baza podataka.

Slika 1.: Topologija razmjene podataka o DNK-u

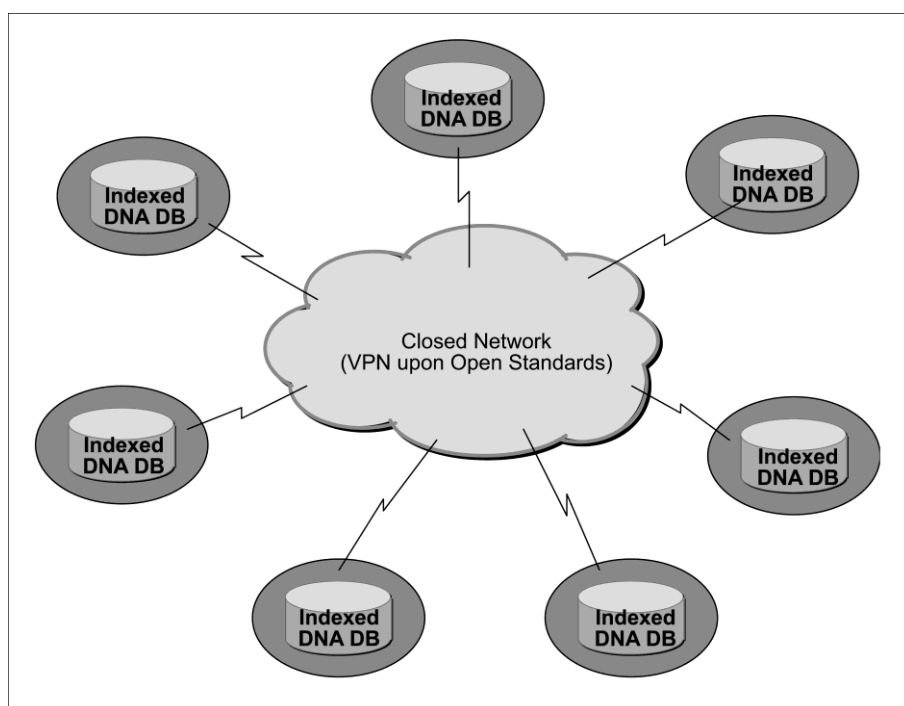

Uz ispunjavanje domaćih pravnih ograničenja na stranicama u državama, svaka država može odlučiti koja vrsta hardvera i softvera bi se trebala upotrebljavati za konfiguraciju na njezinoj stranici kako bi bila u skladu sa zahtjevima iz trećeg dijela glave II. [Razmjena podataka o DNK-u, otiscima prstiju i podataka iz registra vozila].

## 5.3. Sigurnosne norme i zaštita podataka

Razmatraju se i provode tri razine sigurnosnih pitanja.

### 5.3.1. Razina podataka

Podaci o profilu DNK-a koje pruži svaka država pripremaju se u skladu sa zajedničkim normama za zaštitu podataka kako bi država koja podnosi zahtjev zaprimila odgovor u kojem je navedeno je li došlo do pogotka (HIT) ili nije (No-HIT), te, ako je došlo do pogotka, i identifikacijski broj, koji ne sadržava nikakve osobne podatke. Daljnja istraga nakon obavijesti o pogotku (HIT) odvijat će se na

bilateralnoj razini sukladno postojećim domaćim zakonskim i organizacijskim propisima stranica odnosnih država.

### 5.3.2. Komunikacijska razina

Poruke koje sadržavaju informacije o profilu DNK-a (zahtjevi i odgovori) se prije slanja na stranice drugih država šifriraju pomoću najsuvremenijih mehanizama u skladu s otvorenim normama kao što je s/MIME.

### 5.3.3. Razina prijenosa

Sve šifrirane poruke koje sadržavaju informacije o profilu DNK-a prosljeđuju se na stranice drugih država putem virtualnog privatnog tunelskog sustava kojim na međunarodnoj razini upravlja pouzdani pružatelj usluga pristupa mreži te putem sigurnih veza do tog tunelskog sustava koji je u nacionalnoj nadležnosti. Taj virtualni privatni tunelski sustav ne posjeduje točku za povezivanje s otvorenim internetom.

5.4. Protokoli i standardi koji se koriste za mehanizam šifriranja: s/MIME i s njime povezani paketi

Za šifriranje poruka koje sadržavaju informacije o profilu DNK-a upotrebljavat će se otvorena norma s/MIME i to kao produžetak stvarne norme za elektroničku poštu SMTP. Protokol s/MIME (V3) dopušta potpisane potvrde o primitku, sigurnosne oznake te sigurne poštanske liste te se slaže na CMS (*Cryptographic Message Syntax*), specifikaciju koju je razvila Radna skupina za internetski inženjering (*Internet Engineering Task Force – IETF*) za poruke koje su zaštićene šifriranjem. Može se upotrebljavati za digitalno potpisivanje, pregledavanje, autentikaciju ili šifriranje svih oblika digitalnih podataka.

Osnovna potvrda koju upotrebljava mehanizam s/MIME mora biti u skladu s normom X.509. Kako bi se osigurala zajedničke norme i postupci s ostalim prümским aplikacijama, pravila za obradu s/MIME operacija za šifriranje ili za primjenu u različitim komercijalnim (*Commercial Product of the Shelves, COTS*) okolinama, su sljedeća:

- slijed operacija: šifriranja pa potpisivanje,
- algoritam za šifriranje AES (*Advanced Encryption Standard*) s duljinom ključa od 256 bita i RSA s duljinom ključa od 1 024 bita upotrebljava se za simetrično, odnosno asimetrično šifriranje,
- primjenjuje se hash algoritam SHA-1.

Funkcija s/MIME je ugrađena u veliku većinu suvremenih softverskih paketa za elektroničku poštu, uključujući Outlook, Mozilla Mail, kao i Netscape Communicator 4.x te funkcionira među svim većim suvremenim softverskim paketima.

Zbog lake integracije s/MIME-a u nacionalnu IT infrastrukturu na svim stranicama država, on je izabran kao održiv mehanizam za provedbu komunikacijske sigurnosne razine. Međutim, za učinkovitije postizanje cilja „Proof of Concept” i smanjenje troškova za prototipni razvoj razmjene podataka o DNK-u izabran je otvoreni standard JavaMail API. JavaMail API pruža jednostavno šifriranje i dešifriranje elektroničke pošte upotrebom s/MIME-a i/ili OpenPGP-a. Namjera je osigurati

jedinstven i jednostavan API za korisnike elektroničke pošte koji žele slati i primiti elektroničku poštu u bilo kojem od dva najpopularnija formata za šifriranje elektroničke pošte. Stoga će svaka najsuvremenija provedba JavaMail API ispunjavati zahtjeve iz trećeg dijela Glave II. [Razmjena podataka o DNK-u, otiscima prstiju i podataka iz registra vozila], kao što je Bouncy Castle JCE (Java Cryptographic Extension), koji će se upotrebljavati za provedbu s/MIME-a za razvoj prototipa za razmjenu podataka o DNK između svih država.

### 5.5. Struktura aplikacije

Svaka država drugoj državi pruža niz normiziranih podataka o profilu DNK-a koji su u skladu s trenutnim zajedničkim kontrolnim dokumentom sučelja (ICD). To se može učiniti pružanjem logičnog pregleda pojedinačne nacionalne baze podataka ili uspostavom fizički izvezene baze podataka (indeksirana baza podataka).

Četiri glavne komponente: poslužitelj elektroničke pošte/s/MIME, aplikacijski poslužitelj, područje za strukturu podataka (*Data Structure Area*) za dobavljanje/unošenje podataka i bilježenje ulaznih/izlaznih poruka te mehanizam podudaranja (*Match Engine*) provode cjelokupnu aplikacijsku logiku na način koji je neovisan od proizvoda.

Kako bi se svim državama omogućila laka integracija komponenata u njihove pojedinačne nacionalne stranice, navedena zajednička funkcija se provodi putem komponenti iz otvorenih izvora koje svaka država može odabrati ovisno o svojoj IT politici i propisima. Zbog neovisnih karakteristika koje se primjenjuju za pristup indeksiranim bazama podataka koje sadržavaju profile DNK-a obuhvaćene trećim dijelom glavom II. [Razmjena podataka o DNK-u, otiscima prstiju i podataka iz registra vozila], svaka država može slobodno izabrati svoju softversku i hardversku platformu, uključujući bazu podataka i operativne sustave.

Za razmjenu podataka o DNK-u je razvijen prototip koji je i uspješno provjeren u postojećoj zajedničkoj mreži. Verzija 1.0 uvedena je u proizvodnu okolinu te se upotrebljava za svakodnevne operacije. Države mogu upotrebljavati zajednički razvijen proizvod, ali mogu razviti i vlastite proizvode. Komponente zajedničkog proizvoda će se održavati, prilagođavati i dalje razvijati sukladno promjenama u IT, forenzičkim i/ili funkcionalnim zahtjevima policije.

Slika 2.: Pregled topologije aplikacija

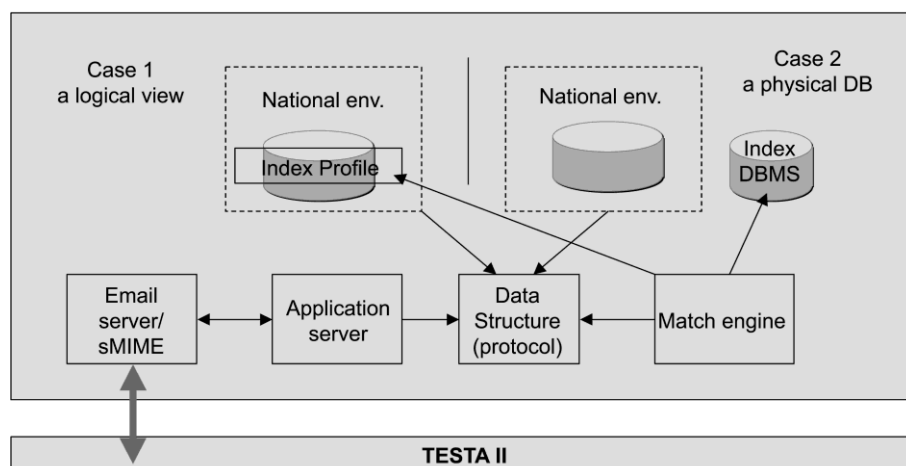

### 5.6. Protokoli i norme koje se upotrebljavaju za strukturu aplikacije:

### 5.6.1. XML

Razmjena podataka o DNK-u će u cijelosti upotrebljavati shemu XML kao privitak SMTP porukama elektroničke pošte. Jezik eXtensible Markup Language (XML) opći je jezik za označivanje koji preporuča W3C za stvaranje jezika za označivanje s posebnom svrhom, koji mogu opisivati mnogo različitih vrsta podataka. Opis profila DNK primjeren za razmjenu među svim državama stvara se s pomoću XML-a i sheme XML u ICD dokumentu.

### 5.6.2. ODBC

Otvoreno povezivanje baza podataka (*Open DataBase Connectivity*) omogućuje standardnu softversku API metodu za pristup sustavima za upravljanje bazama podataka i neovisnost od programskih jezika, sustava baza podataka i operativnih sustava. Međutim, ODBC ima neke nedostatke. Upravljanje velikim brojem naprava korisnika može značiti više različitih pokretača i DLL-ova. Ta složenost može povećati ukupne troškove za upravljanje sustavom.

### 5.6.3. JDBC

Java povezivanje baza podataka (*Java DataBase Connectivity*) je API za Java programski jezik koji definira kako korisnik može pristupiti bazi podataka. Za razliku od ODBC-a, JDBC ne zahtjeva upotrebu pojedinog niza lokalnih DLL-ova na desktopu.

Poslovna logika za obradu zahtjeva za profilom DNK-a i odgovora na stranicama svake države opisana je na sljedećem dijagramu. Tokovi zahtjeva i odgovora međusobno djeluju s neutralnim područjem podataka koji sadržava različite skupine podataka sa zajedničkom strukturom podataka.

Slika 3.: Pregled aplikacije tijekom rada na stranici svake države

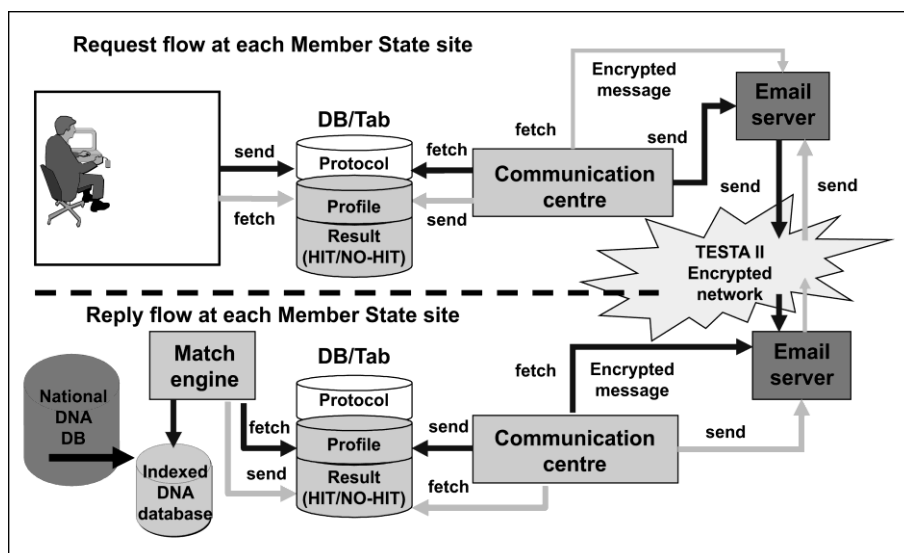

## 5.7. Komunikacijska okolina

### 5.7.1. Zajednička komunikacijska mreža: TESTA i njezina prateća infrastruktura

Aplikacija razmjene podataka o DNK-u će upotrebljavati elektroničku poštu, asinkroni mehanizam, za slanje zahtjeva i primanje odgovora među državama. Budući da sve države posjeduju barem jednu



točku za pristup mreži TESTA, razmjena podataka o DNK-u će se odvijati preko mreže TESTA. TESTA preko svog posrednika elektroničke pošte omogućuje više usluga s dodanom vrijednošću. Usto što ugošćuje pretince elektroničke pošte mreže TESTA, ta infrastruktura može primjenjivati popise distribucije pošte i politike usmjeravanja. To omogućuje upotrebu mreže TESTA kao klirinške kuće za poruke adresirane na uprave povezane s domenama širom Unije. Mogu se uspostaviti i mehanizmi za provjeravanje prisutnosti virusa.

Posredovanje elektroničke pošte mreže TESTA temelji se na hardverskoj platformi visoke raspoloživosti koja se nalazi u prostorima središnje aplikacije mreže TESTA te je zaštićeno vatrozidom (*firewall*). DNS TESTA će prevoditi lokatore resursa u IP adrese i skrivati probleme s adresama od korisnika i aplikacija.

### 5.7.2. Pitanje sigurnosti

Koncept virtualne privatne mreže (*Virtual Private Network, VPN*) provodi se u okviru mreže TESTA. Tehnologija prospajanja po oznakama (*tag switching*) koja se upotrebljava za izgradnju VPN-a, postat će podrška normi Višeprotokolno komutiranje na temelju oznaka (*Multi-Protocol Label Switching - MPLS*) koju je razvio IETF.

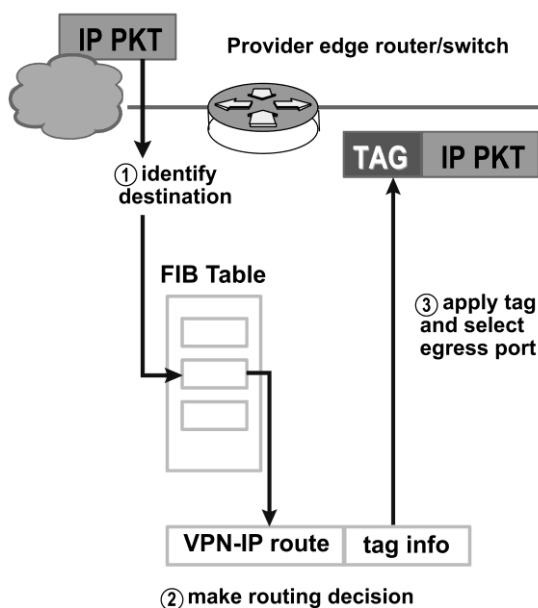

MPLS je standardna IETF tehnologija koja ubrzava protok prometa u mreži izbjegavanjem analize paketa od strane posredničkih usmjeritelja (hopova). To se odvija na temelju takozvanih oznaka koje na pričvrste rubni usmjeritelji okosnice i to na temelju informacija koje su pohranjene u tablici prosljeđivanja (*forwarding information base – FIB*). Oznake se upotrebljavaju i za provedbu VPN-a.

MPLS spaja prednosti usmjeravanja sloja 3 s prednostima prospajanja sloja 2. Iz razloga što se IP adrese ne pregledavaju tijekom prijelaza kroz okosnicu, MPLS ne postavlja nikakva ograničenja za IP adresiranje.

Nadalje, poruke elektroničke pošte preko mreže TESTA bit će zaštićene mehanizmom za šifriranje koji pokreće s/MIME. Bez poznavanja ključa i posjedovanja prave potvrde nitko preko mreže ne može dešifrirati poruke.

### 5.7.3. Protokoli i norme koje se upotrebljavaju preko komunikacijske mreže

#### 5.7.3.1. SMTP

SMTP je *de facto* norma za prijenos elektroničke pošte putem interneta. SMTP je relativno jednostavan protokol koji se temelji na tekstu, pri kojem se navodi jedan ili više primatelja poruke te se tada tekst poruke šalje. SMTP upotrebljava port TCP 25 na osnovi specifikacije IETF-a. Za određivanje SMTP poslužitelja za dano ime domene, upotrebljava se zapis MX (*MailExchange*) DNS (*Domain Name Systems*).

Iz razloga što se taj protokol na početku temeljio isključivo na tekstu u znakovnom sustavu ASCII, nije bio najprimjereniji za binarne datoteke. Norme poput MIME-a razvijene su za kodiranje binarnih datoteka namijenjenih prijenosu koji se odvija preko SMTP-a. Danas većina SMTP poslužitelja podržava produžetke 8BITMIME i s/MIME, što omogućuje da se binarne datoteke prenose gotovo isto jednostavno kao i običan tekst. Pravila obrade za s/MIME operacije opisane su u odjeljku s/MIME (vidjeti odjeljak 5.4.).

SMTP je „potisni” protokol koji ne dopušta „povlačenje” poruka iz udaljenog poslužitelja na zahtjev. Kako bi to učinio, korisnik pošte upotrebljava POP3 ili IMAP. U okviru provedbe razmjene podataka o DNK-u odlučeno je da se upotrebljava protokol POP3.

#### 5.7.3.2. POP

Lokalni korisnici elektroničke pošte upotrebljavaju Post Office Protocol verziju 3 (POP3), aplikacijsko-slojni standardni internet protokol za dobivanje elektroničke pošte iz udaljenog poslužitelja preko TCP/IP veze. Upotrebom profila SMTP Submit protokola SMTP, korisnici elektroničke pošte šalju poruke putem interneta ili korporacijske mreže. MIME služi kao norma za privitke i tekst elektroničke pošte koji nije u znakovnom sustavu ASCII. Iako niti POP3 ni SMTP ne zahtijevaju elektroničku poštu koja je formatirana u skladu s normom MIME, internetska elektronička pošta u biti dolazi formatirana u skladu s normom MIME, pa stoga korisnici koji upotrebljavaju POP moraju razumjeti i upotrebljavati i MIME. Stoga će cjelokupna komunikacijska okolina iz trećeg dijela glave II. [Razmjena podataka o DNK-u, otiscima prstiju i podataka iz registra vozila] uključivati komponente POP-a.

### 5.7.4. Dodjela mrežne adrese

#### Operativna okolina

Europsko tijelo za registraciju IP adresa (European IP registration authority – RIPE) je mreži TESTA trenutačno dodijelilo namjenski blok podmreže razreda C. Dodjela IP adresa državama se temelji na geografskoj shemi u Europi. Razmjena podataka između država u okviru trećeg dijela glave II. [Razmjena podataka o DNK-u, otiscima prstiju i podataka iz registra vozila] odvija se preko sveeuropske logički zatvorene IP mreže.

#### Testna okolina

Kako bi se osigurala okolina u kojoj bi se svakodnevno djelovanje između svih povezanih država odvijalo nesmetano, potrebno je uspostaviti testnu okolinu u zatvorenoj mreži za nove države koje se pripremaju uključiti u operacije. Naveden je popis parametara, uključujući IP adrese, postavke mreže, domene elektroničke pošte, kao i računi korisnika aplikacije te taj popis treba postaviti na odgovarajućoj stranici države. Usto, u svrhu testiranja konstruiran je niz izmišljenih profila DNK.

#### 5.7.5. Parametri za konfiguraciju

Uspostavlja se siguran sustav elektroničke pošte koji upotrebljava domenu eu.admin.net. Toj domeni i s njom povezanim adresama neće biti moguće pristupiti sa lokacije koja se ne nalazi unutar domene TESTA EU, zbog toga što su imena poznata isključivo na središnjem DNS poslužitelju mreže TESTA, koji je zaštićen id interneta.

Preslikavanje tih adresa sa stranice mreže TESTA (imena domaćina) na njihove IP adrese obavlja se s pomoću usluge TESTA DNS. Za svaku lokalnu domenu se tom središnjem DNS poslužitelju mreže TESTA dodaje poštanski unos (*Mail entry*) koji središnjem posredniku elektroničke pošte mreže TESTA posreduje sve poruke elektroničke pošte poslone lokalnim domenama mreže TESTA. Taj središnji posrednik elektroničke pošte mreže TESTA nakon toga ih prosljeđuje konkretnom poslužitelju elektroničke pošte lokalne domene upotrebom adresa elektroničke pošte lokalne domene. Tim načinom posredovanja elektroničke pošte kritične informacije sadržane u elektroničkoj pošti kreću se samo u zatvorenoj sveeuropskoj infrastrukturi mreže, a ne na nezaštićenom internetu.

Potrebno je uspostaviti poddomene (podebljani tekst u kurzivu) na stranicama država u skladu sa sljedećim poretkom riječi:

„application-type.State-code.pruem.testa.eu”, pri čemu je:

„State-code” jedna od dvoslovnih oznaka država (npr. AT, BE itd.);

„application-type” jedna od vrijednosti: DNK (DNA),-FP (otisci prstiju) i CAR (podaci iz registra vozila).

Primjenom gore navedenog poretka riječi, poddomene država prikazane su u sljedećoj tablici:

#### **Sintaksa poddomena država**

Država	Poddomene	Napomene
BE	dna.be.pruem.testa.eu	
	fp.be.pruem.testa.eu	
	car.be.pruem.testa.eu	
	test.dna.be.pruem.testa.eu	
	test.fp.be.pruem.testa.eu	
	test.car.be.pruem.testa.eu	

BG	dna.bg.pruem.testa.eu	
	fp.bg.pruem.testa.eu	
	car.bg.pruem.testa.eu	
	test.dna.bg.pruem.testa.eu	
	test.fp.bg.pruem.testa.eu	
	test.car.bg.pruem.testa.eu	
CZ	dna.cz.pruem.testa.eu	
	fp.cz.pruem.testa.eu	
	car.cz.pruem.testa.eu	
	test.dna.cz.pruem.testa.eu	
	test.fp.cz.pruem.testa.eu	
	test.car.cz.pruem.testa.eu	
DK	dna.dk.pruem.testa.eu	
	fp.dk.pruem.testa.eu	
	car.dk.pruem.testa.eu	
	test.dna.dk.pruem.testa.eu	
	test.fp.dk.pruem.testa.eu	
	test.car.dk.pruem.testa.eu	
DE	dna.de.pruem.testa.eu	
	fp.de.pruem.testa.eu	
	car.de.pruem.testa.eu	
	test.dna.de.pruem.testa.eu	
	test.fp.de.pruem.testa.eu	
	test.car.de.pruem.testa.eu	

EE	dna.ee.pruem.testa.eu	
	fp.ee.pruem.testa.eu	
	car.ee.pruem.testa.eu	
	test.dna.ee.pruem.testa.eu	
	test.fp.ee.pruem.testa.eu	
	test.car.ee.pruem.testa.eu	
IE	dna.ie.pruem.testa.eu	
	fp.ie.pruem.testa.eu	
	car.ie.pruem.testa.eu	
	test.dna.ie.pruem.testa.eu	
	test.fp.ie.pruem.testa.eu	
	test.car.ie.pruem.testa.eu	
EL	dna.el.pruem.testa.eu	
	fp.el.pruem.testa.eu	
	car.el.pruem.testa.eu	
	test.dna.el.pruem.testa.eu	
	test.fp.el.pruem.testa.eu	
	test.car.el.pruem.testa.eu	
ES	dna.es.pruem.testa.eu	
	fp.es.pruem.testa.eu	
	car.es.pruem.testa.eu	
	test.dna.es.pruem.testa.eu	
	test.fp.es.pruem.testa.eu	
	test.car.es.pruem.testa.eu	

FR	dna.fr.pruem.testa.eu	
	fp.fr.pruem.testa.eu	
	car.fr.pruem.testa.eu	
	test.dna.fr.pruem.testa.eu	
	test.fp.fr.pruem.testa.eu	
	test.car.fr.pruem.testa.eu	
HR	dna.hr.pruem.testa.eu	
	fp.hr.pruem.testa.eu	
	car.hr.pruem.testa.eu	
	test.dna.hr.pruem.testa.eu	
	test.fp.hr.pruem.testa.eu	
	test.car.hr.pruem.testa.eu	
IT	dna.it.pruem.testa.eu	
	fp.it.pruem.testa.eu	
	car.it.pruem.testa.eu	
	test.dna.it.pruem.testa.eu	
	test.fp.it.pruem.testa.eu	
	test.car.it.pruem.testa.eu	
CY	dna.cy.pruem.testa.eu	
	fp.cy.pruem.testa.eu	
	car.cy.pruem.testa.eu	
	test.dna.cy.pruem.testa.eu	
	test.fp.cy.pruem.testa.eu	
	test.car.cy.pruem.testa.eu	

LV	dna.lv.pruem.testa.eu	
	fp.lv.pruem.testa.eu	
	car.lv.pruem.testa.eu	
	test.dna.lv.pruem.testa.eu	
	test.fp.lv.pruem.testa.eu	
	test.car.lv.pruem.testa.eu	
LT	dna.lt.pruem.testa.eu	
	fp.lt.pruem.testa.eu	
	car.lt.pruem.testa.eu	
	test.dna.lt.pruem.testa.eu	
	test.fp.lt.pruem.testa.eu	
	test.car.lt.pruem.testa.eu	
LU	dna.lu.pruem.testa.eu	
	fp.lu.pruem.testa.eu	
	car.lu.pruem.testa.eu	
	test.dna.lu.pruem.testa.eu	
	test.fp.lu.pruem.testa.eu	
	test.car.lu.pruem.testa.eu	
HU	dna.hu.pruem.testa.eu	
	fp.hu.pruem.testa.eu	
	car.hu.pruem.testa.eu	
	test.dna.hu.pruem.testa.eu	
	test.fp.hu.pruem.testa.eu	
	test.car.hu.pruem.testa.eu	

MT	dna.mt.pruem.testa.eu	
	fp.mt.pruem.testa.eu	
	car.mt.pruem.testa.eu	
	test.dna.mt.pruem.testa.eu	
	test.fp.mt.pruem.testa.eu	
	test.car.mt.pruem.testa.eu	
NL	dna.nl.pruem.nl.testa.eu	
	fp.nl.pruem.testa.eu	
	car.nl.pruem.testa.eu	
	test.dna.nl.pruem.testa.eu	
	test.fp.nl.pruem.testa.eu	
	test.car.nl.pruem.testa.eu	
AT	dna.at.pruem.testa.eu	
	fp.at.pruem.testa.eu	
	car.at.pruem.testa.eu	
	test.dna.at.pruem.testa.eu	
	test.fp.at.pruem.testa.eu	
	test.car.at.pruem.testa.eu	
PL	dna.pl.pruem.testa.eu	
	fp.pl.pruem.testa.eu	
	car.pl.pruem.testa.eu	
	test.dna.pl.pruem.testa.eu	
	test.fp.pl.pruem.testa.eu	
	test.car.pl.pruem.testa.eu	



PT	dna.pt.pruem.testa.eu	
	fp.pt.pruem.testa.eu	
	car.pt.pruem.testa.eu	
	test.dna.pt.pruem.testa.eu	
	test.fp.pt.pruem.testa.eu	
	test.car.pt.pruem.testa.eu	
RO	dna.ro.pruem.testa.eu	
	fp.ro.pruem.testa.eu	
	car.ro.pruem.testa.eu	
	test.dna.ro.pruem.testa.eu	
	test.fp.ro.pruem.testa.eu	
	test.car.ro.pruem.testa.eu	
SI	dna.si.pruem.testa.eu	
	fp.si.pruem.testa.eu	
	car.si.pruem.testa.eu	
	test.dna.si.pruem.testa.eu	
	test.fp.si.pruem.testa.eu	
	test.car.si.pruem.testa.eu	
SK	dna.sk.pruem.testa.eu	
	fp.sk.pruem.testa.eu	
	car.sk.pruem.testa.eu	
	test.dna.sk.pruem.testa.eu	
	test.fp.sk.pruem.testa.eu	
	test.car.sk.pruem.testa.eu	

FI	dna.fi.pruem.testa.eu	
	fp.fi.pruem.testa.eu	
	car.fi.pruem.testa.eu	
	test.dna.fi.pruem.testa.eu	
	test.fp.fi.pruem.testa.eu	
	test.car.fi.pruem.testa.eu	
SE	dna.se.pruem.testa.eu	
	fp.se.pruem.testa.eu	
	car.se.pruem.testa.eu	
	test.dna.se.pruem.testa.eu	
	test.fp.se.pruem.testa.eu	
	test.car.se.pruem.testa.eu	
UK	dna.uk.pruem.testa.eu	
	fp.uk.pruem.testa.eu	
	car.uk.pruem.testa.eu	
	test.dna.uk.pruem.testa.eu	
	test.fp.uk.pruem.testa.eu	
	test.car.uk.pruem.testa.eu	

## POGLAVLJE 2.: Razmjena daktiloskopskih podataka (kontrolni dokument sučelja)

Svrha sljedećeg kontrolnog dokumenta sučelja je definirati zahtjeve za razmjenu daktiloskopskih informacija između sustava za automatsku identifikaciju osoba s pomoću otisaka prstiju (*Automated Fingerprint Identification Systems – AFIS*) država. On se temelji na provedbi ANSI/NIST-ITL 1-2000 (INT-I, verzija 4.22b) od strane Interpola.

Ta verzija obuhvaća sva osnovna određenja za logičke zapise tipa 1, tipa 2, tipa 4, tipa 9, tipa 13 i tipa 15 koji su potrebni za daktiloskopsku obradu na temelju slike i minucija.

### 1. Pregled sadržaja datoteke

Daktiloskopska datoteka sastavljena je od više logičkih zapisa. Postoji 16 tipova zapisa navedenih u izvornoj normi ANSI/NIST-ITL 1-2000. Odgovarajući znakovi za razmak u znakovnom sustavu ASCII upotrebljavaju se između svakog zapisa te polja i potpolja unutar zapisa.

Za razmjenu informacija između agencije izvora i ciljne agencije upotrebljava se samo 6 tipova zapisa:

Tip 1	→	informacije o prijenosu
Tip 2	→	alfanumeričke osobe/podaci o slučajevima
Tip 4	→	slika visoke razlučivosti u ljestvici sivih nijansi
Tip 9	→	zapis minucija
Tip 13	→	zapis slike traga promjenjive razlučivosti
Tip 15	→	zapis slike otiska dlana promjenjive razlučivosti

#### 1.1. Tip 1 – Zaglavlje datoteke

Taj zapis sadržava usmjerivačke informacije te informacije koje daju opis strukture ostatka datoteke. Taj tip zapisa definira i tipove prijenosa koji spadaju pod sljedeće šire kategorije:

#### 1.2. Tip 2 – Opisni tekst

Taj zapis sadržava tekstualne informacije od interesa za agenciju pošiljateljicu i agenciju primateljicu.

#### 1.3. Tip 4 – Slika visoke razlučivosti u ljestvici sivih nijansi

Ovaj se zapis upotrebljava za razmjenu daktiloskopskih slika visoke razlučivosti u ljestvici sivih nijansi (8-bitnih) uzorkovanih s razlučivošću 500 piksela po inču. Daktiloskopske slike se komprimiraju primjenom algoritma WSQ s omjerom od najviše 15:1. Ne smiju se upotrebljavati ostali algoritmi za komprimiranje ili nekomprimirane slike.

#### 1.4. Tip 9 – Zapis minucija

Zapisi tipa 9 upotrebljavaju se za razmjenu podataka o značajkama papilarnih linija ili minucija. Djelomično je njihova svrha izbjegavanje nepotrebnog umnožavanja postupaka za kodiranje sustava AFIS, a djelomično omogućavanje prijenosa AFIS kodova koji sadržavaju manje podataka od odgovarajućih slika.

#### 1.5. Tip 13 – Zapis slike traga promjenjive razlučivosti

Ovaj zapis upotrebljava se za razmjenu slika tragova otisaka prstiju te slika tragova otiska dlana promjenjive razlučivosti zajedno s tekstualnim alfanumeričkim informacijama. Razlučivost skeniranja slika je 500 piksela po inču s 256 sivih nijansi. Ako je kvaliteta slike traga dostatna, tada se ona komprimira primjenom algoritma WSQ. Ako je to potrebno, razlučivost slika može se sporazumno

proširiti na više od 500 piksela po inču te više od 256 sivih nijansi. U tom slučaju, jako se preporučuje upotreba formata JPEG 2000 (vidjeti Dodatak 7.).

## 1.6. Zapis slike otiska dlana promjenjive razlučivosti

Zapisi slika tipa 15 u označenom polju upotrebljavaju se za razmjenu slika otiska dlana promjenjive razlučivosti zajedno s tekstualnim alfanumeričkim informacijama. Razlučivost skeniranja slika je 500 piksela po inču s 256 sivih nijansi. Kako bi se na najmanju moguću mjeru svela količina podataka, sve slike otisaka dlanova se komprimiraju primjenom algoritma WSQ. Ako je to potrebno, razlučivost slika može se sporazumno proširiti na više od 500 piksela po inču te više od 256 sivih nijansi. U tom slučaju, jako se preporučuje upotreba formata JPEG 2000 (vidjeti Dodatak 7.).

## 2. Format zapisa

Datoteka prijenosa sastavljena je od jednog ili više logičkih zapisa. Za svaki logički zapis koji datoteka sadržava, prisutno je više informacijskih polja koji odgovaraju tom tipu zapisa. Svako informacijsko polje može sadržavati jednu ili više osnovnih informacija s jednom vrijednošću. Te se informacije kao cjelina upotrebljavaju za prijenos različitih aspekata podataka koji su sadržani u tom polju. Informacijsko polje može se sastojati i od jedne ili više informacija koje su zajedno povezane u skupinu te više puta ponovljene unutar polja. Takva skupina informacija naziva se potpolje. Informacijsko polje se stoga može sastojati od jednog ili više potpolja informacija.

### 2.1. Razdjelnici informacija

U logičkim zapisima označenog polja se mehanizmi za omeđivanje informacija primjenjuju upotrebom četiriju razdjelnika informacija u znakovnom sustavu ASCII. Omeđene informacije mogu biti dijelovi zapisa unutar polja ili potpolja, polja unutar logičkog zapisa ili višestruke pojave potpolja. Ti razdjelnici informacija definirani su normom ANSI X3.4. Ti se znakovi upotrebljavaju za razdjeljivanje i kvalificiranje informacija u logičnom smislu. Ako ga promatramo u hijerarhijskom odnosu, znak za razdjelnik datoteke (File Separator – „FS”) se najviše uključuje, a slijede ga znakovi za razdjelnik skupine (Group Separator – „GS”), razdjelnik zapisa (Record Separator – „RS”) te naposljetku razdjelnik jedinice (Unit Separator – „US”). U tablici 1. su navedeni ti razdjelnici u znakovnom sustavu ASCII te opis njihove upotrebe u okviru te norme.

Razdjelnici informacija bi s funkcijske strane trebalo promatrati kao naznaku tipa podataka koji slijede. Znak „US” razdjeljuje pojedinačne informacije unutar polja ili potpolja. On predstavlja znak da je iduća informacija podatak koji se odnosi na to polje ili potpolje. Višestruka potpolja unutar polja razdijeljena znakom „RS” najavljuje početak iduće skupine ponovljene informacije ili ponovljenih informacija. Znak za razdjelnik „GS” između informacijskih polja najavljuje početak novog polja kojem prethodi broj koji označuje to polje koje će se pojaviti. Slično tome, početak novog logičkog zapisa najavljuje se pojavom znaka „FS”.

Ta četiri znaka imaju svoje značenje samo kad se upotrebljavaju kao razdjelnici podataka u poljima s tekstom u znakovnom sustavu ASCII. Kada se ti znakovi pojavljuju u binarnim zapisima slika te binarnim poljima, tada ne posjeduju nikakvo konkretno značenje – samo su dio razmijenjenih podataka.

Obično ne bi trebalo biti praznih polja ili informacija te bi se stoga između bilo koja dva podatka trebao pojaviti samo jedan znak za razdjelnik. Do iznimke tome pravilu dolazi u onim slučajevima kada podaci u poljima ili informacije u prijenosu nisu raspoložive, kada ih nema ili kada njihovo

navođenje nije obvezno te kada obrada prijenosa ne ovisi o prisutnosti tih određenih podataka. U tim slučajevima se višestruki ili susjedni razdjelnici pojavljuju zajedno umjesto da se izmišljeni podaci unose između znakove za razdjelnike.

Za određenje polja koje je sastavljeno od tri informacije vrijedi sljedeće. Ako nedostaju podaci za drugu informaciju, u tom slučaju se između prve i treće informacije pojavljuju dva znaka za susjedni „US” razdjelnik za informacije. Ako nedostaju druga i treća informacija, u tom slučaju upotrebljavaju tri znaka za razdjelnike – dva znaka „US” uz znak za razdjelnik završnog polja ili potpolja. Općenito, ako jedna ili više obveznih ili neobveznih informacija nisu na raspolaganju za neko polje ili potpolje, u tom slučaju treba unijeti odgovarajući broj znakova za razdjelnike.

Moguće su usporedne kombinacije dva ili više od četiri raspoloživih znakova za razdjelnike. Ako podaci nedostaju ili nisu raspoloživi za informacije, potpolja ili polja, tada se unosi jedan znak za razdjelnike manje od broja zatraženih podataka, potpolja ili polja.

Oznaka	Tip	Opis	Heksadecimalna vrijednost	Decimalna vrijednost
US	Unit Separator	Separates information items	1F	31
RS	Record Separator	Separates subfields	1E	30
GS	Group Separator	Separates fields	1D	29
FS	File Separator	Separates logical records	1C	28

## 2.2. Raspored zapisa

Za logičke zapise u označenom polju se svakom informacijskom polju koje se upotrebljava daje broj u skladu s tom normom. Format svakog polja sastoji se od logičkog zapisa broja tipa kojemu slijedi točka „.” te broja polja kojemu slijedi dvotočka „:”, dok njemu pak slijedi informacija koja odgovara tom polju. Broj označenog polja može biti bilo koji broj između 1 i 9 koji se pojavljuje između točke „.” i dvotočke „:”. Tumači se kao cijeli broj bez predznaka. To znači da je broj polja „2.123:” ekvivalentan i da se tumači na isti način kao broj polja „2.00000123:”.

Za ilustraciju se kroz cijeli ovaj dokument upotrebljava troznamenasti broj za određivanje broja polja sadržanih u svakom od logičkih zapisa u označenom polju, opisanom u ovom dokumentu. Brojevi polja imaju oblik „TT.xxx:” pri čemu je „TT” tip zapisa s jednim ili dva znaka iza kojih slijedi točka. Sljedeća tri znaka sadržavaju odgovarajući broj polja kojemu slijedi dvotočka. Dvotočku slijede opisne informacije u znakovnom sustavu ASCII ili podaci o slikama.

Logički zapisi tipa 1 ili tipa 2 sadržavaju samo polja s tekstualnim podacima u znakovnom sustavu ASCII: Cjelokupna duljina zapisa (uključujući brojeve polja, dvotočke i znakove za razdjelnike) bilježi se kao prvo polje u znakovnom sustavu ASCII unutar svakog od tih tipova zapisa. Kontrolni znak za

razdjelnik datoteka „FS” u znakovnom sustavu ASCII (koji označuje kraj logičkog zapisa ili prijenosa) dolazi iza posljednjeg bita informacija u znakovnom sustavu ASCII te se uključuje u duljinu zapisa.

U suprotnosti s konceptom označenog polja, zapis tipa 4 sadržava samo binarne podatke zapisane kao poredana binarna polja fiksne duljine. Cjelokupna duljina zapisa se bilježi u prvo binarno polje od četiri bajta svakog zapisa. Za taj binarni zapis ne bilježe se ni broj zapisa s točkom, niti identifikator polja s dvotočkom koja mu slijedi. Nadalje, zbog toga što su sve duljine polja tog zapisa fiksne ili određene, ni jedan od četiriju znakova za razdjelnike („US”, „RS”, „GS” ili „FS”) se ne tumači kao ništa drugo osim kao binarni podaci. Znak „FS” za binarni zapis ne upotrebljava se kao razdjelnik zapisa ili znak za završetak prijenosa.

### 3. Logički zapis tipa 1: zaglavlje datoteke

Taj zapis opisuje strukturu datoteke, tip datoteke te ostale važne informacije. Niz znakova koji se upotrebljavaju za polja tipa 1 sadržavaju samo 7-bitni kôd u zapisu ANSI za razmjenu informacija.

#### 3.1. Polja za logički zapis tipa 1

##### 3.1.1. Polje 1.001: Duljina logičkog zapisa (*Logical Record Length – LEN*)

To polje sadržava ukupan zbroj bajtova u cijelom logičkom zapisu tipa 1. Polje započinje s „1.001:”, a slijedi mu ukupna duljina zapisa, uključujući svaki znak svakog polja i razdjelnika informacija.

##### 3.1.2. Polje 1.002: Broj verzije (*Version Number – VER*)

Kako bi se osiguralo da korisnici znaju koja se verzija norme ANSI/NIST upotrebljava, ovo polje od četiri bajta navodi broj verzije norme koju primjenjuju softver ili sustav koji stvara datoteku. Prva dva bajta navode glavni referentni broj verzije, a druga dva pomoćni revizijski broj. Na primjer, izvorna norma 1986 smatra se prvom verzijom te je označena s „0100”, dok je sadašnja norma ANSI/NIST-ITL 1-2000 „0300”.

##### 3.1.3. Polje 1.003: Sadržaj datoteke (*File Content – CNT*)

U tom su polju navedeni svi zapisi u datoteci prema tipu zapisa i redoslijedu prema kojem se zapisi pojavljuju u logičkoj datoteci. Polje je sastavljeno od jednog ili više potpolja, od kojih svako naizmjenice sadržava dvije informacije koje opisuju jedan logički zapis koji je moguće pronaći u trenutnoj datoteci. Potpolja se unose po istom redoslijedu prema kojem su zabilježeni i preneseni zapisi.

Prva informacija u prvom potpolju je „1” te se odnosi na taj zapis tipa 1. Slijedi druga informacija koja sadržava broj ostalih zapisa sadržanih u datoteci. Taj je broj jednak zbroju preostalih potpolja polja 1.003.

Svako od preostalih potpolja povezano je s jednim zapisom unutar datoteke, a slijed potpolja odgovara slijedu zapisa. Svako potpolje sadržava dvije informacije. Prva označuje tip zapisa. Druga je IDC zapisa. Znak „US” upotrebljava se za razdjeljivanje dviju informacija.

##### 3.1.4. Polje 1.004: Tip prijenosa (*Type of Transaction – TOT*)

To polje sadržava mnemonik od tri slova koja određuju tip prijenosa. Ti se kodovi mogu razlikovati od onih koje upotrebljavaju ostale provedbe norme ANSI/NIST.

CPS: Pretraga otisaka počinitelja kaznenih djela u bazi podataka otisaka (Criminal Print-to-Print Search). Taj prijenos je zahtjev za pretragu zapisa u vezi s kaznenim djelom u bazi podataka otisaka. Otisci osobe u datoteku se uključuju kao slike komprimirane primjenom algoritma WSQ.

U slučaju da nema pogotka (No-HIT), prikazuju se sljedeći logički zapisi:

- 1 zapis tipa 1,
- 1 zapis tipa 2.

U slučaju pogotka (HIT), prikazuju se sljedeći logički zapisi:

- 1 zapis tipa 1,
- 1 zapis tipa 2,
- 1–14 zapisa tipa 4.

Sažetak CPS TOT-a nalazi se u Tablici A.6.1. (Dodatak 6.).

PMS: Pretraga otisaka prema tragovima (*Print-to-Latent Search*). Taj se prijenos upotrebljava kad se niz otisaka pretražuje u bazi podataka neidentificiranih tragova. Odgovor sadržava odluku o tome je li došlo do pogotka ili nije (HIT/No-HIT) u ciljanoj AFIS pretrazi. Ako postoji više neidentificiranih tragova, prikazuje se više SRE prijenosa s jednim tragom po prijenosu. Otisci osobe u datoteku se uključuju kao slike komprimirane primjenom algoritma WSQ.

U slučaju da nema pogotka (No-HIT), prikazuju se sljedeći logički zapisi:

- 1 zapis tipa 1,
- 1 zapis tipa 2.

U slučaju pogotka (HIT), prikazuju se sljedeći logički zapisi:

- 1 zapis tipa 1,
- 1 zapis tipa 2,
- 1 zapis tipa 13.

Sažetak PMS TOT-a nalazi se u Tablici A.6.1. (Dodatak 6.).

MPS: Pretraga tragova prema otiscima (*Latent-to-Print Search*). Taj se prijenos upotrebljava kad se tragovi pretražuju u bazi podataka otisaka. U datoteku se uključuju informacije o minucijama tragova i slika (komprimirana primjenom algoritma WSQ).

U slučaju da nema pogotka (No-HIT), prikazuju se sljedeći logički zapisi:

- 1 zapis tipa 1,
- 1 zapis tipa 2.

U slučaju pogotka (HIT), prikazuju se sljedeći logički zapisi:

- 1 zapis tipa 1,
- 1 zapis tipa 2,
- 1 zapis tipa 4 ili tipa 15.

Sažetak MPS TOT-a nalazi se u Tablici A.6.4. (Dodatak 6.).

MMS: Pretraga tragova prema tragovima (*Latent-to-Latent Search*). U tom prijenosu datoteka sadržava trag koji treba pretražiti u bazi podataka neidentificiranih tragova kako bi se uspostavile poveznice između različitih mjesta kaznenog djela. U datoteku moraju biti uključene informacije o minucijama tragova i slika (komprimirana primjenom algoritma WSQ).

U slučaju da nema pogotka (No-HIT), prikazuju se sljedeći logički zapisi:

- 1 zapis tipa 1,
- 1 zapis tipa 2.

U slučaju pogotka (HIT), prikazuju se sljedeći logički zapisi:

- 1 zapis tipa 1,
- 1 zapis tipa 2,
- 1 zapis tipa 13.

Sažetak MMS TOT-a nalazi se u Tablici A.6.4. (Dodatak 6.).

SRE: Tu transakciju upotrebljava ciljna agencija kao odgovor na daktiloskopske podneske. Odgovor sadržava odluku o tome je li došlo do pogotka ili nije (HIT/No-HIT) u ciljanoj AFIS pretrazi. Ako postoji više kandidata, prikazuje se više SRE prijenosa s jednim kandidatom po prijenosu.

Sažetak SRE TOT-a nalazi se u Tablici A.6.2. (Dodatak 6.).

ERR: Tu transakciju prikazuje ciljani sustav AFIS kada dođe do pogreške prilikom prijenosa. Uključuje polje s porukom (ERM) koje navodi pronađenu pogrešku. Prikazuju se sljedeći logički zapisi:

- 1 zapis tipa 1,
- 1 zapis tipa 2.

Sažetak MMS TOT-a nalazi se u Tablici A.6.3. (Dodatak 6.).



Tablica 2.: Kodovi koji su dozvoljeni prilikom prijenosa						
Vrsta transakcije	Logički tip zapisa					
	1	2	4	9	13	15
CPS	M	M	M	—	—	—
SRE	M	M	C	— (C in case of latent HITs)	C	C
MPS	M	M	—	M (1*)	M	—
MMS	M	M	—	M (1*)	M	—
PMS	M	M	M*	—	—	M*
ERR	M	M	—	—	—	—

Legenda:

M	=	obvezno,
M*	=	može se uključiti samo jedan od oba tipa zapisa
O	=	neobvezno,
C	=	uvjetno, ovisi o tome jesu li podaci raspoloživi,
—	=	nije dozvoljeno,
1*	=	uvjetno, ovisi o naslijeđenim sustavima.

### 3.1.5. Polje 1.005: Datum prijenosa (Date of Transaction – DAT)

Ovo polje označuje datum na koji je prijenos započeo te je u skladu sa zapisom norme ISO: GGGGMMDD

pri čemu YYYY označuje godinu, MM mjesec, a DD dan u mjesecu. Kod jednoznamenkastih brojeva na početku se upotrebljava nula. Na primjer, „19931004” je 4. listopada 1993.

### 3.1.6. Polje 1.006: Prioritet (Priority – PRY)

Ovo neobvezno polje definira prioritet zahtjeva na ljestvici od 1 do 9. „1” je najviši prioritet, a „9” najniži. Prijenosi prioriteta „1” obrađuju se odmah.

### 3.1.7. Polje 1.007: Označivač ciljne agencije (*Destination Agency Identifier – DAI*)

To polje određuje ciljnu agenciju prijenosu.

Polje se sastoji od dviju informacija u sljedećem formatu: CC/agency.

Prva informacija sadržava kôd zemlje (*Country Code – CC*), definiran normom ISO 3166, duljine dva alfanumerička znaka. Druga stavka, *agency*, jest identifikacija agencije u obliku slobodnog teksta od najviše 32 alfanumerička znaka.

### 3.1.8. Polje 1.008: Označivača agencije izvora (*Originating Agency Identifier – ORI*)

Ovo polje određuje izvor datoteke te je istog formata kao DAI (Polje 1.007).

### 3.1.9. Polje 1.009: Kontrolni broj prijenosu (*Transaction Control Number – TNC*)

Ovo je kontrolni broj za pozivanje. Generira ga računalo te ima sljedeći format: YYSSSSSSSA

pri čemu YY označuje godinu, SSSSSSSS je osmoznamenasti serijski broj, a A je kontrolni znak koji se generira sukladno postupku iz Dodatka 2.

Ako TCN nije raspoloživ, to se polje, YYSSSSSSSA, ispunjava nulama i kontrolnim znakom koji se generira kao što je gore navedeno.

### 3.1.10. Polje 1.010: Kontrolni odgovor prijenosu (*Transaction Control Response – TCR*)

Ako je poslan zahtjev, na koji je ovo odgovor, to neobvezno polje sadržava kontrolni broj prijenosu poruke zahtjeva. Stoga je istog formata kao TCN (Polje 1.009).

### 3.1.11. Polje 1.011: Izvorna razlučivost skeniranja (*Native Scanning Resolution – NSR*)

Ovo polje navodi uobičajenu razlučivost skeniranja sustava koju podržava izvor prijenosu. Razlučivost se navodi kao znak od dvije znamenke iza kojeg slijedi decimalna točka, a zatim još dvije znamenke.

Za sve prijenoše na temelju članka LAW.PRUM.11. [Daktiloskopski podaci] i članka LAW.PRUM.12. [Automatizirano pretraživanje daktiloskopskih podataka] brzina uzorkovanja je 500 piksela po inču ili 19,68 piksela po mm.

### 3.1.12. Polje 1.012: Nominalna razlučivost prijenosu (*Nominal Transmitting Resolution – NTR*)

Ovo polje od pet bajtova navodi nominalnu razlučivost prijenosu za slike koje se prenose. Razlučivost je izražena u pikselima/mm u istom formatu kao NSR (Polje 1.011).

### 3.1.13. Polje 1.013: Naziv domene (*Domain Name – DOM*)

Ovo obvezno polje označuje naziv domene za provedbu logičkog zapisa tipa 2 koji definiraju korisnici. Sastoji se od dvije informacije te je „INT-I{{US}}4.22{{GS}}”.

#### 3.1.14. Polje 1.014: Srednje vrijeme po Greenwichu (*Greenwich mean time – GMT*)

Ovo obvezno polje pruža mehanizam za izražavanje datuma i vremena u jedinicama srednjeg vremena po Greenwichu (GMT). Ako se upotrebljava, GMT polje sadržava univerzalni datum koji je naveden uz lokalni datum sadržan u polju 1.005 (DAT). Upotreba GMT polja uklanja nedosljednosti lokalnog vremena s kojima se susreće kad se prijenos i njezin odgovor prenose između dva mjesta koje razdvaja više vremenskih zona. GMT pruža univerzalan datum i 24-satno vrijeme koje ne ovisi o vremenskim zonama. Predstavljeno je „CCYYMMDDHHMMSSZ”, nizom od 15 znakova koji je sastavljen od datuma u skladu s GMT-om te završava sa „Z”. Znakovi „CCYY” jesu godina prijensa, znakovi „MM” jesu desetice i jedinice vrijednosti mjeseca, znakovi „DD” jesu desetice i jedinice vrijednosti dana u mjesecu, znakovi „HH” jesu sat, „MM” minutu, a „SS” je sekunda. Cjelokupni datum ne smije biti kasniji od trenutnog datuma.

#### 4. Logički zapis tipa 2: opisni tekst

Struktura većine ovog zapisa nije definirana izvornom normom ANSI/NIST. Zapis sadržava informacije od posebnog interesa za agencije koje šalju ili primaju datoteku. Kako bi se osigurala usklađenost daktiloskopskih sustava, potrebno je da zapis sadržava samo polja navedena u nastavku. U ovom se dokumentu određuje koja su polja obvezna, a koja nisu, te se definira struktura pojedinih polja.

##### 4.1. Polja za logički zapis tipa 2

###### 4.1.1. Polje 2.001: Duljina logičkog zapisa (*Logical Record Length – LEN*)

Ovo obvezno polje sadržava duljinu ovog zapisa tipa 2 te se u njemu navodi ukupan broj bajtova, uključujući svaki znak svakog polja sadržanog u zapisu te u razdjelnicima informacija.

###### 4.1.2. Polje 2.002: Znak za označivanje slike (*Image Designation Character – IDC*)

IDC sadržan u ovom obveznom polju je prikaz ICD-a u znakovnom sustavu ASCII kao što je definirano u polju sadržaja datoteke (CNT) zapisa tipa 1 (Polje 1.003).

###### 4.1.3. Polje 2.003: Informacije o sustavu (*System Information – SYS*)

Ovo je polje obvezno te sadržava četiri bajta koji označuju s kojom je verzijom INT-I ovaj zapis tipa 2 u skladu.

Prva dva bajta navode glavni broj verzije, a druga dva pomoćni revizijski broj. Na primjer, ova provedba se temelji na INT-I verziji 4 revizija 22 te se prikazuje kao „0422”.

###### 4.1.4. Polje 2.007: Broj slučaja (*Case Number – CNO*)

Ovo je broj koji dodjeljuje lokalni daktiloskopski ured skupini tragova pronađenih na mjestu kaznenog djela. Prihvaća se sljedeći format: CC/number

pri čemu je CC Interpolov kôd zemlje, duljine dva alfanumerička znaka, a broj mora biti usklađen s odgovarajućim lokalnim smjernicama te može biti duljine do najviše 32 alfanumerička znaka.

Ovo polje omogućuje sustavu da prepozna tragove povezane s određenim kaznenim djelom.

#### 4.1.5. Polje 2.008: Broj slijeda (Sequence Number – SQN)

Ovo polje označuje svaki slijed tragova u okviru pojedinog slučaja. Može biti duljine do najviše 4 brojana znaka. Slijed je trag ili niz tragova koji su povezani u skupinu u svrhu katalogiziranja i/ili pretrage. Ovo određenje znači da i samo jednom tragu treba dodijeliti broj slijeda.

Ovo polje, zajedno s MID (Polje 2.009), može se uključiti za prepoznavanje pojedinog traga unutar slijeda.

#### 4.1.6. Polje 2.009: Identifikator traga (Latent Identifier – MID)

Ovo polje navodi pojedinačni trag unutar slijeda. Vrijednost je jedno ili dva slova, s time da se „A” dodjeljuje prvom tragu, a „B” drugom, te tako do „ZZ”. Ovo se polje upotrebljava analogno za broj slijeda tragova o kojem je bilo riječi u opisu za SQN (Polje 2.008).

#### 4.1.7. Polje 2.010: Referentni broj počinitelja kaznenog djela (Criminal Reference Number – CRN)

Ovo je jedinstven referentni broj koji nacionalna agencija dodjeljuje pojedincu koji je prvi put optužen za počinjenje kaznenog djela. Unutar jedne države ni jedan pojedinac nema više od jednog CRN, niti ga dijeli s bilo kojim drugim pojedincem. Međutim, isti pojedinac može posjedovati više referentnih brojeva počinitelja kaznenog djela u više država, koji se razlikuju s pomoću koda države.

Prihvata se sljedeći format za polje CRN: CC/number

pri čemu je CC kôd države, definiran normom ISO 3166, duljine dva alfanumerička znaka, a broj mora biti usklađen s odgovarajućim lokalnim smjernicama te može biti duljine do najviše 32 alfanumerička znaka.

Za prijenose na temelju članka LAW.PRUM.11. [Daktiloskopski podaci] članka LAW.PRUM.12. [Automatizirano pretraživanje daktiloskopskih podataka] ovo se polje upotrebljava za nacionalni referentni broj počinitelja kaznenog djela agencije izvora koji je povezan sa slikama u zapisima tipa 4 ili tipa 15.

#### 4.1.8. Polje 2.012: Identifikacijski broj (Miscellaneous Identification Number – MN1)

Ovo polje sadržava CRN (Polje 2.010) koji se prenosi preko CPS ili PMS prijenosa bez koda države koja vodi operaciju.

#### 4.1.9. Polje 2.013: Identifikacijski broj (Miscellaneous Identification Number – MN2)

Ovo polje sadržava CNO (Polje 2.007) koji se prenosi preko MPS ili MPS prijenosa osim kôda zemlje koja vodi operaciju.

#### 4.1.10. Polje 2.014: Identifikacijski broj (Miscellaneous Identification Number – MN3)

Ovo polje sadržava SQN (Polje 2.008) koji se prenosi preko MPS ili MPS prijenosa.

#### 4.1.11. Polje 2.015: Identifikacijski broj (Miscellaneous Identification Number – MN4)

Ovo polje sadržava MID (Polje 2.009) koji se prenosi preko MPS ili MPS prijenosa.

#### 4.1.12. Polje 2.063: Dodatne informacije (Additional Information – INF)

U slučaju SRE prijenosa na PMS zahtjev ovo polje daje informacije o otisku prsta koji je uzrokovao mogući pogodak (HIT). Format polja je sljedeći:

*NN*, pri čemu je *NN* kôd položaja prsta definiran u tablici 5., duljine dvije znamenke.

U svim drugim slučajevima ovo polje nije obvezno. Sastoji se od najviše 32 alfanumerička znaka te može dati dodatne informacije o zahtjevu.

#### 4.1.13. Polje 2.064: Popis tuženika (Respondents List – RLS)

Ovo polje sadržava najmanje dva potpolja. Prvo potpolje opisuje tip pretrage koja se izvršava, primjenom mnemonike od tri slova koji navode tip prijenosa u TOT-u (Polje 1.004). Drugo potpolje sadržava jedan znak. „I” se upotrebljava za označivanje pogotka (HIT), a „N” se upotrebljava za označivanje da nisu pronađeni podudarajući slučajevi (No-HIT). Treće potpolje sadržava identifikator slijeda za rezultat o kandidatu te ukupan broj kandidata odvojenih kosom crtom. Više poruka se vraća ako postoji više kandidata.

U slučaju pogotka (HIT), četvrto potpolje sadržava rezultat duljine najviše šest znamenki. Ako je pogodak (HIT) potvrđen, vrijednost ovog potpolja se definira kao „999999”.

Primjer: „CPS{{RS}}i{{RS}}001/001{{RS}}999999{{GS}}”

Ako udaljeni AFIS ne prikaže rezultate, tada se u odgovarajućoj točki upotrebljava rezultat nula.

#### 4.1.14. Polje 2.074: Polje poruke o statusu/pogrešci (Status/Error Field – ERM)

Ovo polje sadržava poruku o pogrešci koja je nastala prilikom prijenosa, a koja se vraća osobi koja je uputila zahtjev kao dio prijenosa pogreške.

Tablica 3.: Poruke o pogrešci	
Brojčani kôd (1-3)	Značenje (5-128)
003	ERROR: UNAUTHORISED ACCESS
101	Mandatory field missing
102	Invalid record type
103	Undefined field
104	Exceed the maximum occurrence
105	Invalid number of subfields
106	Field length too short

107	Field length too long
108	Field is not a number as expected
109	Field number value too small
110	Field number value too big
111	Invalid character
112	Invalid date
115	Invalid item value
116	Invalid type of transaction
117	Invalid record data
201	ERROR: INVALID TCN
501	ERROR: INSUFFICIENT FINGERPRINT QUALITY
502	ERROR: MISSING FINGERPRINTS
503	ERROR: FINGERPRINT SEQUENCE CHECK FAILED
999	ERROR: ANY OTHER ERROR. FOR FURTHER DETAILS CALL DESTINATION AGENCY.

Poruke o pogrešci u rasponu između 100 i 199:

Te se poruke o pogrešci odnose na potvrdu zapisa ANSI/NIST te su definirane kao:

<error\_code 1>: IDC <idc\_number 1> FIELD <field\_id 1> <dynamic text 1> LF

<error\_code 2>: IDC <idc\_number 2> FIELD <field\_id 2> <dynamic text 2>...

pri čemu je

- error\_code kôd koji se odnosi samo i jedino na konkretni razlog (vidjeti tablicu 3.),
- field\_id broj nepravilnog polja norme ANSI/NIST (npr. 1.001, 2.001, ...) u formatu <record\_type>.<field\_id>.<sub\_field\_id>,
- dinamički tekst detaljniji dinamički opis pogreške,

- LS upravljački znak novog retka (*Line Feed*) koji razdjeljuje pogreške, ako dođe do više od jedne pogreške,
- ICD za zapis tipa 1 definiran kao „-1”.

Primjer:

```
201: IDC - 1 FIELD 1.009 WRONG CONTROL CHARACTER {{LF}} 115: IDC 0 FIELD 2.003 INVALID SYSTEM INFORMATION
```

Ovo je polje obvezno za prijenose pogrešaka.

#### 4.1.15. Polje 2.320: Očekivani broj kandidata (*Expected Number of Candidates – ENC*)

Ovo polje sadržava najveći mogući broj kandidata za provjeru koje očekuje agencija koja podnosi zahtjev. ENC vrijednost ne smije premašivati vrijednosti definirane u tablici 11.

#### 5. Logički zapis tipa 4: slika visoke razlučivosti u ljestvici sivih nijansi

Treba napomenuti da su zapisi tipa 4 binarni, a ne u znakovnom sustavu ASCII. Stoga je svakom polju dodijeljeno konkretno mjesto unutar zapisa, što znači da su sva polja obvezna.

Ta norma omogućuje da se u zapisu navode veličina slike i razlučivost. Logički zapisi tipa 4 moraju sadržavati podatke o daktiloskopskoj slici koji se prenose pri uobičajenoj gustoći od 500 do 520 piksela po inču. Željena brzina novih kreacija je pri gustoći od 500 piksela po inču ili 19.68 piksela po mm. Gustoća od 500 piksela po inču gustoća je koju navodi INT-I, osim što slični sustavi mogu međusobno komunicirati u drugačijoj brzini, ali u okviru 500 do 520 piksela po inču.

##### 5.1. Polja za logički zapis tipa 4

###### 5.1.1. Polje 4.001: Duljina logičkog zapisa (*Logical Record Length – LEN*)

Ovo polje od četiri bajta sadržava duljinu ovog zapisa tipa 4 te se u njemu ukupan broj bajtova, uključujući svaki bajt svakog polja sadržanog u zapisu.

###### 5.1.2. Polje 4.002: Znak za označivanje slike (*Image Designation Character – IDC*)

Ovo je binarni prikaz od dva bajta IDC broja iz datoteke zaglavlja (header file).

###### 5.1.3. Polje 4.003: Tip otiska (*Impression Type – MP*)

Tip otiska je polje od jednog bajta koje zauzima mjesto šestog bajta zapisa.

Tablica 4.: Tip otiska prsta	
Kôd	Opis
0	Live-scan of plain fingerprint

1	Live-scan of rolled fingerprint
2	Non-live scan impression of plain fingerprint captured from paper
3	Non-live scan impression of rolled fingerprint captured from paper
4	Latent impression captured directly
5	Latent tracing
6	Latent photo
7	Latent lift
8	Swipe
9	Nepoznato

#### 5.1.4. Polje 4.004: Položaj prsta (Finger Position – FGP)

Ovo polje fiksne duljine od 6 bajtova zauzima mjesta od sedam do dvanaest u zapisu tipa 4. sadržava moguće položaje prsta, počevši od krajnje lijevog bajta (sedmi bajt zapisa). Poznati ili najvjerojatniji položaj prsta je preuzet iz tablice 5. Unosom izmjeničnih položaja prsta u preostalih 5 bajtova upotrebom istog formata može se navesti do pet dodatnih prstiju. Ako se navodi manje od pet položaja prstiju, neiskorišteni bajtovi se ispunjavaju s binarnim brojem 255. Za navođenje svih položaja prstiju upotrebljava se kôd 0 za nepoznato.

Tablica 5.: Kôd za položaj prsta i najveća veličina			
Položaj prsta	Kôd prsta	Širina (mm)	Duljina (mm)
Unknown	0	40,0	40,0
Right thumb	1	45,0	40,0
Right index finger	2	40,0	40,0
Right middle finger	3	40,0	40,0
Right ring finger	4	40,0	40,0
Right little finger	5	33,0	40,0
Left thumb	6	45,0	40,0



Left index finger	7	40,0	40,0
Left middle finger	8	40,0	40,0
Left ring finger	9	40,0	40,0
Left little finger	10	33,0	40,0
Plain right thumb	11	30,0	55,0
Plain left thumb	12	30,0	55,0
Plain right four fingers	13	70,0	65,0
Plain left four fingers	14	70,0	65,0

Za tragove s mjesta počinjenja kaznenog djela upotrebljavaju se samo kodovi od 0 do 10.

#### 5.1.5. Polje 4.005: Razlučivost skeniranja slike (Image Scanning Resolution – ISR)

Ovo polje od jednog bajta zauzima mjesto trinaestog bajta u zapisu tipa 4. Ako sadržava „0”, tada je slika uzorkovana najpoželjnijom brzinom skeniranja od 19,68 piksela po mm (500 piksela po inču). Ako sadržava „1”, tada je slika uzorkovana alternativnom brzinom skeniranja kao što je navedeno u zapisu tipa 1.

#### 5.1.6. Polje 4.006: Duljina vodoravne linije (Horizontal Line Length – HLL)

Ovo polje se nalazi na četrnaestom i petnaestom bajtu u zapisu tipa 4. Navodi broj piksela koji se nalazi u svakoj pretražnoj liniji. Prvi bajt je najvažniji.

#### 5.1.7. Polje 4.007: Duljina okomite linije (Vertical Line Length – VLL)

Ovo polje u šesnaestom i sedamnaestom bajtu bilježi broj pretražnih linija koji se nalaze u slici. Prvi bajt je najvažniji.

#### 5.1.8. Polje 4.008: Kompresijski algoritam ljestvice sivih nijansi (Gray-scale Compression Algorithm – GCA)

Ovo polje od jednog bajta navodi kompresijski algoritam ljestvice sivih nijansi koji se upotrebljava za kodiranje podataka o slici. Za tu provedbu binarni kôd 1 označuje da je upotrijebljena kompresija WSQ (Dodatak 7.).

#### 5.1.9. Polje 4.009: Slika (The image)

Ovo polje sadržava niz bajtova koji predstavljaju sliku. Njegova struktura naravno ovisi o primijenjenom kompresijskom algoritmu.

### 6. Logički zapis tipa 9: zapis minucija

Zapisi tipa 9 sadržavaju tekst u znakovnom sustavu ASCII koji opisuje minucije i s njima povezane informacije kodirane iz traga. U vezi s prijenosom pretrage traga, ne postoji ograničenje za te zapise tipa 9 u datoteci, od kojih je svaka namijenjena različitom pogledu ili tragu.

## 6.1. Ekstrakcija minucija

### 6.1.1. Identifikacija tipa minucije

Norma određuje tri identifikatora koji se upotrebljavaju za opisivanje tipa minucije. Oni su navedeni u tablici 6. Tip 1 označuje završetak papilarne linije. Tip 2 označuje bifurkaciju. Ako minuciju nije moguće jasno kategorizirati kao jedan od gore navedenih tipova, tada se označuje kao „ostalo”, tj. tip „0”.

Tip	Opis
0	Other
1	Ridge ending
2	Bifurcation

### 6.1.2. Položaj i tip minucije

Kako bi obrasci bili u skladu s Odsjekom 5. norme ANSI INCITS 378-2004, za određivanje položaja (lokacije i smjera kuta) pojedine minucije upotrebljava se sljedeća metoda, koja nadograđuje trenutnu normu INCITS 378-2004.

Položaj ili lokacija minucije koja čini završetak papilarne linije je točka razdvajanja srednje osi doline, neposredno ispred završetka papilarne linije. Ako se tri grane doline stanjuju na os širine jednog piksela, točka sjecišta je lokacija minucije. Slično tomu, lokacija minucije za bifurkaciju je točka razdvajanja srednje osi papilarne linije. Ako se svaka od tri grane papilarne linije stanji na os širine jednog piksela, točka gdje se te tri grane sijeku je lokacija minucije.

Nakon što se završeci papilarnih linija pretvore u bifurkacije, sve minucije na daktiloskopskoj slici su prikazane kao bifurkacije. Koordinate piksela X i Y sjecišta triju grana svake minucije mogu se neposredno formatirati. Određivanje smjera minucije može se razabrati iz svake bifurkacijske osi. Proučavaju se tri grane svake bifurkacijske osi te se određuje točka završetka svake određene grane. Slika 6.1.2. prikazuje tri metode koje se upotrebljavaju za određivanje završetka grane na osnovi razlučivosti skeniranja od 500 ppi.

Završetak se utvrđuje sukladno tome koji se događaj desi prvo. Broj piksela se temelji na razlučivosti skeniranja od 500 ppi. Različite razlučivosti skeniranja bi značila različiti broj piksela.

– udaljenost od 0.064” (32. piksel);

- završetak grane osi na udaljenosti od 0.02" i 0.064" (10. do 32. piksel), kraće grane se ne koriste;
- do druge bifurkacije se dolazi na udaljenosti od 0.064" (prije 32. piksela).

Slika 4.

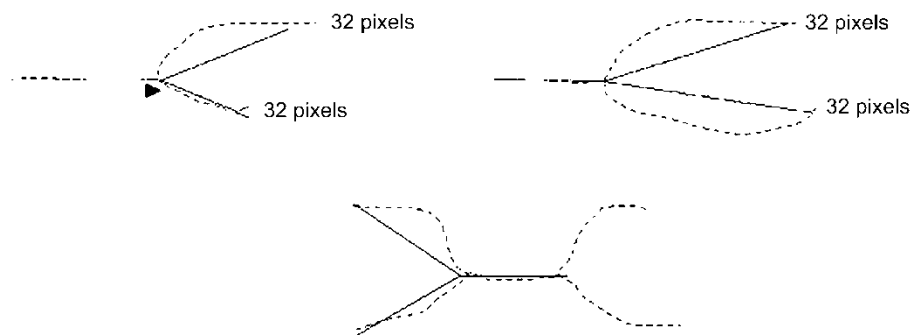

Kut minucija se određuje s pomoću tri virtualne zrake koje izlaze iz točke bifurkacije te se protežu do završetka svake grane. Najmanji od tri kuta koji stvaraju zrake se raspolovljava kako bi se naznačio smjer minucija.

#### 6.1.3. Koordinatni sustav

Kartezijski koordinatni sustav se upotrebljava za izražavanje minucija otiska prsta. Lokacije minucija prikazane su svojim x i y koordinatama. Koordinatni sustav počinje u gornjem lijevom kutu izvorne slike, s time da x raste prema desno, a y dolje. Koordinate minucija x i y prikazuju se u jedinicama piksela iz ishodišta. Treba napomenuti da lokacija izvorišta i jedinica mjere nisu u skladu s dogovorom koji se upotrebljava u određenjima tipa 9 u normi ANSI/NIST-ITL 1-2000.

#### 6.1.4. Smjer minucija

Kutovi su izraženi u standardnom matematičkom formatu, s nula stupnjeva na desnoj strani te kutovima koji rastu u smjeru obrnutom od kazaljki na satu. Kod završetka papilarne linije zabilježeni kutovi su u smjeru natrag niz papilarnu liniju, a kod bifurkacije prema središtu doline. Taj je dogovor 180 stupnjeva suprotan dogovoru za kutove opisanom u određenjima tipa 9 u normi ANSI/NIST-ITL 1-2000.

### 6.2. Polja za logički zapis tipa 9 u formatu INCITS-378

Sva polja zapisa tipa 9 se bilježe kao tekst u znakovnom sustavu ASCII. U ovom zapisu označenog polja nisu dopuštena binarna polja.

#### 6.2.1. Polje 9.001: Duljina logičkog zapisa (Logical record length – LEN)

Ovo obvezno polje u znakovnom sustavu ASCII sadržava duljinu logičkog zapisa koji navodi ukupan broj bajtova, uključujući svaki znak svakog polja sadržanog u zapisu.

#### 6.2.2. Polje 9.002: Znak za označivanje slike (Image designation character – IDC)

Ovo obvezno polje od dva bajta se upotrebljava za identifikaciju i lokaciju podataka o minucijama. IDC koji se nalazi u ovom polju mora se podudarati s IDC-om koji se nalazi u polju sadržaja datoteke zapisa tipa 1.

#### 6.2.3. Polje 9.003: Tip otiska (*Impression type – IMP*)

Ovo obvezno polje od jednog bajta opisuje način kojim su dobivene informacije o daktiloskopskoj slici. Za označavanje tipa otiska se u to polje unosi vrijednost u znakovnom sustavu ASCII odgovarajućeg koda izabranog iz tablice 4.

#### 6.2.4. Polje 9.004: Format minucija (*Minutiæ format – FMT*)

Ovo polje sadržava „U” kako bi se naznačilo da su minucije formatirane u obliku M1-378. Iako se informacije mogu kodirati sukladno normi M1-378, sva podatkovna polja u zapisu tipa 9 ostaju u znakovnom sustavu ASCII.

#### 6.2.5. Polje 9.126: CBEFF informacije (*CBEFF information*)

Ovo polje sadržava tri informacije. Prva informacija sadržava vrijednost „27” (0x1B). To je identifikacija vlasnika formata CBEFF koju je tehničkom odboru M1 INCITS dodijelilo Međunarodno udruženje biometričke industrije (International Biometric Industry Association – IBIA). Znak <US> razdvaja tu informaciju od tipa formata CBEFF kojemu je dodijeljena vrijednost „513” (0x0201) kako bi se naznačilo da taj zapis sadržava samo podatke o lokaciji i smjeru kuta, bez ikakvih informacija proširenog bloka podataka.). Znak <US> razdvaja tu informaciju od identifikatora proizvoda CBEFF (*product identifier – PID*) koji identificira „vlasnika” opreme za kodiranje. Prodavač određuje tu vrijednost. Ako je objavljena, može ju se pronaći na internet stranici IBIA-e ([www.ibia.org](http://www.ibia.org)).

#### 6.2.6. Polje 9.127: Identifikacija opreme za prikupljanje (*Capture equipment identification*)

Ovo polje sadržava dvije informacije odvojene znakom <US>. Prva sadržava „APPF” ako je oprema koja se izvorno upotrijebila za dobavljanje slike imala potvrdu o sukladnosti s Dodatkom F (Specifikacija kvalitete slike IAFIS-a od 29. siječnja 1999.) normi CIS-RS-0010, tj. sa specifikacijama Saveznog istražnog ureda (*Federal Bureau of Investigation, FBI*) za elektronički prijenos otisaka prstiju. Ako oprema nije u skladu s tom specifikacijom, informacija sadržava vrijednost „NONE”. Druga informacija sadržava identifikaciju opreme za prikupljanje, to jest proizvodni broj opreme za prikupljanje koji dodjeljuje prodavač. Vrijednost „0” označuje da identifikacija opreme za prikupljanje nije prijavljena.

#### 6.2.7. Polje 9.128: Duljina vodoravne linije (*Horizontal line length – HLL*)

Ovo obvezno polje u znakovnom sustavu ASCII sadržava broj piksela sadržanih u jednoj vodoravnoj liniji prenesene slike. Najveća vodoravna veličina je ograničena na 65.534 piksela.

#### 6.2.8. Polje 9.129: Duljina okomite linije (*Vertical line length – VLL*)

Ovo obvezno polje u znakovnom sustavu ASCII sadržava broj vodoravnih linija u prenesenoj slici. Najveća okomita veličina je ograničena na 65.534 piksela.

#### 6.2.9. Polje 9.130: Jedinice razmjera (*Scale units – SLC*)

Ovo obvezno polje u znakovnom sustavu ASCII navodi jedinice koje se upotrebljavaju za opis frekvencije uzorkovanja slike (gustoća piksela). „1” u tom polju označuje piksele po inču, a „2” označuje piksele po centimetru. „0” u ovom polju označuje da nije dan razmjer. U tom se slučaju omjer aspekta i piksela određuje kvocijentom HPS/VPS.

#### 6.2.10. Polje 9.131: Razmjer vodoravnih piksela (*Horizontal Pixel Scale – HPS*)

Ovo obvezno polje u znakovnom sustavu ASCII navodi cijeli broj gustoće piksela koji se upotrebljava u vodoravnom smjeru, pod uvjetom da SLC sadržava „1” ili „2”. Inače označuje vodoravnu sastavnicu omjera aspekta i piksela.

#### 6.2.11. Polje 9.132: Razmjer okomitih piksela (*Vertical pixel scale – HPS*)

Ovo obvezno polje u znakovnom sustavu ASCII navodi cijeli broj gustoće piksela koji se upotrebljava u okomitom smjeru, pod uvjetom da SLC sadržava „1” ili „2”. Inače označuje okomitu sastavnicu omjera aspekta i piksela.

#### 6.2.12. Polje 9.133: Pogled prsta (*Finger view*)

Ovo obvezno polje sadržava broj pogleda prsta na koji se odnose podaci ovog zapisa. Broj pogleda započinje s „0” i postupno raste za jedan do „15”.

#### 6.2.13. Polje 9.134: Položaj prsta (*Finger position – FGP*)

Ovo polje sadržava kôd koji označuje položaj prsta iz kojeg proizlaze informacije u ovom zapisu tipa 9. Za označivanje položaja prsta upotrebljava se kôd od 1 do 10 iz tablice 5 ili odgovarajući kod dlana iz tablice 10 za označivanje položaja dlana.

#### 6.2.14. Polje 9.135: Kvaliteta zapisa prsta (*Finger quality*)

Polje sadržava kvalitetu svih podataka o minucijama prsta te se izražava brojkama između 0 i 100. Taj je broj općeniti izraz kvalitete zapisa prsta te čini kvalitetu izvorne slike, ekstrakcije minucije i svih dodatnih radnji koje bi mogle imati utjecaj na zapis minucija.

#### 6.2.15. Polje 9.136: broj minucija (*number of minutiae*)

Obvezno polje sadržava broj zabilježenih minucija u tom logičkom zapisu.

#### 6.2.16. Polje 9.137: Podaci o minucijama prsta (*Finger minutiae data*)

Ovo obvezno polje sadržava šest informacija razdijeljenih znakom <US>. Sastavljeno je od više potpolja, od kojih svako sadržava detalje o jednoj minuciji. Ukupan broj potpolja u kojima se nalaze minucije mora biti u skladu s brojem iz polja 136. Prva informacija je indeksni broj minucija, koji se označuje s „1” i postupno se povećava za „1” za svaku dodatnu minuciju u otisku prsta. Druga i treća informacija su koordinata „x” i koordinata „y” minucija u jedinicama piksela. Četvrta informacija je kut minucije zapisan u jedinicama od dva stupnja. Ta vrijednost nije negativna i nalazi se između 0 i 179. Peta informacija je tip minucije. Vrijednost „0” upotrebljava se za prikaz minucije tipa „OTHER”, vrijednost „1” za završetak papilarne linije, a vrijednost „2” za bifurkaciju papilarne linije. Šesta informacija čini kvalitetu svake minucije. Ta vrijednost se nalazi u rasponu od najmanje 1 do najviše

100. Vrijednost „0” označuje da kvaliteta vrijednosti nije dostupna. Svako polje se od idućeg polja razdjeljuje upotrebom znaka <RS> za razdjelnik.

#### 6.2.17. Polje 9.138: Informacije o broju papilarnih linija (Ridge count information)

Ovo polje se sastoji od niza potpolja koja sadržavaju po tri informacije. Prva informacija prvog potpolja označuje metodu ekstrakcije broja papilarnih linija. „0” znači da ne postoji pretpostavka o metodi primijenjenoj za ekstrakciju broja papilarnih linija, ni o njihovom redoslijedu u zapisu. „1” znači da su za svaku središnju minuciju ekstrahirani podaci o broju papilarnih linija do najbliže susjedne minucije u dva kvadranta, a brojevi papilarnih linija za svaku središnju minuciju navedeni su zajedno. „2” znači da su za svaku središnju minuciju ekstrahirani podaci o broju papilarnih linija do najbliže susjedne minucije u osam oktanata, a brojevi papilarnih linija za svaku središnju minuciju navedeni su zajedno. Obje preostale dvije informacije prvog potpolja sadržavaju „0”. Informacije su razdijeljene znakom <US> za razdjelnik. Naredna polja kao prvu informaciju sadržavaju indeksni broj središnjih minucija, indeksni broj susjednih minucija kao drugu informaciju te broj presječenih papilarnih linija kao treću informaciju. Polja su razdijeljena znakom <RS> za razdjelnik.

#### 6.2.18. Polje 9.139: Informacije o jezgrama (Core information)

Ovo polje se sastoji od jednog potpolja za svaku jezgru koja se nalazi na izvornoj slici. Svako potpolje se sastoji od tri informacije. Prve dvije informacije sadržavaju položaj koordinata „x” i „y” u jedinicama piksela. Treća informacija sadržava kut jezgre zapisan u jedinicama od 2 stupnja. Ta vrijednost nije negativna i nalazi se između 0 i 179. Višestruke delte su razdijeljene znakom <RS> za razdjelnik.

#### 6.2.19. Polje 9.140: Informacije o deltama (Delta information)

Ovo polje se sastoji od jednog potpolja za svaku deltu koja se nalazi na izvornoj slici. Svako potpolje se sastoji od tri informacije. Prve dvije informacije sadržavaju položaj koordinata „x” i „y” u jedinicama piksela. Treća informacija sadržava kut delte zapisan u jedinicama od 2 stupnja. Ta vrijednost nije negativna i nalazi se između 0 i 179. Višestruke delte su razdijeljene znakom <RS> za razdjelnik.

### 7. Zapis slike latentnog otiska tipa 13 promjenjive razlučivosti

Logički zapis tipa 13 u označenom polju sadržava podatke o slici dobivene iz slika tragova. Te slike su namijenjene za prijenos agencijama koje automatski ekstrahiraju željene informacije o karakteristikama ili u tu svrhu osiguravaju ljudsku intervenciju i obradu.

Informacije o primijenjenoj razlučivosti skeniranja, veličini slike i ostalim parametrima koji su potrebni za obradu slike u zapisu se bilježe kao označena polja.

Tablica 7.: Raspored zapisa slike traga promjenjive razlučivosti tipa 13

Ident	Cond. code	Field Numbe	Ime polja	Char type	Field size per occurrence	Occur count	Max byte
-------	------------	-------------	-----------	-----------	---------------------------	-------------	----------

		r			min.	max.	min	max	count
LEN	M	13.001	LOGICAL RECORD LENGTH	N	4	8	1	1	15
IDC	M	13.002	IMAGE DESIGNATION CHARACTER	N	2	5	1	1	12
IMP	M	13.003	IMPRESSION TYPE	A	2	2	1	1	9
SRC	M	13.004	SOURCE AGENCY/ORI	AN	6	35	1	1	42
LCD	M	13.005	LATENT CAPTURE DATE	N	9	9	1	1	16
HLL	M	13.006	HORIZONTAL LINE LENGTH	N	4	5	1	1	12
VLL	M	13.007	VERTICAL LINE LENGTH	N	4	5	1	1	12
SLC	M	13.008	SCALE UNITS	N	2	2	1	1	9
HPS	M	13.009	HORIZONTAL	N	2	5	1	1	12

			PIXEL SCALE						
VPS	M	13.010	VERTICAL PIXEL SCALE	N	2	5	1	1	12
CGA	M	13.011	COMPRESSION ALGORITHM	A	5	7	1	1	14
BPX	M	13.012	BITS PER PIXEL	N	2	3	1	1	10
FGP	M	13.013	FINGER POSITION	N	2	3	1	6	25
RSV		13.014 13.019	RESERVED FOR FUTURE DEFINITION	—	—	—	—	—	—
COM	O	13.020	COMMENT	A	2	128	0	1	135
RSV		13.021 13.199	RESERVED FOR FUTURE DEFINITION	—	—	—	—	—	—
UDF	O	13.200 13.998	USER-DEFINED FIELDS	—	—	—	—	—	—
DAT	M	13.999	IMAGE	B	2	—	1	1	—



			DATA						
--	--	--	------	--	--	--	--	--	--

Tumačenje tipa znakova: N = brojčani; A = abecedni; AN = alfanumerički; B = binarni

#### 7.1. Polja za logički zapis tipa 13

U sljedećim su odlomcima opisani podaci koje sadržavaju polja logičkog zapisa tipa 13.

U logičkom zapisu tipa 13 unosi se bilježe u poljima označenima brojem. Prva dva polja zapisa moraju biti poredana, a polje koje sadržava podatke o slici posljednje je fizičko polje u zapisu. U tablici 7. je za svako polje zapisa tipa 13 naveden „kôd uvjeta” (*condition code*) i to „M” za obvezno te „O” za neobvezno, broj polja, naziv polja, tip znaka, veličina polja te ograničenja pojavljivanja. Na osnovi troznamenkastog broja polja, najveća moguća veličina broja bajtova za polje dana je u posljednjem stupcu. Kako se upotrebljava više znamenki za broj polja, tako se povećava i najveći broj bajtova. Dva unosa u „field size per occurrence” uključuju sve razdjelnike znakova koji se upotrebljavaju u polju. Vrijednost za „maximum byte count” uključuje broj polja, informaciju te sve razdjelnike znakova, uključujući znak „GS”.

##### 7.1.1. Polje 13.001: Duljina logičkog zapisa (*Logical record length – LEN*)

Ovo obvezno polje u znakovnom sustavu ASCII sadržava ukupan broj bajtova u logičkom zapisu tipa 13. Polje 13.001 navodi duljinu zapisa, uključujući svaki znak svakog polja sadržanog u zapisu te u razdjelnicima informacija.

##### 7.1.2. Polje 13.002: Znak za označivanje slike (*Image designation character – IDC*)

Ovo obvezno polje u znakovnom sustavu ASCII se upotrebljava za identifikaciju podataka o slici traga sadržanoj u zapisu. Ovaj IDC mora se podudarati s IDC-om iz polja sadržaja datoteke (CNT) zapisa tipa 1.

##### 7.1.3. Polje 13.003: Tip otiska (*Impression type – IMP*)

Ovo obvezno polje u znakovnom sustavu ASCII od jednog ili dva bajta označuje način na koji su dobivene informacije o slici traga. U to se polje unosi odgovarajući kôd traga iz tablice 4. (prst) ili tablice 9. (dlan).

##### 7.1.4. Polje 13.004: Agencija izvora/ORI (*Source agency/ORI – SRC*)

Ovo obvezno polje u znakovnom sustavu ASCII sadržava identifikaciju uprave ili organizacije koja je izvorno prikupila sliku lica sadržanu u zapisu. Uobičajeno je u tom polju naveden identifikator agencije izvora (*Originating Agency Identifier – ORI*) koja je prikupila sliku. Polje se sastoji od dviju informacija u sljedećem formatu: CC/agency.

Prva informacija sadržava kôd zemlje (*Country Code – CC*), duljine dva alfanumerička znaka. Druga stavka, *agency*, jest identifikacija agencije u obliku slobodnog teksta od najviše 32 alfanumerička znaka.

##### 7.1.5. Polje 13.005: Datum prikupljanja traga (*Latent capture date – LCD*)

Ovo obvezno polje u znakovnom sustavu ASCII sadržava datum prikupljanja slike traga iz zapisa. Datum se prikazuje kao osam znamenki formata CCYYMMDD. Znakovi CCYY su godina prikupljanja slike, MM desetice i jedinice vrijednosti mjeseca, a DD desetice i jedinice vrijednosti dana u mjesecu. Na primjer, 20000229 je 29. veljače 2000. Potpuni datum je pravi datum.

#### 7.1.6. *Polje 13.006: Duljina vodoravne linije (Horizontal line length – HLL)*

Ovo obvezno polje u znakovnom sustavu ASCII sadržava broj piksela sadržanih u jednoj vodoravnoj liniji prenesene slike.

#### 7.1.7. *Polje 13.007: Duljina okomite linije (Vertical line length – VLL)*

Ovo obvezno polje u znakovnom sustavu ASCII sadržava broj vodoravnih linija u prenesenoj slici.

#### 7.1.8. *Polje 13.008: Jedinice razmjera (Scale units – SLC)*

Ovo obvezno polje u znakovnom sustavu ASCII navodi jedinice koje se upotrebljavaju za opis frekvencije uzorkovanja slike (gustoća piksela). „1” u tom polju označuje piksele po inču, a „2” označuje piksele po centimetru. „0” u ovom polju označuje da nije dan razmjer. U tom se slučaju omjer aspekta i piksela određuje kvocijentom HPS/VPS.

#### 7.1.9. *Polje 13.009: Razmjer vodoravnih piksela (Horizontal Pixel Scale – HPS)*

Ovo obvezno polje u znakovnom sustavu ASCII navodi cijeli broj gustoće piksela koji se upotrebljava u vodoravnom smjeru, pod uvjetom da SLC sadržava „1” ili „2”. Inače označuje vodoravnu sastavnicu omjera aspekta i piksela.

#### 7.1.10. *Polje 13.010: Razmjer okomitih piksela (Vertical pixel scale – HPS)*

Ovo obvezno polje u znakovnom sustavu ASCII navodi cijeli broj gustoće piksela koji se upotrebljava u okomitom smjeru, pod uvjetom da SLC sadržava „1” ili „2”. Inače označuje okomitu sastavnicu omjera aspekta i piksela.

#### 7.1.11. *Polje 13.011: Kompresijski algoritam (Compression algorithm – CGA)*

Ovo obvezno polje u znakovnom sustavu ASCII navodi algoritam koji se upotrebljava za komprimiranje slika ljestvice sivih nijansi. Vidjeti Dodatak 7. za kodove komprimiranja.

#### 7.1.12. *Polje 13.012: Bitovi po pikselu (Bits per pixel – BPX)*

Ovo obvezno polje u znakovnom sustavu ASCII sadržava broj bitova koji se upotrebljavaju za predstavljanje piksela. Ovo polje sadržava unos „8” za uobičajene vrijednosti od „0” do „255”. Svaki unos u ovom polju veći od „8” čini piksel sive nijanse veće preciznosti.

#### 7.1.13. *Polje 13.013: Položaj prsta/dlana (Finger/palm position – FGP)*

Ovo obvezno označeno polje sadržava jedan ili više mogućih položaja prsta ili dlana koji se može podudarati sa slikom traga. Decimalni broj koda koji odgovara poznatom ili najvjerojatnijem položaju prsta uzima se iz tablice 5, ili za položaj dlana iz tablice 10., te se unosi kao potpolje u znakovnom sustavu ASCII s jednim ili dva znaka. Dodatni položaji prsta/dlana mogu se označiti unosom

alternativnih kodova za položaj kao potpolja razdijeljena znakom za razdjelnik „RS”. Za označivanje svakog položaja prsta od jedan do deset upotrebljava se kôd „0”, tj. „Unknown Finger”. Za označivanje svih navedenih položaja otiska dlana upotrebljava se kôd „20”, tj. „Unknown Palm”.

#### 7.1.14. Polje 13.014-019: *Određenje rezervirano za budućnost (Reserved for future definition – RSV)*

Ova su polja rezervirana za uključenje u buduće revizije te norme. Nijedno od tih polja ne smije se upotrebljavati u ovoj razini revizije. Ako se bilo koje od tih polja pojavi, treba ih zanemariti.

#### 7.1.15. Polje 13.020: *Napomena (Comment – COM)*

Ovo neobvezno polje može se upotrijebiti za unošenje napomena ili drugih tekstualnih informacija u znakovnom sustavu ASCII s podacima o slici traga.

#### 7.1.16. Polje 13.021-199: *Određenje rezervirano za budućnost (Reserved for future definition – RSV)*

Ova su polja rezervirana za uključenje u buduće revizije te norme. Nijedno od tih polja ne smije se upotrebljavati u ovoj razini revizije. Ako se bilo koje od tih polja pojavi, treba ih zanemariti.

#### 7.1.17. Polje 13.200-998: *Polja koja definiraju korisnici (User-defined fields – UDF)*

Ova polja definira korisnik te se upotrebljavaju za buduće potrebe. Njihovu veličinu i sadržaj definira korisnik u skladu s agencijom primateljicom. Ako su ta polja prisutna, sadržavaju tekstualne informacije u znakovnom sustavu ASCII.

#### 7.1.18. Polje 13.999: *Podaci o slici (Image data – DAT)*

Ovo polje sadržava sve podatke iz pribavljene slike traga. Uvijek mu se dodjeljuje broj polja 999 te je posljednje fizičko polje u zapisu. Na primjer, „13.999:” slijede podaci o slici u binarnom prikazu.

Svaki piksel nekomprimiranih podataka u ljestvici sivih nijansi se uobičajeno kvantizira na osam bitova (256 razina sivog) sadržanih u jednom bajtu. Ako je unos u BPX polju 13.012 veći ili manji od „8”, broj bajtova koji moraju sadržavati piksel je drugačiji. Ako se upotrebljava komprimiranje, podaci o pikselu komprimiraju se u skladu s tehnikom komprimiranja navedenoj u GCA polju.

### 7.2. Završetak zapisa slike traga tipa 13 različite razlučivosti

Zbog dosljednosti, odmah nakon posljednjeg bajta podataka iz polja 13.999 upotrebljava se razdjelnik „FS” za razdjeljivanje od idućeg logičkog zapisa. Taj razdjelnik uključuje se u polje duljine zapisa tipa 13.

### 8. Zapis slike otiska dlana tipa 15 promjenjive razlučivosti

Logički zapis tipa 15 u označenom polju sadržava podatke o slici otiska dlana te se upotrebljavaju za njihovo razmjenjivanje, zajedno s poljima tekstualnih informacija koje je definirao korisnik i koja se odnose na digitaliziranu sliku. Informacije o primijenjenoj razlučivosti skeniranja, veličini slike i ostalim parametrima ili napomenama koje su potrebne za obradu slike u zapisu se bilježe kao označena polja. Agencije primateljice obrađuju slike otiska dlana prenesene drugim agencijama kako bi izvukle željene informacije potrebne u svrhu provjere podudaranja.

Podaci o slici dobivaju se neposredno od subjekta primjenom naprave za „živo” skeniranje (*live scan device*) ili kartona za otisak dlana (*palmpoint card*) ili drugog medija koji sadržava otiske dlanova subjekta.

Svakom metodom koja se upotrebljava za dobivanje slika otisaka prstiju mora se moći pribaviti niz slika za svaku ruku. Taj niz uključuje dio dlana nazvan „writer’s palm” kao jednu skeniranu sliku te cjelokupnu površinu čitavog dlana koje se proteže od zapešća do vrhova prstiju kao jednu ili dvije skenirane slike. Ako se za predstavljanje čitavog dlana upotrebljavaju dvije slike, donja slika obuhvaća područje od zapešća do vrha interdigitalnog područja (zglob trećeg prsta) te uključuje područje tenara i hipotenara. Gornja slika obuhvaća područje između donjeg dijela interdigitalnog područja do gornjih vrhova prstiju. Tako se osigurava dostatna količina preklapanja između dvije slike, jer obje pokrivaju interdigitalno područje dlana. Uspoređujući strukturu papilarnih linija i detalja koji se nalaze u tom zajedničkom području, ispitivač može sa sigurnošću potvrditi da se obje slike odnose na isti dlan.

Iz razloga što se prijenos otiska dlana može upotrijebiti za različite svrhe, on može sadržavati jednu ili više jedinstvenih slika područja dlana ili ruke. Cjeloviti zapis otiska dlana pojedinca uobičajeno uključuje dio dlana nazvan „writer’s palm” te sliku ili slike cjelovitog dlana svake ruke. Budući da logički zapis slike u označenom polju može sadržavati samo jedno binarno polje, za svaki dio dlana nazvan „writer’s palm” potreban je jedan zapis tipa 15, dok su za svaki cjelovit dlan potrebni jedan ili dva zapisa tipa 15. Stoga je za predstavljanje otisaka dlanova subjekta u uobičajenom prijenosu otiska dlana potrebno četiri ili šest zapisa tipa 15.

#### 8.1. Polja za logički zapis tipa 15

U sljedećim su odlomcima opisani podaci koje sadržavaju polja logičkog zapisa tipa 15.

U logičkom zapisu tipa 15 unosi se bilježe u poljima označenima brojem. Prva dva polja zapisa moraju biti poredana, a polje koje sadržava podatke o slici posljednje je fizičko polje u zapisu. U tablici 8. je za svako polje zapisa tipa 15 naveden „kôd uvjeta” (*condition code*) i to „M” za obvezno te „O” za neobvezno, broj polja, naziv polja, tip znaka, veličina polja te ograničenja pojavljivanja. Na osnovi troznamenkastog broja polja, najveća moguća veličina broja bajtova za polje dana je u posljednjem stupcu. Kako se upotrebljava više znamenki za broj polja, tako se povećava i najveći broj bajtova. Dva unosa u „field size per occurrence” uključuju sve razdjelnike znakova koji se upotrebljavaju u polju. Vrijednost za „maximum byte count” uključuje broj polja, informaciju te sve razdjelnike znakova, uključujući znak „GS”.

##### 8.1.1. Polje 15.001: Duljina logičkog zapisa (*Logical record length – LEN*)

Ovo obvezno polje u znakovnom sustavu ASCII sadržava ukupan broj bajtova u logičkom zapisu tipa 15. Polje 15.001 navodi duljinu zapisa, uključujući svaki znak svakog polja sadržanog u zapisu te u razdjelnicima informacija.

##### 8.1.2. Polje 15.002: Znak za označivanje slike (*Image designation character – IDC*)

Ovo obvezno polje u znakovnom sustavu ASCII upotrebljava se za identifikaciju podataka o slici traga sadržanoj u zapisu. Ovaj IDC mora se podudarati s IDC-om iz polja sadržaja datoteke (CNT) zapisa tipa 1.

##### 8.1.3. Polje 15.003: Tip otiska (*Impression type – IMP*)

Ovo obvezno polje u znakovnom sustavu ASCII od jednog ili dva bajta označuje način na koji su dobivene informacije o slici otiska dlana. U to se polje unosi odgovarajući kôd iz tablice 9.

#### 8.1.4. *Polje 15.004: Agencija izvora/ORI (Source agency/ORI – SRC)*

Ovo obvezno polje u znakovnom sustavu ASCII sadržava identifikaciju uprave ili organizacije koja je izvorno prikupila sliku lica sadržanu u zapisu. Uobičajeno je u tom polju naveden identifikator agencije izvora (*Originating Agency Identifier – ORI*) koja je prikupila sliku. Polje se sastoji od dviju informacija u sljedećem formatu: CC/agency.

Prva informacija sadržava kôd zemlje (*Country Code – CC*), duljine dva alfanumerička znaka. Druga stavka, *agency*, jest identifikacija agencije u obliku slobodnog teksta od najviše 32 alfanumerička znaka.

#### 8.1.5. *Polje 15.005: Datum prikupljanja otiska dlana (Palmprint capture date – PCD)*

Ovo obvezno polje u znakovnom sustavu ASCII sadržava datum prikupljanja slike otiska dlana. Znakovi CCYY jesu godina prikupljanja slike, Znakovi CCYY su godina prikupljanja slike, MM desetice i jedinice vrijednosti mjeseca, a DD desetice i jedinice vrijednosti dana u mjesecu. Na primjer, 20000229 je 29. veljače 2000. Potpuni datum je pravi datum.

#### 8.1.6. *Polje 15.006: Duljina vodoravne linije (Horizontal line length – HLL)*

Ovo obvezno polje u znakovnom sustavu ASCII sadržava broj piksela sadržanih u jednoj vodoravnoj liniji prenesene slike.

#### 8.1.7. *Polje 15.007: Duljina okomite linije (Vertical line length – VLL)*

Ovo obvezno polje u znakovnom sustavu ASCII sadržava broj vodoravnih linija u prenesenoj slici.

#### 8.1.8. *Polje 15.008: Jedinice razmjera (Scale units – SLC)*

Ovo obvezno polje u znakovnom sustavu ASCII navodi jedinice koje se upotrebljavaju za opis frekvencije uzorkovanja slike (gustoća piksela). „1” u tom polju označuje piksele po inču, a „2” označuje piksele po centimetru. „0” u ovom polju označuje da nije dan razmjer. U tom se slučaju omjer aspekta i piksela određuje kvocijentom HPS/VPS.

#### 8.1.9. *Polje 15.009: Razmjer vodoravnih piksela (Horizontal Pixel Scale – HPS)*

Ovo obvezno polje u znakovnom sustavu ASCII navodi cijeli broj gustoće piksela koji se upotrebljava u vodoravnom smjeru, pod uvjetom da SLC sadržava „1” ili „2”. Inače označuje vodoravnu sastavnicu omjera aspekta i piksela.

#### 8.1.10. *Polje 15.010: Razmjer okomitih piksela (Vertical pixel scale – HPS)*

Ovo obvezno polje u znakovnom sustavu ASCII navodi cijeli broj gustoće piksela koji se upotrebljava u okomitom smjeru, pod uvjetom da SLC sadržava „1” ili „2”. Inače označuje okomitu sastavnicu omjera aspekta i piksela.

Tablica 8.: Raspored zapisa slike otiska dlana promjenjive razlučivosti tipa 15									
Ident	Cond. code	Broj polja	Ime polja	Char type	Field size per occurrence		Occur count		Max byte count
					min.	max.	najmanje	najviše	
LEN	M	15.001	LOGICAL RECORD LENGTH	N	4	8	1	1	15
IDC	M	15.002	IMAGE DESIGNATION CHARACTER	N	2	5	1	1	12
IMP	M	15.003	IMPRESSION TYPE	N	2	2	1	1	9
SRC	M	15.004	SOURCE AGENCY/ORI	AN	6	35	1	1	42
PCD	M	15.005	PALMPRINT CAPTURE DATE	N	9	9	1	1	16
HLL	M	15.006	HORIZONTAL LINE LENGTH	N	4	5	1	1	12
VLL	M	15.007	VERTICAL LINE LENGTH	N	4	5	1	1	12

			H						
SLC	M	15.008	SCALE UNITS	N	2	2	1	1	9
HPS	M	15.009	HORIZO NTAL PIXEL SCALE	N	2	5	1	1	12
VPS	M	15.010	VERTIC AL PIXEL SCALE	N	2	5	1	1	12
CGA	M	15.011	COMPR SSION ALGORI THM	AN	5	7	1	1	14
BPX	M	15.012	BITS PER PIXEL	N	2	3	1	1	10
PLP	M	15.013	PALMP RINT POSITI ON	N	2	3	1	1	10
RSV		15.014 15.019	RESERV ED FOR FUTUR E INCLUSI ON	—	—	—	—	—	—
COM	O	15.020	COMM ENT	AN	2	128	0	1	128
RSV		15.021 15.199	RESERV ED FOR FUTUR E INCLUSI	—	—	—	—	—	—

			ON						
UDF	O	15.200 15.998	USER- DEFINE D FIELDS	—	—	—	—	—	—
DAT	M	15.999	IMAGE DATA	B	2	—	1	1	—

Tablica 9.: Tip otiska dlana	
Opis	Kôd
Live-scan palm	10
Nonlive-scan palm	11
Latent palm impression	12
Latent palm tracing	13
Latent palm photo	14
Latent palm lift	15

#### 8.1.11. Polje 15.011: Kompresijski algoritam (Compression algorithm – CGA)

Ovo obvezno polje u znakovnom sustavu ASCII navodi algoritam koji se upotrebljava za komprimiranje slika ljestvice sivih nijansi. Unos „NONE” u tom polju označuje da podaci iz tog zapisa nisu komprimirani. Za one slike koje će biti komprimirane, ovo polje sadržava željenu metodu slika otisaka prstiju. Važeći kodovi komprimiranja definirani su u Dodatku 7.

#### 8.1.12. Polje 15.012: Bitovi po pikselu (Bits per pixel – BPX)

Ovo obvezno polje u znakovnom sustavu ASCII sadržava broj bitova koji se upotrebljavaju za predstavljanje piksela. Ovo polje sadržava unos „8” za uobičajene vrijednosti od „0” do „255”. Svaki unos u ovom polju veći od „8” čini piksel sive nijanse veće, odnosno manje preciznosti.

Tablica 10.: Kodovi, područja i veličina dlana				
Položaj dlana	Kôd dlana	Površina slike (mm <sup>2</sup> )	Širina (mm)	Visina (mm)
Unknown Palm	20	28 387	139,7	203,2



Right Full Palm	21	28 387	139,7	203,2
Right Writer s Palm	22	5 645	44,5	127,0
Left Full Palm	23	28 387	139,7	203,2
Left Writer s Palm	24	5 645	44,5	127,0
Right Lower Palm	25	19 516	139,7	139,7
Right Upper Palm	26	19 516	139,7	139,7
Left Lower Palm	27	19 516	139,7	139,7
Left Upper Palm	28	19 516	139,7	139,7
Right Other	29	28 387	139,7	203,2
Left Other	30	28 387	139,7	203,2

#### 8.1.13. Polje 15.013: Položaj otiska dlana (Palmprint position – PLP)

Ovo obvezno označeno polje sadržava položaja otisak dlana koji se podudara sa slikom otiska dlana. Decimalni broj koda koji odgovara poznatom ili najvjerojatnijem položaju otiska dlana uzima se iz tablice 10. te se unosi kao potpolje u znakovnom sustavu ASCII sa dva znaka. Tablica 10. navodi i najveću moguću površinu slike i dimenzije svih mogućih položaja otiska dlana.

#### 8.1.14. Polje 15.014-019: Određenje rezervirano za budućnost (Reserved for future definition – RSV)

Ova su polja rezervirana za uključenje u buduće revizije te norme. Nijedno od tih polja ne smije se upotrebljavati u ovoj razini revizije. Ako se bilo koje od tih polja pojavi, treba ih zanemariti.

#### 8.1.15. Polje 15.020: Napomena (Comment – COM)

Ovo neobvezno polje može se upotrijebiti za unošenje napomena ili drugih tekstualnih informacija u znakovnom sustavu ASCII s podacima o slici otiska dlana.

#### 8.1.16. Polje 15.021-199: Određenje rezervirano za budućnost (Reserved for future definition – RSV)

Ova su polja rezervirana za uključenje u buduće revizije te norme. Nijedno od tih polja ne smije se upotrebljavati u ovoj razini revizije. Ako se bilo koje od tih polja pojavi, treba ih zanemariti.

#### 8.1.17. Polje 15.200-998: Polja koja definiraju korisnici (User-defined fields – UDF)

Ova polja definira korisnik te se upotrebljavaju za buduće potrebe. Njihovu veličinu i sadržaj definira korisnik u skladu s agencijom primateljicom. Ako su ta polja prisutna, sadržavaju tekstualne informacije u znakovnom sustavu ASCII.

#### 8.1.18. Polje 15.999: Podaci o slici (Image dana – DAT)

Ovo polje sadržava sve podatke iz pribavljene slike otiska dlana. Uvijek mu se dodjeljuje broj polja 999 te je posljednje fizičko polje u zapisu. Na primjer, „15.999:” slijede podaci o slici u binarnom prikazu. Svaki piksel nekomprimiranih podataka u ljestvici sivih nijansi se uobičajeno kvantizira na osam bitova (256 razina sivog) sadržanih u jednom bajtu. Ako je unos u BPX polju 15.012 veći ili manji od 8, broj bajtova koji moraju sadržavati piksel je drugačiji. Ako se upotrebljava komprimiranje, podaci o pikselu se komprimiraju u skladu s tehnikom komprimiranja navedenoj u GCA polju.

#### 8.2. Završetak zapisa slike otiska dlana tipa 15 različite razlučivosti

Zbog dosljednosti, odmah nakon posljednjeg bajta podataka iz polja 15.999 upotrebljava se razdjelnik „FS” za razdjeljivanje od idućeg logičkog zapisa. Taj razdjelnik uključuje se u polje duljine zapisa tipa 15.

#### 8.3. Dodatni zapis slike otiska dlana tipa 15 različite razlučivosti

U datoteku se može uključiti dodatni zapisi tipa 15. Za svaku dodatnu sliku otiska dlana potreban je potpuni logički zapis tipa 15 zajedno s razdjelnikom „FS”

Tablica 11.: Najveći broj kandidata koji se mogu prihvatiti za potvrdu po jednom prijenosu							
Type of AFIS Search	TP/TP	LT/TP	LP/PP	TP/UL	LT/UL	PP/ULP	LP/ULP
Maximum Number of Candidates	1	10	5	5	5	5	5

Tipovi pretrage:

TP/TP: usporedba otiska deset prstiju s otiskom deset prstiju (ten-print against ten-print)

LT/TP: usporedba traga otiska prsta s otiskom deset prstiju (fingerprint latent against ten-print)

LP/PP: usporedba traga otiska dlana s otiskom dlana (palmprint latent against palmprint)

TP/UL: usporedba otiska deset prstiju s tragom otiska prsta (ten-print against unsolved fingerprint latent)

LT/UL: usporedba traga otiska prsta s neriješenim tragom otiska prsta (fingerprint latent against unsolved fingerprint latent)

PP/ULP: usporedba otiska dlana s neriješenim tragom otiska dlana (palmprint against unsolved palmprint latent)

LP/ULP: usporedba traga otiska dlana s neriješenim tragom otiska dlana (palmprint latent against unsolved palmprint latent)

9. Dodaci poglavlju 2. (razmjena daktiloskopskih podataka)

9.1. Dodatak 1. Kodovi razdjelnika u znakovnom sustavu ASCII

ASCII	Položaj <sup>148</sup>	Opis
LF	1/10	Separates error codes in Field 2.074
FS	1/12	Separates logical records of a file
GS	1/13	Separates fields of a logical record
RS	1/14	Separates the subfields of a record field
US	1/15	Separates individual information items of the field or subfield

9.2. Dodatak 2.: Izračun alfanumeričkog kontrolnog znaka

Za TCN i TCR (polja 1.09 i 1.10):

Broj koji odgovara kontrolnom znaku se dobiva primjenom sljedeće formule:

$$(YY * 10^8 + ^5SSSSSS) \text{ Modulo } 23$$

Pri čemu su YY i SSSSSSS brojčane vrijednosti posljednje dvije znamenke godine, odnosno serijskog broja.

Kontrolni znak generira se iz pregledne tablice u nastavku.

Za CRO (polje 2.010)

Broj koji odgovara kontrolnom znaku se dobiva primjenom sljedeće formule:

$$(YY * 10^6 + NNNNNN) \text{ Modulo } 23$$

Pri čemu su YY i NNNNNN brojčane vrijednosti posljednje dvije znamenke godine, odnosno serijskog broja.

Kontrolni znak generira se iz pregledne tablice u nastavku.

---

<sup>148</sup> Riječ je o položaju definiranom u normi ASCII.

Pregledna tablica kontrolnih znakova		
1-A	9-J	17-T
2-B	10-K	18-U
3-C	11-L	19-V
4-D	12-M	20-W
5-E	13-N	21-X
6-F	14-P	22-Y
7-G	15-Q	0-Z
8-H	16-R	

### 9.3. Dodatak 3.: Znakovni kodovi

7-bitni kôd u zapisu ANSI za razmjenu informacija										
ASCII Character Set										
+	0	1	2	3	4	5	6	7	8	9
30				!	'	#	\$	%	&	'
40	(	)	*	+	,	-	.	/	0	1
50	2	3	4	5	6	7	8	9	:	;
60.	<	=	>	?	@	A	B	C	D	E
70	F	G	H	I	J	K	L	M	N	O
80	P	Q	R	S	T	U	V	W	X	Y
90	Z	[	\	]	^	_	`	a	b	c
100	d	e	f	g	h	i	j	k	l	m
110	n	o	p	q	r	s	t	u	v	w

120	x	y	z	{		}	~			
-----	---	---	---	---	--	---	---	--	--	--

#### 9.4. Dodatak 4.: Sažetak prijenosa

Zapis tipa 1 (obvezan)					
Identifikator	Broj polja	Ime polja	CPS/PMS	SRE	ERR
LEN	1.001	Logical Record Length	M	M	M
VER	1.002	Version Number	M	M	M
CNT	1.003	File Content	M	M	M
RNG	1.004	Vrsta transakcije	M	M	M
DAT	1.005	Date	M	M	M
PRY	1.006	Prioritet	M	M	M
DAI	1.007	Destination Agency	M	M	M
ORI	1.008	Originating Agency	M	M	M
TCN	1.009	Transaction Control Number	M	M	M
TCR	1.010	Transaction Control Reference	C	M	M
NSR	1.011	Native Scanning Resolution	M	M	M
NTR	1.012	Nominal Transmitting Resolution	M	M	M
DOM	1.013	Domain name	M	M	M
GMT	1.014	Greenwich mean time	M	M	M

U stupcu Uvjet:

O = neobvezno, M = obvezno, C = uvjetno, ako je prijenos odgovor agenciji izvora

Zapis tipa 2 (obvezan)						
Identifikator	Broj polja	Ime polja	CPS/PMS	MPS/MMS	SRE	ERR

r						
LEN	2.001	Logical Record Length	M	M	M	M
IDC	2.002	Image Designation Character	M	M	M	M
SYS	2.003	System Information	M	M	M	M
CNO	2.007	Broj predmeta	—	M	C	—
SQN	2.008	Slijedni broj	—	C	C	—
MID	2.009	Latent Identifier	—	C	C	—
CRN	2.010	Criminal Reference Number	M	—	C	—
MN1	2.012	Miscellaneous Identification Number	—	—	C	C
MN2	2.013	Miscellaneous Identification Number	—	—	C	C
MN3	2.014	Miscellaneous Identification Number	—	—	C	C
MN4	2.015	Miscellaneous Identification Number	—	—	C	C
ISO	2.063	Additional Information	O	O	O	O
RLS	2.064	Respondents List	—	—	M	—
ERM	2.074	Status/Error Message Field	—	—	—	M
ENC	2.320	Expected Number of Candidates	M	M	—	—

U stupcu Uvjet:

O = neobvezno, M = obvezno, C = uvjetno, ako su podaci dostupni

*	=	Ako je prijenos podataka u skladu s domaćim pravom (nije obuhvaćeno člankom
---	---	---

		LAW.PRUM.11. [Daktiloskopski podaci] i člankom LAW.PRUM.12. [Automatizirano pretraživanje daktiloskopskih podataka])
--	--	--

#### 9.5. Dodatak 5.: Određenje zapisa tipa 1

Identifikator	Uvjet	Broj polja	Ime polja	Tip znaka	Primjer podataka
LEN	M	1.001	Logical Record Length	N	1.001:230{{GS}}
VER	M	1.002	Version Number	N	1.002:0300{{GS}}
CNT	M	1.003	File Content	N	1.003:1{{US}}15{{RS}}2{{US}}00{{RS}}4{{US}}01{{RS}}4{{US}}02{{RS}}4{{US}}03{{RS}}4{{US}}04{{RS}}4{{US}}05{{RS}}4{{US}}06{{RS}}4{{US}}07{{RS}}4{{US}}08{{RS}}4{{US}}09{{RS}}4{{US}}10{{RS}}4{{US}}11{{RS}}4{{US}}12{{RS}}4{{US}}13{{RS}}4{{US}}14{{GS}}
RNG	M	1.004	Vrsta transakcije	A	1.004:CPS{{GS}}
DAT	M	1.005	Date	N	1.005:20050101{{GS}}
PRY	M	1.006	Prioritet	N	1.006:4{{GS}}
DAI	M	1.007	Destination Agency	1*	1.007:DE/BKA{{GS}}

ORI	M	1.008	Originating Agency	1*	1.008:NL/NAFIS {GS}}
TCN	M	1.009	Transaction Control Number	AN	1.009:02000000 04F{GS}}
TCR	C	1.010	Transaction Control Reference	AN	1.010:02000000 04F{GS}}
NSR	M	1.011	Native Scanning Resolution	AN	1.011:19.68{GS}}
NTR	M	1.012	Nominal Transmitting Resolution	AN	1.012:19,68{GS}}
DOM	M	1.013	Domain Name	AN	1.013: INT- I{US}4,22{GS}}
GMT	M	1.014	Greenwich Mean Time	AN	1.014:20050101 125959Z

U stupcu Uvjet: O = neobvezno, M = obvezno, C = Uvjetno

U stupcu Tip znaka: A = alfa, N = brojčani, B = binarni

1\* dozvoljeni znakovi za ime agencije su [,0..9', ,A..Z', ,a..z', ,\_','', , , , , -']

#### 9.6. Dodatak 6.: Određenje zapisa tipa 2

Tablica A.6.1.: Prijenos CPS i PMS					
Identifikator	Uvjet	Broj polja	Ime polja	Tip znaka	Primjer podataka
LEN	M	2.001	Logical Record Length	N	2.001:909{GS}}
IDC	M	2.002	Image Designation Character	N	2.002:00{GS}}



SYS	M	2.003	System Information	N	2.003:0422{{GS}}
CRN	M	2.010	Criminal Reference Number	AN	2.010:DE/E999999999{{GS}}
ISO	O	2.063	Additional Information	1*	2.063:Additional Information 123{{GS}}
ENC	M	2.320	Expected Number of Candidates	N	2.320:1{{GS}}

Tablica A.6.2.: Prijenos SRE

Identifikator	Uvjet	Broj polja	Ime polja	Tip znaka	Primjer podataka
LEN	M	2.001	Logical Record Length	N	2.001:909{{GS}}
IDC	M	2.002	Image Designation Character	N	2.002:00{{GS}}
SYS	M	2.003	System Information	N	2.003:0422{{GS}}
CRN	C	2.010	Criminal Reference Number	AN	2.010:NL/22222 22222{{GS}}
MN1	C	2.012	Miscellaneous Identification Number	AN	2.012:E9999999 99{{GS}}
MN2	C	2.013	Miscellaneous Identification Number	AN	2.013:E9999999 99{{GS}}
MN3	C	2.014	Miscellaneous Identification	N	2.014:0001{{GS}}

			Number		
MN4	C	2.015	Miscellaneous Identification Number	A	2.015:A{{GS}}
ISO	O	2.063	Additional Information	1*	2.063:Additional Information 123{{GS}}
RLS	M	2.064	Respondents List	AN	2.064:CPS{{RS}} {{RS}}001/001 {{RS}}999999{{GS}}

Tablica A.6.3.: Prijenos ERR

Identifikator	Uvjet	Broj polja	Ime polja	Tip znaka	Primjer podataka
LEN	M	2.001	Logical Record Length	N	2.001:909{{GS}}
IDC	M	2.002	Image Designation Character	N	2.002:00{{GS}}
SYS	M	2.003	System Information	N	2.003:0422{{GS}}
MN1	M	2.012	Miscellaneous Identification Number	AN	2.012:E999999999{{GS}}
MN2	C	2.013	Miscellaneous Identification Number	AN	2.013:E999999999{{GS}}
MN3	C	2.014	Miscellaneous Identification Number	N	2.014:0001{{GS}}
MN4	C	2.015	Miscellaneous Identification	A	2.015:A{{GS}}

			Number		
ISO	O	2.063	Additional Information	1*	2.063:Additional Information 123{{GS}}
ERM	M	2.074	Status/Error Message Field	AN	2.074: 201: IDC - 1 FIELD 1.009 WRONG CONTROL CHARACTER {{LF}} 115: IDC 0 FIELD 2.003 INVALID SYSTEM INFORMATION {{GS}}

Tablica A.6.4.: Prijenos MPS i MMS

Identifikator	Uvjet	Broj polja	Ime polja	Tip znaka	Primjer podataka
LEN	M	2.001	Logical Record Length	N	2.001:909{{GS}}
IDC	M	2.002	Image Designation Character	N	2.002:00{{GS}}
SYS	M	2.003	System Information	N	2.003:0422{{GS}}
CNO	M	2.007	Case number	AN	2.007:E999999999{{GS}}
SQN	C	2.008	Sequence number	N	2.008:0001{{GS}}
MID	C	2.009	Latent Identifier	A	2.009:A{{GS}}
ISO	O	2.063	Additional Information	1*	2.063:Additional Information 123{{GS}}
ENC	M	2.320	Expected Number of Candidates	N	2.320:1{{GS}}

U stupcu Uvjet: O = neobvezno, M = obvezno, C = Uvjetno

U stupcu Tip znaka: A = alfa, N = brojčani, B = binarni

1\* dozvoljeni znakovi za ime agencije su [,0..9', ,A..Z', ,a..z', ,\_','', ,', ,-', ,'']

9.7. Dodatak 7.: Kodovi komprimiranja u ljestvici sivih nijansi

Kodovi komprimiranja

Kompresija	Vrijednost	Napomene
Wavelet Scalar Quantisation Greyscale Fingerprint Image Compression Specification IAFIS-IC-0010(V3), dated 19 December 1997	WSQ	Algorithm to be used for the compression of greyscale images in Type-4, Type-7 and Type-13 to Type-15 records. Shall not be used for resolutions > 500dpi.
JPEG 2000 [ISO 15444/ITU T.800]	J2K	To be used for lossy and losslessly compression of greyscale images in Type-13 to Type-15 records. Strongly recommended for resolutions > 500 dpi

9.8. Dodatak 8.: Specifikacija elektroničke pošte

Kako bi se poboljšao interni protok rada u polje predmet (*subject*) elektroničke pošte za prijenos PRUEM treba unijeti kôd zemlje (CC) države članice koja je poslala poruku te Tip prijena (TOT polje 1.004).

Oblik: CC/tip prijena

Primjer: „DE/CPS”

Sadržaj elektroničke pošte može ostati prazan.

### POGLAVLJE 3.: Razmjena podataka iz registra vozila

1. Zajednički niz podataka za automatizirano pretraživanje podataka iz registra vozila

1.1. Definicije

Određenje obveznih i neobveznih elemenata podataka utvrđenih u poglavlju 0. članku 14. stavku 4. jest sljedeće:

Obvezno (M)

Element podatka treba javiti kada je informacija raspoloživa u nacionalnom registru države. Stoga postoji obveza razmjene informacija kada su one raspoložive.

Neobvezno (O):

Element podatka može se javiti kada je informacija raspoloživa u nacionalnom registru države. Stoga ne postoji obveza razmjene informacija čak i kada su one raspoložive.

Za svaki element u nizu podataka koji je posebno prepoznat kao važan u odnosu na članak LAW.PRUM.15. [Automatizirano pretraživanje podataka iz registra vozila] navodi se oznaka (Y).

## 1.2. Pretraga vozila/vlasnika/korisnika

### 1.2.1. Aktivatori pretrage

Postoje dva različita načina pretraživanja informacija koja su definirana u sljedećem stavku:

- po broju šasije (VIN), referentnom datumu i vremenu (neobvezno);
- po broju registarske tablice, broju šasije (VIN), referentnom datumu i vremenu (neobvezno).

S pomoću tih kriterija pretraživanja prikazuju se informacije koje se odnose na jedno ili ponekad na više vozila. Ako treba prikazati informacije za samo jedno vozilo, svi se elementi prikazuju u jednom odgovoru. Ako je pronađeno više od jednog vozila, država koja prima zahtjev može sama odrediti koji će se elementi prikazati; svi elementi ili samo oni za ograničavanje pretrage (npr. zbog privatnosti ili izvršenja).

Elementi potrebni za ograničavanje pretrage prikazani su u stavku 1.2.2.1. U stavku 1.2.2.2. opisuje se potpuni niz informacija.

Kad se pretražuje s pomoću broja šasije, referentnog datuma ili vremena, pretragu je moguće obaviti u jednoj ili u svim državama koje sudjeluju.

Kad se pretražuje s pomoću broja dozvole, referentnog datuma ili vremena, pretragu je moguće obaviti u jednoj konkretnoj državi.

Uobičajeno se za pretragu upotrebljavaju stvarni datum i vrijeme, ali je pretragu moguće obaviti i s prošlim referentnim datumom i vremenom. Ako se pretražuje s prošlim referentnim datumom i vremenom, a prošle informacije nisu raspoložive u registru konkretne države jer te informacije uopće nisu bile registrirane, stvarne informacije se prikazuju s napomenom da su te informacije stvarne informacije.

### 1.2.2. Skup podataka

#### 1.2.2.1. Elementi koji se prikazuju, a potrebni su za ograničavanje pretrage

Stavka	M/O <sup>149</sup>	Napomene	Prüm Y/N <sup>150</sup>
Podaci o vozilima			
Broj dozvole	M		Y
Broj šasijske/VIN	M		Y
Zemlja registracije	M		Y
Marka	M	(D.1 <sup>151</sup> ) npr. Ford, Opel, Renault itd.	Y
Komercijalni tip vozila	M	(D.3) npr. Focus, Astra, Megane	Y
Kategorijska oznaka EU-a	M	(J) mopedi, motocikli, automobili itd.	Y

#### 1.2.2.2. Potpuni niz podataka

Stavka	M/O <sup>152</sup>	Napomene	Prüm Y/N
Podaci o korisnicima vozila		(C.1 <sup>153</sup> ) Podaci se odnose na imatelja konkretne potvrde o registraciji.	
Ime (naziv pravne osobe) imatelja potvrde o registraciji	M	(C.1.1.) za prezime, umetke, titule itd. upotrebljavaju se zasebna polja, a ime se navodi u obliku koji je pogodan za ispis	Y
Ime	M	(C.1.2) za ime/imena i inicijale upotrebljavaju se zasebna polja, a	Y

<sup>149</sup> M = obvezno, ako postoji u nacionalnom registru, O = neobvezno.

<sup>150</sup> Svi atributi koje posebno dodjeljuju države označeni su s Y.

<sup>151</sup> Usklađene pokrate isprava, vidjeti Direktivu Vijeća 1999/37/EZ od 29. travnja 1999.

<sup>152</sup> M = obvezno, ako postoji u nacionalnom registru, O = neobvezno.

<sup>153</sup> Usklađene pokrate isprava, vidjeti Direktivu Vijeća 1999/37/EZ od 29. travnja 1999.

		ime se navodi u obliku koji je pogodan za ispis	
Adresa	M	(C.1.3)  za ulicu, kućni broj, poštanski broj, mjesto stanovanja, državu stanovanja itd. upotrebljavaju se zasebna polja i adresa se navodi u obliku koji je pogodan za ispis	Y
Spol	M	Muški, ženski	Y
Datum rođenja	M		Y
Pravna osoba	M	pojedinaac, udruženje, društvo, poduzeće itd.	Y
Mjesto rođenja	O		Y
Identifikacijski broj	O	Identifikator koji na jedinstveni način identificira fizičku ili pravnu osobu.	N
Vrsta identifikacijskog broja	O	Vrsta identifikacijskog broja (npr. broj putovnice)	N
Datum početka statusa posjednika	O	Datum početka statusa posjednika automobila. Taj će datum često biti isti kao i datum tiskan pod (I.) na potvrdi o registraciji vozila	N
Datum završetka statusa posjednika	O	Datum završetka statusa posjednika automobila.	N
Tip imatelja	O	Ako nema vlasnika vozila (C.2), upućivanje na to da imatelj potvrde o registracije:  – jest vlasnik vozila;  – nije vlasnik vozila;  – u potvrdi o registraciji nije naveden kao vlasnik vozila.	N
Podaci o vlasnicima vozila	O	(C.2)	
Ime (naziv pravne osobe) vlasnika	M	(C.2.1)	Y

Ime	M	(C.2.2)	Y
Adresa	M	(C.2.3)	Y
Spol	M	Muški, ženski	Y
Datum rođenja	M		Y
Pravna osoba	M	pojedinaac, udruženje, društvo, poduzeće itd.	Y
Mjesto rođenja	O		Y
Identifikacijski broj	O	Identifikator koji na jedinstveni način identificira fizičku ili pravnu osobu.	N
Vrsta identifikacijskog broja	O	Vrsta identifikacijskog broja (npr. broj putovnice)	N
Datum početka statusa vlasnika	O	Datum početka statusa vlasnika automobila	N
Datum završetka statusa vlasnika	O	Datum završetka statusa vlasnika automobila	N
Podaci o vozilima			
Broj dozvole	M		Y
Broj šasijske/VIN	M		Y
Zemlja registracije	M		Y
Marka	M	(D.1) npr. Ford, Opel, Renault itd.	Y
Komercijalni tip vozila	M	(D.3) npr. Focus, Astra, Megane	Y
Vrsta vozila/EU oznaka kategorije	M	(J) mopedi, motocikli, automobili itd.	Y
Datum prve registracije	M	(B) datum prve registracije vozila bilo gdje u svijetu.	Y
Datum početka (stvarne)	M	(I) datum registracije na koju se odnosi specifični certifikat vozila	Y



registracije			
Datum završetka registracije	M	Datum završetka registracije na koju se odnosi specifični certifikat vozila. Moguće je da taj datum označuje razdoblje valjanosti kako je otisnuto na ispravi, ako nije neograničeno (kratica isprave = H)	Y
Stanje	M	na otpadu, ukradeno, izvezeno itd.	Y
Datum početka statusa	M		Y
Datum završetka statusa	O		N
kW	O	(P.2)	Y
Kapacitet	O	(P.1)	Y
Vrsta registracijskog broja	O	Redoviti, prijelazni, itd.	Y
Identifikacijski broj isprave vozila 1	O	Prvi jedinstveni identifikacijski broj isprave kako je otisnut na ispravi vozila	Y
Identifikacijski broj isprave vozila 2 <sup>154</sup>	O	Drugi jedinstveni identifikacijski broj isprave kako je otisnut na ispravi vozila	Y
Podaci o osiguranjima	O		
Ime osiguravatelja	O		Y
Datum početka osiguranja	O		Y
Datum završetka osiguranja	O		Y
Adresa	O		Y

<sup>154</sup>

U Luksemburgu se koriste dva zasebna identifikacijska broja registracijskih isprava vozila.

Broj osiguranja	O		Y
Identifikacijski broj	O	Identifikator koji na jedinstveni način identificira fizičku ili pravnu osobu.	N
Vrsta identifikacijskog broja	O	Vrsta identifikacijskog broja (npr. broj gospodarske komore)	N

## 2. Sigurnost podataka

### 2.1. Pregled

Softverska aplikacija Eucaris omogućuje sigurno javljanje ostalim državama, a s pomoćnim naslijeđenim sustavima država komunicira pomoću formata XML. Države razmjenjuju informacije tako da ih šalju neposredno primatelju. Podatkovni centar države povezan je s mrežom TESTA.

XML poruke koje se šalju preko mreže su šifrirane. Tehnika šifriranja tih poruka je SSL. Poruke koje se šalju pomoćnom sustavu su XML poruke običnog teksta, jer se veza između aplikacije i pomoćnog sustava nalazi u zaštićenoj okolini.

Osigurana je aplikacija korisnika, koja se unutar države može upotrebljavati za ispitivanje vlastitog registra i registara ostalih država. Korisnici se identificiraju pomoću identifikacije korisnika/lozinke ili potvrde korisnika. Veza do korisnika može biti šifrirana, ali je to u nadležnosti svake pojedine države.

### 2.2. Sigurnosne karakteristike povezane s razmjenom poruka

Plan sigurnosti se temelji na kombinaciji HTTPS i XML potpisa. Ova varijanta upotrebljava XML potpis za potpisivanje svih poruka poslanih na poslužitelj te može autentificirati pošiljatelja provjerom potpisa. SSL s 1 stranom (samo potvrda poslužitelja) se upotrebljava za zaštitu povjerljivosti i cjelovitosti poruke tijekom prijenosa te pruža zaštitu od udara brisanjem/ponavljanjem ili umetanjem. Umjesto dogovorenog razvoja softvera za provedbu SSL s 2 strane, primjenjuje se XML potpis. Upotreba XML potpisa bliže je planu mrežnih usluga nego SSL s 2 strane te je stoga više strateška.

XML potpis može se primijeniti na više načina, no izabrani pristup je upotreba XML Signature kao dijela sigurnosti mrežnih usluga (*Web Services Security – WSS*). WSS određuje kako upotrebljava XML potpis. Iz razloga što WSS nastavlja na normu SOAP, logično je pridržavati se norme SOAP koliko god je to moguće.

### 2.3. Sigurnosne karakteristike koje nisu povezane s razmjenom poruka

#### 2.3.1. Autentikacija korisnika

Korisnici mrežne aplikacije Eucaris za autentikaciju upotrebljavaju korisničko ime i lozinku. Budući da se upotrebljava standardna Windows autentikacija, države mogu prema potrebi ojačati razinu autentikacije korisnika primjenom potvrda korisnika.

### 2.3.2. Uloge korisnika

Softverska aplikacija Eucaris podržava različite uloge korisnika. Svaka skupina usluga ima svoju provjeru vjerodostojnosti. Npr. (isključivi) korisnici funkcije „Ugovora o Eucarisu” ne smiju upotrebljavati funkciju „Prüm”. Administratorske usluge odvojene su od redovnih uloga krajnjih korisnika.

### 2.3.3. Bilježenje i praćenje razmjene poruka

Bilježenje svih tipova poruka omogućuje softverska aplikacija Eucaris. Funkcija administratora omogućava nacionalnom administratoru da utvrdi koje se poruke bilježe: zahtjevi krajnjih korisnika, zahtjevi koji dolaze iz ostalih država, informacije iz nacionalnih registara itd.

Aplikacija se može konfigurirati tako da se za bilježenje koristi interna ili vanjska (Oracle) baza podataka. Odluka o tome koje poruke treba bilježiti jasno ovisi o napravama za bilježenje drugdje u naslijeđenim sustavima i povezanim aplikacijama korisnika.

Zaglavlje svake poruke sadržava informacije o državi koja podnosi zahtjev, organizaciji koja podnosi zahtjev u toj državi te dotičnom korisniku. Navodi se i razlog zahtjeva.

Kombiniranim bilježenjem u državi koja podnosi zahtjev i državi koja odgovara na zahtjev moguće je potpuno praćenje bilo koje razmjene poruka (npr. na zahtjev uključenog građanina).

Bilježenje se konfigurira preko mrežnog korisnika Eucarisa (meni Administracija, Konfiguracija bilježenja). Funkciju bilježenja obavlja središnji sustav. Kada je bilježenje omogućeno, cjelovita poruka (zaglavlje i sadržaj) se pohranjuje u jednom zapisu bilježenja. Razina bilježenja može se postaviti ovisno o definiranoj usluzi i definiranom tipu poruke koja prolazi kroz središnji sustav.

#### Razine bilježenja

Moguće su sljedeće razine bilježenja:

Privatna – poruka je zabilježena. Bilježenje NIJE raspoloživo usluzi za bilježenje, već samo na nacionalnoj razini za revizije i rješavanje problema.

Nema – poruka uopće nije zabilježena.

#### Tipovi poruka

Razmjena informacija između država sastoji se od više poruka koje su shematski prikazane na slici 5. u nastavku.

Mogući tipovi poruka (na slici 5. prikazane za središnji sustav Eucaris države X) jesu sljedeći:

1. Request to Core System\_Request message by Client
2. Request to Other State\_Request message by Core System of this State
3. Request to Core System of this State\_Request message by Core System of other State

4. Request to Legacy Register\_Request message by Core System
5. Request to Core System\_Request message by Legacy Register
6. Response from Core System\_Request message by Client
7. Response from Other State\_Request message by Core System of this State
8. Response from Core System of this State\_Request message by other State
9. Response from Legacy Register\_Request message by Core System
10. Response from Core System\_Request message by Legacy Register

Na slici 5. prikazane su sljedeće razmjene informacija:

- \* Zahtjev za informaciju države X državi Y – plave strelice. Taj se zahtjev i odgovor sastoji od poruka tipa 1, 2, 7 i 6,
- \* Zahtjev za informaciju države Z državi X – crvene strelice. Taj se zahtjev i odgovor sastoji od poruka tipa 3, 4, 9 i 8,
- \* Zahtjev za informaciju naslijeđenog registra svojem središnjem sustavu (taj put uključuje i zahtjev korisnika iza naslijeđenog registra) – zelene strelice. Ova se vrsta zahtjeva sastoji od poruka tipa 5 i 10.

Slika 5.: Tipovi poruka za bilježenje

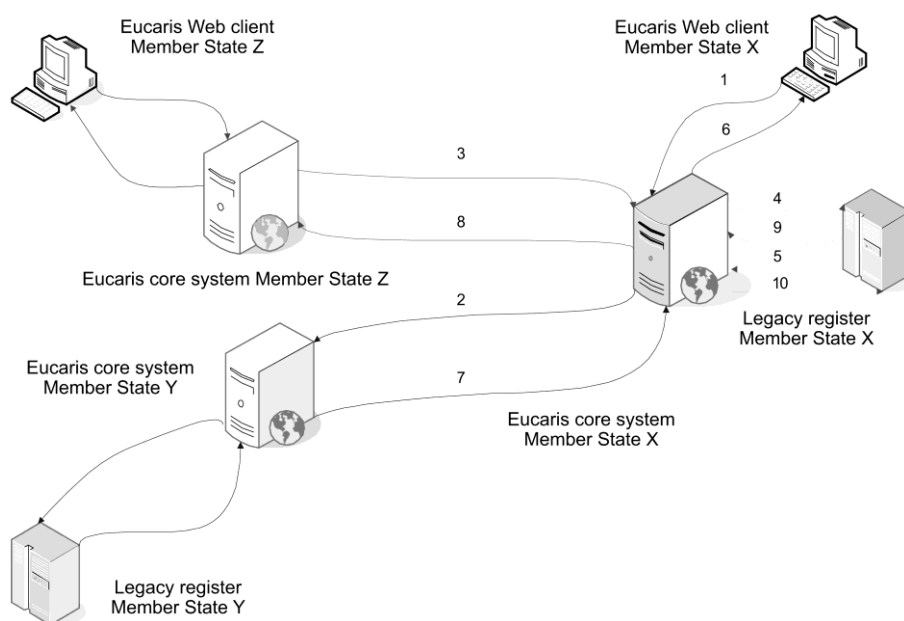

#### 2.3.4. Sigurnosni modul za hardver

Sigurnosni modul za hardver se ne upotrebljava.

Sigurnosni modul za hardver (*Hardware Security Module – HSM*) pruža dobru zaštitu za ključ koji se upotrebljava za potpisivanje poruka i identifikaciju poslužitelja. To dodatno doprinosi općoj razini sigurnosti, ali HSM je skup za kupnju/održavanje te ne postoje nikakvi uvjeti za odlučivanje za FIPS 140-2 razine 2 ili razine 3 HSM-a. Budući da se upotrebljava zatvorena mreža što učinkovito ublažava prijetnje, odlučeno je da se isprva HSM ne koristi. Ako je HSM potreban, npr. za dobivanje akreditacije, može ga se dodati u strukturu.

### 3. Tehnički uvjeti razmjene podataka

#### 3.1. Općeniti opis aplikacije Eucaris

##### 3.1.1. Pregled

Aplikacija Eucaris povezuje sve države koje sudjeluju u isprepletenu mrežu u kojoj svaka država komunicira neposredno s drugom državom. Ne postoji nikakva središnja komponenta za uspostavu komunikacije. Aplikacija Eucaris omogućuje sigurno javljanje ostalim državama članicama, a s pomoćnim naslijeđenim sustavima država članica komunicira pomoću formata XML. Sljedeća slika prikazuje tu strukturu.

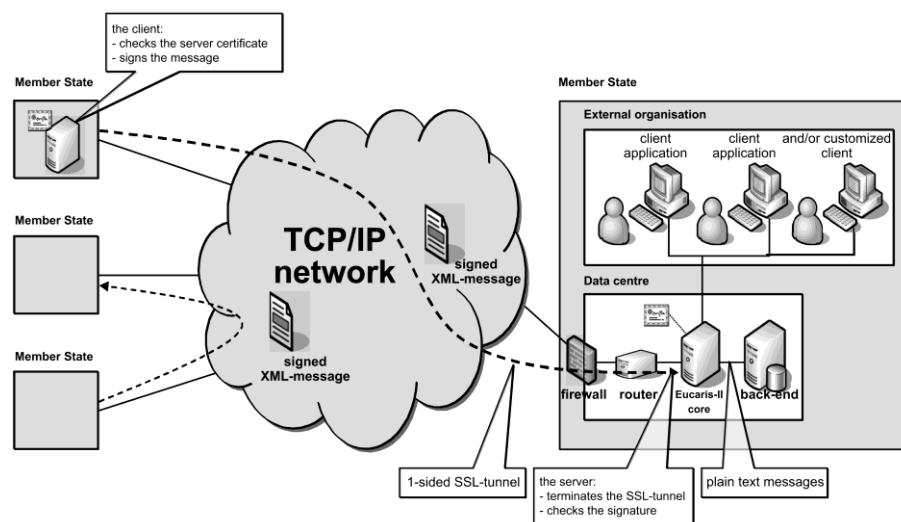

Države razmjenjuju informacije tako da ih šalju neposredno primatelju. Podatkovni centar države je povezan na mrežu koja se upotrebljava za razmjenu poruka (TESTA). Za pristup mreži TESTA države se povezuju na TESTA-u putem svojih nacionalnih portala. Za povezivanje na mrežu upotrebljava se vatrozid, a usmjerivač aplikaciju Eucaris povezuje na vatrozid. Ovisno o verziji odabranoj za zaštitu poruka, usmjerivač ili aplikacija Eucaris upotrebljava potvrdu.

Osigurana je aplikacija korisnika, koja se unutar države može upotrebljavati za ispitivanje vlastitog registra i registara ostalih država. Aplikacija korisnika se povezuje na Eucaris. Korisnici se identificiraju s pomoću identifikacije korisnika/lozinke ili potvrde korisnika. Veza do korisnika u vanjskoj organizaciji (npr. policiji) može biti šifrirana, ali je to u nadležnosti svake pojedine države.

##### 3.1.2. Opseg sustava

Opseg sustava Eucaris ograničen je na postupke uključene u razmjenu informacija između tijela ovlaštenih za registraciju u državama i osnovno predstavljanje tih informacija. Postupci i automatski procesi u kojima će se informacija upotrebljavati izvan su opsega ovog sustava.

Države mogu izabrati hoće li upotrebljavati funkciju korisnika Eucarisa ili će uspostaviti vlastitu prilagođenu aplikaciju korisnika. U tablici u nastavku opisano je koji su aspekti sustava Eucaris obvezni i/ili propisani, a koji su neobvezni i/ili ih države slobodno određuju.

Aspekti sustava Eucaris	M/O <sup>155</sup>	Napomena
Network concept	M	The concept is an 'any-to-any' communication.
Physical network	M	TESTA
Core application	M	The core application of Eucaris has to be used to connect to the other States. The following functionality is offered by the core: <ul style="list-style-type: none"> <li>* Encrypting and signing of the messages;</li> <li>* Checking of the identity of the sender;</li> <li>* Authorisation of States and local users;</li> <li>* Routing of messages;</li> <li>* Queuing of asynchronous messages if the recipient service is temporarily unavailable;</li> <li>* Multiple country inquiry functionality;</li> <li>* Logging of the exchange of messages;</li> <li>* Storage of incoming messages</li> </ul>
Client application	O	In addition to the core application the Eucaris II client application can be used by a State. When applicable, the core and client application are modified under auspices of the Eucaris organisation.
Security	M	The concept is based on XML-signing by means of client certificates and

<sup>155</sup>

M = obvezni za upotrebu ili pridržavanje, O = neobvezni za upotrebu ili pridržavanje.

concept		SSL-encryption by means of service certificates.
Message specifications	M	Every State has to comply with the message specifications as set by the Eucaris organisation and this Chapter. The specifications can only be changed by the Eucaris organisation in consultation with the States.
Operation and Support	M	The acceptance of new States or a new functionality is under auspices of the Eucaris organisation. Monitoring and help desk functions are managed centrally by an appointed State.

## 3.2. Funkcionalni i nefunkcionalni zahtjevi

### 3.2.1. Generička funkcionalnost

U ovom dijelu su općenito opisane glavne generičke funkcije.

Br.	Opis
1.	Sustav organima država nadležnima za registraciju omogućuje da interaktivno razmjenjuju poruke o zahtjevima i odgovorima.
2.	Sustav sadržava klijentsku aplikaciju koja krajnjim korisnicima omogućuje slanje njihovih zahtjeva i prikazuje im informacije iz odgovora za ručnu obradu.
3.	Sustav omogućuje „emitiranje”, što državama omogućuje slanje zahtjeva svim ostalim državama. Središnja aplikacija usklađuje dolazne odgovore u jednu poruku odgovora aplikaciji korisnika (ova se funkcija naziva „upit u više država” („Multiple Country Inquiry”).
4.	Sustav može raditi s različitim tipovima poruka. Za konkretnu uslugu su definirane uloge korisnika, odobrenje, usmjeravanje, potpisivanje i bilježenje.
5.	Sustav državama omogućuje da razmjenjuju serije poruka ili poruke koje sadržavaju veliki broj zahtjeva ili odgovora. Te se poruke obrađuju na asinkronizirani način.
6.	Sustav stavlja u red asinkrone poruke ako država primateljica trenutačno nije dostupna te jamči isporuku čim primatelj bude radio.
7.	Sustav pohranjuje ulazne asinkrone poruke sve dok se ne obrade.
8.	Sustav daje pristup samo Eucaris aplikacijama ostalih država, a ne pojedinačnim organizacijama unutar tih ostalih država, tj. svako tijelo nadležno za registraciju djeluje kao jedini poveznik između svojih nacionalnih krajnjih korisnika i odgovarajućih tijela u drugim državama.

9.	Moguće je na jednom Eucarisovom poslužitelju definirati korisnike različitih država te ih ovlastiti sukladno pravima te države.
10.	U porukama su uključene informacije o državi koja podnosi zahtjev, organizaciji i krajnjem korisniku.
11.	Sustav omogućuje bilježenje razmjene poruka između različitih država te između središnje aplikacije i nacionalnih sustava za registraciju.
12.	Sustav omogućuje posebnog tajnika, kojeg organizacija ili država izričito imenuju za tu zadaću, da prikuplja zabilježene informacije koje su poslale/primile sve države sudionice, kako bi izradio statistička izvješća.
13.	Svaka država sama navodi koja zabilježena informacija je dana na raspolaganje tajniku, a koja informacija je „privatna“.
14.	Sustav nacionalnim administratorima svake države omogućuje dobivanje statističkih podataka o upotrebi.
15.	Sustav omogućuje dodavanje novih država s pomoću jednostavnih administrativnih zadaća.

### 3.2.2. Uporabljivost

Br.	Opis
16.	Sustav pruža sučelje za automatsku obradu poruka od strane pomoćnih sustava/naslijeđenih sustava te omogućuje integraciju korisničkog sučelja u te sustave (prilagođeno korisničko sučelje)
17.	Lako je naučiti upotrebljavati sustav, sam po sebi je razumljiv te sadržava tekst za pomoć.
18.	Sustav je dokumentiran za pomoć državama u integraciji, operativnim aktivnostima i budućem održavanju (npr. referentni priručnici, funkcionalna/tehnička dokumentacija, operativni priručnik, ...).
19.	Korisničko sučelje je višejezično te krajnjem korisniku omogućuje da izabere željeni jezik.
20.	Korisničko sučelje omogućuje da lokalni administrator prevede elemente na ekranu i kodirane informacije na nacionalni jezik.

### 3.2.3. Pouzdanost



Br.	Opis
21.	Sustav je osmišljen kao čvrst i pouzdan operativni sustav koji tolerira greške operatera te koji se bez problema oporavlja od nestanka struje ili drugih nesreća. Sustav je moguće ponovno pokrenuti bez ili s minimalnim gubicima podataka.
22.	Sustav daje stabilne podatke koji se mogu ponovno proizvesti.
23.	Sustav je osmišljen za pouzdano funkcioniranje. Sustav je moguće primijeniti u konfiguraciji koja jamči dostupnost od 98 % (redundancijom, upotrebom rezervnih poslužitelja itd.) u svakoj dvostranoj komunikaciji.
24.	Moguće je upotrebljavati dio sustava, čak tijekom kvara nekih komponenti (ako je država C pokvarena, države A i B i dalje mogu komunicirati). Broj pojedinačnih točki kvara u informacijskom lancu treba svesti na najmanju moguću razinu.
25.	Vrijeme za oporavak sustava nakon teškog kvara trebalo bi biti manje od jednog dana. Vrijeme kvara treba biti moguće svesti na najmanju moguću razinu upotrebom potpore na daljinu, npr. putem središnje službe za usluge.

#### 3.2.4. Rad

Br.	Opis
26.	Sustav se može upotrebljavati 24 sata na dan, 7 dana u tjednu. To radno vrijeme (24x7) traže i naslijeđeni sustavi država.
27.	Sustav hitro odgovara na zahtjeve korisnika, neovisno o bilo kojim zadaćama u pozadini. To zahtijevaju i naslijeđeni sustavi Stranaka kako bi se osiguralo prihvatljivo vrijeme za odgovor. Prihvatljivo je opće vrijeme za odgovor od najviše 10 sekundi za jedan zahtjev.
28.	Sustav je osmišljen kao sustav za više korisnika te na takav način da se zadaće u pozadini mogu nastaviti za vrijeme kada korisnik obavlja zadaće u prednjem planu.
29.	Sustav je osmišljen tako da ga se može nadograditi kako bi pružio podršku potencijalnom povećanju broja poruka u trenutku kada se doda nova funkcija, nova organizacija ili države.

#### 3.2.5. Sigurnost

Br.	Opis
30.	Sustav je prikladan (tj. njegove sigurnosne mjere) za razmjenu poruka koje sadržavaju osjetljive osobne podatke (npr. vlasnik/korisnici vozila), koji su klasificirani kao ograničeni na

	EU.
31.	Sustav se održava tako da se sprječava neovlašteni pristup podacima.
32.	Sustav sadržava uslugu za upravljanje pravima i dopuštenjima nacionalnih krajnjih korisnika.
33.	Države mogu provjeriti identitet pošiljatelja (na razini države) s pomoću XML potpisa.
34.	Države za zahtjev posebnih informacija izričito ovlašćuju ostale države.
35.	Sustav na razini aplikacije pruža politiku potpune sigurnosti i šifriranja sukladnu razini sigurnosti koja se zahtijeva u takvim situacijama. Ekskluzivnost i integritet informacije jamči se upotrebom XML potpisa i šifriranjem s pomoću SSL tuneliranja.
36.	Sve razmjene poruka se mogu slijediti bilježenjem.
37.	Pružaju se zaštita od udara brisanjem (treća stranka briše poruku) ili ponavljanjem ili umetanjem (treća stranka ponavlja ili umeće poruku).
38.	Sustav upotrebljava potvrde povjerljive treće strane ( <i>Trusted Third Party – TTP</i> ).
39.	Sustav može obrađivati različite potvrde po državi, ovisno o tipu poruke ili usluge.
40.	Sigurnosne mjere na razini aplikacije dostatne su kako bi se omogućila upotreba neakreditiranih mreža.
41.	Sustav može upotrebljavati nove sigurnosne tehnike kao što je XML vatrozid.

### 3.2.6. Prilagodljivost

Br.	Opis
42.	Sustav je moguće proširiti novim porukama i novim funkcijama. Troškovi prilagodbi su minimalni. Zbog centraliziranog razvoja komponenti aplikacije.
43.	Države mogu definirati nove tipove poruka za bilateralnu upotrebu. Nije potrebno da sve države podržavaju sve tipove poruka.

### 3.2.7. Podrška i održavanje

Br.	Opis
44.	Sustav omogućuje praćenje za središnju službu za usluge i/ili operatere u vezi s mrežom i

	poslužiteljima u različitim državama.
45.	Sustav pruža daljinsku potporu središnje službe za usluge.
46.	Sustav osigurava analizu podataka.
47.	Sustav se može proširiti na nove države.
48.	Osoblje s minimumom osposobljenosti i iskustvom na području informacijske tehnologije lako može instalirati aplikaciju. Postupak instalacije je što je više moguće automatiziran.
49.	Sustav osigurava stalnu okolinu za ispitivanje i prihvaćanje.
50.	Godišnji troškovi održavanja i podrške svedeni su na najnižu moguću razinu pridržavanjem tržišnih standarda i stvaranjem aplikacije tako da je potrebno što manje podrške središnje službe za usluge.

### 3.2.8. Zahtjevi konstrukcije

Br.	Opis
51.	Sustav je osmišljen i dokumentiran za operativni vijek trajanja od mnogo godina.
52.	Sustav je osmišljen tako da je neovisan o pružatelju pristupa mreži.
53.	Sustav je u skladu s postojećim HW/SW u državama tako što međusobno djeluje s tim sustavima za registraciju primjenom otvorene standardne tehnologije za mrežne usluge (XML, XDS, SOAP, WDSL, HTTP(s), mrežne usluge, WSS, X.509 itd.).

### 3.2.9. Primjenljive norme

Br.	Opis
54.	Sustav je u skladu s pitanjima zaštite podataka iz Uredbe EZ 45/2001 (članci 21., 22. i 23.) i Direktive 95/46/EZ.
55.	Sustav je u skladu s IDA normama.
56.	Sustav podržava UTF8.

### Članak 1.: Upitnik

1. Odgovarajuća radna skupina Vijeća Europske unije („radna skupina Vijeća”) sastavlja upitnik o svakoj automatiziranoj razmjeni podataka iz članaka od LAW.PRUM.5. [Cilj] do LAW.PRUM.17. [Provedbene mjere].
2. Čim Ujedinjena Kraljevina smatra da ispunjava preduvjete za dijeljenje podataka u odgovarajućoj kategoriji podataka, ispunjava odgovarajući upitnik.

### Članak 2.: Pokus

1. Ako je potrebno, s ciljem ocjenjivanja rezultata upitnika, Ujedinjena Kraljevina obavlja pokus zajedno s jednom ili više država koje već dijele podatke sukladno Odluci 2008/615/PUP Pokus se odvija tik pred ili brzo nakon ocjenjivačkog posjeta.
2. Odgovarajuća radna skupina Vijeća određuje uvjete i rješenja za taj pokus koji se temelji na prethodnom pojedinačnom sporazumu s Ujedinjenom Kraljevinom. Država koja sudjeluje u pokusu odlučuje o praktičnim pojedinostima.

### Članak 3.: Ocjenjivački posjet

1. S ciljem ocjenjivanja rezultata upitnika odvija se ocjenjivački posjet.
2. Odgovarajuća radna skupina Vijeća određuje uvjete i rješenja za taj posjet koji se temelji na prethodnom pojedinačnom sporazumu između Ujedinjene Kraljevine i ocjenjivačkog tima. Ujedinjena Kraljevina ocjenjivačkom timu omogućuje provjeru automatizirane razmjene podataka u kategoriji ili kategorijama podataka koje se ocjenjuju, posebno organizirajući program posjeta koji uzima u obzir zahtjeve ocjenjivačkog tima.
3. Ocjenjivački tim u roku od jednog mjeseca od posjeta sastavlja izvješće o ocjenjivačkom posjetu te ga prosljeđuje Ujedinjenoj Kraljevini kako bi ona dala svoje primjedbe. Prema potrebi, ocjenjivački tim može revidirati ovo izvješće na osnovi primjedaba Ujedinjene Kraljevine
4. Ocjenjivački tim sastoji se od najviše troje stručnjaka koje imenuju države koje sudjeluju u automatiziranoj razmjeni podataka u kategorijama podataka koje se ocjenjuju, moraju posjedovati iskustvo u vezi s dotičnom kategorijom podataka, imati odgovarajuće odobrenje nacionalne sigurnosti za bavljenje tim pitanjima te moraju biti voljni sudjelovati u najmanje jednom ocjenjivačkom posjetu u drugoj državi. Među članovima ocjenjivačkog tima je i jedan predstavnik Komisije.
5. Članovi ocjenjivačkog tima poštuju povjerljivost informacija koje doznaju prilikom izvršavanja svoje zadaće.

### Članak 4.: Ocjene provedene na temelju odluka Vijeća 2008/615/PUP i 2008/616/PUP

Pri obavljanju postupka ocjenjivanja iz članka LAW.PRUM.18. [*Ex ante* evaluacija] i ovog poglavlja, Vijeće, u okviru relevantne radne skupine Vijeća, uzet će u obzir rezultate postupaka ocjenjivanja

provedenih u kontekstu donošenja provedbenih odluka Vijeća (EU) 2019/968<sup>156</sup> i (EU) 2020/1188<sup>157</sup>. Odgovarajuća radna skupina Vijeća odlučit će o nužnosti provedbe pokusa iz članka LAW.PRUM.18. [Ex ante evaluacija] stavka 1., poglavlja 0. članka 23. stavka 2. ovog Priloga i članka 2. ovog poglavlja.

#### Članak 5.: Izvješće Vijeću

Vijeću se na temelju članka LAW.PRUM.18. [Ex ante evaluacija] predstavlja cjelovito izvješće o ocjenjivanju u kojem su sažeti rezultati upitnikâ, ocjenjivačkog posjeta te, prema potrebi, pokusa.

---

<sup>156</sup> Provedbena odluka Vijeća (EU) 2019/968 od 6. lipnja 2019. o pokretanju automatizirane razmjene podataka s obzirom na podatke o DNK-u u Ujedinjenoj Kraljevini (SL L 156, 13.6.2019., str. 8.).

<sup>157</sup> Provedbena odluka Vijeća (EU) 2020/1188 od 6. kolovoza 2020. o pokretanju automatizirane razmjene daktiloskopskih podataka u Ujedinjenoj Kraljevini (SL L 265, 12.8.2020., str. 1.).

## PRILOG LAW-2.: PODACI IZ EVIDENCIJE PODATAKA O PUTNICIMA

### Podatkovni elementi iz evidencije podataka o putnicima kako ih prikupljaju zračni prijevoznici

1. kôd evidencije PNR-a;
2. datum rezervacije/izdavanja karte;
3. predviđeni datum/datumi putovanja;
4. ime/imena;
5. adresa, telefonski broj i elektronički podaci za kontakt putnika, osoba koje su izvršile rezervaciju leta za putnika, osoba preko kojih je moguće kontaktirati putnika u zračnom prometu i osoba koje treba obavijestiti u slučaju nužde;
6. sve dostupne informacije o plaćanju/izdavanju (koje obuhvaćaju informacije koje se isključivo odnose na načine plaćanja i izdavanje računa za avionsku kartu, isključujući sve druge informacije koje nisu izravno povezane s letom);
7. cjeloviti plan puta za konkretni PNR;
8. podaci o programima vjernosti (oznaka zračnog prijevoznika ili prodavača koji upravlja programom, broj putnika u okviru programa vjernosti, razina članstva, opis razine i šifra saveza);
9. putnička agencija/putnički agent;
10. status putnika, uključujući informacije o potvrdi, prijavi na let, neprijavljivanju na let ili prijavi u posljednjem trenutku bez rezervacije;
11. razdijeljene/podijeljene informacije iz PNR-a;
12. ostale dodatne informacije (*Other Supplementary Information – OSI*), informacije o posebnim uslugama (*Special Service Information – SSI*) i informacije o zahtjevu za posebne usluge (*Special Service Request – SSR*);
13. informacije s putne karte, uključujući broj karte, datum izdavanja karte, jednosmjerne karte, polja elektroničkih karata koja se odnose na cijenu (*Automated Ticket Fare Quote*);
14. informacije o sjedalu, uključujući broj sjedala;
15. informacije o zajedničkom (*code-share*) letu;
16. sve informacije o prtljazi;
17. imena drugih putnika u PNR-u i broj putnika u PNR-u koji putuju zajedno;
18. svi unaprijed dostavljeni podaci o putnicima (API) (vrsta, broj, zemlja izdavanja i datum isteka roka važenja bilo koje osobne isprave, državljanstvo, prezime, ime, spol, datum rođenja, zračni prijevoznik, broj leta, datum polaska, datum dolaska, zračna luka polaska, zračna luka dolaska, vrijeme polaska i vrijeme dolaska);

*Ovaj su dokument usuglasile Europska unija i Ujedinjena Kraljevina, a dostupan je samo informativno. Do datuma početka primjene iz njega ne proizlaze nikakva prava. Numeriranje članaka je provizorno.*

**19. Sve kronološke izmjene podataka iz PNR-a navedene u točkama od 1. do 18.**

**PRILOG LAW-3.: OBLICI KAZNENIH DJELA U NADLEŽNOSTI EUROPOLA**

- Terorizam
- Organizirani kriminal
- Trgovina drogom
- Aktivnosti pranja novca
- Kaznena djela povezana s nuklearnim i radioaktivnim tvarima
- Krijumčarenje imigranata
- Trgovanje ljudima
- Kaznena djela povezana s motornim vozilima
- Ubojstvo i teška tjelesna ozljeda
- Nezakonita trgovina ljudskim organima i tkivima
- Otmica, nezakonito oduzimanje slobode i uzimanje talaca
- Rasizam i ksenofobija
- Razbojništvo i teška krađa
- Nedopuštena trgovina kulturnim dobrima, uključujući antikvitete i umjetnička djela
- Podvala i prijevara
- Kaznena djela protiv financijskih interesa Unije
- Trgovanje na temelju povlaštenih informacija i manipuliranje financijskim tržištem
- Reketarenje i iznuda
- Krivotvorenje i piratstvo proizvoda
- Krivotvorenje administrativnih isprava i trgovina njima
- Krivotvorenje novca i sredstava plaćanja
- Kiberkriminalitet
- Korupcija
- Nezakonita trgovina oružjem, streljivom i eksplozivima



- Nezakonita trgovina ugroženim životinjskim vrstama
- Nezakonita trgovina ugroženim biljnim vrstama i sortama
- Kaznena djela protiv okoliša, između ostalog zagađenje iz brodova
- Nezakonita trgovina hormonskim tvarima i drugim poticateljima rasta
- Seksualno zlostavljanje i seksualno iskorištavanje, uključujući materijale sa zloupotrebom djece i nagovaranje djece u seksualne svrhe
- Genocid, zločini protiv čovječnosti i ratni zločini.

#### **PRILOG LAW-4.: OBLICI TEŠKIH KAZNENIH DJELA U NADLEŽNOSTI EUROJUSTA**

- Terorizam
- Organizirani kriminal
- Trgovina drogom
- Aktivnosti pranja novca
- Kaznena djela povezana s nuklearnim i radioaktivnim tvarima
- Krijumčarenje imigranata
- Trgovanje ljudima
- Kaznena djela povezana s motornim vozilima
- Ubojstvo i teška tjelesna ozljeda
- Nezakonita trgovina ljudskim organima i tkivima
- Otmica, protupravno oduzimanje slobode i uzimanje talaca
- Rasizam i ksenofobija
- Razbojništvo i teška krađa
- Nedopuštena trgovina kulturnim dobrima, uključujući antikvitete i umjetnička djela
- Podvala i prijevara
- Kaznena djela protiv financijskih interesa Unije
- Trgovanje na temelju povlaštenih informacija i manipuliranje financijskim tržištem
- Reketarenje i iznuda
- Krivotvorenje i piratstvo proizvoda
- Krivotvorenje administrativnih isprava i trgovina njima
- Krivotvorenje novca i sredstava plaćanja
- Kiberkriminalitet
- Korupcija
- Nezakonita trgovina oružjem, streljivom i eksplozivima

- Nezakonita trgovina ugroženim životinjskim vrstama
- Nezakonita trgovina ugroženim biljnim vrstama i sortama
- Kaznena djela protiv okoliša, uključujući onečišćenje s brodova,
- Nezakonita trgovina hormonskim tvarima i drugim poticateljima rasta
- Seksualno zlostavljanje i seksualno iskorištavanje, uključujući materijale sa zloupotrebom djece i nagovaranje djece u seksualne svrhe
- Genocid, zločini protiv čovječnosti i ratni zločini.

### PRILOG LAW-5.: UHIDBENI NALOG

Ovaj nalog izdalo je nadležno pravosudno tijelo. Zahtijevam da niže navedena osoba bude uhićena i predana u svrhe provođenja kaznenog progona ili izvršavanja kazne zatvora ili mjere oduzimanja slobode.<sup>158</sup>

(a) Podaci o identitetu tražene osobe:

Prezime:

Ime:

Djevojačko prezime, ako je primjenjivo:

Druga imena, ako je primjenjivo:

Spol:

Državljanstvo:

Datum rođenja:

Mjesto rođenja:

Boravište i/ili poznata adresa:

Jezik (jezici) koji tražena osoba razumije (ako je poznato):

Posebna obilježja / opis tražene osobe:

Fotografija i otisci prstiju tražene osobe, ako su dostupni i ako ih je moguće poslati, ili podaci o osobi za kontakt kojoj se treba obratiti kako bi se dobili ti podaci ili profil DNK-a (ako se ti dokazi mogu dostaviti, ali nisu priloženi)

(b) Odluka na kojoj se temelji nalog:

---

<sup>158</sup> Ovaj nalog mora biti napisan ili preveden na jedan od službenih jezika države izvršenja, ako je ona poznata, ili na bilo koji drugi jezik koji ta država prihvaća.

1. Uhidbeni nalog ili sudska odluka s istim učinkom:	
Vrsta:	
2. Izvršiva presuda:	
Upućivanje:	

(c) Podaci o visini propisane kazne:	
1. Najviša propisana kazna zatvora ili mjera oduzimanja slobode koja može biti izrečena za kazneno djelo (kaznena djela):	
2. Visina propisane kazne zatvora ili mjere oduzimanja slobode, koja je izrečena:	
Neizdržani dio kazne:	

(d) Navesti je li se osoba osobno pojavila na suđenju koje je rezultiralo odlukom:
1. <input type="checkbox"/> Da, osoba se osobno pojavila na suđenju koje je rezultiralo odlukom.
2. <input type="checkbox"/> Ne, osoba se nije osobno pojavila na suđenju koje je rezultiralo odlukom.
3. Ako ste označili polje pod brojem 2, molimo potvrdite postojanje jedne od sljedećih mogućnosti, ako je primjenjivo:
<input type="checkbox"/> 3.1.a osoba je bila osobno pozvana ... (dan/mjesec/godina) i time obaviještena o predviđenom datumu i mjestu suđenja koje je rezultiralo odlukom te je bila obaviještena da se odluka može donijeti u slučaju njezina nepojavljivanja na suđenju;
ILI
<input type="checkbox"/> 3.1.b osoba nije bila osobno pozvana, nego je na neki drugi način stvarno primila službenu obavijest o predviđenom datumu i mjestu suđenja koje je rezultiralo

odlukom, tako da se nedvojbeno utvrdilo da je osoba bila upoznata s predviđenim suđenjem i obaviještena da se odluka može donijeti u slučaju njezina nepojavljivanja na suđenju;

ILI

- 3.2. osoba je znala za predviđeno suđenje i ovlastila pravnog savjetnika, kojeg je imenovala dotična osoba ili država, da je brani na suđenju i taj ju je pravni zastupnik zaista branio na suđenju;

ILI

- 3.3. odluka je dostavljena osobi ... (dan/mjesec/godina) te je osoba izričito obaviještena o pravu na ponovno suđenje ili žalbu, pri čemu ta osoba ima pravo sudjelovati te se mogu preispitati ključne činjenice predmeta zajedno s novim dokazima, što može dovesti do ukidanja početne odluke: i

- osoba je izričito izjavila da ne osporava tu odluku;

ILI

- osoba nije zatražila ponovno suđenje niti je podnijela žalbu u predviđenom roku;

ILI

- 3.4. osobi nije osobno dostavljena odluka, ali
- ta odluka će joj biti osobno dostavljena bez odgode nakon predaje, i
  - prilikom dostave odluke osoba će biti izričito obaviještena o pravu na ponovno suđenje ili žalbu, pri čemu ta osoba ima pravo sudjelovati te se mogu preispitati ključne činjenice predmeta zajedno s novim dokazima, što može dovesti do ukidanja početne odluke; i
  - osoba će biti obaviještena o roku u kojem mora zatražiti ponovno suđenje ili podnijeti žalbu, koji iznosi ... dana.

4. Ako je označeno polje pod prethodno navedenim točkama 3.1.b, 3.2. ili 3.3., navesti informacije o tome kako je ispunjen dotični uvjet:

.....  
.....

(e) Kaznena djela:

Ovaj se nalog odnosi ukupno na: [REDACTED] kaznena djela

Opis okolnosti počinjenja kaznenog djela (kaznenih djela), uključujući mjesto i način sudjelovanja osobe u kaznenom djelu (kaznenim djelima):

[REDACTED]

Priroda i pravna klasifikacija kaznenog djela (kaznenih djela) i primjenjiva zakonska odredba / kodeks:

[REDACTED]

I. Odredbe u nastavku primjenjuju se samo ako su i država koja izdaje uhidbeni nalog i država izvršiteljica izdale obavijest u skladu s člankom LAW.SURR.79. [Područje primjene] stavkom 4. Sporazuma: ako je primjenjivo, odabrati jedno ili više kaznenih djela navedenih u nastavku, kako su definirana pravom države koja izdaje uhidbeni nalog, kažnjivih u državi koja je izdala uhidbeni nalog kaznom zatvora ili mjerom oduzimanja slobode za razdoblje od najviše tri godine:

- sudjelovanje u zločinačkoj organizaciji,
- terorizam kako je definiran u Prilogu LAW-7. Sporazuma,
- trgovanje ljudima,
- spolno iskorištavanje djece i dječja pornografija,
- nezakonita trgovina opojnim drogama i psihotropnim tvarima,
- nezakonita trgovina oružjem, streljivom i eksplozivima,
- korupcija, uključujući podmićivanje,
- prijevarama, uključujući prijevaru koja utječe na financijske interese Ujedinjene Kraljevine, države članice I Unije,
- pranje imovinske koristi stečene kaznenim djelom,
- krivotvorenje novca,
- kiberkriminalitet,
- kaznena djela protiv okoliša, uključujući nezakonitu trgovinu ugroženim životinjskim vrstama

i ugroženim biljnim vrstama i sortama,

- olakšavanje neovlaštenog ulaska i boravka,
- ubojstvo, teška tjelesna ozljeda,
- nezakonita trgovina ljudskim organima i tkivom,
- otmica, protupravno oduzimanje slobode i uzimanje talaca,
- rasizam i ksenofobija,
- organizirana ili oružana pljačka,
- nezakonita trgovina kulturnim dobrima, među ostalim antikvitetima i umjetničkim djelima,
- prijevara,
- reketarenje i iznuda,
- krivotvorenje i piratstvo proizvoda,
- krivotvorenje administrativnih isprava i trgovina njima,
- krivotvorenje sredstava plaćanja,
- nezakonita trgovina hormonskim tvarima i drugim stimulansima rasta,
- nezakonita trgovina nuklearnim ili radioaktivnim materijalom,
- trgovina ukradenim vozilima,
- silovanje,
- podmetanje požara,
- djela u nadležnosti Međunarodnog kaznenog suda,
- privremeno oduzimanje zrakoplova, brodova i svemirskih letjelica,
- sabotaža.

II. Podrobni opis kaznenog djela (kaznenih djela) koje nije obuhvaćeno odjeljkom I.:



(f) Ostale okolnosti relevantne za predmet (neobvezne informacije)  
(NB: mogu obuhvaćati činjenice o eksteritorijalnosti, prekidu zastare ili druge posljedice kaznenih djela)

(g) Ovaj nalog odnosi se i na privremeno oduzimanje i predaju imovine koja može biti potrebna kao dokaz:

Ovaj nalog odnosi se i na privremeno oduzimanje i predaju imovine koju je tražena osoba stekla počinjenjem kaznenog djela:

Opis imovine (i lokacija) (ako je poznato):

(h) Kazneno djelo na temelju kojeg je izdan ovaj nalog kažnjivo je

doživotnom kaznom zatvora ili doživotnom namjernom oduzimanja slobode:

država koja izdaje uhidbeni nalog na zahtjev države izvršiteljice daje jamstvo da će:

preispitati izrečenu kaznu ili mjeru – na zahtjev ili najmanje nakon 20 godina,  
i/ili

poticati primjenu mjera pomilovanja za koje osoba ima pravo podnijeti zahtjev u skladu s pravom ili praksom države koja izdaje uhidbeni nalog, s ciljem neizvršenja takve kazne ili

mjere.

(i) Pravosudno tijelo koje je izdalo nalog:

Službeni naziv:

Ime zastupnika tog tijela:<sup>1</sup>

Dužnost (funkcija/rang):

Broj spisa:

Adresa:

Broj telefona: (pozivni broj države)  
(pozivni broj područja/grada)

Faks (pozivni broj države) (pozivni broj područja/grada)

E-pošta:

Podaci o osobi za kontakt s kojom se obavljaju potrebni praktični dogovori o predaji:

Ako je za slanje i administrativno zaprimanje nalogâ za uhićenje nadležno središnje tijelo:

Naziv središnjeg tijela:

Osoba za kontakt, ako postoji (funkcija/rang i ime i prezime):

Adresa:

Broj telefona: (pozivni broj države)  
(pozivni broj područja/grada)

Faks (pozivni broj države) (pozivni broj područja/grada)

E-pošta:

<sup>1</sup> U različitim jezičnim verzijama bit će uvršteno upućivanje na „nositelja” pravosudne dužnosti.

Potpis pravosudnog tijela koje  
izdaje uhišbeni nalog i/ili njegova  
predstavnik:

Prezime:

Dužnost (funkcija/rang):

Datum:

Službeni pečat (ako postoji):

## **PRILOG LAW-6.: RAZMJENA PODATAKA IZ KAZNE NE EVIDENCIJE – TEHNIČKE I POSTUPOVNE SPECIFIKACIJE**

### **POGLAVLJE 1. OPĆE ODREDBE**

#### **Članak 1.: Cilj**

Cilj je ovog Priloga utvrditi potrebne postupovne i tehničke odredbe za provedbu trećeg dijela glave IX. [Razmjena podataka iz kaznene evidencije].

#### **Članak 2.: Komunikacijska mreža**

1. Elektronička razmjena informacija iz kaznene evidencije između, s jedne strane, države članice i, s druge strane, Ujedinjene Kraljevine izvršava se zajedničkom komunikacijskom infrastrukturom koja osigurava šifriranu komunikaciju.
2. Zajednička komunikacijska infrastruktura jest komunikacijska mreža transeuropske telematičke službe između upravnih tijela (TESTA). Svaka nova inačica te mreže ili svaka druga sigurnosna mreža osigurava da uspostavljena zajednička komunikacijska infrastruktura nastavi ispunjavati uvjete koji odgovaraju razmjeni podataka iz kaznene evidencije.

#### **Članak 3.: Softver za međusobno povezivanje**

1. Države primjenjuju standardizirani softver za međusobno povezivanje koji omogućuje povezivanje njihovih središnjih tijela na zajedničku komunikacijsku infrastrukturu radi elektroničke razmjene podataka iz kaznene evidencije s drugim državama u skladu s odredbama trećeg dijela glave IX. [Razmjena podataka iz kaznene evidencije] i ovog Priloga.
2. Softver za međusobno povezivanje država članica jest referentni implementacijski softver ECRIS, ili nacionalni implementacijski softver ECRIS dotične države članice, prema potrebi prilagođen za potrebe razmjene informacija s Ujedinjenom Kraljevinom kako je utvrđeno u ovom Sporazumu.
3. Ujedinjena Kraljevina nadležna je za razvoj i rad vlastitog softvera za međusobno povezivanje. U tu svrhu, najkasnije prije stupanja na snagu ovog Sporazuma, Ujedinjena Kraljevina osigurava da njezin nacionalni softver za međusobno povezivanje funkcionira u skladu s protokolima i tehničkim specifikacijama utvrđenima za referentni implementacijski softver ECRIS i svim dodatnim tehničkim zahtjevima koje utvrdi agencija eu-LISA.
4. Ujedinjena Kraljevina odmah osigurava i implementaciju svih naknadnih tehničkih prilagodbi njezina nacionalnog softvera za međusobno povezivanje zbog izmjena tehničkih specifikacija utvrđenih za referentni implementacijski softver ECRIS ili izmjena dodatnih tehničkih zahtjeva koje utvrdi agencija eu-LISA. U tu svrhu Unija osigurava da Ujedinjena Kraljevina bude bez nepotrebne odgode obaviještena o svim planiranim izmjenama tehničkih specifikacija ili zahtjeva te da joj se dostave sve informacije potrebne kako bi Ujedinjena Kraljevina ispunila svoje obveze iz ovog Priloga.

#### **Članak 4.: Informacije koje se prenose u obavijestima, zahtjevima i odgovorima**

1. Sve obavijesti iz članka LAW.EXINF.123. [Obavijesti] sadržavaju sljedeće obvezne informacije:
  - (a) informacije o osuđenoj osobi (puno ime, datum rođenja, mjesto rođenja (grad i država), spol, državljanstvo i, prema potrebi, prijašnje ime ili imena);
  - (b) informacije o prirodi osuđujuće presude (datum presude, naziv suda, datum kad je odluka postala pravomoćna);

- (c) informacije o kaznenom djelu zbog kojeg je donesena osuđujuća presuda (datum kaznenog djela zbog kojeg je donesena presuda i naziv ili pravna klasifikacija kaznenog djela te upućivanje na primjenjive pravne odredbe); i
- (d) informacije o sadržaju osuđujuće presude (posebno glavna kazna i sve dodatne kazne, sigurnosne mjere i naknadne odluke kojima se mijenja izvršenje kazne);

2. Sljedeći neobvezni podaci dostavljaju se u obavijestima ako su ti podaci uneseni u kaznenu evidenciju (točke od (a) do (d)) ili dostupni središnjem tijelu (točke od (e) do (h)):

- (a) imena roditelja osuđene osobe;
- (b) referentni broj osuđujuće presude;
- (c) mjesto počinjenja kaznenog djela;
- (d) gubici prava koji proizlaze iz osuđujuće presude;
- (e) identifikacijski broj osuđene osobe ili vrsta i broj identifikacijske isprave osobe;
- (f) otisci prstiju koji su uzeti od osuđene osobe;
- (g) prema potrebi, pseudonim i/ili drugo ime/imena;
- (h) prikaz lica.

Osim toga, mogu se dostaviti svi drugi podaci o osuđujućim presudama unesenima u kaznenu evidenciju.

3. Svi zahtjevi za informacije iz članka LAW.EXINF.125. [Zahtjevi za informacije] podnose se u standardiziranom elektroničkom formatu prema obrascu utvrđenom u poglavlju 2. [OBRASCI] ovog Priloga, na jednom od službenih jezika države koja prima zahtjev.

4. Svi odgovori na zahtjeve iz članka LAW.EXINF.126. [Odgovori na zahtjeve] podnose se u standardiziranom elektroničkom formatu prema obrascu utvrđenom u poglavlju 2. [OBRASCI] ovog Priloga, i uz njih se prilaže popis osuđujućih presuda, kako je predviđeno nacionalnim pravom. Država koja zaprima zahtjev odgovara na nekom od svojih službenih jezika ili na nekom drugom jeziku koji su prihvatile obje države. Međutim, Ujedinjena Kraljevina, s jedne strane, i Unija u ime bilo koje države članice, s druge strane, mogu obavijestiti Posebni odbor za izvršenje zakonodavstva i pravosudnu suradnju o jezicima koji su, uz službeni jezik/službene jezike te države, prihvatljivi za odgovor.

5. Posebni odbor za izvršenje zakonodavstva i pravosudnu suradnju donosi sve izmjene obrazaca iz poglavlja 2. [OBRASCI] ovog Priloga iz stavaka 3. i 4. koje mogu biti potrebne.

#### Članak 5.: Obrazac za prijenos informacija

1. Pri prijenosu informacija u skladu s člankom LAW.EXINF.123. [Obavijesti] i člankom LAW.EXINF.126. [Odgovori na zahtjeve] o nazivu i ili pravnoj kvalifikaciji kaznenog djela i o primjenjivim pravnim odredbama, države navode odgovarajuću oznaku za svako kazneno djelo navedeno u prijenosu, kako je utvrđeno u tablici kaznenih djela iz poglavlja 3. [STANDARDIZIRANI OBRAZAC ZA PRIJENOS INFORMACIJA] ovog Priloga. Iznimno, kada kazneno djelo ne odgovara ni jednoj posebnoj potkategoriji, za to se kazneno djelo upotrebljava oznaka „otvorena kategorija” odgovarajuće ili najbliže kategorije kaznenog djela, a u nedostatku potonje, oznaka „druga kaznena djela”.

2. Države mogu, osim toga, pružiti raspoložive informacije koje se odnose na stupanj izvršenja kaznenog djela i stupanj sudjelovanja u kaznenom djelu te, prema potrebi, na postojanje isključenja kaznene odgovornosti ili ponovnog počinjenja.

3. Pri prijenosu informacija u skladu s člankom LAW.EXINF.123. [Obavijesti] i člankom LAW.EXINF.126 [Odgovori na zahtjeve] o sadržaju osuđujućih presuda, uključujući kazne, dodatne mjere, sigurnosne mjere i naknadne odluke kojima se mijenja izvršenje kazne, države navode odgovarajuću oznaku za svaku kaznu i mjeru navedenu u prijenosu, kako je utvrđeno u tablici kazni i mjera u poglavlju 3. [STANDARDIZIRANI OBRAZAC ZA PRIJENOS INFORMACIJA] ovog Priloga. Iznimno, kada kazna ili mjera ne odgovara ni jednoj posebnoj potkategoriji, za tu se kaznu ili mjeru upotrebljava oznaka „otvorena kategorija” odgovarajuće ili najbliže kategorije kazna i mjera, a u nedostatku potonje, oznaka „druge kazne ili mjere”.

4. Države, prema potrebi, dostavljaju raspoložive informacije o načinu i/ili uvjetima izvršenja kazne ili mjerama određenima prema parametrima iz poglavlja 3. [STANDARDIZIRANI OBRAZAC ZA PRIJENOS INFORMACIJA] ovog Priloga. Parametar „neosuđujuća presuda” navodi se samo ako je država koje je dotična osoba državljanin u svojem odgovoru na zahtjev za informacije o osuđivanosti dobrovoljno dostavila informacije o takvoj odluci.

5. Države dostavljaju sljedeće informacije Posebnom odboru za izvršenje zakonodavstva i pravosudnu suradnju, osobito s ciljem slanja tih informacija drugim državama:

- (a) popis nacionalnih kaznenih djela u svakoj kategoriji iz tablice kaznenih djela iz poglavlja 3. [STANDARDIZIRANI OBRAZAC ZA PRIJENOS INFORMACIJA] ovog Priloga. Popis sadržava naziv i pravnu kvalifikaciju kaznenog djela te upućivanje na primjenjive pravne odredbe. Može sadržavati i kratak opis bitnih elemenata kaznenog djela;
- (b) popis vrsta kazni, mogućih dodatnih kazni i sigurnosnih mjera te mogućih naknadnih odluka kojima se mijenja izvršenje kazne kako je propisano nacionalnim pravom, iz svake kategorije iz tablice kazni i mjera iz poglavlja 3. [STANDARDIZIRANI OBRAZAC ZA PRIJENOS INFORMACIJA] ovog Priloga. Može sadržavati i kratak opis posebne kazne ili mjere.

6. Države redovno ažuriraju popise i opise iz stavka 5. Ažurirane informacije šalju se Posebnom odboru za izvršenje zakonodavstva i pravosudnu suradnju.

7. Posebni odbor za izvršenje zakonodavstva i pravosudnu suradnju donosi sve izmjene tablica iz poglavlja 3. [STANDARDIZIRANI OBRAZAC ZA PRIJENOS INFORMACIJA] ovog Priloga navedenih u stavcima od 1. do 4. koje mogu biti potrebne.

#### Članak 6.: Kontinuitet prijenosa

Ako elektronički način prijenosa informacija privremeno nije dostupan države prenose informacije svakim sredstvom koje omogućuje predočavanje pisanog zapisa u skladu s uvjetima koji središnjem tijelu države koje prima zahtjev omogućuju da utvrdi njegovu vjerodostojnost, tijekom čitavog razdoblja takve nedostupnosti.

#### Članak 7.: Statistika i izvješća

1. Redovno se provodi evaluacija elektroničke razmjene podataka iz kaznene evidencije na temelju trećeg dijela glave IX. [Razmjena podataka iz kaznene evidencije]. Evaluacija se temelji na statističkim podacima i izvješćima dotičnih država.

2. Svaka država prikuplja statističke podatke o razmjeni koje generira softver za međusobno povezivanje i jednom mjesečno ih šalje Posebnom odboru za izvršenje zakonodavstva i pravosudnu suradnju i agenciji eu-LISA. Države Posebnom odboru za izvršenje zakonodavstva i pravosudnu suradnju i agenciji eu-LISA dostavljaju statističke podatke o broju državljana drugih država koji su osuđeni na njihovu državnom području i broju takvih osuđujućih presuda.

## Članak 8.: Tehničke specifikacije

Pri provedbi ovog Sporazuma države postupaju u skladu sa zajedničkim tehničkim specifikacijama o elektroničkoj razmjeni podataka iz kaznene evidencije koje utvrdi agencija eu-LISA i prema potrebi prilagođavaju svoje sustave bez odgode.

### POGLAVLJE 2.– OBRASCI

#### Zahtjev za podatke iz kaznene evidencije

- (a) Informacije o državi koja podnosi zahtjev:
- Država:
  - Središnje tijelo:
  - Osoba za kontakt:
  - Telefon (s pozivnim brojem):
  - Faks (s pozivnim brojem):
  - E-adresa:
  - Poštanska adresa:
  - Broj predmeta, ako je poznat:
- (b) Informacije o identitetu osobe na koju se zahtjev odnosi <sup>(1)</sup>:
- Puno ime (imena i sva prezimena)
  - Prethodna imena:
  - Pseudonim i/ili druga imena, ako ih ima:
  - Spol: M  F
  - Državljanstvo:
  - Datum rođenja (u brojevima: dd/mm/gggg):
  - Mjesto rođenja (grad i država):
  - Ime oca:
  - Ime majke:
  - Boravište ili poznata adresa:
  - Identifikacijski broj osobe ili vrsta i broj identifikacijske isprave osobe:
  - Otisci prstiju:
  - Prikaz lica:
  - Drugi raspoloživi identifikacijski podaci:
- (c) Svrha zahtjeva:

### Označite odgovarajuće polje

- (1)  kazneni postupak (navesti tijelo pred kojim je postupak u tijeku i, ako je moguće, broj predmeta) ...
- ...
- (2)  zahtjev izvan kaznenog postupka (navesti tijelo pred kojim je postupak u tijeku i, ako je moguće, broj predmeta te označite odgovarajuću kućicu):
- i.  zahtjev pravosudnog tijela ...

...

  - ii.  zahtjev nadležnog upravnog tijela ...

...

  - iii.  zahtjev dotične osobe za podatke iz vlastite kaznene evidencije ...

...

Svrha za koju se podaci traže:

Tijelo koje podnosi zahtjev:

- dotična osoba nije dala suglasnost za otkivanje tih informacija (ako se od dotične osobe zatražila suglasnost u skladu s pravom države koja podnosi zahtjev).

Osoba za kontakt za sve dodatne informacije:

Prezime:

Telefon:

E-adresa:

Druge informacije (npr. žurnost zahtjeva):

### Odgovor na zahtjev

Informacije o dotičnoj osobi

Označite odgovarajuće polje

Niže potpisano tijelo potvrđuje da:

- u kaznenoj evidenciji dotične osobe ne postoje podaci o osuđujućoj presudi,
- u kaznenoj evidenciji dotične osobe postoje podaci o osuđujućoj presudi; popis osuđujućih presuda nalazi se u prilogu
- u kaznenoj evidenciji dotične osobe postoje podaci druge vrste; ti se podaci nalaze u prilogu (neobvezno)
- u kaznenoj evidenciji dotične osobe postoje podaci o osuđujućim presudama, ali je država koja je izrekla osuđujuću presudu navela da se podaci o tim osuđujućim presudama ne smiju dalje prosljeđivati ni u kakvu drugu svrhu osim za potrebe kaznenog postupka. Zahtjev za dodatne podatke može se poslati izravno ... (navesti državu koja je izrekla osuđujuću presudu)
- u skladu s nacionalnim pravom države koja prima zahtjev nije moguće postupiti po zahtjevu ni u



kakvu drugu svrhu osim za potrebe kaznenog postupka.

Osoba za kontakt za sve dodatne informacije:

Prezime:

Telefon:

E-adresa:

Druge informacije (ograničenja korištenja podataka u pogledu zahtjevâ izvan okvira kaznenog postupka):

Navesti broj stranica priloženih u odgovoru:

Sastavljeno u

dana

Potpis i službeni pečat (ako je to potrebno):

Ime i položaj/tijelo:

Ako je potrebno, priložiti popis osuđujućih presuda i sve zajedno pošaljite državi koja podnosi zahtjev. Nije potrebno prevoditi obrazac ili popis na jezik države koja podnosi zahtjev.

---

(<sup>1</sup>) Za lakšu identifikaciju osobe potrebno je upisati što više informacija.

### POGLAVLJE 3. – STANDARDIZIRANI OBRAZAC ZA PRIJENOS INFORMACIJA

Zajednička tablica kategorija kaznenih djela, s tablicom parametara, iz poglavlja 1. [Obrazac za prijenos informacija] članka 5. stavaka 1. i 2.

Oznaka	Kategorije i potkategorije kaznenih djela
0100 00 otvorena kategorija	<b>Djela u nadležnosti Međunarodnog kaznenog suda</b>
0101 00	Genocid
0102 00	Zločini protiv čovječnosti
0103 00	Ratni zločini
0200 00 otvorena kategorija	<b>Sudjelovanje u zločinačkoj organizaciji</b>
0201 00	Vođenje zločinačke organizacije

0202 00	Svjesno sudjelovanje u kaznenim radnjama zločinačke organizacije
0203 00	Svjesno sudjelovanje u ne-kaznenim radnjama zločinačke organizacije
0300 00 otvorena kategorija	<b>Terorizam</b>
0301 00	Vođenje terorističke skupine
0302 00	Svjesno sudjelovanje u radnjama terorističke skupine
0303 00	Financiranje terorizma
0304 00	Javno poticanje na počinjenje kaznenog djela terorizma
0305 00	Novačenje ili obučavanja za terorizam
0400 00 otvorena kategorija	<b>Trgovanje ljudima</b>
0401 00	Trgovina ljudima s ciljem iskorištavanja rada ili usluga
0402 00	Trgovina ljudima s ciljem iskorištavanja u svrhu prostitucije drugih osoba ili drugih oblika seksualnog iskorištavanja
0403 00	Trgovina ljudima s ciljem odstranjivanja organa ili ljudskog tkiva
0404 00	Trgovina ljudima s ciljem ropstva, odnosa sličnih ropstvu ili sužanjstvu
0405 00	Trgovina ljudima s ciljem iskorištavanja rada ili usluga maloljetnika
0406 00	Trgovina ljudima s ciljem iskorištavanja u svrhu prostitucije maloljetnika i drugih oblika seksualnog iskorištavanja
0407 00	Trgovina ljudima s ciljem odstranjivanja organa ili ljudskog tkiva maloljetnika
0408 00	Trgovina ljudima s ciljem ropstva, odnosa sličnih ropstvu ili sužanjstvu maloljetnika
0500 00	<b>Nezakonita trgovina (1) i druga kaznena djela povezana s oružjem, vatrenim oružjem</b>

otvorena kategorija	<b>i njihovim dijelovima i komponentama, streljivom i eksplozivima</b>
0501 00	Nezakonita proizvodnja oružja, vatrenog oružja i njihovih dijelova, komponenti, streljiva i eksploziva
0502 00	Nezakonita trgovina oružjem, vatrenim oružjem i njihovim dijelovima, komponentama, streljivom i eksplozivima na nacionalnoj razini (2)
0503 00	Nezakonit izvoz i uvoz oružja, vatrenog oružja i njihovih dijelova, komponenti, streljiva i eksploziva
0504 00	Nezakonito posjedovanje i upotreba oružja, vatrenog oružja i njihovih dijelova, komponenti, streljiva i eksploziva
0600 00 otvorena kategorija	<b>Kaznena djela protiv okoliša</b>
0601 00	Uništavanje ili oštećivanje zaštićenih životinjskih i biljnih vrsta
0602 00	Nezakonito ispuštanje ili izlivanje zagađujućih tvari ili ionizirajuće zračenje u zrak, zemlju ili vodu
0603 00	Kaznena djela povezana s otpadom, uključujući opasni otpad
0604 00	Kaznena djela povezana s nezakonitom trgovinom (1) zaštićenim životinjskim i biljnim vrstama ili njihovim dijelovima
0605 00	Kaznena djela protiv okoliša počinjena bez namjere
0700 00 otvorena kategorija	<b>Kaznena djela povezana s opojnim drogama ili prekursorima te druga kaznena djela protiv javnog zdravlja</b>
0701 00	Kaznena djela povezana s nezakonitom trgovinom (3) opojnim drogama, psihotropnim tvarima i prekursorima koji nisu isključivo za osobnu upotrebu
0702 00	Nezakonito uživanje droga te njihovo stjecanje, posjedovanje, izrada ili proizvodnja isključivo za osobnu upotrebu
0703 00	Pomaganje i poticanje na nezakonito uživanje opojnih droga ili psihotropnih tvari

0704 00	Izrada ili proizvodnja opojnih droga koji nisu isključivo za osobnu upotrebu
0800 00 otvorena kategorija	<b>Kaznena djela protiv osoba</b>
0801 00	Ubojstvo s namjerom
0802 00	Teži oblici ubojstva s namjerom (4)
0803 00	Ubojstvo bez namjere
0804 00	Ubojstvo bez namjere novorođenčeta od strane njegove/njezine majke
0805 00	Nezakonit pobačaj
0806 00	Nezakonita eutanazija
0807 00	Kaznena djela povezana sa samoubojstvom
0808 00	Nasilje sa smrtnim ishodom
0809 00	Nanošenje teške tjelesne ozljede, nagrđenja ili teškog invaliditeta
0810 00	Nanošenje teške tjelesne ozljede, nagrđenja ili teškog invaliditeta bez namjere
0811 00	Nanošenje lakše tjelesne ozljede
0812 00	Nanošenje lakše tjelesne ozljede bez namjere
0813 00	Izlaganje opasnosti od gubitka života ili teške tjelesne ozljede
0814 00	Mučenje
0815 00	Nepružanje pomoći
0816 00	Kaznena djela povezana s odstranjivanjem organa ili tkiva bez odobrenja ili pristanka
0817 00	Kaznena djela povezana sa nezakonitom trgovinom (3) ljudskim organima i tkivima

0818 00	Nasilje u obitelji ili prijetnja obitelji
0900 00 otvorena kategorija	<b>Kaznena djela protiv osobne slobode, dostojanstva i drugih zaštićenih interesa, uključujući rasizam i ksenofobiju</b>
0901 00	Otmica, otmica radi otkupnine, nezakonito zadržavanje
0902 00	Nezakonito uhićenje ili oduzimanje slobode od strane državnih tijela
0903 00	Uzimanje talaca
0904 00	Privremeno oduzimanje zrakoplova ili broda
0905 00	Uvrede, klevete, iznošenje neistina, omalovažavanje
0906 00	Prijetnje
0907 00	Prisila, pritisak, praćenje, uznemiravanje ili napad psihičke ili fizičke naravi
0908 00	Iznuda
0909 00	Teška iznuda
0910 00	Nezakonit ulazak na privatni posjed
0911 00	Povreda privatnosti koja nije nezakonit ulazak na privatni posjed
0912 00	Kaznena djela protiv zaštite osobnih podataka
0913 00	Nezakonito presretanje podataka ili komunikacije
0914 00	Diskriminacija zbog spola, rase, seksualne orijentacije, vjeroispovijesti ili etničke pripadnosti
0915 00	Javno poticanje na rasnu diskriminaciju
0916 00	Javno poticanje na rasnu mržnju
0917 00	Ucjena

1000 00 otvorena kategorija	<b>Spolna kaznena djela</b>
1001 00	Silovanje
1002 00	Teški oblik silovanja (5) osim silovanja maloljetnika
1003 00	Spolno nasilje
1004 00	Navođenje na prostituciju ili seksualni čin
1005 00	Bludne radnje
1006 00	Seksualno uznemiravanje
1007 00	Javno nuđenje seksualnih usluga prostitutke
1008 00	Seksualno iskorištavanje djece
1009 00	Kaznena djela povezana s dječjom pornografijom i nemoralnim slikama maloljetnika
1010 00	Silovanje maloljetnika
1011 00	Spolno nasilje nad maloljetnikom
1100 00 otvorena kategorija	<b>Kaznena djela protiv obitelji</b>
1101 00	Nezakoniti seksualni odnosi između užih članova obitelji
1102 00	Poligamija
1103 00	Izbjegavanje plaćanja alimentacije i obveze uzdržavanja
1104 00	Zanemarivanje ili napuštanje maloljetnika ili osobe s invaliditetom
1105 00	Nepoštivanje naloga za dovođenje ili odvođenje maloljetnika
1200 00	<b>Kaznena djela protiv države, javnog reda, provođenja pravde ili nositelja javnih</b>

otvorena kategorija	<b>ovlasti</b>
1201 00	Špijunaža
1202 00	Veleizdaja
1203 00	Kaznena djela povezana s izborima i referendumom
1204 00	Pokušaj ugrožavanja života ili zdravlja predsjednika države
1205 00	Vrijeđanje države, nacije ili državnih simbola
1206 00	Vrijeđanje ili pružanje otpora predstavniku javne vlasti
1207 00	Iznuda, prisilila, pritisak na predstavnika javne vlasti
1208 00	Napad na predstavnika javne vlasti ili prijetnja
1209 00	Kaznena djela protiv javnog reda, kršenje javnog mira
1210 00	Nasilje na sportskim natjecanjima
1211 00	Krađa javnih ili upravnih dokumenata
1212 00	Ometanje ili sprečavanje provođenja pravde, davanje lažnih izjava u kaznenom ili sudskom postupku, lažno svjedočenje
1213 00	Lažno predstavljanje u ime neke osobe ili vlasti
1214 00	Bijeg iz zatvora
1300 00 otvorena kategorija	<b>Kaznena djela protiv državne imovine ili javnog interesa</b>
1301 00	Prijevvara u vezi s javnim naknadama, naknadama s osnove socijalne sigurnosti i obiteljskim naknadama
1302 00	Prijevvara koja utječe na europske naknade i doplatke

1303 00	Kaznena djela povezana s nezakonitim igrama na sreću
1304 00	Narušavanje postupaka javne nabave
1305 00	Aktivna ili pasivna korupcija državnih službenika, osoba koje obnašaju javne dužnosti ili javnih tijela
1306 00	Pronevjera, utaja ili dugo otuđenje imovine od strane nositelja javnih ovlasti
1307 00	Zloraba položaja od strane nositelja javnih ovlasti
1400 00 otvorena kategorija	<b>Porezna i carinska kaznena djela</b>
1401 00	Porezna kaznena djela
1402 00	Carinska kaznena djela
1500 00 otvorena kategorija	<b>Gospodarska i trgovinska kaznena djela</b>
1501 00	Stečaj ili prijevarena nesolventnost
1502 00	Kršenje računovodstvenih propisa, pronevjera, utaja imovine ili nezakonito povećanje obveza tvrtke
1503 00	Kršenje pravila o tržišnom natjecanju
1504 00	Pranje imovinske koristi stečene kaznenim djelom
1505 00	Aktivna ili pasivna korupcija u privatnom sektoru
1506 00	Otkrivanje tajne ili kršenje obveze čuvanja tajne
1507 00	Trgovanje na temelju unutarnjih informacija (insider trading)
1600 00 otvorena kategorija	<b>Kaznena djela protiv imovine ili nanošenje imovinske štete</b>



1601 00	Nezakonito prisvajanje
1602 00	Nezakonito prisvajanje ili preusmjerenje energije
1603 00	Prijevara, uključujući varanje
1604 00	Preprodaja ukradene robe
1605 00	Nezakonita trgovina (6) kulturnim dobrima, među ostalim antikvitetima i umjetničkim djelima
1606 00	Namjerno oštećivanje ili uništavanje imovine
1607 00	Nenamjerno oštećivanje ili uništavanje imovine
1608 00	Sabotaža
1609 00	Kaznena djela protiv industrijskog ili intelektualnog vlasništva
1610 00	Podmetanje požara
1611 00	Podmetanje požara sa smrtnim ishodom ili tjelesnom ozljedom
1612 00	Podmetanje požara u šumi
1700 00 otvorena kategorija	<b>Kaznena djela krađe</b>
1701 00	Krađa
1702 00	Krađa po nezakonitom ulasku na tuđi posjed
1703 00	Krađa uz upotrebu nasilja ili oružja, ili prijetnju upotrebe nasilja i oružja, nad osobama
1704 00	Oblici teške krađe koji ne uključuju upotrebu nasilja ili oružja nad osobama
1800 00 otvorena kategorija	<b>Kaznena djela protiv informacijskih sustava i drugi kiberkriminalitet</b>

1801 00	Nezakonit pristup informacijskim sustavima
1802 00	Nezakonito zadiranje u sustave
1803 00	Nezakonito zadiranje u podatke
1804 00	Proizvodnja, posjedovanje, širenje ili trgovina računalnim uređajima ili podacima koji omogućuju počinjenje računalnih kaznenih djela
1900 00 otvorena kategorija	<b>Krivotvorenje sredstava plaćanja</b>
1901 00	Krivotvorenje novca
1902 00	Krivotvorenje bezgotovinskih sredstava plaćanja
1903 00	Krivotvorenje javnih fiducijarnih dokumenata
1904 00	Stavljanje u promet/upotreba krivotvorenog novca, bezgotovinskih sredstava plaćanja ili javnih fiducijarnih dokumenata
1905 00	Posjedovanje opreme za krivotvorenje novca ili javnih fiducijarnih dokumenata
2000 00 otvorena kategorija	<b>Krivotvorenje dokumenata</b>
2001 00	Krivotvorenje javnih ili upravnih dokumenata od strane fizičkih osoba
2002 00	Krivotvorenje dokumenata od strane državnog službenika ili javnog tijela
2003 00	Nabava ili stjecanje krivotvorenog javnog ili upravnog dokumenta; nabava ili stjecanje krivotvorenog dokumenta od strane državnog službenika ili javnog tijela
2004 00	Upotreba krivotvorenih javnih ili upravnih dokumenata
2005 00	Posjedovanje opreme za krivotvorenje javnih ili upravnih dokumenata
2006 00	Krivotvorenje privatnih dokumenata od strane fizičkih osoba

2100 00 otvorena kategorija	<b>Kaznena djela protiv sigurnosti prometa</b>
2101 00	Ugrožavanje sigurnosti prometa
2102 00	Upravljanje vozilom pod utjecajem alkohola ili opojnih droga
2103 00	Upravljanje vozilom bez vozačke dozvole ili tijekom zabrane upravljanja vozilom
2104 00	Nepružanje pomoći osobi nakon prometne nezgode
2105 00	Izbjegavanje cestovne kontrole
2106 00	Kaznena djela povezana s cestovnim prometom
2200 00 otvorena kategorija	<b>Kaznena djela protiv radnog prava</b>
2201 00	Nezakonito zapošljavanje
2202 00	Kaznena djela u vezi plaća, uključujući doprinose za socijalnu sigurnost
2203 00	Kaznena djela u vezi uvjeta rada, zdravlja i sigurnosti na radu
2204 00	Kaznena djela u vezi pristupa profesionalnoj djelatnosti ili obavljanja profesionalne djelatnosti
2205 00	Kaznena djela u vezi radnog vremena i vremena odmora
2300 00 otvorena kategorija	<b>Kaznena djela protiv migracijskog prava</b>
2301 00	Nezakonit ulazak ili boravak
2302 00	olakšavanje neovlaštenog ulaska i boravka
2400 00 otvorena	<b>Kaznena djela protiv vojne obveze</b>

kategorija	
2500 00 otvorena kategorija	<b>Kaznena djela povezana s hormonskim tvarima i drugim promotorima rasta</b>
2501 00	Nezakonit uvoz, izvoz ili nabava hormonskih tvari i drugih promotora rasta
2600 00 otvorena kategorija	<b>Kaznena djela povezana s nuklearnim materijalom ili drugim opasnim radioaktivnim materijalima</b>
2601 00	Nezakonit uvoz, izvoz ili nabava nuklearnih ili radioaktivnih materijala
2700 00 otvorena kategorija	<b>Druga kaznena djela</b>
2701 00	Druga kaznena djela iz namjere
2702 00	Druga kaznena djela bez namjere

(1) Ako u ovoj kategoriji nije navedeno drukčije, „trgovina” znači uvoz, izvoz, stjecanje, prodaja, otprema, prijevoz ili dostava.

(2) Za potrebe ove potkategorije trgovina uključuje stjecanje, prodaju, otpremu, prijevoz ili dostavu.

(3) Za potrebe ove potkategorije trgovina uključuje uvoz, izvoz, stjecanje, prodaju, otpremu, prijevoz ili dostavu.

(4) Na primjer posebno teške okolnosti.

(5) Na primjer silovanje na posebno okrutan način.

(6) Trgovina uključuje uvoz, izvoz, stjecanje, prodaju, otpremu, prijevoz ili dostavu.

<b>Parametri</b>		
Stupanj izvršenja:	Završena radnja	C
	Pokušaj ili priprema	A
	Nedostavljeni element	∅
Stupanj suučesništva:	Počinitelj	M

	Pomagači, supočinitelj poticatelj/organizator, urotnik	H
	Nedostavljeni element	∅
Oslobođenje od kaznene odgovornosti:	Ubrojivost, smanjena ubrojivost	S
<b>Ponovno počinjenje</b>		R

**Zajednička tablica kategorija kazni i mjera, s tablicom parametara, iz poglavlja 1. [Obrazac za prijenos informacija] članka 5. stavaka 3. i 4.**

Kod	Kategorije i potkategorije kazni i mjera
1000 otvorena kategorija	<b>Oduzimanje slobode</b>
1001	Kazna zatvora
1002	Kazna doživotnog zatvora
2000 otvorena kategorija	<b>Ograničenje osobne slobode</b>
2001	Zabrana posjećivanja određenih mjesta
2002	Ograničenje putovanja u inozemstvo
2003	Zabrana privremenog boravka na određenim mjestima
2004	Zabrana ulaska na masovne događaje
2005	Zabrana stupnja u kontakt s određenim osobama bilo kojim sredstvima
2006	Elektronički nadzor (1)
2007	Obveza javljanja u određeno vrijeme određenom tijelu
2008	Obveza privremenog/stalnog boravka na određenom mjestu

2009	Obveza prisutnosti u mjestu prebivališta u određeno vrijeme
2010	Obveza poštovanja izrečenih sudskih privremenih mjera, uključujući obvezu ostajanja pod nadzorom
3000 otvorena kategorija	<b>Oduzimanje određenih prava ili sposobnosti</b>
3001	Zabrana obnašanja funkcija
3002	Gubitak prava ili privremena zabrana obnašanja javne dužnosti ili imenovanja na javnu dužnost
3003	Gubitak prava ili privremena zabrana prava glasa ili prava biti biran
3004	Nemogućnost sklapanja ugovora s državnom upravom
3005	Nemogućnost ostvarivanja prava na državnu potporu
3006	Poništenje vozačke dozvole (2)
3007	Privremeno oduzimanje vozačke dozvole
3008	Zabrana upravljanja određenim vozilima
3009	Gubitak/privremeno oduzimanje roditeljskog prava
3010	Gubitak/privremeno oduzimanje prava na nastupanje u svojstvu sudskog vještaka/svjedoka pod prisegom suca/porotnika
3011	Gubitak/privremeno oduzimanje prava zakonskog skrbništva (3)
3012	Gubitak/privremeno oduzimanje prava na primanje odlikovanja ili naslova
3013	Zabrana obavljanja profesionalne, gospodarske ili društvene djelatnosti
3014	Zabrana rada ili obavljanja djelatnosti s maloljetnicima
3015	Obveza zatvaranja subjekta

3016	Zabrana držanja ili nošenja oružja
3017	Oduzimanje dozvole za lov/ribolov
3018	Zabrana izdavanja čekova ili korištenja platnih/kreditnih kartica
3019	Zabrana držanja životinja
3020	Zabrana posjedovanja ili upotrebe određenih predmeta koji nisu oružje
3021	Zabrana igranja određenih igara/bavljenja određenim sportovima
4000 otvorena kategorija	<b>Zabrana boravka na državnom području ili izgon s državnog područja</b>
4001	Zabrana boravka na državnom području
4002	Izgon s državnog područja
5000 otvorena kategorija	<b>Osobne obveze</b>
5001	Podvrgavanje medicinskom liječenju ili drugom obliku terapije
5002	Podvrgavanje socijalno-odgojnom programu
5003	Obvezno podlijevanje obiteljskoj skrbi/obiteljskom nadzoru
5004	Odgojne mjere
5005	Društveno-sudski nadzor
5006	Obveza obuke/rada
5007	Obveza dostavljanja određenih informacija sudskim tijelima
5008	Obveza objavljivanja presude
5009	Obveza naknade štete počinjene kaznenim djelom

6000 otvorena kategorija	<b>Kazne povezane s privatnim vlasništvom</b>
6001	Oduzimanje
6002	Rušenje
6003	Popravak štete/povrat u prijašnje stanje
7000 otvorena kategorija	<b>Smještaj u ustanovu</b>
7001	Smještaj u psihijatrijsku ustanovu
7002	Smještaj u ustanovu za odvikavanje
7003	Smještaj u ustanovu za preodgoj
8000 otvorena kategorija	<b>Novčane kazne</b>
8001	Novčana kazna
8002	Novčana kazna koje se temelji na dnevnicima (4)
8003	Novčana kazna u korist posebnog primatelja (5)
9000 otvorena kategorija	<b>Kazna rada</b>
9001	Rad ili služba za opće dobro
9002	Rad ili služba za opće dobro uz koji su izrečene i druge mjere ograničavanja
10000 otvorena kategorija	<b>Vojne kazne</b>



10001	Gubitak vojnog čina (6)
10002	Otpust iz profesionalne vojne službe
10003	Vojni zatvor
11000 otvorena kategorija	<b>Izuzimanje/odgoda izvršenja kazne, opomena</b>
12000 otvorena kategorija	<b>Druge kazne ili mjere</b>

Parametri (navode se kada su primjenljivi)	
∅	Kazna
m	Mjera
a	Odgoda izvršenja kazne/mjere
b	Djelomična odgoda izvršenja kazne/mjere
c	Odgoda izvršenja kazne/mjere uz uvjet/uz nadzor
d	Djelomična odgoda izvršenja kazne/mjere uz uvjet/uz nadzor
e	Promjena kazne/mjere
f	Alternativna kazna/mjera izrečena kao glavna kazna
g	Alternativna kazna/mjera prvotno izrečena za slučaj nepoštivanja glavne kazne
h	Ukidanje odgode izvršenja kazne/mjere
i	Naknadno određivanje ukupne kazne
j	Prekid izvršenja/odgode kazne/mjere (7)

k	Smanjenje kazne
l	Smanjenje kazne s odgođenim izvršenjem
n	Prestanak kazne
o	Pomilovanje
p	Amnestija
q	Uvjetni otpust (oslobođenje osobe prije završetka izdržavanja kazne pod određenim uvjetima)
r	Rehabilitacija (s brisanjem kazne iz kaznene evidencije ili bez nje)
s	Kazna ili mjera za maloljetne osobe
t	Neosuđujuća presuda (8)

- 
- (1) Stacionarni ili mobilni nadzor.
  - (2) Ponovno podnošenje zahtjeva za dobivanje nove vozačke dozvole je obvezno.
  - (3) Zakonsko skrbništvo za osobe koje su poslovno nesposobne ili su maloljetnici.
  - (4) Novčana kazna u dnevnim jedinicama.
  - (5) Na primjer za ustanovu, organizaciju, zakladu ili žrtvu.
  - (6) Vojna degradacija.
  - (7) Ne vodi izbjegavanju izvršenja kazne.
  - (8) Ovaj se parametar navodi samo kada se takva informacija dostavlja povodom zahtjeva države koje je dotična osoba državljanin.

## PRILOG LAW-7.: DEFINICIJA TERORIZMA

### 1. Područje primjene

Za potrebe trećeg dijela glave IX. [Razmjena podataka iz kaznene evidencije], članka LAW.SURR.79. [Područje primjene] stavka 3. točke (b), članka LAW.SURR.79. [Područje primjene] stavka 4. i članka LAW.SURR.82. [Izuzimanje političkih kaznenih djela] stavka 2. točke (c), članka LAW.CONFISC.15. [Razlozi za odbijanje] stavka 2., Priloga LAW-5. [UHIDBENI NALOG] i Priloga LAW-8. [Zamrzavanje i oduzimanje] „terorizam” znači kaznena djela kako su definirana u stavcima od 3. do 14. ovog Priloga.

### 2. Definicije terorističke skupine i strukturirane skupine

2.1. „Teroristička skupina” znači strukturirana skupina s više od dvije osobe, koja je osnovana na dulje razdoblje i djeluje organizirano radi počinjenja kaznenih djela terorizma.

2.2. „Strukturirana skupina” znači skupina koja nije nasumično osnovana radi trenutnog počinjenja kaznenog djela, čiji članovi ne moraju imati formalno definirane uloge, koja nema kontinuitet članstva ni razvijenu strukturu.

### 3. Kaznena djela terorizma

3.1. Namjerna djela, definirana kao kaznena djela prema domaćem pravu, koja zbog svoje prirode ili konteksta mogu ozbiljno naštetiti zemlji ili međunarodnoj organizaciji, ako su počinjena s jednim od ciljeva navedenih u stavku 3.2.:

- (a) napadi na život osobe koji mogu prouzročiti smrt;
- (b) napadi na fizički integritet osobe;
- (c) otmica ili uzimanje talaca;
- (d) nanošenje velikih razaranja vladinom ili javnom objektu, sustavu prijevoza te infrastrukturnom objektu, uključujući informacijski sustav, fiksnoj platformi smještenoj na epikontinentalnom pojasu te nekom javnom mjestu ili privatnom vlasništvu, koja mogu ugroziti ljudske živote ili dovesti do velikog gospodarskog gubitka;
- (e) privremeno oduzimanje zrakoplova, brodova ili drugih sredstava javnog ili teretnog prijevoza;
- (f) proizvodnja, posjedovanje, stjecanje, prijevoz, nabava ili upotreba eksplozivâ ili oružja, među ostalim kemijskog, biološkog, radiološkog ili nuklearnog oružja, kao i istraživanje i razvoj kemijskog, biološkog, radiološkog ili nuklearnog oružja;
- (g) ispuštanje opasnih tvari ili izazivanje požara, poplava ili eksplozija s učinkom ugrožavanja ljudskih života;
- (h) ometanje ili prekidanje opskrbe vodom, električnom energijom ili bilo kojim drugim osnovnim prirodnim resursom s učinkom ugrožavanja ljudskih života;

- (i) ozbiljno ometanje ili prekidanje funkcioniranja informacijskog sustava unosom, prijenosom, oštećivanjem, brisanjem, uništavanjem, mijenjanjem ili prikrivanjem računalnih podataka, ili onemogućavanjem pristupa takvim podacima, kada se počini s namjerom i bespravno, ako:
  - i. je znatan broj informacijskih sustava zahvaćen upotrebom alata namijenjenog ili prilagođenog ponajprije u tu svrhu;
  - ii. kazneno djelo prouzroči ozbiljnu štetu;
  - iii. kazneno djelo je počinjeno protiv informacijskog sustava ključne infrastrukture;
- (j) brisanje, oštećivanje, uništavanje, mijenjanje ili prikrivanje računalnih podataka informacijskog sustava ili onemogućavanje pristupa takvim podacima, kada se počini s namjerom i bespravno, ako je kazneno djelo počinjeno protiv informacijskog sustava ključne infrastrukture;
- (k) prijetnja počinjenja bilo kojeg od djela navedenih u točkama od (a) do (j).

### 3.2. Ciljevi iz stavka 3.1.:

- (a) ozbiljno zastrašuju stanovništvo;
- (b) protupravno prisiljavaju tijela vlasti ili međunarodne organizacije na činjenje ili nečinjenje bilo koje radnje;
- (c) ozbiljno destabiliziraju ili uništavaju temeljne političke, ustavne, gospodarske ili društvene strukture neke zemlje ili međunarodne organizacije.

### 4. Kaznena djela povezana s terorističkom skupinom

Sljedeća namjerna djela:

- (a) vođenje terorističke skupine;
- (b) sudjelovanje u aktivnostima terorističke skupine, među ostalim prikupljanjem informacija ili materijalnih sredstava ili financiranjem njezinih aktivnosti na bilo koji način, znajući da će takvo sudjelovanje doprinijeti kriminalnim aktivnostima terorističke skupine.

### 5. Javno poticanje na počinjenje kaznenog djela terorizma

Širenje neke poruke ili činjenje neke poruke javno dostupnom na drugi način, bilo kojim sredstvima, na internetu ili izvan njega, s namjerom poticanja na počinjenje nekog od kaznenih djela navedenih u stavku 3.1. točkama od (a) do (j) ako se takvim ponašanjem izravno ili neizravno, primjerice veličanjem terorističkih djela, zagovara počinjenje kaznenih djela terorizma, uzrokujući time opasnost od mogućnosti počinjenja jednog ili više takvih kaznenih djela, kada je počinjeno namjerno.

## 6. Novačenje za terorizam

Vrbovanje druge osobe za počinjenje ili doprinos počinjenju nekog od kaznenih djela navedenih u stavku 3.1. točkama od (a) do (j) ili u stavku 4., kada je počinjeno namjerno.

## 7. Pružanje obuke za terorizam

Davanje uputa o izradi ili upotrebi eksplozivâ, vatrenog oružja ili drugog oružja ili štetnih ili opasnih tvari, ili o drugim posebnim metodama ili tehnikama, u svrhu počinjenja ili doprinosa počinjenju nekog od kaznenih djela navedenih u stavku 3.1. točkama od (a) do (j), znajući da se stečene vještine namjeravaju upotrijebiti u takvu svrhu, kada je počinjeno namjerno.

## 8. Pohađanje obuke za terorizam

Primanje uputa o izradi ili upotrebi eksplozivâ, vatrenog oružja ili drugog oružja ili štetnih ili opasnih tvari ili o drugim posebnim metodama ili tehnikama u svrhu počinjenja ili doprinosa počinjenju nekog od kaznenih djela terorizma navedenih u članku 3. stavku 1. točkama od (a) do (j) kada su počinjena s namjerom.

## 9. Putovanje u svrhu terorizma

9.1. Putovanje u zemlju koja nije država u svrhu počinjenja ili doprinosa počinjenju kaznenog djela terorizma iz stavka 3., radi sudjelovanja u aktivnostima terorističke skupine znajući da će se tim sudjelovanjem doprinijeti kriminalnim aktivnostima te skupine iz stavka 4. ili radi pružanja ili pohađanja obuke za terorizam iz stavaka 7. i 8., kada je počinjeno namjerno.

9.2. Pored toga, sljedeće ponašanje, kada je počinjeno namjerno:

- (a) putovanje u tu državu u svrhu počinjenja ili doprinosa počinjenju kaznenog djela terorizma iz stavka 3., radi sudjelovanja u aktivnostima terorističke skupine znajući da će se tim sudjelovanjem doprinijeti kriminalnim aktivnostima te skupine iz stavka 4. ili radi pružanja ili pohađanja obuke za terorizam iz stavaka 7. i 8.; ili
- (b) pripremne radnje koje poduzme osoba koja ulazi u tu državu s namjerom počinjenja ili doprinosa počinjenju kaznenog djela terorizma iz stavka 3.1.

## 10. Organiziranje ili drukčije olakšavanje putovanja u svrhu terorizma

Svaka radnja organizacije ili olakšavanja kojom se bilo kojoj osobi pomaže u putovanju u svrhu terorizma iz stavka 9.1. i stavka 9.2. točke (a), znajući da je tako pružena pomoć namijenjena u tu svrhu, kada je počinjena namjerno.

## 11. Financiranje terorizma

11.1. Stavljanje na raspolaganje ili prikupljanje sredstava na bilo koji način, izravno ili neizravno, s namjerom njihove upotrebe ili znajući da će se ona u cijelosti ili djelomično upotrijebiti za počinjenje ili doprinos počinjenju bilo kojeg od kaznenih djela iz stavaka od 3. do 10., kada je počinjeno namjerno.

11.2. Ako se financiranje terorizma iz stavka 11.1. odnosi na kaznena djela iz stavaka 3., 4. i 9., nije nužno da se sredstva doista upotrijebe, u cijelosti ili djelomično, za počinjenje ili doprinos počinjenju bilo kojeg od navedenih kaznenih djela niti se zahtijeva da počinitelj zna za koje se određeno kazneno djelo ili kaznena djela sredstva namjeravaju upotrijebiti.

12. Druga kaznena djela povezana s terorističkim aktivnostima

Sljedeća namjerna djela:

- (a) teška krađa s ciljem počinjenja nekog od kaznenih djela navedenih u stavku 3.;
- (b) iznuda s ciljem počinjenja nekog od kaznenih djela navedenih u stavku 3.;
- (c) izradu ili upotrebu lažnih administrativnih isprava s ciljem počinjenja nekog od kaznenih djela navedenih u stavku 3.1. točkama od (a) do (j), stavku 4. točki (b) i stavku 9.

13. Povezanost s kaznenim djelima terorizma

Kako bi se kazneno djelo iz stavaka od 4. do 12. smatralo terorizmom iz stavka 1., nije nužno da je kazneno djelo terorizma doista počinjeno niti je nužno, ako je riječ o kaznenim djelima iz stavaka od 5. do 10. i stavka 12., uspostaviti poveznicu s drugim određenim kaznenim djelom utvrđenim u ovom Prilogu.

14. Pomaganje, poticanje i pokušaj

Sljedeći akti:

- (a) pomaganje u počinjenju kaznenog djela iz stavaka od 3. do 8., 11. i 12.;
- (b) poticanje na počinjenje kaznenog djela iz stavaka od 3. do 12.; i
- (c) pokušaj počinjenja kaznenog djela iz stavaka 3., 6., 7., stavka 9.1., stavka 9.2. točke (a) i stavaka 11. i 12., uz iznimku posjedovanja kao što je predviđeno u stavku 3.1. točki (f) i kaznenog djela iz stavka 3.1. točke (k).

**PRILOG LAW-8.: ZAMRZAVANJE I ODUZIMANJE**

**Obrazac zahtjeva za  
zamrzavanje/privremene  
mjere**

**ODJELJAK A**

Država koja podnosi zahtjev: .....

Država koja prima zahtjev: .....

**ODJELJAK B: Hitnost**

Razlozi za hitnost i/ili zatraženi datum izvršenja:

Rokovi za izvršenje zahtjeva za zamrzavanje utvrđeni su u članku LAW.CONFISC.8. [Obveza poduzimanja privremenih mjera] Sporazuma. Međutim, ako je potreban kraći ili određeni rok, navedite datum i razlog za to:

**ODJELJAK C: Relevantne osobe**

Navedite sve informacije, ako su poznate, o identitetu 1. fizičke ili 2. pravne osobe na koju se odnosi zahtjev za zamrzavanje ili osobe koja posjeduje imovinu na koju se odnosi zahtjev za zamrzavanje (ako se odnose na više osoba, navedite informacije o svakoj osobi):

1. Fizička osoba:

Prezime:

Ime(na):

Druga imena, ako postoje:

Pseudonimi, ako postoje:

Spol:

Državljanstvo:

Identifikacijski broj ili broj socijalne sigurnosti:

Vrsta i broj identifikacijskih dokumenata (osobna iskaznica, putovnica), ako su dostupni:

Datum rođenja:

Mjesto rođenja:

Boravište i/ili poznata adresa; ako adresa nije poznata, navedite posljednju poznatu adresu:

Jezici koje osoba razumije:

Navedite postoji li zahtjev za zamrzavanje usmjeren protiv te osobe ili je li ta osoba vlasnik imovine na koju se odnosi

zahtjev za zamrzavanje:

2. Pravna osoba:

Naziv:

Vrsta pravne osobe:

Skraćeni naziv, uobičajeni naziv ili poslovni naziv, ako je primjenjivo:

Registrirano sjedište:

Registracijski broj:

Adresa pravne osobe:

Ime zastupnika pravne osobe:

Navedite postoji li zahtjev za zamrzavanje usmjeren protiv te pravne osobe ili je li ona vlasnik imovine na koju se odnosi zahtjev za zamrzavanje:

Navedite lokaciju na kojoj se treba provesti mjera zamrzavanja, ako se razlikuje od prethodno navedene adrese:

3. Treće strane:

(i) treće strane na čija se prava u pogledu imovine na koju se odnosi zahtjev za zamrzavanje tim zahtjevom izravno utječe (identitet i razlozi), ako je primjenjivo;

(ii) ako su treće strane imale mogućnost pozvati se na prava, priložite dokumente kojima se to dokazuje.

4. Navedite sve ostale informacije koje će biti od pomoći pri izvršenju zahtjeva za zamrzavanje:

**ODJELJAK D: Relevantna imovina**

Navedite sve informacije, ako su poznate, o imovini koja podliježe zahtjevu za zamrzavanje. Navedite pojedinosti o svojoj imovini i pojedinačnim predmetima ako je primjenjivo:

1. Ako se to odnosi na novčani iznos:

(i) razlozi zbog kojih se vjeruje da osoba ima imovinu/dohodak u državi koja prima zahtjev

(ii) opis i lokacija imovine/izvora dohotka te osobe

(iii) točna lokacija imovine/izvora dohotka te osobe

(iv) podaci o bankovnom računu te osobe (ako su poznati)

2. Ako se zahtjev za zamrzavanje odnosi na određeni dio ili dijelove imovine (ili imovinu čija je vrijednost istovjetna



vrijednosti takve imovine):

- (i) razlozi zbog kojih se vjeruje da se određeni dio ili dijelovi imovine nalaze u državi koja prima zahtjev
  - (ii) opis i lokacija određenog dijela ili dijelova imovine
  - (iii) druge relevantne informacije
3. Ukupan iznos zatražen za zamrzavanje ili izvršenje u državi koja prima zahtjev (brojkama i slovima navesti valutu):

**ODJELJAK E: Razlozi za zahtjev ili izdavanje naloga za zamrzavanje (ako je primjenjivo)**

Sažetak činjenica:

1. Navedite razloge za zahtjev za zamrzavanje ili za izdavanje naloga, uključujući sažetak temeljnih činjenica i razloga za zamrzavanje, opis kaznenih djela za koje je osoba optužena, pod istragom ili predmet postupka, fazu istrage ili postupka, razloge za bilo koje čimbenike rizika i sve druge relevantne informacije.
  
2. Vrsta i pravna klasifikacija kaznenih djela na koja se odnosi zahtjev za zamrzavanje ili za koja je izdan nalog te zakonske odredbe koje se primjenjuju.

3. Odredbe u nastavku primjenjuju se samo ako su i država koja podnosi zahtjev i država koja prima zahtjev izdale obavijest u skladu s člankom LAW.CONFISC.15. [Razlozi za odbijanje] stavkom 2. Sporazuma: ako je primjenjivo, odabrati jedno ili više kaznenih djela navedenih u nastavku, kako su definirana pravom države koja podnosi zahtjev, kažnjivih u državi koja podnosi zahtjev kaznom zatvora ili mjerom oduzimanja slobode za razdoblje od najviše tri godine: Ako se zahtjev ili nalog za zamrzavanje odnosi na više kaznenih djela, na popisu kaznenih djela u nastavku označite ih brojevima (koji odgovaraju kaznenim djelima opisanim u prethodnim točkama 1. i 2.):

- sudjelovanje u zločinačkoj organizaciji
- terorizam kako je definiran u Prilogu LAW-7. [Definicija terorizma]
- trgovanje ljudima
- spolno iskorištavanje djece i dječja pornografija
- nezakonita trgovina opojnim drogama i psihotropnim tvarima
- nezakonita trgovina oružjem, streljivom i eksplozivima
- korupcija, uključujući podmićivanje
- prijevarama, uključujući prijevaru koja utječe na financijske interese Ujedinjene Kraljevine, države članice ili Unije
- pranje imovinske koristi ostvarene kaznenim djelom
- krivotvorenje novca
- računalni kriminalitet
- kaznena djela protiv okoliša, uključujući nezakonitu trgovinu ugroženim životinjskim vrstama te ugroženim biljnim vrstama i sortama
- olakšavanje neovlaštenog ulaska i boravka
- ubojstvo
- teška tjelesna ozljeda
- nezakonita trgovina ljudskim organima i tkivima
- otmica, protupravno oduzimanje slobode i uzimanje talaca
- rasizam i ksenofobija
- organizirana ili oružana pljačka
- nedopuštena trgovina kulturnim dobrima, uključujući antikvitete i umjetnička djela
- varanje
- reketarenje i iznuda
- krivotvorenje i piratstvo proizvoda
- krivotvorenje administrativnih isprava i trgovina njima
- krivotvorenje sredstava plaćanja
- nezakonita trgovina hormonskim tvarima i drugim poticateljima rasta
- nezakonita trgovina nuklearnim ili radioaktivnim materijalom
- trgovina ukradenim vozilima
- silovanje
- podmetanje požara
- kaznena djela u nadležnosti Međunarodnog kaznenog suda
- protupravno oduzimanje zrakoplova, brodova ili svemirskih brodova
- sabotaža

4. Ostale relevantne informacije (npr. poveznica između imovine i kaznenog djela):

#### **ODJELJAK F: Povjerljivost**

- Potreba za čuvanjem povjerljivosti informacija iz zahtjeva nakon izvršenja:
- Potreba za posebnim formalnostima u trenutku izvršenja:

#### **ODJELJAK G: Zahtjevi upućeni u više država**

Ako je zahtjev za zamrzavanje poslan u više od jedne države, navedite sljedeće informacije:

1. Zahtjev za zamrzavanje poslan je sljedećim drugim državama (država i tijelo):
2. Navedite razloge za slanje zahtjeva za zamrzavanje većem broju država:
3. Vrijednost imovine, ako je poznata, u svakoj državi koja prima zahtjev:
4. Navedite sve specifične potrebe u vezi s tim zahtjevima:

#### **ODJELJAK H: Povezanost s prijašnjim zahtjevima ili nalogima za zamrzavanje**

Ako je primjenjivo, navedite informacije relevantne za utvrđivanje prethodnih ili povezanih zahtjeva za zamrzavanje.

1. Datum zahtjeva ili izdavanja i slanja naloga:
2. Tijelo kojem je poslan:
3. Upućivanje koje su dali tijelo izdavatelj i tijelo izvršitelj:

#### **ODJELJAK I.: Oduzimanje**

Ovaj zahtjev za zamrzavanje popraćen je nalogom za oduzimanje izdanim u državi koja podnosi zahtjev (referentni broj naloga za oduzimanje):

- Da, referentni broj:  
 Ne

Imovina ostaje zamrznuta u državi koja prima zahtjev do slanja i izvršenja naloga za oduzimanje (predviđeni datum za podnošenje naloga za oduzimanje, ako je moguće):

**ODJELJAK J: Pravni lijekovi (ako je primjenjivo)**

Navesti može li se u državi koja podnosi zahtjev upotrijebiti pravni lijek protiv izdavanja zahtjeva/naloga za zamrzavanje i, ako može, navedite pojedinosti (opis pravnog lijeka, uključujući potrebne korake i rokove):

**ODJELJAK K: Tijelo izdavatelj**

Ako u državi koja podnosi zahtjev postoji nalog za zamrzavanje na kojem se temelji ovaj zahtjev za zamrzavanje, navedite sljedeće podatke:

1. Vrsta tijela izdavatelja:

- sudac, sud, javni tužitelj
- drugo nadležno tijelo koje je odredila država koja podnosi zahtjev

2. Podaci za kontakt:

Službeni naziv tijela izdavatelja:

Ime zastupnika tog tijela:

Dužnost (funkcija/rang):

Br. spisa:

Adresa:

Broj telefona: (pozivni broj države) (pozivni broj područja/grada)

Broj telefaksa: (pozivni broj države) (pozivni broj područja/grada)

E-adresa:

Jezici na kojima je moguće komunicirati s tijelom izdavateljem:

Potpis tijela izdavatelja i/ili njegova zastupnika kojim se potvrđuje točnost i ispravnost sadržaja obrasca zahtjeva za zamrzavanje/privremene mjere:

Ime:

Dužnost (funkcija/rang):

Datum:

Službeni pečat (ako postoji):

**ODJELJAK L: Tijelo za ovjeru**

Navedite vrstu tijela koje je ovjeralo obrazac zahtjeva za zamrzavanje/privremene mjere, ako je primjenjivo:

- sudac, sud, javni tužitelj
- drugo nadležno tijelo koje je odredila država koja podnosi zahtjev

Službeni naziv tijela za ovjeru:

Ime zastupnika tog tijela:

Dužnost (funkcija/rang):

Br. spisa:

Adresa:

Broj telefona: (pozivni broj države) (pozivni broj područja/grada)

Broj telefaksa: (pozivni broj države) (pozivni broj područja/grada)

E-adresa:

Jeziči na kojima je moguće komunicirati s nadležnim tijelom:

#### **ODJELJAK M: Središnje tijelo**

Navedite središnje tijelo odgovorno za administrativno slanje i zaprimanje zahtjeva za zamrzavanje u državi koja podnosi zahtjev:

Službeni naziv središnjeg tijela:

Ime zastupnika tog tijela:

Dužnost (funkcija/rang):

Br. spisa:

Adresa:

Broj telefona: (pozivni broj države) (pozivni broj područja/grada)

Broj telefaksa: (pozivni broj države) (pozivni broj područja/grada)

E-adresa:

Jezici na kojima je moguće komunicirati s nadležnim tijelom:

#### **ODJELJAK N: Dodatne informacije**

1. Navedite bi li glavna kontaktna točka u državi koja podnosi zahtjev trebala biti:

- tijelo izdavatelj
- nadležno tijelo
- središnje tijelo

2. Ako se razlikuju od prethodno navedenog, navedite podatke za kontakt osobe ili osoba kojima se može obratiti za dodatne informacije u vezi s ovim zahtjevom za zamrzavanje:

Ime/funkcija/organizacija:

Adresa:

E-adresa/tel. br. za kontakt:

#### **ODJELJAK O: Prilozi**

Izvornik ili propisno ovjerena preslika naloga za zamrzavanje mora se dostaviti zajedno s obrascem zahtjeva za zamrzavanje/privremene mjere ako je u državi koja podnosi zahtjev izdan nalog za zamrzavanje.

**Obrazac zahtjeva za  
oduzimanje**

**ODJELJAK A**

Država koja podnosi zahtjev: .....

Država koja prima zahtjev: .....

**ODJELJAK B: Nalog za oduzimanje**

Datum izdavanja: .....

Datum pravomoćnosti naloga: .....

Referentni broj: .....

Ukupan iznos naloga u brojkama i slovima, navedite valutu

Iznos za koji je zatraženo izvršenje u državi koja prima zahtjev ili, ako je riječ o određenoj vrsti/vrstama imovine, opis i lokacija imovine

Navedite pojedinosti o utvrđenjima suda u vezi s nalogom za oduzimanje:

- imovina je imovinska korist od kaznenog djela ili je jednaka punoj vrijednosti ili dijelu vrijednosti te koristi
- imovina čini predmete izvršenja takvog kaznenog djela
- imovina podliježe proširenom oduzimanju
- imovina podliježe oduzimanju na temelju bilo kojih drugih odredaba koje se odnose na ovlasti oduzimanja, uključujući oduzimanje bez pravomoćne osuđujuće presude, na temelju prava države koja podnosi zahtjev, slijedom postupka u vezi s kaznenim djelom

**ODJELJAK C: Obuhvaćene osobe**

Navedite sve informacije, ako su poznate, o identitetu 1. fizičkih ili 2. pravnih osoba na koje se odnosi zahtjev za oduzimanje (ako se radi o više osoba, navedite informacije o svakoj osobi):

1. Fizička osoba:

Prezime:

Ime(na):

Druga imena, ako postoje:

Pseudonimi, ako postoje:

Spol:

Državljanstvo:

Identifikacijski broj ili broj socijalne sigurnosti:

Vrsta i broj identifikacijskih dokumenata (osobna iskaznica, putovnica), ako su dostupni:

Datum rođenja:

Mjesto rođenja:

Boravište i/ili poznata adresa; ako adresa nije poznata, navedite posljednju poznatu adresu:

Jezici koje osoba razumije:

Navedite postoji li zahtjev za oduzimanje usmjeren protiv te osobe ili je li ta osoba vlasnik imovine na koju se odnosi zahtjev za oduzimanje:

2. Pravna osoba:

Naziv:

Vrsta pravne osobe:

Skraćeni naziv, uobičajeni naziv ili poslovni naziv, ako je primjenjivo:

Registrirano sjedište:

Registracijski broj:

Adresa pravne osobe:

Ime zastupnika pravne osobe:

Navedite lokaciju na kojoj se treba provesti zahtjev za oduzimanje, ako se razlikuje od prethodno navedene adrese:

3. Treće strane:

(i) Treće strane na čija se prava u pogledu imovine na koju se odnosi zahtjev za oduzimanje tim zahtjevom izravno utječe (identitet i razlozi), ako je poznato/primjenjivo:

(ii) ako su treće strane imale mogućnost pozvati se na prava, priložite dokumente kojima se to dokazuje.

4. Navedite sve ostale informacije koje će biti od pomoći pri izvršenju zahtjeva za oduzimanje:

**ODJELJAK D: Obuhvaćena imovina**

Navedite sve informacije, ako su poznate, o imovini koja podliježe oduzimanju. Navedite pojedinosti o svoj imovini i pojedinačnim predmetima ako je primjenjivo:

1. Ako se to odnosi na novčani iznos:

(i) razlozi zbog kojih se vjeruje da osoba ima imovinu/dohodak u državi koja prima zahtjev:

(ii) opis i lokacija imovine/izvora dohotka:

2. Ako se zahtjev odnosi na određeni dio ili dijelove imovine:

(i) razlozi zbog kojih se vjeruje da se određeni dio ili dijelovi imovine nalaze u državi koja prima zahtjev:

(ii) opis i lokacija određenog dijela ili dijelova imovine:

3. Vrijednost imovine:



(i) ukupan iznos zahtjeva (približan iznos):

(ii) ukupan iznos zatražen za izvršenje u državi koja prima zahtjev (približan iznos):

(iii) ako je riječ o određenoj vrsti/vrstama imovine, opis i lokacija imovine:

#### **ODJELJAK E: Razlozi za oduzimanje**

Sažetak činjenica:

1. Navedite razloge zbog kojih je izdan nalog za oduzimanje, uključujući sažetak temeljnih činjenica i razloga za oduzimanje, opis kaznenih djela, razloge za bilo kakve čimbenike rizika i sve druge relevantne informacije (npr. datum, mjesto i okolnosti kaznenog djela):
2. Vrsta i pravna klasifikacija kaznenog djela ili kaznenih djela u vezi s kojima je izdan nalog za oduzimanje te zakonska odredba ili zakonske odredbe koje se primjenjuju:
3. Odredbe u nastavku primjenjuju se samo ako su i država koja podnosi zahtjev i država koja prima zahtjev izdale obavijest u skladu s člankom LAW.CONFISC.15. [Razlozi za odbijanje] stavkom 2. Sporazuma: ako je primjenjivo,

odabrati jedno ili više kaznenih djela navedenih u nastavku, kako su definirana pravom države koja podnosi zahtjev, kažnjivih u državi koja podnosi zahtjev kaznom zatvora ili mjerom oduzimanja slobode za razdoblje od najviše tri godine: Ako se nalog za oduzimanje odnosi na više kaznenih djela, na popisu kaznenih djela u nastavku označite ih brojevima (koji odgovaraju kaznenim djelima opisanim u prethodnim točkama 1. i 2.):

- sudjelovanje u zločinačkoj organizaciji
- terorizam kako je definiran u Prilogu LAW-7. [Definicija terorizma]
- trgovanje ljudima
- spolno iskorištavanje djece i dječja pornografija
- nezakonita trgovina opojnim drogama i psihotropnim tvarima
- nezakonita trgovina oružjem, streljivom i eksplozivima
- korupcija, uključujući podmićivanje
- prijevara, uključujući prijevaru koja utječe na financijske interese Ujedinjene Kraljevine, države članice ili Unije
- pranje imovinske koristi ostvarene kaznenim djelom
- krivotvorenje novca
- računalni kriminalitet
- kaznena djela protiv okoliša, uključujući nezakonitu trgovinu ugroženim životinjskim vrstama te ugroženim biljnim vrstama i sortama
- olakšavanje neovlaštenog ulaska i boravka
- ubojstvo
- teška tjelesna ozljeda
- nezakonita trgovina ljudskim organima i tkivima
- otmica, protupravno oduzimanje slobode i uzimanje talaca
- rasizam i ksenofobija
- organizirana ili oružana pljačka
- nedopuštena trgovina kulturnim dobrima, uključujući antikvitete i umjetnička djela
- varanje
- reketarenje i iznuda
- krivotvorenje i piratstvo proizvoda
- krivotvorenje administrativnih isprava i trgovina njima
- krivotvorenje sredstava plaćanja
- nezakonita trgovina hormonskim tvarima i drugim poticateljima rasta
- nezakonita trgovina nuklearnim ili radioaktivnim materijalom
- trgovina ukradenim vozilima
- silovanje
- podmetanje požara
- kaznena djela u nadležnosti Međunarodnog kaznenog suda
- protupravno oduzimanje zrakoplova, brodova ili svemirskih brodova
- sabotaža

4. Ostale relevantne informacije (npr. poveznica između imovine i kaznenog djela):

#### **ODJELJAK F: Povjerljivost**

- Potrebno je očuvati povjerljivost informacija sadržanih u zahtjevu ili njihova dijela

Navedite sve relevantne informacije:

#### **ODJELJAK G: Zahtjevi upućeni u više država**

Ako je zahtjev za oduzimanje poslan u više od jedne države, navedite sljedeće informacije:

1. Zahtjev za oduzimanje poslan je sljedećim drugim državama (država i tijelo):
  
2. Razlozi za slanje zahtjeva za oduzimanje u više država (odaberite odgovarajuće razloge):
  - (i) Ako se zahtjev odnosi na određene dijelove imovine:
    - Vjeruje se da se različiti dijelovi imovine obuhvaćeni zahtjevom nalaze u različitim državama
    - Zahtjev za oduzimanje odnosi se na određeni dio imovine i podrazumijeva poduzimanje radnji u više od jedne države
  - (ii) Ako se zahtjev za oduzimanje odnosi na novčani iznos:
    - Procijenjena vrijednost imovine koja se može oduzeti u državi koja podnosi zahtjev i u bilo kojoj državi koja prima zahtjev vjerojatno neće biti dovoljna za pokrivanje punog iznosa utvrđenog nalogom
    - Ostale specifične potrebe:
  
3. Vrijednost imovine, ako je poznata, u svakoj državi koja prima zahtjev:
  
  
4. Ako oduzimanje određenog dijela ili dijelova imovine podrazumijeva poduzimanje radnji u više od jedne države, opis radnji koje treba poduzeti u državi koja prima zahtjev:

**ODJELJAK H: Konverzija i prijenos imovine**

1. Ako se zahtjev za oduzimanje odnosi na određeni dio imovine, potvrdite dopušta li država koja podnosi zahtjev da oduzimanje u državi koja prima zahtjev bude u obliku obveze uplaćivanja novčanog iznosa koji odgovara vrijednosti imovine:
  - Da
  - Ne
  
2. Ako se oduzimanje odnosi na novčani iznos, navedite može li se državi koja podnosi zahtjev prenijeti imovina, a ne novac dobiven od izvršenja zahtjeva za oduzimanje:
  - Da
  - Ne

**ODJELJAK I.: Kazna zatvora u slučaju neizvršenja ili druge mjere kojima se ograničava sloboda osobe**

Navedite dopušta li država koja podnosi zahtjev da država koja prima zahtjev primijeni kaznu zatvora u slučaju neizvršenja ili druge mjere kojima se ograničava sloboda osobe ako nije moguće izvršiti zahtjev za oduzimanje, bilo u cijelosti ili djelomično:

- Da  
 Ne

**ODJELJAK J: Povrat ili naknada štete žrtvama**

1. Navedite, ako je primjenjivo:

- Tijelo izdavatelj ili drugo nadležno tijelo države koja podnosi zahtjev izdalo je odluku o plaćanju naknade štete žrtvi ili povratu imovine žrtvi u sljedećem novčanom iznosu:
- Tijelo izdavatelj ili drugo nadležno tijelo države koja podnosi zahtjev izdalo je odluku o povratu sljedeće nenovčane imovine žrtvi:

2. Pojediniosti odluke o povratu imovine žrtvi ili plaćanju naknade štete žrtvi:

Tijelo izdavatelj (službeni naziv):

Datum odluke:

Referentni broj odluke (ako postoji):

Opis imovine koju treba vratiti ili iznos koji se dodjeljuje kao naknada štete:

Ime i prezime žrtve:

Adresa žrtve:

**ODJELJAK K: Pravni lijekovi**

Navedite je li već upotrijebljen pravni lijek protiv izdavanja naloga za oduzimanje i, ako jest, navedite dodatne pojedinosti (opis pravnog lijeka, uključujući potrebne korake i rokove):

**ODJELJAK L: Tijelo izdavatelj**

Navedite pojedinosti o tijelu koje je izdalo zahtjev za oduzimanje u državi koja podnosi zahtjev.

1. Vrsta tijela izdavatelja:

- sudac, sud, javni tužitelj
- drugo nadležno tijelo koje je odredila država koja podnosi zahtjev

2. Podaci za kontakt:

Službeni naziv tijela izdavatelja:

Ime zastupnika tog tijela:

Dužnost (funkcija/rang):

Br. spisa:

Adresa:

Broj telefona: (pozivni broj države) (pozivni broj područja/grada)

Broj telefaksa: (pozivni broj države) (pozivni broj područja/grada)

E-adresa:

Jezici na kojima je moguće komunicirati s tijelom izdavateljem:

Potpis tijela izdavatelja i/ili njegova zastupnika kojim se potvrđuje točnost i ispravnost sadržaja obrasca zahtjeva za oduzimanje:

Ime:

Dužnost (funkcija/rang):

Datum:

Službeni pečat (ako postoji):

**ODJELJAK M: Tijelo za ovjeru**

Navedite vrstu tijela koje je ovjeralo obrazac zahtjeva za oduzimanje, ako je primjenjivo:

- sudac, sud, javni tužitelj
- drugo nadležno tijelo koje je odredila država izdavateljica

Službeni naziv tijela za ovjeru:

Ime zastupnika tog tijela:

Dužnost (funkcija/rang):

Br. spisa:

Adresa:

Broj telefona: (pozivni broj države) (pozivni broj područja/grada)

Broj telefaksa: (pozivni broj države) (pozivni broj područja/grada)

E-adresa:

Jezici na kojima je moguće komunicirati s nadležnim tijelom:

**ODJELJAK N: Središnje tijelo**

Navedite središnje tijelo odgovorno za administrativno slanje i zaprimanje obrasca zahtjeva za oduzimanje u državi koja podnosi zahtjev:

Službeni naziv središnjeg tijela:

Ime zastupnika tog tijela:

Dužnost (funkcija/rang):

Br. spisa:

Adresa:

Broj telefona: (pozivni broj države) (pozivni broj područja/grada)

Broj telefaksa: (pozivni broj države) (pozivni broj područja/grada)

E-adresa:

Jezici na kojima je moguće komunicirati s nadležnim tijelom:

<p><b>ODJELJAK O: Dodatne informacije</b></p> <p>1. Navedite bi li glavna kontaktna točka u državi koja podnosi zahtjev trebala biti:</p> <ul style="list-style-type: none"><li><input type="checkbox"/> tijelo izdavatelj</li><li><input type="checkbox"/> nadležno tijelo</li><li><input type="checkbox"/> središnje tijelo</li></ul> <p>2. Ako se razlikuju od prethodno navedenog, navedite podatke za kontakt osobe ili osoba kojima se može obratiti za dodatne informacije u vezi s ovim obrascem zahtjeva za oduzimanje:</p> <p>Ime i prezime/funkcija/organizacija:</p> <p>Adresa:</p> <p>E-adresa/tel. br. za kontakt:</p>
<p><b>ODJELJAK P: Prilozi</b></p> <p>Izvornik ili propisno ovjerena preslika naloga za oduzimanje mora se dostaviti zajedno s obrascem zahtjeva za oduzimanje.</p>

#### **PRILOG UNPRO-1.:PROVEDBA FINACIJSKIH UVJETA**

1. Komisija Ujedinjenoj Kraljevini čim prije, a najkasnije do 16. travnja financijske godine, o svakom programu i aktivnosti Unije ili njihovim dijelovima u kojima Ujedinjena Kraljevina sudjeluje dostavlja sljedeće informacije:

- (a) iznose odobrenih sredstava za preuzimanje obveza u proračunu Unije konačno donesenom za dotičnu godinu za proračunske linije koje pokrivaju sudjelovanje Ujedinjene Kraljevine u skladu s Protokolom I. [Programi i aktivnosti u kojima sudjeluje Ujedinjena Kraljevina] uz ovaj Sporazum i, ako je relevantno, iznos vanjskih namjenskih prihoda koji ne proizlaze iz financijskih doprinosa drugih donatora tim proračunskim linijama;
- (b) iznos naknada za sudjelovanje iz članka UNPRO.2.1. [Financijski uvjeti] stavka 4. ovog Sporazuma;
- (c) od godine N+1 provedbe programa uključenog u protokol iz članka UNPRO.1.3. [Uspostavljanje sudjelovanja] ovog Sporazuma, izvršavanje odobrenih sredstava za preuzimanje obveza koje odgovara proračunskoj godini N i razina opoziva;
- (d) za programe na koje se primjenjuje članak UNPRO.2.2. [Programi na koje se primjenjuje automatski mehanizam korekcije], za dio tih programa za koje su takve informacije potrebne radi izračuna automatskog ispravka, razinu obveza preuzetih u korist subjekata iz Ujedinjene Kraljevine raščlanjenih prema odgovarajućoj godini odobrenih proračunskih sredstava za preuzimanje obveza i s tim povezanim ukupnim iznosom preuzetih obveza.

Komisija na temelju svojeg nacрта proračuna čim prije, a najkasnije do 1. rujna financijske godine, dostavlja procjenu informacija iz točaka (a) i (b).

2. Komisija najkasnije 16. travnja i 16. srpnja svake financijske godine upućuje Ujedinjenoj Kraljevini poziv za uplatu sredstava koja odgovaraju doprinosu Ujedinjene Kraljevine u skladu s ovim Sporazumom za sve programe i aktivnosti ili njihove dijelove u kojima Ujedinjena Kraljevina sudjeluje.

3. Ujedinjena Kraljevina iznos naznačen u pozivu za uplatu sredstava uplaćuje najkasnije 60 dana od upućivanja poziva za uplatu sredstava. Ujedinjena Kraljevina može izvršiti zasebna plaćanja za svaki program i aktivnost.

4. Odstupanjem od stavaka 2. i 3. Komisija za 2021., godinu u kojoj je sklopljen Protokol iz članka UNPRO.1.3. [Uspostavljanje sudjelovanja] ovog Sporazuma, upućuje poziv za uplatu sredstava najkasnije 16. travnja 2021. ako se Protokol potpiše na dan 31. ožujka 2021. ili prije njega, ili, najkasnije 16. dana u mjesecu nakon mjeseca u kojem se Protokol potpiše ako se potpiše nakon 31. ožujka 2021. Ako se taj poziv za uplatu sredstava uputi nakon 16. srpnja dotične godine, u toj se godini upućuje samo jedan poziv za uplatu sredstava; Ujedinjena Kraljevina iznos naznačen u pozivu za uplatu sredstava uplaćuje najkasnije 60 dana od upućivanja poziva za uplatu sredstava. Ujedinjena Kraljevina može izvršiti zasebna plaćanja za svaki program i aktivnost.

5. Poziv za uplatu sredstava za određenu godinu ima vrijednost koja se utvrđuje tako da se godišnji iznos izračunan primjenom članka UNPRO.2.1. [Financijski uvjeti] ovog Sporazuma, uključujući eventualne prilagodbe temeljem članka UNPRO.2.1. [Financijski uvjeti] stavka 8. ovog Sporazuma, temeljem članka UNPRO.2.2. [Programi na koje se primjenjuje automatski mehanizam korekcije] ovog Sporazuma ili članka UNPRO.2.3. [Financiranje povezano s programima koji se



provode putem financijskih instrumenata ili proračunskih jamstava] ovog Sporazuma, podijeli s brojem poziva za uplatu sredstava za tu godinu u skladu sa stavcima 2. i 4. ovog Priloga.

6. Odstupajući od stavka 5., u vezi s doprinosom programu Obzor Europa u sklopu višegodišnjeg financijskog okvira za razdoblje 2021.–2027 poziv za uplatu sredstava za godinu N utvrđuje se dijeljenjem:

(a) godišnjeg iznosa izračunanog

i. primjenom sljedećeg rasporeda plaćanja za plaćanja ako je godina N:

-2021.: 50 % plaćeno 2021., 50 % plaćeno 2026.

-2022.: 50 % plaćeno 2022., 50 % plaćeno 2027.

ii. na iznos dobiven primjenom članka UNPRO.2.1. [Financijski uvjeti] i članka UNPRO.2.2. [Programi na koje se primjenjuje automatski mehanizam korekcije] ovog Sporazuma, uključujući sve prilagodbe na temelju članka UNPRO.2.1. [Financijski uvjeti] stavka 8. ili članka UNPRO.2.2. [Programi na koje se primjenjuje automatski mehanizam korekcije] ovog Sporazuma za godinu N s

(b) brojem poziva za dodjelu sredstava za godinu N u skladu sa stavcima 2. i 4.:

Primjena ovog stavka ne utječe na utvrđivanje izračuna automatske korekcije na temelju članka UNPRO.2.2. [Programi na koje se primjenjuje automatski mehanizam korekcije] i članka UNPRO.3.4 [Preispitivanje uspješnosti].

Za sve izračune ostalih iznosa povezanih s dijelom V. ovog Sporazuma u godišnjem doprinosu Ujedinjene Kraljevine uzima se u obzir ovaj stavak.

7. U slučaju prekida sudjelovanja Ujedinjene Kraljevine u skladu s člankom UNPRO.3.2. [Prekid sudjelovanja Ujedinjene Kraljevine u programu Unije od strane Europske unije] ili člankom UNPRO.3.3. [Prekid sudjelovanja u programu u slučaju znatne izmjene programa Unije] ovog Sporazuma, dospijevaju sve uplate za razdoblje prije stupanja prestanka na snagu, koje su bile odgođene u skladu sa stavkom 6. ovog Priloga. Komisija objavljuje poziv za uplatu sredstava u vezi s dospjelim iznosom najkasnije mjesec dana nakon što prestanak stupi na snagu. Ujedinjena Kraljevina uplaćuje taj dospjeli iznos u roku od 60 dana od upućivanja poziva za uplatu sredstava.

8. Uredba (EU, Euratom) 2018/1046 Europskog parlamenta i Vijeća<sup>159</sup> (dalje u tekstu „Financijska uredba”), koja se primjenjuje na opći proračun Europske unije, primjenjuje se na upravljanje odobrenim sredstvima.

9. Ako Ujedinjena Kraljevina ne izvrši plaćanje do datuma dospijevanja, Komisija šalje službenu opomenu.

---

<sup>159</sup> Uredba (EU, Euratom) 2018/1046 Europskog parlamenta i Vijeća od 18. srpnja 2018. o financijskim pravilima koja se primjenjuju na opći proračun Unije, o izmjeni uredbi (EU) br. 1296/2013, (EU) br. 1301/2013, (EU) br. 1303/2013, (EU) br. 1304/2013, (EU) br. 1309/2013, (EU) br. 1316/2013, (EU) br. 223/2014, (EU) br. 283/2014 i Odluke br. 541/2014/EU te o stavljanju izvan snage Uredbe (EU, Euratom) br. 966/2012 (SL L 193, 30.7.2018., str. 1).

Na zakašnjele uplate doprinosa Ujedinjenoj Kraljevini obračunavaju se zatezne kamate na nepodmireni iznos i to od datuma dospijeća do dana na koji se nepodmireni iznos uplati u cijelosti.

Na iznose potraživanja dospjele no neuplaćene na datum dospijeća obračunava se kamata po stopi koju Europska središnja banka primjenjuje na svoje glavne operacije refinanciranja, objavljena u seriji C Službenog lista Europske unije, koja se primjenjuje prvog dana mjeseca u kojem iznos dospijeva, ili 0 %, ovisno o tome što je više, uvećano za tri i pol postotna boda.

## **PRILOG INST: POSLOVNIK O RJEŠAVANJU SPOROVA**

### **I. Definicije**

1. Za potrebe šestog dijela glave I. [Rješavanje sporova] ovog Sporazuma i ovog Poslovnika primjenjuju se sljedeće definicije:
  - (a) „administrativno osoblje”, u odnosu na arbitra, znači osobe koje su pod vodstvom i nadzorom arbitra, osim pomoćnika;
  - (b) „savjetnik” znači osoba koju je stranka angažirala kako bi je savjetovala ili joj pomagala u vezi s arbitražnim postupkom;
  - (c) „arbitražno tijelo” znači tijelo osnovano prema šestom dijelu glavi I. [Rješavanje sporova] članku INST.15. [Osnivanje arbitražnog tijela] ovog Sporazuma;
  - (d) „arbitar” znači član arbitražnog tijela;
  - (e) „pomoćnik” znači osoba koja u okviru mandata arbitra te pod njegovim vodstvom i nadzorom obavlja istraživanje ili pruža pomoć tom arbitru;
  - (f) „stranka koja podnosi pritužbu” znači svaka stranka koja zatraži osnivanje arbitražnog tijela prema šestom dijelu glavi I. [Rješavanje sporova] članku INST.14. [Arbitražni postupak] ovog Sporazuma;
  - (g) „registar” znači vanjsko tijelo s relevantnim stručnim znanjem koje imenuju stranke radi pružanja administrativne potpore postupku;
  - (h) „tužena stranka” znači stranka koja navodno krši obuhvaćene odredbe; i
  - (i) „predstavnik stranke” znači zaposlenik ili bilo koja osoba koju je imenovalo ministarstvo, vladina agencija ili bilo koje drugo javno tijelo stranke, koja zastupa stranku u sporu na temelju ovog Sporazuma i dopunskih sporazuma.

### **II. Dostava obavijesti**

2. Zahtjevi, obavijesti, pisani podnesci i drugi dokumenti:
  - (a) koje dostavlja arbitražno tijelo istodobno se šalju objema strankama;
  - (b) koje stranka upućuje arbitražnom tijelu istodobno se u kopiji dostavljaju drugoj stranci; i
  - (c) koje stranka upućuje drugoj stranci istodobno se prema potrebi u kopiji dostavljaju arbitražnom tijelu.
3. Sve obavijesti iz pravila 2. dostavljaju se e-poštom ili, prema potrebi, bilo kojim drugim telekomunikacijskim sredstvom kojim je moguće dokazati slanje obavijesti. Ako se ne dokaže drukčije, smatra se da je obavijest dostavljena na dan slanja.
4. Sve se obavijesti upućuju pravnoj službi Europske komisije i pravnom savjetniku Ministarstva za vanjske poslove, Commonwealth i razvoj Ujedinjene Kraljevine.

5. Manje se administrativne pogreške u svakom zahtjevu, obavijesti, pisanom podnesku ili drugom dokumentu koji se odnose na postupke pred arbitražnim tijelom mogu ispraviti dostavom novog dokumenta u kojem su izmjene jasno naznačene.

6. Ako je posljednji dan za dostavu dokumenta neradni dan institucija Unije ili vlade Ujedinjene Kraljevine, rok za dostavu dokumenta istječe prvi idući radni dan.

### III. Imenovanje arbitara

7. Ako se u skladu sa šestim dijelom glavom I. [Rješavanje sporova] člankom INST.15. [Osnivanje arbitražnog tijela] ovog Sporazuma arbitar bira ždrijebom, supredsjednik Vijeća za partnerstvo stranke koja podnosi pritužbu pravodobno obavješćuje supredsjednika tužene stranke o datumu, vremenu i mjestu odabira ždrijebom. Tužena stranka može, ako tako odluči, prisustvovati odabiru ždrijebom. Odabir ždrijebom u svakom se slučaju provodi sa strankom ili strankama koje su prisutne.

8. Supredsjednik stranke koja podnosi tužbu svakoj osobi odabranoj za arbitra dostavlja pisanu obavijest o njezinu imenovanju. Svaka osoba objema strankama potvrđuje svoju raspoloživost u roku od pet dana od dana primitka obavijesti o imenovanju.

9. Supredsjednik Vijeća za partnerstvo stranke koja podnosi tužbu ždrijebom odabire arbitra ili predsjednika u roku od pet dana od isteka roka iz šestog dijela glave I. [Rješavanje sporova] članka INST.15. (Osnivanje arbitražnog tijela) stavka 2. ovog Sporazuma, ako bilo koji od potpopisa iz šestog dijela glave I. [Rješavanje sporova] članka INST.27. [Popis arbitara] stavka 1. ovog Sporazuma:

- (a) nije sastavljen od osoba koje su službeno predložile obje stranke ili jedna stranka za sastavljanje tog potpopisa; ili
- (b) više ne sadržava najmanje pet osoba, od onih koje su i dalje na tom potpopisu.

9.a Stranke mogu odrediti registar koji pomaže u organizaciji i vođenju posebnih postupaka rješavanja sporova na temelju *ad hoc* aranžmana ili aranžmana koje je donijelo Vijeće za partnerstvo u skladu sa šestim dijelom glavom II. [Rješavanje sporova] člankom INST.34.A [Prilozi] ovog Sporazuma. U tu svrhu Vijeće za partnerstvo najkasnije 180 dana nakon stupanja na snagu ovog Sporazuma razmatra postoje li potrebne izmjene ovog Poslovnika.

### IV. Organizacijski sastanak

10. Ako se ne dogovore drukčije, stranke se sastaju s arbitražnim tijelom u roku od sedam dana od njegova osnivanja kako bi se utvrdila pitanja koja stranke ili arbitražno tijelo smatraju primjerenima, uključujući:

- (a) ako nije utvrđeno ranije, naknade i troškove koji se plaćaju arbitrima, koji u svakom slučaju moraju biti u skladu sa standardima WTO-a;
- (b) naknade za rad koje se isplaćuju pomoćnicima; ukupan iznos naknade za rad pomoćniku ili pomoćnicima svakog arbitra ne smije biti veći od 50 % naknade za rad tog arbitra;
- (c) vremenski raspored postupka; i
- (d) *ad hoc* postupke za zaštitu povjerljivih informacija.

Na tom sastanku mogu telefonski ili putem videokonferencije sudjelovati arbitri i predstavnici stranaka.

## **V. Pisani podnesci**

11. Stranka koja podnosi pritužbu dostavlja svoj pisani podnesak najkasnije 20 dana od dana osnivanja arbitražnog tijela. Tužena stranka dostavlja svoj pisani podnesak najkasnije 20 dana od dana dostave pisanog podneska stranke koja podnosi pritužbu.

## **VI. Rad arbitražnog tijela**

12. Predsjednik arbitražnog tijela predsjedava svim njegovim sastancima. Arbitražno tijelo predsjedniku može delegirati ovlast za donošenje administrativnih i postupovnih odluka.

13. Ako šestim dijelom glavom I. [Rješavanje sporova] ovog Sporazuma ili ovim Poslovnikom nije predviđeno drukčije, arbitražno tijelo može svoje aktivnosti obavljati bilo kojim sredstvom, uključujući telefonom, faksom ili računalnom vezom.

14. Samo arbitri mogu sudjelovati u raspravama arbitražnog tijela, ali arbitražno tijelo može dopustiti da na raspravi budu prisutni njihovi pomoćnici.

15. Sastavljanje odluka i izvješća u isključivoj je nadležnosti arbitražnog tijela i ne može se delegirati.

16. Ako se pojavi postupovno pitanje koje nije obuhvaćeno šestim dijelom glavom I. [Rješavanje sporova] ovog Sporazuma i njegovih priloga, arbitražno tijelo nakon savjetovanja sa strankama može donijeti odgovarajući postupak koji je u skladu s tim odredbama.

17. Ako smatra da je potrebno promijeniti neki od rokova postupka, osim rokova utvrđenih u šestom dijelu glavi I. [Rješavanje sporova] ovog Sporazuma, ili da je potrebna bilo kakva druga postupovna ili upravna prilagodba, arbitražno tijelo nakon savjetovanja sa strankama stranke pisanim putem obavješćuje o razlozima te promjene ili prilagodbe te o roku ili potrebnoj prilagodbi.

## **VII. Zamjena**

18. Ako stranka smatra da arbitar ne ispunjuje zahtjeve iz Priloga INST-X. (Kodeks ponašanja arbitara) te da ga zato treba zamijeniti, ta stranka o tome obavješćuje drugu stranku u roku od petnaest (15) dana od pribavljanja dostatnih dokaza o arbitrovu navodnom neispunjenju zahtjeva iz tog Priloga.

19. Stranke se savjetuju u roku od 15 dana od obavijesti iz pravila 18. Obavješćuju arbitra o njegovu navodnom neispunjenju zahtjeva i od njega mogu zatražiti da poduzme mjere za popravljavanje tog neispunjenja. Ako se tako sporazumiju, mogu i razriješiti arbitra te odabrati novoga u skladu sa šestim dijelom glavom I. [Rješavanje sporova] člankom INST.15. [Osnivanje arbitražnog tijela] ovog Sporazuma.

20. Ako se stranke ne uspiju dogovoriti o zamjeni arbitra, koji nije predsjednik arbitražnog tijela, bilo koja od njih može zatražiti da se to pitanje uputi predsjedniku arbitražnog tijela, čija je odluka konačna.

Ako predsjednik arbitražnog tijela utvrdi da arbitar nije ispunio zahtjeve iz Priloga INST-X (Kodeks ponašanja arbitara), bira se novi arbitar u skladu sa šestim dijelom glavom I. [Rješavanje sporova] člankom INST.15. [Osnivanje arbitražnog tijela] ovog Sporazuma.

21. Ako se stranke ne uspiju dogovoriti o potrebi zamjene predsjednika, bilo koja od njih može zatražiti da se to pitanje uputi jednoj od preostalih osoba s potpopisa predsjednika utvrđenog u skladu sa šestim dijelom glavom I. [Rješavanje sporova] člankom INST.27. [Popisi arbitara] ovog Sporazuma. Ime te osobe žrijebom izvlači supredsjednik Vijeća za partnerstvo iz stranke koja podnosi zahtjev ili zamjenik predsjednika. Odluka odabrane osobe o zamjeni predsjednika konačna je.

Ako ta osoba utvrdi da predsjednik ne postupa u skladu s Prilogom INST-X. [Kodeks ponašanja arbitara], bira se novi predsjednik u skladu sa šestim dijelom glavom I. [Rješavanje sporova] člankom INST.15. [Osnivanje arbitražnog tijela] ovog Sporazuma.

### **VIII. Rasprave**

22. Na temelju rasporeda utvrđenog u skladu s pravilom 10. predsjednik arbitražnog tijela nakon savjetovanja sa strankama i drugim arbitrima obavještuje stranke o datumu, vremenu i mjestu održavanja rasprave. Stranka na čijem se području održava rasprava javno objavljuje tu informaciju, osim ako je rasprava zatvorena za javnost.

23. Ako se stranke ne dogovore drukčije, rasprava se održava u Londonu ako je Unija stranka koja podnosi pritužbu odnosno u Bruxellesu ako je Ujedinjena Kraljevina stranka koja podnosi pritužbu. Tužena stranka snosi troškove logističke organizacije rasprave.

24. Ako se stranke slože, arbitražno tijelo može sazvati dodatne rasprave.

25. Svi arbitri moraju biti prisutni tijekom cijele rasprave.

26. Ako se stranke ne dogovore drukčije, raspravi mogu prisustvovati sljedeće osobe, neovisno o tome je li rasprava otvorena za javnost:

- (a) zastupnici stranke;
- (b) savjetnici;
- (c) pomoćnici i administrativno osoblje;
- (d) usmeni prevoditelji, pismeni prevoditelji i sudski zapisničari arbitražnog tijela; i
- (e) vještaci, prema odluci arbitražnog tijela u skladu sa šestim dijelom glavom II. [Rješavanje sporova] člankom INST.26. [Primitak informacija] stavkom 2. ovog Sporazuma.

27. Svaka stranka najkasnije pet dana prije datuma rasprave arbitražnom tijelu i drugoj stranci dostavlja popis imena osoba koje će u ime te stranke usmeno iznijeti argumente na raspravi te popis imena drugih predstavnika i savjetnika koji će prisustvovati raspravi.

28. Arbitražno tijelo provodi raspravu na sljedeći način, osiguravajući da stranci koja podnosi pritužbu i tuženoj stranci bude dodijeljeno jednako vrijeme za iznošenje argumenata i protuargumenata:

#### *Argumenti*

- (a) argument stranke koja podnosi pritužbu;
- (b) argument tužene stranke.

#### *Iznošenje protuargumenata*

- (a) odgovor stranke koja podnosi pritužbu;
- (b) protuodgovor tužene stranke.

29. Arbitražno tijelo može u bilo kojem trenutku tijekom rasprave uputiti pitanja bilo kojoj stranci.

30. Arbitražno tijelo osigurava da se zapisnik s rasprave sastavi i dostavi strankama što je prije moguće nakon rasprave. Stranke mogu iznijeti primjedbe na zapisnik, a arbitražno tijelo ih može razmotriti.

31. Svaka stranka može u roku od 10 dana od datuma rasprave dostaviti dopunski pisani podnesak o svakom pitanju proizašlom iz rasprave.

#### **IX. Pitanja u pisanom obliku**

32. Arbitražno tijelo može u bilo kojem trenutku tijekom postupka uputiti pitanja u pisanom obliku jednoj ili objema strankama. Sva pitanja upućena jednoj stranci u kopiji se dostavljaju drugoj stranci.

33. Stranka drugoj stranci dostavlja presliku svojih odgovora na pitanja arbitražnog tijela. Druga stranka ima mogućnost dostaviti pisane primjedbe na odgovore druge stranke u roku od pet dana od dostave kopije odgovora.

#### **X. Povjerljivost**

34. Svaka stranka i arbitražno tijelo čuvaju povjerljivost svih informacija koje je druga stranka dostavila arbitražnom tijelu i koje je označila kao povjerljive. Stranka koja arbitražnom tijelu podnese pisani podnesak koji sadržava povjerljive informacije u roku od 15 dana dostavlja podnesak bez povjerljivih informacija koji se javno objavljuje.

35. Ništa u ovom Poslovniku ne sprečava stranku da u javnosti iznosi svoja stajališta pod uvjetom da prilikom upućivanja na informacije koje je dostavila druga stranka ne otkriva informacije koje je druga stranka označila kao povjerljive.

36. Ako podnesak i argumenti stranke sadržavaju povjerljive poslovne informacije, arbitražno tijelo relevantne dijelove sjednice održava u obliku zatvorene sjednice. Stranke poštuju povjerljivost rasprava arbitražnog tijela ako se održavaju na zatvorenoj sjednici.

#### **XI. Kontakti *ex parte***

37. Arbitražno tijelo ne sastaje se sa strankom niti stupa u kontakt s jednom strankom u odsutnosti druge stranke.

38. Arbitar ne raspravlja ni o kojem aspektu predmeta postupka s jednom ili objema strankama u odsutnosti drugih arbitara.

#### **XII. Podnesci *amicus curiae***

39. Ako se stranke u roku od pet dana od dana osnivanja arbitražnog tijela ne dogovore drukčije, arbitražno tijelo može primiti nezatražene pisane podneske od fizičkih osoba stranke ili pravnih osoba sa sjedištem na području stranke koje su neovisne o državnim tijelima stranaka, pod uvjetom:

- (a) da ih arbitražno tijelo primi u roku od 10 dana od dana osnivanja arbitražnog tijela;
- (b) da su sažeti i ni u kojem slučaju dulji od 15 stranica, uključujući priloge, s dvostrukim proredom;
- (c) da su izravno povezani s činjeničnim ili pravnim pitanjem koje razmatra arbitražno tijelo;

- (d) da sadržavaju opis osobe koja dostavlja podnesak, uključujući državljanstvo fizičke osobe te mjesto poslovnog nastana, vrstu djelatnosti, pravni status, opće ciljeve i izvor financiranja pravne osobe;
- (e) da je u njima navedena priroda interesa te osobe u postupku pred arbitražnim tijelom; i
- (f) da su sastavljeni na engleskom jeziku.

40. Podnesci se dostavljaju strankama radi očitovanja. Stranke mogu podnijeti primjedbe arbitražnom tijelu u roku od 10 dana od dostave.

41. Arbitražno tijelo u svojem izvješću navodi sve podneske koje je primilo u skladu s pravilom 39. Arbitražno tijelo nije obvezno u svojem izvješću navoditi argumente iznesene u tim podnescima; međutim, ako to učini, u obzir uzima i primjedbe koje su iznijele stranke u skladu s pravilom 40.

### **XIII. Hitni slučajevi**

42. U hitnim slučajevima iz šestom dijela glave I. [Rješavanje sporova] članka INST.19. [Hitni postupci] ovog Sporazuma arbitražno tijelo nakon savjetovanja sa strankama prema potrebi prilagođava rokove iz ovog Poslovnika. Arbitražno tijelo o takvim prilagodabama dostavlja obavijest strankama.

### **XIV. Pismeno i usmeno prevođenje**

43. Postupak pred arbitražnim tijelom vodi se na engleskom jeziku. Izvješća i odluke arbitražnog tijela objavljuju se na engleskom jeziku.

44. Svaka stranka snosi vlastite troškove prijevoda svih dokumenata podnesenih arbitražnom tijelu koji nisu izvorno sastavljeni na engleskom jeziku te troškove usmenog prevođenja tijekom rasprave povezane sa svojim zastupnicima ili savjetnicima.

### **XV. Ostali postupci**

48. Rokovi utvrđeni u ovom Poslovniku prilagođavaju se posebnim rokovima utvrđenima za donošenje izvješća ili odluke arbitražnog tijela u postupcima u skladu sa šestim dijelom glavom I. [Rješavanje sporova] člankom INST.22. [Razumni rok], člankom INST.23. [Preispitivanje postupanja], člankom INST.24. [Privremena pravna sredstva] i člankom INST.25. [Preispitivanje svih mjera poduzetih kako bi se postupilo u skladu s pravorijekom nakon donošenja privremenih pravnih sredstava] ovog Sporazuma.



## **PRILOG INST: KODEKS PONAŠANJA ARBITARA**

### **I. Definicije**

1. Za potrebe ovog Kodeksa ponašanja primjenjuju se sljedeće definicije:
  - (a) „administrativno osoblje”, u odnosu na arbitra, znači osobe koje su pod vodstvom i nadzorom arbitra, osim pomoćnika;
  - (b) „arbitar” znači član arbitražnog tijela;
  - (c) „pomoćnik” znači osoba koja prema uvjetima imenovanja arbitra obavlja istraživanje ili pomaže arbitru; i
  - (d) „kandidat” znači osoba čije ime se nalazi na popisu arbitara iz šestog dijela glave I. [Rješavanje sporova] članka INST.27. [Popisi arbitara] ovog Sporazuma ili se razmatra za odabir kao arbitra u skladu s petim dijelom [Institucijske odredbe] glavom II. [Rješavanje sporova] člankom INST.15. [Osnivanje arbitražnog tijela] ovog Sporazuma;

### **II. Vodeća načela**

2. Radi očuvanja integriteta i nepristranosti mehanizma za rješavanje sporova, svaki kandidat i arbitar:
  - (a) mora biti upoznat s ovim Kodeksom ponašanja;
  - (b) mora biti neovisan i nepristran;
  - (c) mora izbjegavati izravan ili neizravan sukob interesa;
  - (d) mora izbjegavati neprimjerenost postupanje i dojam neprimjerenosti ili pristranosti;
  - (e) mora poštovati najviše standarde ponašanja; i
  - (f) ne smije biti vođen vlastitim interesima, izložen vanjskim pritiscima, političkim interesima, zahtjevima javnosti, odanosti stranci ili strahu od kritike.
3. Arbitar ne prihvaćaj, izravno ili neizravno, nikakvu obvezu ni korist koja bi na bilo koji način utjecala, ili odavala dojam da utječe, na pravilno obavljanje njegovih dužnosti.
4. Arbitar svoj položaj u arbitražnom tijelu ne iskorištava za ostvarivanje osobnog ili privatnog interesa. Arbitar izbjegava radnje koje mogu stvoriti dojam da su druge osobe u posebnom položaju da na njega utječu.
5. Arbitar ne dopušta da sadašnji ili prijašnji financijski, poslovni, profesionalni, osobni ili društveni odnosi ili odgovornosti utječu na njegovo ponašanje ili prosudbu.
6. Arbitar izbjegava uspostavljanje bilo kakvih odnosa ili stjecanje bilo kakvih financijskih interesa koji bi mogli utjecati na njegovu nepristranost ili opravdano stvoriti dojam neprimjerenosti ili pristranosti.

### **III. Obveze objavljivanja informacija**

7. Prije potvrde njegova imenovanja arbitrom prema šestom dijelu glavi I. [Rješavanje sporova] članku INST.15. [Osnivanje arbitražnog tijela] ovog Sporazuma, kandidat za arbitra otkriva svaki interes, odnos ili pitanje koji bi mogli utjecati na njegovu neovisnost ili nepristranost ili koji bi opravdano mogli stvoriti dojam neprimjerenog ponašanja ili pristranosti u postupku. Kandidat u tu svrhu poduzima sve razumne napore kako bi stekao saznanja o postojanju takvih interesa, odnosa i pitanja, uključujući financijske interese, profesionalne interese, interese zaposlenja ili obiteljske interese.

8. Obveza otkrivanja iz stavka 7. trajna je obveza te je arbitar dužan otkriti sve takve interese, odnose ili pitanja koji se mogu pojaviti u bilo kojoj fazi postupka.

9. Kandidat ili arbitar obavještuje Vijeće za partnerstvo o svim pitanjima koja se odnose na postojeće ili moguće povrede ovog Kodeksa ponašanja čim o njima stekne saznanje, kako bi ih stranke mogle razmotriti.

### **IV. Dužnosti arbitara**

10. Nakon prihvaćanja svojeg imenovanja arbitar je na raspolaganju za obavljanje svoje dužnosti i obavlja je tijekom cijelog postupka temeljito, brzo, pošteno i marljivo.

11. Arbitar razmatra samo ona pitanja koja su se pojavila tijekom postupka i potrebna su za donošenje odluke i tu dužnost ne delegira drugim osobama.

12. Arbitar poduzima sve potrebne mjere kako bi osigurao da su njegovi pomoćnici i administrativno osoblje upoznati s obvezama arbitara iz dijelova II., III., IV. i VI. ovog Kodeksa ponašanja i da ih se pridržavaju.

### **V. Obveze bivših arbitara**

13. Bivši arbitri izbjegavaju radnje koje mogu stvoriti dojam da su bili pristrani pri obavljanju svojih dužnosti ili da su odlukom arbitražnog tijela stekli neku korist.

14. Bivši arbitri ispunjuju obveze iz dijela VI. ovog Kodeksa ponašanja.

### **VI. Povjerljivost**

15. Arbitar nikada ne otkriva informacije o postupku ili pribavljene tijekom postupka za koji je imenovan, a koje nisu namijenjene javnosti. Arbitar ni u kojem slučaju takve informacije ne otkriva niti koristi kako bi ostvario osobnu korist ili korist za druge ili naštetio tuđim interesima.

16. Arbitar ne smije otkriti odluku arbitražnog tijela niti njezine dijelove prije nego što se ona objavi u skladu sa šestim dijelom glavom I. [Rješavanje sporova] ovog Sporazuma.

17. Arbitar nikada ne otkriva vijećanja arbitražnog tijela ili stajališta pojedinih arbitara, niti daje izjave o postupku za koji je imenovan ili o pitanjima koja su predmet spora u postupku.

### **VII. Troškovi**

**18.** Svaki arbitar vodi evidenciju i podnosi konačni obračun vremena provedenog na postupku i svojih troškova, kao i vremena i troškova svojih pomoćnika i administrativnog osoblja.

## **PROTOKOL O ADMINISTRATIVNOJ SURADNJI I SUZBIJANJU PRIJEVARA U PODRUČJU POREZA NA DODANU VRIJEDNOST I O UZAJAMNOJ POMOĆI PRI NAPLATI POREZNIH I CARINSKIH POTRAŽIVANJA**

### *GLAVA I.: OPĆE ODREDBE*

#### Članak 1.: Cilj

Svrha je ovog Protokola uspostaviti okvir za administrativnu suradnju između država članica i Ujedinjene Kraljevine kako bi se njihovim tijelima omogućilo da si međusobno pomažu pri osiguravanju usklađenosti s propisima o PDV-u i zaštiti prihoda od PDV-a te pri naplati poreznih i carinskih potraživanja.

#### Članak 2.: Područje primjene

1. Ovim se Protokolom utvrđuju pravila i postupci za suradnju:
  - (a) radi razmjene bilo kakvih informacija koje bi mogle biti korisne za ispravnu procjenu PDV-a, praćenje ispravne primjene PDV-a i suzbijanje prijevара u području PDV-a; i
  - (b) radi naplate:
    - i. potraživanja koja se odnose na PDV, carine i trošarine koje je uvela država ili koji su uvedeni u njezino ime ili u ime njezinih teritorijalnih ili upravnih jedinica, isključujući lokalna tijela, ili u ime Unije;
    - ii. upravnih novčanih kazni, globa, pristojbi i dodatnih naknada povezanih s potraživanjima iz podtočke i. koje su uvela upravna tijela nadležna za uvođenje dotičnih poreza i carina ili za provođenje s njima povezanih upravnih istražnih radnji ili koje su na zahtjev tih tijela potvrdila upravna ili pravosudna tijela; i
    - iii. kamata i troškova povezanih s tražbinama iz podtočaka i. i ii.
2. Ovaj Protokol ne utječe na primjenu pravila o administrativnoj suradnji, suzbijanju prijevара u području PDV-a i pomoći pri naplati potraživanja u području između država članica.
3. Ovaj Protokol ne utječe na primjenu pravila o uzajamnoj pomoći u kaznenim stvarima.

#### Članak 3.: Definicije

Za potrebe ovog Protokola, primjenjuju se sljedeće definicije:

- (a) „upravna istražna radnja” znači sve kontrole, provjere i druge radnje koje poduzimaju države pri izvršavanju svojih dužnosti radi osiguravanja pravilne primjene propisa o PDV-u;
- (b) „tijelo koje podnosi zahtjev” znači središnji ured za vezu ili ured za vezu države koja podnosi zahtjev u skladu s glavom III. [Pomoć pri naplati potraživanja];
- (c) „automatska razmjena” znači sustavno prosljeđivanje unaprijed definiranih informacija drugoj državi, bez prethodnog zahtjeva;

- (d) „elektroničkim putem” znači koristeći elektroničku opremu za obradu (uključujući digitalno sažimanje podataka) i pohranu podataka, te upotrebu žica, radijskog prijenosa, optičkih tehnologija i drugih elektromagnetskih sredstava;
- (e) „mreža CCN/CSI” znači zajednička platforma koja se temelji na zajedničkoj komunikacijskoj mreži („CCN”) i zajedničkom sustavu sučelja („CSI”) koju je Unija razvila kako bi omogućila sve prijenose elektroničkim putem među nadležnim tijelima u području oporezivanja;
- (f) „središnji ured za vezu” znači ured određen u skladu s člankom 4. [Organizacija] stavkom 2., čija je glavna odgovornost održavanje kontakta u svrhu primjene glave II. [Administrativna suradnja i suzbijanje prijevара u području PDV-a] ili glave III. [Pomoć pri naplati potraživanja];
- (g) „nadležno tijelo” znači tijelo određeno u skladu s člankom 4. [Organizacija] stavkom 1.;
- (h) „nadležni službenik” znači službenik imenovan u skladu s člankom 4. [Organizacija] stavkom 4. koji može izravno razmjenjivati informacije u skladu s glavom II. [Administrativna suradnja i suzbijanje prijevара u području PDV-a];
- (i) „carine” znači carine koje se plaćaju na robu koja ulazi ili napušta carinsko područje svake stranke u skladu s pravilima utvrđenima u odnosnom carinskom zakonodavstvu stranaka;
- (j) „trošarine” znači one carine i davanja koji su kao takvi definirani u domaćem zakonodavstvu države u kojoj se nalazi tijelo koje je podnositelj zahtjeva;
- (k) „ured za vezu” znači svaki ured osim središnjeg ureda za vezu koji je u skladu s člankom 4. [Organizacija] stavkom 3. određen da traži ili odobrava uzajamnu pomoć u skladu s glavom II. [Administrativna suradnja i suzbijanje prijevара u području PDV-a] ili glavom III. [Pomoć pri naplati potraživanja];
- (l) „osoba” znači svaka osoba kako je definirana u drugom dijelu glavi XVII. [OSTALE ODREDBE] članku OTH.1. točki (m) ovog Sporazuma160.
- (m) „tijelo koje prima zahtjev” znači središnji ured za vezu, ured za vezu ili, u kontekstu suradnje u skladu s glavom II. [Administrativna suradnja i suzbijanje prijevара u području PDV-a], nadležni službenik koji prima zahtjev tijela koje podnosi zahtjev ili tijela koje podnosi zahtjev;
- (n) „tijelo koje podnosi zahtjev” znači središnji ured za vezu, ured za vezu ili nadležni službenik koji podnosi zahtjev za pomoć u skladu s glavom II. [Administrativna suradnja i suzbijanje prijevара u području PDV-a] u ime nadležnog tijela;
- (o) „usporadni nadzor” znači koordinirane provjere porezne obveze jednog ili više povezanih poreznih obveznika koje organiziraju najmanje dvije države sa zajedničkim ili komplementarnim interesima;

---

160 Podrazumijeva se da, a posebno za potrebe ovog Protokola, pojam „osoba” obuhvaća svako udruženje osoba koje nemaju pravni status pravne osobe, ali im je u skladu s primjenjivim pravom priznata sposobnost poduzimanja pravnih radnji. Obuhvaća i svaki drugi pravni aranžman bilo koje prirode i oblika, bez obzira na to ima li pravnu osobnost ili nema, koji obavlja transakcije na koje se obračunava PDV ili je odgovoran za plaćanje potraživanja iz članka 2. [Područje primjene] stavka 1. točke (b) ovog Protokola.

- (p) „Posebni odbor” znači Posebni trgovinski odbor za administrativnu suradnju u području PDV-a i naplate poreza i carina;
- (q) „spontana razmjena” znači nesustavno prosljeđivanje informacija drugoj državi u bilo kojem trenutku i bez prethodnog zahtjeva za informacije;
- (r) „država” znači država članica ili Ujedinjena Kraljevina, ovisno o kontekstu;
- (s) „treća zemlja” znači zemlja koja nije ni država članica ni Ujedinjena Kraljevina;
- (t) „PDV” znači, za Uniju, porez na dodanu vrijednost u skladu s Direktivom Vijeća 2006/112/EZ o zajedničkom sustavu poreza na dodanu vrijednost, a za Ujedinjenu Kraljevinu znači porez na dodanu vrijednost u skladu sa Zakonom o porezu na dodanu vrijednost iz 1994.;

#### Članak 4.: Organizacija

1. Svaka država određuje nadležno tijelo odgovorno za primjenu ovog Protokola.
2. Svaka država određuje:
  - (a) jedan središnji ured za vezu čija je glavna odgovornost primjena glave II. [Administrativna suradnja i suzbijanje prijevара u području PDV-a] ovog Protokola; i
  - (b) jedan središnji ured za vezu čija je glavna odgovornost primjena glave III. [Pomoć pri naplati potraživanja] ovog Protokola.
3. Svako nadležno tijelo može odrediti, izravno ili delegiranjem:
  - (a) urede za vezu za razmjenu informacija u skladu s glavom II. [Administrativna suradnja i suzbijanje prijevара u području PDV-a] ovog Protokola;
  - (b) uredi za vezu za traženje ili odobravanje uzajamne pomoći u skladu s glavom III. [Pomoć pri naplati potraživanja] ovog Protokola u odnosu na svoje specifične teritorijalne ili operativne nadležnosti.
4. Svako nadležno tijelo može imenovati, izravno ili delegiranjem, nadležne službenike koji mogu izravno razmjenjivati informacije na temelju glave II. [Administrativna suradnja i suzbijanje prijevара u području PDV-a] ovog Protokola.
5. Svaki središnji ured za vezu ažurira popis ureda za vezu i nadležnih službenika te ga stavlja na raspolaganje ostalim središnjim uredima za vezu.
6. Ako ured za vezu ili nadležni službenik pošalje ili primi zahtjev za pomoć u skladu s ovim Protokolom, o tome obavješćuje svoj središnji ured za vezu.
7. Ako središnji ured za vezu, ured za vezu ili nadležni službenik primi zahtjev za uzajamnu pomoć kojim se zahtijeva postupanje izvan njegove nadležnosti, bez odgode prosljeđuje taj zahtjev nadležnom središnjem uredu za vezu ili službi za vezu i o tome obavješćuje tijelo koje podnosi zahtjev ili tijelo koje podnosi zahtjev. U tom slučaju rok iz članka 8. [Rok za dostavu informacija] počinje dan nakon što se zahtjev za pomoć prosljedi nadležnom središnjem uredu za vezu ili nadležnom uredu za vezu.

8. Svaka država bez odgode obavješćuje Posebni odbor o svojim nadležnim tijelima za potrebe ovog Protokola u roku od mjesec dana od potpisivanja ovog Sporazuma te o svakoj promjeni tih nadležnih tijela. Posebni odbor ažurira popis nadležnih tijela.

#### Članak 5.: Sporazum o uslugama

U skladu s postupkom koji uspostavlja Posebni odbor sklapa se sporazum o uslugama kojim se osiguravaju tehnička kvaliteta i količina usluga za potrebe funkcioniranja sustava za komunikaciju i razmjenu informacija.

#### Članak 6.: Povjerljivost

1. Sve informacije koje država dobije na temelju ovog Protokola smatra se povjerljivom i štite se kao informacije dobivene prema njezinu domaćem pravu.

2. Te se informacije mogu otkriti osobama ili tijelima (uključujući sudove i upravna ili nadzorna tijela) odgovornima za primjenu propisa o PDV-u radi ispravnog utvrđivanja PDV-a te radi primjene mjera izvršenja, uključujući povrat ili mjere predostrožnosti u pogledu potraživanja iz članka 2. [Područje primjene] stavka 1. točke (b) ovog Sporazuma.

3. Informacije iz stavka 1. mogu se upotrijebiti za utvrđivanje drugih poreza i utvrđivanje i izvršenje, uključujući naplatu ili mjere predostrožnosti, potraživanja povezanih s obveznim doprinosima za socijalnu sigurnost. Ako se na temelju razmijenjenih informacija otkrije kršenje poreznog propisa ili olakša dokazivanje takvog kršenja, one se mogu iskoristiti i za izricanje upravnih ili kaznenopravnih sankcija. Samo osobe ili tijela navedeni u stavku 2. mogu koristiti te informacije i to samo u svrhe određene u prethodnim rečenicama ovog stavka. Te informacije mogu otkriti u javnim sudskim postupcima ili sudskim odlukama.

4. Neovisno o stavcima 1. i 2. država koja dostavlja informacije na temelju obrazloženog zahtjeva dopušta da se te informacije u državi koja ih prima iskoriste u druge svrhe osim onih iz članka 2. [Područje primjene] stavka 1., pod uvjetom da se te informacije mogu koristiti u slične svrhe u skladu sa zakonodavstvom države koja ih dostavlja. Tijelo koje prima zahtjev prihvaća ili odbija svaki takav zahtjev u roku od mjesec dana.

5. Izvješća, izvještaji i svi drugi dokumenti ili njihove ovjerene preslike ili izvadci koje država prikupi u okviru pomoći koju prima u skladu s ovim Protokolom mogu se u toj državi koristiti kao dokaz na istoj osnovi kao slični dokumenti koje dostavi drugo tijelo te države.

6. Informacije koje jedna država dostavi drugoj potonja država može dostaviti trećoj državi uz prethodno odobrenje nadležnog tijela od kojeg su potekle informacije. Država iz koje su potekle informacije može se usprotiviti tom prosljeđivanju informacija u roku od deset radnih dana od primitka obavijesti države koja želi proslijediti informacije.

7. Države mogu informacije prikupljene u skladu s ovim Protokolom prosljeđivati trećim zemljama pod sljedećim uvjetima:

- (a) nadležno tijelo od kojeg su potekle informacije pristalo je na njihovo prosljeđivanje; i
- (b) prijenos je dopušten u skladu s aranžmanima o pomoći između države koja prenosi informacije i dotične treće zemlje.

8. Ako država primi informacije od treće zemlje, države mogu razmjenjivati te informacije u mjeri u kojoj je to dopušteno u skladu s aranžmanima o pomoći s dotičnom trećom zemljom.

9. Svaka država odmah obavješćuje druge države kojih se to tiče o svakom kršenju povjerljivosti i o svim zbog toga izrečenim kaznama i poduzetim korektivnim mjerama.

10. Osobe koje je za to ovlastio Ured Europske komisije za sigurnosnu akreditaciju mogu imati pristup ovim informacijama samo u mjeri u kojoj je to potrebno za pravilno djelovanje, održavanje i razvoj elektroničkih sustava kojima upravlja Europska komisija i koje države upotrebljavaju za provedbu ovog Protokola.

## *GLAVA II.: ADMINISTRATIVNA SURADNJA I SUZBIJANJE PRIJEVARA U PODRUČJU PDV-A*

### Prvo poglavlje: Razmjena informacija na zahtjev

#### Članak 7.: Razmjena informacija i upravne istražne radnje

1. Na zahtjev tijela koje podnosi zahtjev, tijelo koje prima zahtjev dostavlja informacije iz članka 2. [Područje primjene] stavka 1. točke (a), uključujući sve informacije o konkretnom slučaju ili slučajevima.

2. U svrhu prosljeđivanja informacija iz stavka 1. tijelo koje prima zahtjev dogovara provedbu svih upravnih istražnih radnji potrebnih za prikupljanje takvih informacija.

3. Zahtjev iz stavka 1. može sadržavati obrazložen zahtjev za posebnu upravnu istražnu radnju. Tijelo koje prima zahtjev provodi upravnu istražnu radnju, pri čemu se, ako je to potrebno, savjetuje s tijelom koje podnosi zahtjev. Ako tijelo koje prima zahtjev smatra da upravna istražna radnja nije potrebna, ono odmah obavješćuje tijelo koje podnosi zahtjev o razlozima takvog stajališta.

4. Ako tijelo koje prima zahtjev odbije provesti upravnu istražnu radnju nad iznosima koje je porezni obveznik s poslovnim nastanom u državi tijela koje prima zahtjev prijavio ili trebao prijaviti, u vezi s isporukom robe ili pružanjem usluga te uvozom robe koje je taj porezni obveznik izvršio i koji su oporezivi u državi tijela koje podnosi zahtjev, tijelo koje prima zahtjev dužno je tijelu koje podnosi zahtjev dostaviti barem datume i vrijednosti relevantnih isporuka i uvoza koje je porezni obveznik izvršio u državi tijela koje podnosi zahtjev tijekom posljednje dvije godine, osim ako tijelo koje prima zahtjev ne čuva te informacije i ne treba ih čuvati prema domaćem zakonodavstvu.



5. Kako bi dobilo tražene informacije ili provelo zatraženu upravnu istražnu radnju, tijelo koje prima zahtjev ili upravno tijelo na koje se poziva postupa kao da postupa za vlastiti račun ili na zahtjev drugog tijela u vlastitoj državi.

6. Na zahtjev tijela koje podnosi zahtjev tijelo koje prima zahtjev dostavlja sve korisne informacije koje dobije ili ima u svojem vlasništvu kao i rezultate upravnih istražnih radnji, u obliku izvješća, izjava i ostalih dokumenata ili ovjerenih preslika ili izvadaka.

7. Izvorni se dokumenti dostavljaju samo ako to nije u suprotnosti s važećim odredbama u državi tijela koje prima zahtjev.

#### Članak 8.: Rok za dostavu informacija

1. Tijelo koje prima zahtjev dostavlja informacije iz članka 7. što je prije moguće, a najkasnije 90 dana od dana primitka zahtjeva. Međutim, kada tijelo koje prima zahtjev već raspolaže tim informacijama rok se skraćuje na najviše 30 dana.

2. U nekim posebnim kategorijama slučajeva tijelo koje prima zahtjev i tijelo koje podnosi zahtjev mogu dogovoriti rokove drukčije od onih predviđenih u stavku 1.

3. Ako tijelo koje prima zahtjev ne može odgovoriti na zahtjev u rokovima iz stavaka 1. i 2., obvezno je o razlozima pisanim putem obavijestiti tijelo koje podnosi zahtjev i datumu do kojeg bi moglo poslati odgovor.

#### Drugo poglavlje: Razmjena informacija bez prethodnog zahtjeva

#### Članak 9.: Vrste razmjena informacija

Razmjena informacija bez prethodnog zahtjeva bit će ili spontana, kako je predviđeno člankom 10., ili automatska, kako je predviđeno člankom 11.

#### Članak 10.: Spontana razmjena informacija

Nadležno tijelo države bez prethodnog zahtjeva prosljeđuje nadležnom tijelu druge države informacije iz članka 2. [Područje primjene] stavka 1. točke (a) koje nisu proslijeđene u okviru automatske razmjene iz članka 11. [Automatska razmjena informacija] i koje ima na raspolaganju u sljedećim slučajevima:

- (a) ako se smatra da je oporezivanje izvršeno u drugoj državi i informacije su nužne za djelotvornost sustava nadzora te države;
- (b) ako država osnovano sumnja u kršenje propisa o PDV-u u drugoj državi;
- (c) ako postoji rizik od poreznog gubitka u drugoj državi.

### Članak 11.: Automatska razmjena informacija

1. Kategorije informacija koje podliježu automatskoj razmjeni utvrđuje Specijalizirani odbor u skladu s člankom 39. [Posebni trgovinski odbor za administrativnu suradnju u području PDV-a, naplate poreza i carina].
2. Država se može suzdržati od sudjelovanja u automatskoj razmjeni informacija iz jedne ili više kategorija iz stavka 1. ako bi za prikupljanje informacija u svrhu takve razmjene bilo nužno uvođenje novih obveza obveznicima PDV-a ili bi se toj državi nametnulo nerazmjerno administrativno opterećenje.
3. Svaka država pisanim putem obavješćuje Posebni odbor o odluci koju donese u skladu s prethodnim stavkom.

### Treće poglavlje: Drugi oblici suradnje

#### Članak 12.: Prosljeđivanje upravne obavijesti

1. Tijelo koje prima zahtjev na zahtjev tijela koje podnosi zahtjev i u skladu s pravilima kojima je uređena dostava sličnih instrumenata i odluka u državi tijela koje prima zahtjev obavješćuje primatelja o svim instrumentima i odlukama koje su poslala tijela koja podnose zahtjev i odnose se na primjenu propisa o PDV-u u državi tijela koje podnosi zahtjev.
2. Zahtjevi za dostavu obavijesti, u kojima se navodi predmet instrumenta ili odluke o kojoj treba obavijestiti, sadržavaju ime i prezime, adresu i sve druge relevantne informacije za identifikaciju primatelja.
3. Tijelo koje prima zahtjev odmah obavješćuje tijelo koje podnosi zahtjev o svojem odgovoru na zahtjev za dostavu obavijesti i obavješćuje ga posebno o datumu dostave obavijesti o odluci ili instrumentu primatelju.

#### Članak 13.: Prisutnost u službenim prostorijama i sudjelovanje u upravnim istražnim radnjama

1. U skladu s dogovorom tijela koje podnosi zahtjev i tijela koje prima zahtjev te u skladu s aranžmanima koje utvrđuje tijelo koje prima zahtjev, tijelo koje prima zahtjev može u svrhu razmjene informacija iz članka 2. [Područje primjene] stavka 1. točke (a) dopustiti službenicima koje je ovlastilo tijelo koje podnosi zahtjev da budu prisutni u službenim prostorijama tijela koje prima zahtjev ili na bilo kojem drugom mjestu na kojem ta tijela obavljaju svoje dužnosti. Ako su zatražene informacije sadržane u dokumentaciji kojoj službenici tijela koje prima zahtjev imaju pristup, službenicima tijela koje podnosi zahtjev na zahtjev se osiguravaju preslike te dokumentacije.
2. U skladu s dogovorom tijela koje podnosi zahtjev i tijela koje prima zahtjev te u skladu s aranžmanima koje utvrđuje tijelo koje prima zahtjev, tijelo koje prima zahtjev može u svrhu razmjene informacija iz članka 2. [Područje primjene] stavka 1. točke (a) dopustiti službenicima koje je ovlastilo tijelo koje podnosi zahtjev da budu prisutni tijekom upravnih istražnih radnji koje se provode na državnom području tijela koje prima zahtjev. Upravne istražne radnje obavljaju isključivo službenici tijela koje prima zahtjev. Službenici tijela koje podnosi zahtjev ne izvršavaju ovlasti inspekcije prenesene na službenike tijela koje prima zahtjev. Međutim, oni mogu imati pristup istim prostorijama i dokumentima tijela koje prima zahtjev putem posredovanja službenika tijela koje prima zahtjev i isključivo u svrhu provedbe upravne istražne radnje.

3. U skladu s dogovorom tijela koje podnose zahtjev i tijela koje prima zahtjev te u skladu s aranžmanima koje utvrđuje tijelo koje prima zahtjev, službenici koje su ovlastila tijela koja podnose zahtjev mogu sudjelovati upravnim istražnim radnjama koje se provode na državnom području države koja prima zahtjev u svrhu prikupljanja i razmjene informacija iz članka 2. [Područje primjene] stavka 1. točke (a). Takve upravne istražne radnje zajednički provode službenici tijela koja podnose zahtjev i tijela koja primaju zahtjev te se provode pod vodstvom države koja prima zahtjev i u skladu s njezinim zakonodavstvom. Službenici tijela koja podnose zahtjev imaju pristup istim prostorijama i dokumentima kao i službenici tijela koje prima zahtjev te, u mjeri u kojoj je zakonodavstvom države koja prima zahtjev to dopušteno službenicima te države, mogu obaviti razgovor s poreznim obveznicima.

Ako je to dopušteno zakonodavstvom države koja prima zahtjev, službenici država koje podnose zahtjev izvršavaju iste inspekcijske ovlasti koje su dodijeljene službenicima države koja prima zahtjev.

Inspekcijske ovlasti službenika tijela koja podnose zahtjev izvršavaju se isključivo u svrhu provedbe upravne istražne radnje.

U skladu s dogovorom tijela koja podnosi zahtjev i tijela koje prima zahtjev i u skladu s aranžmanima koje utvrđuje tijelo koje prima zahtjev, sudjelujuća tijela mogu sastaviti zajedničko izvješće o istražnim radnjama.

4. Službenici tijela koje podnosi zahtjev koji su prisutni u drugoj državi u skladu sa stavicima 1. i 3. moraju u svakom trenutku moći predložiti ovlaštenje u pisanom obliku u kojem su navedeni njihov identitet i službena dužnost.

#### Članak 14.: Usporedni nadzor

1. Države se mogu dogovoriti o provođenju usporednog nadzora kad god smatraju da je takav nadzor djelotvorniji od nadzora koji provodi samo jedna država.

2. Država neovisno utvrđuje porezne obveznike koje namjerava predložiti za usporedni nadzor. Nadležno tijelo te države obvezno je izvijestiti nadležno tijelo druge države o predmetima koji su predloženi za usporedni nadzor. Ono obrazlaže svoj izbor, ako je moguće, dostavom informacija koje su dovele do te odluke. To tijelo navodi rok u kojem se takav nadzor treba provesti.

3. Nadležno tijelo države koje primi prijedlog za usporedni nadzor potvrđuje svoju suglasnost s prijedlogom ili ga odbija uz obrazloženje odgovarajućem nadležnom tijelu, načelno u roku dva tjedna od primitka prijedloga, ali najkasnije u roku mjesec dana od primitka prijedloga.

4. Svako dotično nadležno tijelo imenuje predstavnika koji je odgovoran za nadgledanje i koordinaciju provođenja nadzora.

#### Četvrto poglavlje: Opće odredbe

#### Članak 15.: Uvjeti razmjene informacija

1. Tijelo koje prima zahtjev dostavlja tijelu koje podnosi zahtjev informacije iz članka 2. [Područje primjene] stavka 1. točke (a) ili provodi upravnu obavijest iz članka 12. [Prosljeđivanje upravne obavijesti] ako su ispunjeni sljedeći uvjeti:

(a) zbog broja i prirode zahtjeva za informacije ili upravne obavijesti koje je podnijelo tijelo koje podnosi zahtjev ne nameće se nerazmjerno administrativno opterećenje tijelu koje prima zahtjev; i

(b) tijelo koje podnosi zahtjev iscrpilo je uobičajene izvore informacija koje je u tim okolnostima moglo upotrijebiti za dobivanje zatraženih informacija ili mjere koje bi opravdano moglo poduzeti radi provedbe upravne obavijesti a da pritom ne ugrozi postizanje željenog cilja.

2. Ovim se Protokolom ne nameće obveza obavljanja istražnih radnji ili dostave informacija o određenom predmetu ako se propisima ili upravnim praksama države koja bi trebala dostaviti informacije ne ovlasti tu državu za provedbu tih istražnih radnji ili prikupljanje ili upotrebu navedenih informacija za vlastite potrebe.

3. Tijelo koje prima zahtjev može odbiti prosljeđivanje informacija ako tijelo koje podnosi zahtjev zbog pravnih razloga ne može pružiti slične informacije. Tijelo koje prima zahtjev obvezno je izvijestiti Posebni odbor o razlozima odbijanja zahtjeva.

4. Osiguravanje informacija može se odbiti ako bi to dovelo do otkrivanja trgovinske, industrijske ili poslovne tajne ili trgovinskog postupka ili ako je otkrivanje tih informacija protivno javnoj politici.

5. Stavke 2., 3. i 4. ni u kojem slučaju ne bi smjelo tumačiti kao odobrenje tijelu koje prima zahtjev da odbije dostaviti informacije samo zato što te informacije posjeduje banka, druga financijska ustanova, ovlaštenik ili osoba koja djeluje kao zastupnik ili fiducijar ili zato što se odnose na vlasničke udjele u pravnoj osobi.

6. Tijelo koje prima zahtjev obavješćuje tijelo koje podnosi zahtjev o razlozima za odbijanje zahtjeva za pomoć.

#### Članak 16.: Povratna informacija

Ako nadležno tijelo dostavlja informacije u skladu s člankom 7. [Razmjena informacija i upravne istražne radnje] ili 10. [Spontana razmjena informacija], ono može zatražiti od nadležnog tijela koje prima te informacije da o njima pošalje povratnu informaciju. Ako se to zatraži, nadležno tijelo koje prima informacije, ne dovodeći u pitanje pravila o poreznoj tajni i zaštiti podataka primjenjiva u njegovoj državi, šalje povratnu informaciju što prije uz uvjet da mu to ne predstavlja nerazmjerno administrativno opterećenje.

#### Članak 17.: Jezik

Zahtjevi za pomoć, uključujući zahtjeve za dostavu obavijesti i sve priložene dokumente, sastavljaju se na jeziku o kojem se dogovore tijelo koje prima zahtjev i tijelo koje podnosi zahtjev.

#### Članak 18.: Statistički podaci

1. Stranke do 30. lipnja svake godine elektroničkim putem dostavljaju Posebnom odboru statističke podatke o primjeni ove glave.
2. Sadržaj i oblik statističkih podataka koji se dostavljaju u skladu sa stavkom 1. utvrđuje Posebni odbor.

#### Članak 19.: Standardni obrasci i načini dostave

1. Sve informacije dostavljene u skladu s člancima 7. [Razmjena informacija i upravne istražne radnje], 10. [Spontana razmjena informacija], 11. [Automatska razmjena informacija], 12. [Prosljeđivanje upravne obavijesti] i 16. [Povratne informacije] i statistički podaci u skladu s člankom 18. [Statistički podaci] dostavljaju se na standardnom obrascu iz članka 39. [Posebni trgovinski odbor za administrativnu suradnju u području PDV-a, naplate poreza i carina] stavka 2. točke (d), osim u slučajevima iz članka 6. [Povjerljivost] stavaka 7. i 8. ili u posebnim slučajevima u kojima dotična nadležna tijela smatraju prikladnim drugo sigurno sredstvo i sporazumiju se o njegovoj primjeni.
2. Standardni obrasci dostavljaju se, u mjeri u kojoj je to moguće, elektroničkim putem.
3. Ako zahtjev nije u cijelosti podnesen putem elektroničkog sustava, tijelo koje prima zahtjev potvrđuje primitak zahtjeva elektroničkim putem bez odgode, a u svakom slučaju najkasnije u roku pet radnih dana od primitka.
4. Ako nadležno tijelo primi zahtjev ili informacije koje mu nisu namijenjene, ono elektroničkim putem o tome šalje poruku pošiljatelju bez odgode, a svakako najkasnije u roku pet radnih dana od primitka.
5. Dok Posebni odbor ne donese odluke iz članka 39. [Posebni trgovinski odbor za administrativnu suradnju u području PDV-a, naplate poreza i carina] stavka 2., nadležna tijela primjenjuju pravila utvrđena u Prilogu ovom Protokolu, uključujući standardne obrasce.

#### *GLAVA III.: POMOĆ PRI NAPLATI*

##### Prvo poglavlje: Razmjena informacija

#### Članak 20.: Zahtjev za informacije

1. Na zahtjev tijela koje podnosi zahtjev, tijelo koje prima zahtjev prosljeđuje sve informacije koje tijelu koje podnosi zahtjev mogu biti od koristi pri naplati njegovih potraživanja iz članka 2. [Područje primjene] stavka 1. točke (b). Zahtjev za informacije uključuje, ako su dostupni, ime i sve druge podatke relevantne za identifikaciju dotičnih osoba.

U svrhu prosljeđivanja tih informacija tijelo koje prima zahtjev dogovara provedbu svih upravnih istražnih radnji potrebnih za njihovo prikupljanje.

2. Tijelo koje prima zahtjev nije obvezno dostaviti informacije:
  - (a) koje ne bi moglo prikupiti za vlastite potrebe u svrhu naplate sličnih potraživanja;

- (b) koje bi otkrile trgovačke, industrijske ili profesionalne tajne; ili
- (c) čije bi otkrivanje dovelo u pitanje nacionalnu sigurnost ili bi bilo suprotno javnoj politici države tijela koje prima zahtjev.

3. Stavak 2. ni u kojem se slučaju ne smije tumačiti kao odobrenje tijelu koje prima zahtjev da odbije dostaviti informacije samo zato što te informacije posjeduje banka, druga financijska ustanova, ovlaštenik ili osoba koja djeluje kao zastupnik ili fiducijar ili zato što se odnose na vlasničke interese pravne osobe.

4. Tijelo koje prima zahtjev obavješćuje tijelo koje podnosi zahtjev o razlozima za odbijanje zahtjeva za informacije.

#### Članak 21.: Razmjena informacija bez prethodnog zahtjeva

Ako se povrat poreza ili carina odnosi na osobu s poslovnim nastanom ili boravištem u drugoj državi, država iz koje treba izvršiti povrat može obavijestiti državu poslovnog nastana ili boravišta o tom povratu.

#### Članak 22.: Prisutnost u službenim prostorijama i sudjelovanje u upravnim istražnim radnjama

1. U skladu s dogovorom tijela koje podnosi zahtjev i tijela koje prima zahtjev te u skladu s aranžmanima koje je utvrdilo tijelo koje prima zahtjev, službenici koje je ovlastilo tijelo koje podnosi zahtjev mogu radi promicanja uzajamne pomoći predviđene ovom glavom:

- (a) biti prisutni u službenim prostorijama u kojima službenici države koja prima zahtjev obavljaju svoje dužnosti;
- (b) biti prisutni tijekom upravnih istražnih radnji koje se provode na državnom području države koja prima zahtjev; i
- (c) pomoći nadležnim službenicima države koja prima zahtjev tijekom sudskih postupaka u toj državi.

2. U mjeri u kojoj je to dopušteno primjenjivim zakonodavstvom u državi koja prima zahtjev, u dogovoru iz stavka 1. točke (b) može se predvidjeti da službenici tijela koje podnosi zahtjev mogu ispitivati pojedince i pregledavati dokumentaciju.

3. Službenici s ovlaštenjem tijela koje podnosi zahtjeva koji upotrebljavaju mogućnosti u skladu sa stavcima 1. i 2. moraju u svakom trenutku moći predočiti ovlaštenje u pisanom obliku u kojem su navedeni njihov identitet i službena dužnost.

#### Drugo poglavlje: Pomoć u dostavi dokumenata

#### Članak 23.: Zahtjev za dostavu određenih dokumenata povezanih s potraživanjima

1. Na zahtjev tijela koje podnosi zahtjev, tijelo koje prima zahtjev prosljeđuje primatelju sve dokumente, uključujući one sudske naravi, koji su poslani iz države tijela koje podnosi zahtjev i odnose se na potraživanje iz članka 2. [Područje primjene] stavka 1. točke (b) ili na njegovu naplatu.

Zahtjev za dostavu obavijesti mora biti popraćen standardnim obrascem koji sadržava najmanje sljedeće podatke:

- (a) ime, adresu i druge podatke relevantne za identifikaciju primatelja;
- (b) svrhu obavijesti i rok za dostavu;
- (c) opis priloženog dokumenta te prirodu i iznos dotičnog potraživanja; i
- (d) ime, adresu i druge podatke za kontakt koji se odnose na:
  - i. ured nadležan za priloženi dokument; i
  - ii. ako se razlikuje, ured u kojem se mogu dobiti dodatne informacije o dostavljenom dokumentu ili o mogućnostima osporavanja obveze plaćanja.

2. Tijelo koje podnosi zahtjev, zahtjev za dostavu dokumenata podnosi u skladu s ovim člankom samo ako nije u mogućnosti izvršiti dostavu u skladu s pravilima kojima se uređuje dostava dotičnog dokumenta u državi iz koje potječe ili ako bi takva dostava uzrokovala nerazmjerne poteškoće.

3. Tijelo koje prima zahtjev obvezno je odmah izvijestiti tijelo koje podnosi zahtjev o svakoj radnji poduzetoj na njegov zahtjev za dostavu dokumenta, a posebno o datumu dostave dokumenta primatelju.

#### Članak 24.: Načini dostave

1. Tijelo koje prima zahtjev osigurava da se dostava u državi koja prima zahtjev izvrši u skladu s primjenjivim nacionalnim zakonima, propisima i upravnoj praksi.

2. Stavkom 1. ne dovodi se u pitanje ni jedan drugi oblik dostave koji nadležno tijelo države koja je podnijela zahtjev upotrijebi u skladu s pravilima na snazi u toj državi.

Nadležno tijelo u državi tijela koje podnosi zahtjev može priopćiti sve dokumente izravno preporučenom poštom i elektroničkim putem osobi na državnom području druge države.

#### Treće poglavlje: Naplata ili mjere predostrožnosti

#### Članak 25.: Zahtjev za naplatu

1. Na zahtjev tijela koje podnosi zahtjev, tijelo koje prima zahtjev naplaćuje potraživanja koja su predmet instrumenta kojim se omogućuje izvršenje u državi tijela koje podnosi zahtjev.

2. Čim tijelo koje podnosi zahtjev dođe do nekih relevantnih informacija koje se odnose na predmet koji je uzrokovao zahtjev za naplatu, ono ih prosljeđuje tijelu koje prima zahtjev.

#### Članak 26.: Uvjeti zahtjeva za naplatu

1. Tijelo koje je podnositelj zahtjeva ne može podnijeti zahtjev za naplatu ako i sve dok se potraživanje ili instrument kojim se omogućuje izvršenje osporava u državi tijela koje podnosi zahtjev, osim ako se primjenjuje članak 29. [Sporna potraživanja i mjere izvršenja] stavak 4. treći podstavak.

2. Prije nego što tijelo koje podnosi zahtjev podnese zahtjev za naplatu, primjenjuju se odgovarajući postupci dostupni u državi tijela koje podnosi zahtjev, osim u sljedećim slučajevima:

- (a) ako je očito da nema imovine za naplatu u toj državi ili da se takvim postupcima neće uspjeti naplatiti znatni iznos i ako tijelo koje podnosi zahtjev ima posebne informacije koje ukazuju na to da dotična osoba ima imovinu u državi tijela koje prima zahtjev;
- (b) ako bi primjena takvih postupaka u državi tijela koje podnosi zahtjev uzrokovala nerazmjerne poteškoće.

Članak 27.: Instrument kojim se omogućuje izvršenje u državi tijela koje prima zahtjev i drugi popratni dokumenti

1. Svakom zahtjevu za naplatu prilaže se jedinstveni instrument kojim se omogućuje izvršenje u državi tijela koje prima zahtjev.

Taj jedinstveni instrument kojim se omogućuje izvršenje odražava bitan sadržaj prvotnog instrumenta kojim se omogućuje izvršenje u državi tijela koje podnosi zahtjev te čini jedinu osnovu za naplatu i mjere predostrožnosti u državi tijela koje prima zahtjev. U toj državi neće se zahtijevati priznavanje, dopuna ili zamjena.

Jedinstveni instrument kojim se omogućuje izvršenje sadržava najmanje sljedeće informacije:

- (a) informacije relevantne za identifikaciju prvotnog instrumenta kojim se omogućuje izvršenje, opis potraživanja i njegove prirode, razdoblje potraživanja, sve datume bitne za postupak izvršenja te iznos potraživanja i njegove sastavnice kao što su glavnica, obračunate kamate itd.;
- (b) ime i druge podatke relevantne za identifikaciju dužnika; i
- (c) ime, adresu i druge podatke za kontakt koji se odnose na:
  - i. ured nadležan za utvrđivanje potraživanja; i
  - ii. ako se razlikuje, ured u kojem se mogu dobiti dodatne informacije o potraživanju ili mogućnostima osporavanja obveze plaćanja.

2. Zahtjevu za naplatu potraživanja mogu se priložiti drugi dokumenti koji se odnose na potraživanje, a izdani su u državi tijela koje podnosi zahtjev.

Članak 28.: Rješavanje zahtjeva za naplatu

1. Za potrebe naplate u državi tijela koje prima zahtjev, svako potraživanje u vezi s kojim je podnesen zahtjev za naplatu smatra se potraživanjem te države, osim ako je ovim Protokolom predviđeno drukčije. Tijelo koje prima zahtjev primjenjuje ovlasti i postupke predviđene zakonima, propisima i administrativnim odredbama te države koji se primjenjuju na njegove tražbine, osim ako je ovim Protokolom predviđeno drukčije.

Za potraživanja čija se naplata zahtjeva država tijela koje prima zahtjev nije obvezna odobriti povlastice koje se priznaju sličnim potraživanjima u državi tijela koje prima zahtjev, osim ako je drukčije dogovoreno ili predviđeno zakonodavstvom te države.



Država tijela koje prima zahtjev naplaćuje potraživanje u vlastitoj valuti.

2. Tijelo koje prima zahtjev obavješćuje tijelo koje podnosi zahtjev uz dužnu pažnju o svim mjerama koje je poduzelo u pogledu zahtjeva za naplatu.
3. Od datuma primitka zahtjeva za naplatu tijelo koje prima zahtjev naplaćuje kamate na zakašnjela plaćanja u skladu sa zakonima, propisima i administrativnim odredbama koji se primjenjuju na njegova potraživanja.
4. Tijelo koje prima zahtjev može, ako je to u skladu s primjenjivim zakonima, propisima i administrativnim odredbama, odobriti dužniku odgodu plaćanja ili obročno plaćanje i u tom smislu može naplaćivati kamate. To tijelo o takvoj odluci obavješćuje tijelo koje podnosi zahtjev.
5. Ne dovodeći u pitanje članak 35. [Troškovi] stavak 1. tijelo koje prima zahtjev uplaćuje tijelu koje podnosi zahtjev iznose naplaćene u vezi s potraživanjem i kamatama iz stavaka 3. i 4. ovog članka.

#### Članak 29.: Sporna potraživanja i mjere izvršenja

1. Sporovi koji se odnose na potraživanje, prvotni instrument kojim se omogućuje izvršenje u državi tijela koje podnosi zahtjev ili jedinstveni instrument kojim se omogućuje izvršenje u državi tijela koje prima zahtjev i sporovi u pogledu valjanosti dostave koju je izvršilo tijelo koje podnosi zahtjev u nadležnosti su nadležnih tijela države tijela koje podnosi zahtjev. Ako tijekom postupka naplate potraživanja zainteresirana strana ospori potraživanje, prvotni instrument kojim se omogućuje izvršenje u državi tijela koje podnosi zahtjev ili jedinstveni instrument kojim se omogućuje izvršenje u državi tijela koje prima zahtjev, tijelo koje prima zahtjev obavješćuje tu stranu da mora pokrenuti postupak pred nadležnim tijelom države tijela koje podnosi zahtjev u skladu sa zakonima na snazi u toj državi.
2. Sporovi koji se odnose na mjere izvršenja poduzete u državi tijela koje prima zahtjev ili na valjanost dostave koju je izvršilo tijelo države koja prima zahtjev podnose se nadležnom tijelu te države u skladu s njezinim zakonima i propisima.
3. Ako se pokrene postupak iz stavka 1., tijelo koje podnosi zahtjev o tome obavješćuje tijelo koje prima zahtjev i navodi mjeru u kojoj se potraživanje ne osporava.
4. Čim tijelo koje prima zahtjev primi informacije iz stavka 3., bilo od tijela koje podnosi zahtjev ili od zainteresirane strane, ono suspendira postupak izvršenja u mjeri u kojoj se to odnosi na osporavani dio potraživanja, sve dok nadležno tijelo ne donese odluku u tom predmetu, osim ako tijelo koje podnosi zahtjev zatraži drukčije u skladu s trećim podstavkom ovog stavka.

Na zahtjev tijela koje podnosi zahtjev ili ako tijelo koje prima zahtjev to smatra potrebnim, a ne dovodeći u pitanje članak 31. [Zahtjev za mjere predostrožnosti], tijelo koje prima zahtjev poduzima mjere predostrožnosti kako bi osiguralo naplatu u mjeri u kojoj je to moguće u skladu s primjenjivim zakonima ili propisima.

Tijelo koje podnosi zahtjev može, u skladu sa zakonima, propisima i upravnoj praksi na snazi u njegovoj državi, zatražiti od tijela koje prima zahtjev da naplati osporavano potraživanje ili osporavani dio potraživanja ako je to dopušteno u skladu sa zakonima, propisima i upravnoj praksi na snazi u državi tijela koje prima zahtjev. Svaki takav zahtjev se obrazlaže. Ako je rezultat osporavanja slijedom toga povoljan za dužnika, tijelo koje podnosi zahtjev odgovorno je za nadoknadu svih naplaćenih iznosa, zajedno sa svim dospjelim naknadama, u skladu sa zakonima na snazi u državi tijela koje prima zahtjev.

Ako je pokrenut sporazumni postupak između države tijela koje podnosi zahtjev i države tijela koje prima zahtjev, a ishod tog postupka može utjecati na potraživanje za koje je zatražena pomoć, mjere naplate suspendiraju se ili zaustavljaju dok se taj postupak ne zaključi, osim ako se radi o iznimno hitnom slučaju prijave ili nesolventnosti. Ako se mjera naplate suspendira ili prekine, primjenjuje se drugi podstavak.

#### Članak 30.: Izmjena ili povlačenje zahtjeva za pomoć pri naplati

1. Tijelo koje podnosi zahtjev obvezno je odmah izvijestiti tijelo koje prima zahtjev o svakoj narednoj izmjeni zahtjeva za naplatu ili povlačenju zahtjeva, navodeći razloge za tu izmjenu ili povlačenje.

2. Ako je izmjenu zahtjeva prouzročila odluka nadležnog tijela iz članka 29. [Sporna potraživanja i mjere izvršenja] stavka 1., tijelo koje podnosi zahtjev prosljeđuje tu odluku i revidirani jedinstveni instrument kojim se omogućuje izvršenje u državi tijela koje prima zahtjev. Tijelo koje prima zahtjev zatim nastavlja s mjerom naplate na temelju revidiranog instrumenta.

Naplata ili mjere predostrožnosti koje su već poduzete na temelju izvornog jedinstvenog instrumenta kojim se omogućuje izvršenje u državi tijela koje prima zahtjev može se nastaviti na temelju revidiranog instrumenta, osim ako je izmjena zahtjeva bila potrebna radi nevaljanosti prvobitnog instrumenta kojim se omogućuje izvršenje u državi tijela koje podnosi zahtjev ili izvornog jedinstvenog instrumenta kojim se omogućuje izvršenje u državi tijela koje prima zahtjev.

Članci 27. [Instrument kojim se omogućuje izvršenje u državi tijela koje prima zahtjev i drugi popratni dokumenti] i 29. [Sporna potraživanja i mjere izvršenja] primjenjuju se u vezi s revidiranim instrumentom.

#### Članak 31.: Zahtjev za mjere predostrožnosti

1. Na zahtjev tijela koje podnosi zahtjev, tijelo koje prima zahtjev poduzima mjere predostrožnosti, ako je to dopušteno u skladu s njegovim nacionalnim zakonodavstvom i upravnom praksom, kako bi osiguralo naplatu u slučaju osporavanja potraživanja ili instrumenta kojim se omogućuje izvršenje u državi tijela koje podnosi zahtjev u vrijeme podnošenja zahtjeva ili dok potraživanje još nije predmet instrumenta kojim se omogućuje izvršenje u državi tijela koje podnosi zahtjev, pod uvjetom da je u skladu sa zakonodavstvom i upravnom praksom u državi tijela koje podnosi zahtjev moguće primijeniti mjere predostrožnosti.

Dokument koji se sastavlja za dopuštanje mjera predostrožnosti u državi tijela koje podnosi zahtjev i koji se odnosi na potraživanje za koje se traži uzajamna pomoć, ako takav dokument postoji, prilaže se zahtjevu za mjere predostrožnosti u državi tijela koje prima zahtjev. Taj dokument ne podliježe priznavanju, dopuni ni zamjeni u državi tijela koje prima zahtjev.

2. Zahtjevu za mjere predostrožnosti mogu se priložiti drugi dokumenti koji se odnose na potraživanje.

#### Članak 32.: Pravila o zahtjevu za mjere predostrožnosti

U cilju primjene članka 31. [Zahtjev za mjere predostrožnosti] članak 25. [Zahtjev za naplatu] stavak 2., članak 28. [Rješavanje zahtjeva za naplatu] stavci 1. i 2. i članci 29. [Sporna potraživanja i mjere izvršenja] i 30. [Izmjena ili povlačenje zahtjeva za pomoć pri naplati] primjenjuju se *mutatis mutandis*.

#### Članak 33.: Ograničenja obveza tijela koje prima zahtjev

1. Tijelo koje prima zahtjev nije obvezno odobriti pomoć predviđenu u člancima od 25. [Zahtjev za naplatu] do 31. [Zahtjev za mjere predostrožnosti] ako bi naplata potraživanja, zbog situacije dužnika, uzrokovala ozbiljne gospodarske i socijalne poteškoće u državi tijela koje prima zahtjev, pod uvjetom da je takva iznimka za nacionalna potraživanja u skladu sa zakonodavstvom, propisima i upravnom praksom na snazi u toj državi.

2. Tijelo koje prima zahtjev nije obvezno odobriti pomoć predviđenu člancima od 25. [Zahtjev za naplatu] do 31. [Zahtjev za mjere predostrožnosti] ako bi troškovi ili administrativno opterećenje za državu koja prima zahtjev očito bili nerazmjerni novčanoj koristi koju će ostvariti država koja podnosi zahtjev.

3. Tijelo koje prima zahtjev nije obvezno odobriti pomoć predviđenu u članku 20. [Zahtjev za informacije] i člancima od 22. [Prisutnost u službenim prostorijama i sudjelovanje u upravnim istražnim radnjama] do 31. [Zahtjev za mjere predostrožnosti] ako je prvobitni zahtjev za pomoć u skladu s člancima 20. [Zahtjev za informacije], 22. [Prisutnost u službenim prostorijama i sudjelovanje u upravnim istražnim radnjama], 23. [Zahtjev za dostavu određenih dokumenata povezanih s potraživanjem], 25. [Zahtjev za naplatu] ili 31. [Zahtjev za mjere predostrožnosti] podnesen za potraživanja koja su starija od pet godina, počevši od datuma dospijeca potraživanja u državi tijela koje je podnositelj zahtjeva do datuma prvobitnog zahtjeva za pomoć.

Međutim, ako se potraživanje ili prvobitni instrument kojim se omogućuje izvršenje u državi tijela koje podnosi zahtjev osporava, smatra se da petogodišnje razdoblje počinje teći u trenutku kada je u državi tijela koje podnosi zahtjev ustanovljeno da se potraživanje ili instrument kojim se omogućuje izvršenje više ne mogu osporiti.

Osim toga, u slučajevima kad država tijela koje je podnositelj zahtjeva odobri odgodu plaćanja ili obročnu otplatu, smatra se da rok od pet godina počinje teći od trenutka isteka cijelog produljenog roka za plaćanje.

Međutim u tim slučajevima tijelo koje prima zahtjev nije obvezno odobriti pomoć za potraživanja koja su starija od 10 godina, počevši od datuma dospijeca potraživanja u državi tijela koje podnosi zahtjev.

4. Država nije dužna odobriti pomoć ako je ukupni iznos tražbina za koje se traži pomoć manji od 5 000 GBP.
5. Tijelo koje prima zahtjev obavješćuje tijelo koje podnosi zahtjev o razlozima za odbijanje zahtjeva za pomoć.

#### Članak 34.: Pitanja zastare

1. Pitanja koja se odnose na rokove zastare uređena su isključivo važećim propisima države tijela koje podnosi zahtjev.
2. U vezi s ukidanjem, prekidom ili produljenjem rokova zastare sve mjere koje u naplati potraživanja, a pri provedbi zahtjeva za pomoć poduzme tijelo koje prima zahtjev ili koje se poduzmu u njegovo ime, a koje imaju učinak suspenzije, prekida ili produljenja roka zastare u skladu sa zakonodavstvom na snazi u državi tijela koje prima zahtjev imaju isti učinak u državi tijela koje podnosi zahtjev, pod uvjetom da je odgovarajući učinak predviđen zakonodavstvom države tijela koje podnosi zahtjev.

Ako suspenzija, prekid ili produljenje roka zastare nije moguće u skladu sa zakonodavstvom na snazi u državi tijela koje prima zahtjev, za sve mjere koje poduzme tijelo koje prima zahtjev u naplati potraživanja pri provedbi zahtjeva za pomoć, ili za sve takve mjere koje se poduzmu u njegovo ime, a koje bi, da ih je poduzelo tijelo koje podnosi zahtjev ili da su poduzete u njegovo ime, imale učinak suspenzije, prekida ili produljenja roka zastare u skladu sa zakonodavstvom države tijela koje podnosi zahtjev, smatra se da su poduzete u državi tijela koje podnosi zahtjev u smislu tog učinka.

Prvi i drugi podstavak ne utječu na pravo države tijela koje podnosi zahtjev da poduzme mjere koje imaju učinak suspenzije, prekida ili produljenja roka zastare u skladu sa zakonodavstvom na snazi u toj državi.

3. Tijelo koje podnosi zahtjev i tijelo koje prima zahtjev međusobno se obavješćuju o svakoj mjeri suspenzije, prekida ili produljenja roka zastare potraživanja za koje su zatražene naplata ili mjere predostrožnosti, ili o svakoj mjeri koja ima takav učinak.

#### Članak 35.: Troškovi

1. Osim iznosa iz članka 28. [Rješavanje zahtjeva za naplatu] stavka 5. tijelo koje prima zahtjev nastoji od dotične osobe namiriti i naplatiti troškove koje ta osoba ima u vezi s potraživanjem, u skladu sa zakonima i propisima države tijela koje prima zahtjev. Države se odriču svih međusobnih potraživanja za nadoknadu troškova nastalih u svakom postupku uzajamne pomoći koju si međusobno odobre na temelju ovog Protokola.
2. Međutim, ako naplata uzrokuje specifične poteškoće, odnosi se na vrlo velik iznos troškova ili je povezana s organiziranim kriminalom, tijelo koje podnosi zahtjev i tijelo koje prima zahtjev mogu se dogovoriti o načinu nadoknade primjerenom za dotični slučaj.
3. Neovisno o stavku 2. država tijela koje podnosi zahtjev dužna je podmiriti državi tijela koje prima zahtjev sve troškove i gubitke nastale kao posljedica mjera koje se smatraju neutemeljenima u pogledu sadržaja potraživanja ili valjanosti instrumenta kojim se omogućuje izvršenje i/ili mjera predostrožnosti koje odredi tijelo koje podnosi zahtjev.

Četvrto poglavlje: Opća pravila o svim vrstama zahtjeva za pomoć

### Članak 36.: Upotreba jezika

1. Svi zahtjevi za pomoć, standardni obrasci za dostavu obavijesti i jedinstveni instrumenti kojima se omogućuje izvršenje u državi tijela koje prima zahtjev šalju se na službenom jeziku ili jednom od službenih jezika države tijela koje prima zahtjev ili im se prilaže prijevod na taj jezik ili te jezike. Činjenica da su određeni dijelovi tih dokumenata napisani na jeziku koji nije službeni jezik ili jedan od službenih jezika te države ne utječe na njihovu valjanost ni na valjanost postupka pod uvjetom da su se dotične države dogovorile o tom jeziku.
2. Dokumenti za koje se zahtijeva dostava u skladu s člankom 23. [Zahtjev za dostavu određenih dokumenata povezanih s potraživanjem] mogu se poslati tijelu koje prima zahtjev na službenom jeziku države tijela koje podnosi zahtjev.
3. Ako su zahtjevu priloženi drugi dokumenti osim onih iz stavaka 1. i 2., tijelo koje prima zahtjev može, prema potrebi, zatražiti od tijela koje podnosi zahtjev prijevod tih dokumenata na službeni jezik ili jedan od službenih jezika države tijela koje prima zahtjev ili na bilo koji jezik o kojem se dotične države dogovore.

### Članak 37.: Statistički podaci

1. Stranke do 30. lipnja svake godine elektroničkim putem dostavljaju Posebnom odboru statističke podatke o primjeni ove glave.
2. Sadržaj i oblik statističkih podataka koji se dostavljaju u skladu sa stavkom 1. utvrđuje Posebni odbor.

### Članak 38.: Standardni obrasci i načini dostave

1. Zahtjevi za informacije u skladu s člankom 20. [Zahtjev za informacije] stavkom 1., zahtjevi za informacije u skladu s člankom 23. [Zahtjev za dostavu određenih dokumenata povezanih s potraživanjem] stavkom 1., zahtjevi za naplatu u skladu s člankom 25. [Zahtjev za naplatu] stavkom 1. ili zahtjevi za mjere predostrožnosti u skladu s člankom 31. [Zahtjev za mjere predostrožnosti] stavkom 1. i zahtjevi za dostavu statističkih podataka u skladu s člankom 37. [Statistički podaci] šalju se elektroničkim putem, primjenom standardnog obrasca, osim ako to nije praktično iz tehničkih razloga. Ako je to moguće, ti se obrasci koriste i za svu daljnju komunikaciju o zahtjevu.

Jedinstveni instrument kojim se omogućuje izvršenje u državi tijela koje prima zahtjev, dokument kojim se omogućuju mjere predostrožnosti u državi tijela koje podnosi zahtjev i drugi dokumenti iz članaka od 27. [Instrument kojim se omogućuje izvršenje u državi tijela koje prima zahtjev i drugi popratni dokumenti] do 31. [Zahtjev za mjere predostrožnosti] također se šalju elektroničkim putem, osim ako to nije praktično iz tehničkih razloga.

Prema potrebi, standardnim obrascima mogu se priložiti izvješća, izvještaji i svi drugi dokumenti ili ovjerene preslike ili izvadci iz tih dokumenata, koji se također šalju elektroničkim putem, osim ako to nije praktično iz tehničkih razloga.

Standardni obrasci i komunikacija elektroničkim putem mogu se upotrebljavati i za razmjenu informacija u skladu s člankom 21. [Razmjena informacija bez prethodnog zahtjeva].

2. Stavak 1. ne primjenjuje se na informacije i dokumente prikupljene na temelju prisutnosti službenika u službenim prostorijama u drugoj državi ili sudjelovanjem u upravnim istražnim radnjama u drugoj državi u skladu s člankom 22. [Prisutnost u službenim prostorijama i sudjelovanje u upravnim istražnim radnjama].

3. Ako se komunikacija ne odvija elektroničkim putem ili upotrebom standardnih obrazaca, to ne utječe na valjanost dobivenih informacija ni na mjere poduzete u rješavanju zahtjeva za pomoć.

4. Elektronička komunikacijska mreža i standardni obrasci doneseni za provedbu ovog Protokola mogu se upotrebljavati i za pomoć pri naplati drugih potraživanja osim potraživanja iz članka 2. [Područje primjene] stavka 1. točke (b) ako je pružanje takve pomoći pri naplati moguće u skladu s drugim bilateralnim ili multilateralnim pravno obvezujućim instrumentima o administrativnoj suradnji među državama.

5. Dok Posebni odbor ne donese odluke iz članka 39. [Posebni trgovinski odbor za administrativnu suradnju u području PDV-a, naplate poreza i carina] stavka 2., nadležna tijela primjenjuju pravila utvrđena u Prilogu ovom Protokolu, uključujući standardne obrasce.

6. Država tijela koje prima zahtjev kao valutu za prijenos naplaćenih iznosa državi tijela koje podnosi zahtjev upotrebljava svoju službenu valutu, osim ako se dotične države dogovore drukčije.

#### *GLAVA IV.: PROVEDBA I PRIMJENA*

Članak 39.: Posebni trgovinski odbor za administrativnu suradnju u području PDV-a i naplate poreza i carina;

1. Posebni odbor:

(a) održava redovita savjetovanja; i

(b) preispituje funkcioniranje i učinkovitost ovog Protokola barem svakih 5 godina.

2. Posebni odbor donosi odluke ili preporuke o:

(a) utvrđivanju učestalosti informacija, praktičnih rješenja koja se odnose na informacije i konkretnim kategorijama informacija u svrhe automatske razmjene iz članka 11. [Automatska razmjena informacija];

(b) pregledu rezultata automatske razmjene informacija za svaku kategoriju utvrđenu u skladu sa stavkom 2. kako bi se osiguralo da se ta vrsta razmjene odvija samo ako je to najučinkovitiji način razmjene informacija;

(c) utvrđivanju novih kategorija informacija za razmjenu u skladu s člankom 11. [Automatska razmjena informacija] ako je automatska razmjena najučinkovitiji način suradnje;

(d) definiranju standardnih oblika komunikacije u skladu s člankom 19. [Standardni obrasci i načini komunikacije] stavkom 1. i člankom 38. [Standardni obrasci i načini komunikacije] stavkom 1.;

(e) preispitivanju dostupnosti, prikupljanja i obrade statističkih podataka iz članaka 18. [Statistički podaci] i 37. [Statistički podaci] kako bi se osiguralo da obveze utvrđene u tim člancima ne nameću nerazmjerno administrativno opterećenje strankama;

- (f) utvrđivanju informacija koje se prenose mrežom CCN/CSI ili drugim sredstvima;
- (g) utvrđivanju iznosa i vrsta financijskog doprinosa Ujedinjene Kraljevine općem proračunu Unije s obzirom na troškove nastale njezinim sudjelovanjem u europskim informacijskim sustavima, uzimajući u obzir odluke iz točaka (d) i (f);
- (h) uvođenju provedbenih pravila za praktične aranžmane u pogledu organizacije kontakata između središnjih ureda za vezu i ureda za vezu iz članka 4. [Organizacija] stavaka 2. i 3.;
- (i) utvrđivanju praktičnih aranžmana među središnjim uredima za vezu u svrhu provedbe članka 4. [Organizacija] stavka 5.;
- (j) uspostavljanju provedbenih pravila za glavu III. [Pomoć pri naplati potraživanja] uključujući pravila o konverziji iznosa koji se trebaju naplatiti i prijenosu naplaćenih iznosa; i
- (k) utvrđivanju postupka za sklapanje sporazuma o uslugama iz članka 5. [Sporazum o uslugama] i sklapanju tog sporazuma o uslugama.

#### *GLAVA V.: ZAVRŠNE ODREDBE*

##### Članak 40.: Rješavanje tekućih zahtjeva

1. Ako zahtjevi za informacije i za upravne istražne radnje dostavljeni u skladu s Uredbom (EU) br. 904/2010 u vezi s transakcijama obuhvaćenima člankom 99. stavkom 1. Sporazuma o povlačenju još nisu zatvoreni u roku od četiri godine po isteku prijelaznog razdoblja, država koja prima zahtjev osigurava izvršenje tih zahtjeva u skladu s pravilima ovog Protokola.

2. Ako zahtjevi za pomoć koji se odnose na poreze i davanja iz područja primjene članka 2. [Područje primjene] ovog Protokola dostavljeni u skladu s Direktivom 2010/24/EU u vezi s potraživanjima iz članka 100. stavka 1. Sporazuma o povlačenju nisu zatvoreni u roku od pet godina po isteku prijelaznog razdoblja, država koja prima zahtjev osigurava izvršenje tih zahtjeva za pomoć u skladu s pravilima ovog Protokola. Standardni jedinstveni obrazac za dostavu obavijesti ili instrument koji omogućuje izvršenje u državi koja prima zahtjev sastavljan u skladu sa zakonodavstvom iz ovog stavka zadržava valjanost za potrebe tog izvršenja. Po isteku tog petogodišnjeg razdoblja može se izraditi revidirani jedinstveni instrument kojim se omogućuje izvršenje u državi koja prima zahtjev, u vezi s potraživanjima za koje je pomoć zatražena prije tog trenutka. Takvi revidirani jedinstveni instrumenti odnose se na pravnu osnovu koja je upotrijebljena za početni zahtjev za pomoć.

#### Članak 41.: Odnos prema drugim sporazumima i aranžmanima

Odredbe ovog Protokola imaju prednost pred odredbama svim bilateralnih ili multilateralnih sporazuma o uzajamnoj administrativnoj pomoći u području PDV-a ili o pomoći s naplatom potraživanja koji se odnose na potraživanja obuhvaćena ovim Protokolom koji su sklopljeni između pojedinačnih država članica i Ujedinjene Kraljevine u slučajevima u kojima odredbe tih sporazuma nisu u skladu s odredbama ovog Protokola.



**PRILOG PROTOKOLU O ADMINISTRATIVNOJ SURADNJI I SUZBIJANJU PRIJEVARA U PODRUČJU  
POREZA NA DODANU VRIJEDNOST I O UZAJAMNOJ POMOĆI PRI NAPLATI POREZNIH I CARINSKIH  
POTRAŽIVANJA**

Dok Posebni odbor ne donese odluke iz članka 39. [Posebni trgovinski odbor za administrativnu suradnju u području PDV-a, naplate poreza i carina] stavka 2. Protokola o administrativnoj suradnji i suzbijanju prijevvara u području poreza na dodanu vrijednost i o uzajamnoj pomoći pri naplati poreznih i carinskih potraživanja („Protokol”), primjenjuju se sljedeća pravila i standardni obrasci.

*Odjeljak 1.: Organizacija kontakata*

1.1. Do daljnjega, središnji uredi za vezu na kojima je glavna odgovornost za primjenu glave II. [Administrativna suradnja i suzbijanje prijevvara u području PDV-a] Protokola jesu:

- (a) za Ujedinjenu Kraljevinu: *Her Majesty's Revenue and Customs* (Porezna i carinska uprava UK-a), *UK VAT Central Liaison Office* (Središnji ured za vezu Ujedinjene Kraljevine za PDV);
- (b) za države članice: središnji uredi za vezu koji su određeni za administrativnu suradnju među državama članicama u području PDV-a.

1.2. Do daljnjega, središnji uredi za vezu na kojima je glavna odgovornost za primjenu glave III. [Pomoć pri naplati potraživanja] ovog Protokola jesu:

- (a) za Ujedinjenu Kraljevinu: *Her Majesty's Revenue and Customs* (Porezna i carinska uprava Ujedinjene Kraljevine), *Debt Management* (Ured za upravljanje dugom);
- (b) za države članice: središnji uredi za vezu koji su određeni za pomoć pri naplati potraživanja među državama članicama.

*Odjeljak 2.: Administrativna suradnja i suzbijanje prijevare u području poreza na dodanu vrijednost*

2.1. Komunikacija

Dostava informacija u skladu s glavom II. [Administrativna suradnja i suzbijanje prijevvara u području PDV-a] ovog Protokola obavlja se, koliko je to moguće, elektroničkim sredstvima i putem Zajedničke komunikacijske mreže (CCN), među odgovarajućim poštanskim sandučićima država za razmjenu informacija o administrativnoj suradnji ili poštanskim sandučićima za borbu protiv prijevvara u području PDV-a.

2.2. Standardni obrazac

Za razmjenu informacija u skladu s glavom II. [Administrativna suradnja i suzbijanje prijevvara u području PDV-a] ovog Protokola države se koriste sljedećim obrascem:

**Standardni obrazac zahtjeva za informacije, spontanu razmjenu informacija i povratne informacije između država članica EU-a i Ujedinjene Kraljevine u okviru Protokola o administrativnoj suradnji i suzbijanju prijevара u području PDV-a**

**Podaci o razmjeni informacija:**

<b>A) OSNOVNE INFORMACIJE</b>	
A1	
Država koja podnosi zahtjev:	<i>Država koja prima zahtjev:</i>
Tijelo koje podnosi zahtjev:	<i>Tijelo koje prima zahtjev:</i>
A2	
Službenik koji obrađuje zahtjev/razmjenu u tijelu koje podnosi zahtjev:	<i>Službenik koji obrađuje odgovor na zahtjev/razmjenu u tijelu koje prima zahtjev:</i>
Ime:	<i>Ime:</i>
E-adresa:	<i>E-adresa:</i>
Telefon:	<i>Telefon:</i>
Jezik:	<i>Jezik:</i>
A3	
Nacionalna referentna oznaka tijela koje podnosi zahtjev:	<i>Nacionalna referentna oznaka tijela koje prima zahtjev:</i>
Prostor za tijelo koje podnosi zahtjev:	<i>Prostor za tijelo koje prima zahtjev:</i>
A4	
Datum dostave zahtjeva/razmjene:	<i>Datum slanja odgovora:</i>
A5	
Broj priloga zahtjevu/razmjeni:	<i>Broj priloga odgovoru:</i>
A6	
A7	
<input type="radio"/> Opći zahtjev/razmjena	<input type="checkbox"/> <i>Mi, tijelo koje prima zahtjev, nećemo moći odgovoriti u sljedećem roku:</i>
<input type="radio"/> Zahtjev za informacije	<input type="radio"/> <i>3 mjeseca</i>
<input type="radio"/> Spontana razmjena informacija	<input type="radio"/> <i>1 mjesec za informacije kojima već raspolažemo</i>
<input type="checkbox"/> Zatražene su povratne informacije o spontanoj razmjeni informacija	<i>Razlog za odgodu:</i>

<input type="radio"/> Zahtjev/razmjena radi suzbijanja prijevare		
<input type="radio"/> Zahtjev za informacije		
<input type="radio"/> Prijevare s nepostojećim trgovcem – Provjera registracije / Poslovna aktivnost		
<input type="radio"/> Spontano pružanje informacija		
<input type="checkbox"/> Zatražene su povratne informacije o spontanoj dostavi informacija		
		<input type="checkbox"/> Očekivano vrijeme odgovora:
		<input type="checkbox"/> Tijelo koje prima zahtjev jedne države odobrava prijenos informacija drugoj državi (članak 6. stavak 6. Protokol o administrativnoj suradnji i suzbijanju prijevare u području poreza na dodanu vrijednost i o uzajamnoj pomoći pri naplati poreznih i carinskih potraživanja
		<input type="checkbox"/> Zatražene su povratne informacije o odgovoru
<p>U skladu s člankom 6. stavkom 4. Protokola o administrativnoj suradnji i suzbijanju prijevare u području poreza na dodanu vrijednost i o uzajamnoj pomoći pri naplati poreznih i carinskih potraživanja, država koja dostavlja informacije na temelju obrazloženog zahtjeva dopušta upotrebu informacija primljenih u svrhe koje nisu navedene u članku 2. stavku 1. Protokola.</p>		
<b>B) ZAHTJEV ZA OPĆE INFORMACIJE</b>		
<b>Tijelo koje podnosi zahtjev</b>	<b>Tijelo koje prima zahtjev</b>	<b>Tijelo koje prima zahtjev<sup>161</sup></b>
B1 PDV identifikacijski broj (ako ga nema, porezni identifikacijski broj)	B1 PDV identifikacijski broj (ako ga nema, porezni identifikacijski broj) <input type="radio"/> Ispuniti <input type="radio"/> Potvrditi	<input type="radio"/> Potvrđujemo <input type="radio"/> Ne potvrđujemo
PDV broj:	PDV broj:	PDV broj:
<input type="checkbox"/> PDV broj nije dostupan	<input type="checkbox"/> PDV broj nije dostupan	<input type="checkbox"/> PDV broj nije dostupan
Porezni identifikacijski broj:	Porezni identifikacijski broj:	Porezni identifikacijski broj:
B2 Ime	B2 Ime	

161 U ovaj treći stupac tijelo koje prima zahtjev upisuje informacije koje je zatražilo tijelo koje podnosi zahtjev (opcija „Ispuniti” u drugom stupcu označena križićem) ili potvrđuje točnost informacija koje je dostavilo tijelo koje podnosi zahtjev (opcija „Potvrditi” u drugom stupcu označena križićem, a informacije upisane).

	<input type="radio"/> Ispuniti <input type="radio"/> Potvrditi	<input type="radio"/> Potvrđujemo <input type="radio"/> Ne potvrđujemo Ime:
B3 Poslovno ime	B3 Poslovno ime <input type="radio"/> Ispuniti <input type="radio"/> Potvrditi	<input type="radio"/> Potvrđujemo <input type="radio"/> Ne potvrđujemo Poslovno ime:
B4 Adresa	B4 Adresa <input type="radio"/> Ispuniti <input type="radio"/> Potvrditi	<input type="radio"/> Potvrđujemo <input type="radio"/> Ne potvrđujemo Adresa:
B5 Sljedeći datumi u obliku (GGGG/MM/DD):	B5 Sljedeći datumi u obliku (GGGG/MM/DD): <input type="radio"/> Ispuniti <input type="radio"/> Potvrditi	<input type="radio"/> Potvrđujemo <input type="radio"/> Ne potvrđujemo
(a) izdavanje PDV/poreznog identifikacijskog broja	(a) izdavanje PDV/poreznog identifikacijskog broja	(a) izdavanje PDV/poreznog identifikacijskog broja
(b) poništenje PDV/poreznog identifikacijskog broja	(b) poništenje PDV/poreznog identifikacijskog broja	(b) poništenje PDV/poreznog identifikacijskog broja
(c) osnivanje	(c) osnivanje	(c) osnivanje
B6 Datum početka djelatnosti	B6 Datum početka djelatnosti <input type="radio"/> Ispuniti <input type="radio"/> Potvrditi Datum početka aktivnosti:	<input type="radio"/> Potvrđujemo <input type="radio"/> Ne potvrđujemo Datum početka aktivnosti:

B7 Datum prestanka djelatnosti	B7 Datum prestanka djelatnosti  <input type="radio"/> Ispuniti  <input type="radio"/> Potvrditi  Datum prestanka djelatnosti	  <input type="radio"/> <i>Potvrđujemo</i> <input type="radio"/> <i>Ne potvrđujemo</i>  <i>Datum prestanka djelatnosti</i>
B8 Imena menadžera/direktora	B8 Imena menadžera/direktora  <input type="radio"/> Ispuniti  <input type="radio"/> Potvrditi	  <input type="radio"/> <i>Potvrđujemo</i> <input type="radio"/> <i>Ne potvrđujemo</i>
B9 Imena vlasnika, povezanih članova, partnera, zastupnika, dionika ili osoba s drugim pravima u poduzeću	B9 Imena vlasnika, povezanih članova, partnera, zastupnika, dionika ili osoba s drugim pravima u poduzeću  <input type="radio"/> Ispuniti  <input type="radio"/> Potvrditi	  <input type="radio"/> <i>Potvrđujemo</i> <input type="radio"/> <i>Ne potvrđujemo</i>
B10 Priroda djelatnosti	B10 Priroda djelatnosti  <input type="radio"/> Ispuniti  <input type="radio"/> Potvrditi	  <input type="radio"/> <i>Potvrđujemo</i> <input type="radio"/> <i>Ne potvrđujemo</i>
(a) Pravni status poduzeća	(a) Pravni status poduzeća	<i>(a) Pravni status poduzeća</i>
(b) Stvarna osnovna djelatnost <sup>162</sup>	(b) Stvarna osnovna djelatnost	<i>(b) Stvarna osnovna djelatnost</i>
B11 Priroda transakcije	Vrsta posla  B11 Uključena roba/usluge  <input type="radio"/> Ispuniti  <input type="radio"/> Potvrditi	<i>Vrsta posla</i>  <i>B11 Uključena roba/usluge</i>  <input type="radio"/> <i>Potvrđujemo</i> <input type="radio"/> <i>Ne potvrđujemo</i>

162 Stvarna osnovna djelatnost znači prava glavna djelatnost koju poduzeće obavlja (za razliku od druge koju je možda prijavilo).

<b>Razdoblje i iznos na koji se odnosi zahtjev/razmjena</b> B12 Isporuka robe iz jedne zemlje u drugu		
Pošiljatelj	<b>Razdoblje</b>	<b>Razdoblje</b>
	<b>Iznos</b>	<b>Iznos</b>
Izvor: <input type="checkbox"/> sustav razmjene informacija o PDV-u (VIES) <input type="checkbox"/> Drugo		
B13 Isporuka usluga iz jedne zemlje u drugu		
Pošiljatelj	<b>Razdoblje</b>	<b>Razdoblje</b>
	<b>Iznos</b>	<b>Iznos</b>
Izvor: <input type="checkbox"/> VIES <input type="checkbox"/> Drugo		
<b>C) DODATNE INFORMACIJE</b>		
<b>Registracija</b>		
<input type="checkbox"/> C1 Porezni obveznik u državi koja prima zahtjev ( <input type="checkbox"/> ) / porezni obveznik u državi koja podnosi zahtjev ( <input type="checkbox"/> ) trenutno nije utvrđen za potrebe PDV-a.  Na temelju podataka iz VIES-a ili drugih izvora isporuka je obavljena nakon datuma prestanka djelatnosti. Objasniti.		
<input type="checkbox"/> C2 Porezni obveznik u državi koja prima zahtjev ( <input type="checkbox"/> ) / porezni obveznik u državi koja podnosi zahtjev ( <input type="checkbox"/> ) nije utvrđen za potrebe PDV-a.  Na temelju podataka iz VIES-a ili drugih izvora isporuka je obavljena prije datuma registracije. Objasniti.		
<input style="width: 150px; height: 15px;" type="text"/>		
<b>Transakcije robe/usluga</b>		

### Roba

C3 Na temelju podataka iz VIES-a ili drugih izvora porezni obveznik u državi koja prima zahtjev isporučio je robu, ali porezni obveznik u državi koja podnosi zahtjev:

- nije prijavio kupnju robe
- tvrdi da nije primio robu
- prijavio je kupnju u drugoj vrijednosti, a prijavljeni je iznos:  
Ispitati i objasniti.

Prilažem kopije dokumenata koje posjedujem.

C4 Stjecanja koja je prijavio porezni obveznik u državi koja podnosi zahtjev ne odgovaraju podacima iz VIES-a ili drugih izvora. Ispitati i objasniti.

C5 Navesti adrese na koje je dostavljena roba.

Adrese:

C6 Porezni obveznik u državi koja podnosi zahtjev tvrdi da je isporučio robu osobi u državi koja prima zahtjev. Potvrditi da je roba primljena i:

obračunana:

Da

Ne

prijavio/platio ih je porezni obveznik u državi koja prima zahtjev:

Da

Ne

Ime i/ili PDV identifikacijski broj poreznog obveznika u državi koja prima zahtjev.

### Prethodno/daljnje kretanje robe

C7 Od koga je kupljena roba? Navesti imena, poslovna imena i PDV brojeve u okviru C40.

C8 Kome je prodana roba? Navesti imena, poslovna imena i PDV brojeve u okviru C40.

### Usluge

C9 Na temelju podataka iz VIES-a ili drugih izvora porezni obveznik u državi koja prima zahtjev isporučio je usluge oporezive u državi koja podnosi zahtjev, ali porezni obveznik u državi koja podnosi zahtjev:

nije prijavio uslugu

tvrdi da nije primio uslugu

prijavio je primitak usluge u drugoj vrijednosti, a prijavljeni je iznos:

Ispitati i objasniti.

Prilažem kopije dokumenata koje posjedujem.

C10 Stjecanja koja je prijavio porezni obveznik u državi koja podnosi zahtjev ne odgovaraju podacima iz VIES-a ili drugih izvora. Ispitati i objasniti.

C11 Navesti adrese na kojima su pružene usluge.

Adrese:

C12 Porezni obveznik u državi koja podnosi zahtjev tvrdi da je isporučio robu osobi u državi koja prima zahtjev. Potvrditi da su usluge pružene i:

obračunane:

Da  Ne

prijavio/platio ih je porezni obveznik u državi koja prima zahtjev:

Da  Ne

Ime i/ili PDV identifikacijski broj poreznog obveznika u državi koja prima zahtjev.

#### Prijevoz robe

C13 Navesti ime/PDV identifikacijski broj i adresu prijevoznika.

Ime i/ili PDV identifikacijski broj i adresa:

C14 Tko je naručio i platio prijevoz robe?

Ime i/ili PDV identifikacijski broj i adresa:

C15 Tko je vlasnik korištenog prijevoznog sredstva?

Ime i/ili PDV identifikacijski broj i adresa:

#### Računi

C16 Navesti iznos fakture i valutu.



<b>Plaćanje</b>
<input type="checkbox"/> C17 Navesti iznos plaćanja i valutu.
<input type="checkbox"/> C18 Navesti ime vlasnika bankovnog računa i broj računa s kojeg i/ili na koji je obavljeno plaćanje.
<i>Platitelj:</i>  <i>Ime vlasnika računa:</i>  <i>IBAN ili broj računa:</i>  <i>Banka:</i>  <i>Primatelj:</i>  <i>Ime vlasnika računa:</i>  <i>IBAN ili broj računa:</i>  <i>Banka:</i>
<input type="checkbox"/> C19 Navesti sljedeće pojedinosti ako je plaćanje bilo u gotovini:  <input type="checkbox"/> Tko je predao novac kome, gdje i kada? <input type="checkbox"/> Kakav je dokument (potvrda o gotovinskom primitku i sl.) izdan kao potvrda plaćanja? <input type="checkbox"/> C20 Ima li dokaza o plaćanjima treće strane? Ako ima, navesti dodatne informacije u okviru C40 <input type="radio"/> <i>Da</i> <input type="radio"/> <i>Ne</i>
<b>Narudžba</b>
<input type="checkbox"/> C21 Navesti sve moguće pojedinosti o osobi koja je podnijela narudžbu, kako je to učinila i kako je uspostavljen kontakt između dobavljača i klijenta.
<b>Roba obuhvaćena posebnim odredbama/postupcima</b>  Označiti odgovarajuću opciju i upisati pitanje u okvir C40
<input type="checkbox"/> C22 Trostrane transakcije
<input type="checkbox"/> C23 Maržni sustav
<input type="checkbox"/> C24 Prodaja robe na daljinu
<input type="checkbox"/> obuhvaćeno odredbom za Uniju
<input type="checkbox"/> obuhvaćeno odredbom za uvoz
<input type="checkbox"/> C25 Nova prijevozna sredstva prodana osobama koje nisu porezni obveznici
<input type="checkbox"/> C26 Izuzeće na temelju carinskog postupka 42XX / 63XX

C27 Plin i električna energija

C28 Aranžmani za premještanje dobara

C29 Drugo:

**Usluge obuhvaćene posebnim odredbama**

Označiti odgovarajuću opciju i upisati pitanje u okvir C40

C30 Pružanje usluga posrednika

C31 Pružanje usluga povezanih s nepokretnom imovinom

C32 Obavljanje putničkog prijevoza

C33 Obavljanje prijevoza robe

C34 Pružanje kulturnih, umjetničkih, sportskih, znanstvenih, obrazovnih, zabavnih i sličnih usluga, usluga pomoćnog prijevoza te procjena pokretne imovine i rad na pokretnoj imovini

C35 Pružanje usluga restorana i opskrbe pripremljenom hranom i pićima osim usluga predviđenih opcijom C37

C36 Obavljanje najma prijevoza

C37 Pružanje usluga restorana i opskrbe pripremljenom hranom i pićima za potrošnju na brodovima, u zrakoplovima ili vlakovima

C38 Pružanje usluga

obuhvaćeno odredbom za ne-Uniju

obuhvaćeno odredbom za Uniju

C39 Usluge za koje se primjenjuju pravila stvarne upotrebe i uživanja

**C40 Kontekst i daljnja pitanja**

**C41 Okvir za slobodan tekst odgovora**

**D) ZAHTJEV ZA DOSTAVU DOKUMENTACIJE**

Dostaviti kopije sljedećih dokumenata (vidjeti iznos i razdoblje u dijelovima B12 i B13)		
<input type="checkbox"/> D1 Fakture	<input type="radio"/> <i>Dostavljeno</i>	<input type="radio"/> <i>Nije dostupno</i>
<input type="checkbox"/> D2 Ugovori	<input type="radio"/> <i>Dostavljeno</i>	<input type="radio"/> <i>Nije dostupno</i>
<input type="checkbox"/> D3 Narudžbe	<input type="radio"/> <i>Dostavljeno</i>	<input type="radio"/> <i>Nije dostupno</i>
<input type="checkbox"/> D4 Dokaz plaćanja	<input type="radio"/> <i>Dostavljeno</i>	<input type="radio"/> <i>Nije dostupno</i>
<input type="checkbox"/> D5 Prijevozna dokumentacija	<input type="radio"/> <i>Dostavljeno</i>	<input type="radio"/> <i>Nije dostupno</i>
<input type="checkbox"/> D6 Evidencija vjerovnika o poreznom obvezniku u državi koja podnosi zahtjev	<input type="radio"/> <i>Dostavljeno</i>	<input type="radio"/> <i>Nije dostupno</i>
<input type="checkbox"/> D7 Evidencija dužnika o poreznom obvezniku u državi koja podnosi zahtjev	<input type="radio"/> <i>Dostavljeno</i>	<input type="radio"/> <i>Nije dostupno</i>
<input type="checkbox"/> D8 Evidencije aranžmana za premještanje dobara od do (1))	<input type="radio"/> <i>Dostavljeno</i>	<input type="radio"/> <i>Nije dostupno</i>
D9 Evidencija sustava za pružanje usluga na jednom mjestu (OSS) / sustava za pružanje usluga na jednom mjestu za uvoz (IOSS) od do (1))	<input type="radio"/> <i>Dostavljeno</i>	<input type="radio"/> <i>Nije dostupno</i>
<input type="checkbox"/> D10 Izvadci s bankovnog računa od do (1))	<input type="radio"/> <i>Dostavljeno</i>	<input type="radio"/> <i>Nije dostupno</i>
<input type="checkbox"/> D11 Drugo:	<input type="radio"/> <i>Dostavljeno</i>	<input type="radio"/> <i>Nije dostupno</i>

#### E) SPONTANA DOSTAVA INFORMACIJA (OPĆENITO)

- E1 Na temelju evidencije poreznog obveznika u državi pošiljateljici čini se da bi trebao biti registriran u državi primateljici.
- E2 Iz evidencije poreznog obveznika u državi pošiljateljici vidljivo je da mu je porezni obveznik u državi primateljici isporučio  robu /  usluge, ali podaci o tome ne mogu se pronaći u bazi VIES/Carina ni drugim izvornima podataka.
- E3 Iz evidencije poreznog obveznika u državi pošiljateljici vidljivo je da se mora platiti PDV na robu isporučenu poreznom obvezniku u državi primateljici, ali podaci nisu uneseni u bazu VIES/Carina ni druge izvore podataka.
- E4 Na temelju podataka iz baze VIES/Carina ili drugih izvora podataka porezni obveznik u državi primateljici obavio je isporuku poreznom obvezniku u državi pošiljateljici, ali taj porezni obveznik:

<input type="checkbox"/> nije prijavio kupnju <input type="checkbox"/> robe / primitak <input type="checkbox"/> usluga <input type="checkbox"/> tvrdi da nije kupio <input type="checkbox"/> robu / primio <input type="checkbox"/> usluge.		
<input type="checkbox"/> E5 Iz evidencije poreznog obveznika u državi pošiljateljici vidljivo je da se mora platiti PDV na usluge isporučene u državu primateljicu.		
<input type="checkbox"/> E6 Kontekst i dodatne informacije:		
<input type="checkbox"/> E7 Prilažem kopije faktura koje posjedujem.		
<b>F) PRIJEVARA S NEPOSTOJEĆIM TRGOVCEM: PROVJERA REGISTRACIJE / POSLOVNA AKTIVNOST</b>		
<b>(A) Identifikacija poduzeća</b>		
<b>Tijelo koje podnosi zahtjev</b>	<b>Tijelo koje prima zahtjev</b>	<b>Tijelo koje prima zahtjev<sup>163</sup></b>
F1 PDV identifikacijski broj (ako ga nema, porezni identifikacijski broj)  PDV broj:	F1 PDV identifikacijski broj (ako ga nema, porezni identifikacijski broj)  <input type="radio"/> Ispuniti  <input type="radio"/> Potvrditi  PDV broj:	    <input type="radio"/> Potvrđujemo <input type="radio"/> Ne potvrđujemo  PDV broj:
<input type="checkbox"/> PDV broj nije dostupan	<input type="checkbox"/> PDV broj nije dostupan	<input type="checkbox"/> PDV broj nije dostupan
Porezni identifikacijski broj:	Porezni identifikacijski broj:	Porezni identifikacijski broj:
F2 Ime	F2 Ime  <input type="radio"/> Ispuniti  <input type="radio"/> Potvrditi	    <input type="radio"/> Potvrđujemo <input type="radio"/> Ne potvrđujemo  Ime:
F3 Adresa	F3 Adresa  <input type="radio"/> Ispuniti  <input type="radio"/> Potvrditi	    <input type="radio"/> Potvrđujemo <input type="radio"/> Ne potvrđujemo  Adresa:

163 U ovaj treći stupac tijelo koje prima zahtjev upisuje informacije koje je zatražilo tijelo koje podnosi zahtjev (opcija „Ispuniti” u drugom stupcu označena križićem) ili potvrđuje točnost informacija koje je dostavilo tijelo koje podnosi zahtjev (opcija „Potvrditi” u drugom stupcu označena križićem, a informacije upisane).

F4 Sljedeći datumi u obliku (GGGG/MM/DD):	F4 Sljedeći datumi u obliku (GGGG/MM/DD):  <input type="radio"/> Ispuniti  <input type="radio"/> Potvrditi	  <input type="radio"/> Potvrđujemo <input type="radio"/> Ne potvrđujemo
(a) izdavanje PDV/poreznog identifikacijskog broja	(a) izdavanje PDV/poreznog identifikacijskog broja	(a) izdavanje PDV/poreznog identifikacijskog broja
(b) poništenje PDV/poreznog identifikacijskog broja	(b) poništenje PDV/poreznog identifikacijskog broja	(b) poništenje PDV/poreznog identifikacijskog broja
(c) osnivanje	(c) osnivanje	(c) osnivanje
F5 Vlasnici, povezani članovi, partneri, zastupnici, dionici ili osobe s drugim pravima u poduzeću	F5 Vlasnici, povezani članovi, partneri, zastupnici, dionici ili osobe s drugim pravima u poduzeću  <input type="radio"/> Ispuniti  <input type="radio"/> Potvrditi	  <input type="radio"/> Potvrđujemo <input type="radio"/> Ne potvrđujemo
(a) Ime	(a) Ime	(a) Ime
(b) Adresa	(b) Adresa	(b) Adresa
(c) Datum rođenja	(c) Datum rođenja	(c) Datum rođenja
(d) Državljanstvo	(d) Državljanstvo	(d) Državljanstvo
F6 Menadžeri/direktori	F6 Menadžeri/direktori  <input type="radio"/> Ispuniti  <input type="radio"/> Potvrditi	  <input type="radio"/> Potvrđujemo <input type="radio"/> Ne potvrđujemo
(a) Ime	(a) Ime	(a) Ime

(b) Adresa	(b) Adresa	(b) Adresa
(c) Datum rođenja	(c) Datum rođenja	(c) Datum rođenja
(d) Državljanstvo	(d) Državljanstvo	(d) Državljanstvo
<b>(B) Traženi podaci</b>		
<input type="checkbox"/> F7 Jesu li osobe iz F5 i F6 (i njihov datum rođenja ako je poznat) u nekoj od vaših baza podataka?	<input type="radio"/> Da <input type="radio"/> Ne	
<input type="checkbox"/> F8 Jesu li te osobe iz F5 i F6 kažnjavane za financijski kriminal?	<input type="checkbox"/> Informacije se ne mogu dati iz pravnih razloga. <input type="radio"/> Da <input type="radio"/> Ne	
<input type="checkbox"/> F9 Jesu li te osobe iz F5 i F6 bile uključene u prijevare s nepostojećim trgovcem ili druge oblike prijevare?	<input type="checkbox"/> Informacije se ne mogu dati iz pravnih razloga. <input type="radio"/> Da <input type="radio"/> Ne	
<input type="checkbox"/> F10 Borave li te osobe iz F5 i F6 na navedenoj adresi ili su s njom povezane?	<input type="radio"/> Da <input type="radio"/> Ne	
<input type="checkbox"/> F11 Je li navedena adresa adresa stanovanja/radnog mjesta/privremenog smještaja/računovodstva/drugo?	<input type="radio"/> Da <input type="radio"/> Ne	
<input type="checkbox"/> F12 Koja je poslovna aktivnost?		
<input type="checkbox"/> F13 Postoji li osnova za sumnju u ispunjavanje poreznih obveza poduzeća?	<input type="radio"/> Da <input type="radio"/> Ne	
<input type="checkbox"/> F14 Iz kojeg je razloga PDV broj poništen?		
<input type="checkbox"/> F15 Navedite povezana poduzeća <sup>164</sup> i njihov PDV identifikacijski broj te mišljenje o njihovoj vjerodostojnosti.		

---

164 To se odnosi na poduzeća koja imaju iste direktore i druge pravne, gospodarske ili financijske veze s poduzećem iz naslova A.

<input type="checkbox"/> F16 Navedite pojedinosti o poznatim bankovnim računima poduzeća u državi koja prima zahtjev i svih povezanih poduzeća.	
<input type="checkbox"/> F17 Navedite informacije iz rekapitulacijskih izvješća ili iz carinskih deklaracija o isporuci/stjecanju robe/usluga za godinu/godine:	
<input type="checkbox"/> F18 Navesti informacije iz prijave PDV-a o plaćanjima za godinu/godine:	
<input type="checkbox"/> F19 Dodatne napomene:	

<b>G) SPONTANA DOSTAVA INFORMACIJA (PRIJEVARA S NEPOSTOJEĆIM TRGOVCEM)</b>	
<b>Tijelo pošiljatelj</b>	<b>Tijelo primatelj</b>
<b>Identifikacija poduzeća</b>  G1 PDV identifikacijski broj (ako ga nema, porezni identifikacijski broj)  PDV broj:	<b>Identifikacija poduzeća</b>  G1 PDV identifikacijski broj (ako ga nema, porezni identifikacijski broj)  PDV broj:
<input type="checkbox"/> PDV broj nije dostupan	<input type="checkbox"/> PDV broj nije dostupan
Porezni identifikacijski broj:	Porezni identifikacijski broj:
G2 Ime	G2 Ime
G3 Adresa	G3 Adresa
G4 Sljedeći datumi u obliku (GGGG/MM/DD):	G4 Sljedeći datumi u obliku (GGGG/MM/DD):
(a) izdavanje PDV/poreznog identifikacijskog broja	(a) izdavanje PDV/poreznog identifikacijskog broja
(b) poništenje PDV/poreznog identifikacijskog broja	(b) poništenje PDV/poreznog identifikacijskog broja
(c) osnivanje	(c) osnivanje
G5 Vlasnici, povezani članovi, partneri, zastupnici, dionici ili osobe s drugim pravima u poduzeću	G5 Vlasnici, povezani članovi, partneri, zastupnici, dionici ili osobe s drugim pravima u poduzeću
(a) Ime	(a) Ime
(b) Adresa	(b) Adresa
(c) Datum rođenja	(c) Datum rođenja
(d) Državljanstvo	(d) Državljanstvo



G6 Menadžeri, direktori	G6 Menadžeri, direktori
(a) Ime	(a) Ime
(b) Adresa	(b) Adresa
(c) Datum rođenja	(c) Datum rođenja
(d) Državljanstvo	(d) Državljanstvo
Dodatne napomene	

**H) POVRATNE INFORMACIJE<sup>165</sup>**

**Rezultati povezani s dostavljenim informacijama:**

**1) Dostavljene informacije:**

rezultirale su dodatnim utvrđivanjem PDV-a ili drugih poreza Navesti pojedinosti o vrsti i iznosu utvrđenog poreza:

Vrsta poreza:

Dodatno utvrđeni porez:

Kazna:

- rezultirale su upisom u registar obveznika PDV-a
- rezultirale su brisanjem iz registra obveznika PDV-a
- rezultirale su poništenjem PDV broja iz VIES-a ili baze podataka poreznih obveznika PDV-a
- rezultirale su ispravkom prijava PDV-a
- dovele su do pokretanja administrativne provjere
- dovele su do pokretanja novog postupka poslovnog nadzora ili su iskorištene u nadzoru koji je u tijeku
- dovele su do pokretanja istrage prijevare
- rezultirale su zahtjevom za informacije
- dovele su do prisutnosti u službenim prostorijama ili do sudjelovanja u upravnim istražnim radnjama

---

165 Dostavlja ih nadležno tijelo koje prima informacije.

dovele su do multilateralne kontrole (MLC)

rezultirale su drugim postupcima:

nisu rezultirale bitnim mjerama.

**2) Dodatne napomene:**

Datum dostave:

### *Odjeljak 3.: Pomoć pri naplati*

#### Članak 3.1.: Komunikacija

Zahtjev poslan elektroničkim putem za primjenu glave III. Protokola šalje se između poštanskih sandučića CCN-a koji su uspostavljeni za vrstu poreza ili carine na koju se zahtjev odnosi, osim ako se središnji uredi za vezu podnositelja zahtjeva i države koja prima zahtjev dogovore da se jedan od poštanskih sandučića može koristiti za zahtjeve koji se odnose na različite vrste poreza ili carina.

Međutim, ako se zahtjev za dostavu dokumenata odnosi na više vrsta poreza ili carina, tijelo koje podnosi zahtjev taj zahtjev šalje u poštanski sandučić uspostavljen za barem jednu vrstu potraživanja navedenih u dokumentima o kojima treba obavijestiti.

Članak 3.2.: Provedbena pravila koja se odnose na jedinstveni instrument kojim se omogućuje izvršenje u državi koja prima zahtjev

1. Administrativne kazne, globe, pristojbe i dodatne naknade te kamate i troškovi iz članka 2. stavka 1. točke (b) Protokola koji, u skladu s pravilima na snazi u državi koja podnosi zahtjev, mogu dospijevati od datuma početnog instrumenta kojim se omogućuje izvršenje do dana koji prethodi datumu slanja zahtjeva za naplatu mogu se dodati jedinstvenom instrumentu kojim se omogućuje izvršenje u državi koja prima zahtjev.

2. Jedan jedinstveni instrument kojim se omogućuje izvršenje u državi koja prima zahtjev može se izdati za više potraživanja i više osoba u skladu s prvobitnim instrumentom ili prvobitnim instrumentima kojima se omogućuje izvršenje u državi koja je podnijela zahtjev.

3. Ako su prvobitni instrumenti kojima se omogućuje izvršenje za više potraživanja u državi koja podnosi zahtjev već zamijenjeni općim instrumentom kojim se omogućuje izvršenje za sva ta potraživanja u toj državi, jedinstveni instrument kojim se omogućuje izvršenje u državi koja prima zahtjev može se temeljiti na prvobitnim instrumentima kojima se omogućuje izvršenje u državi koja podnosi zahtjev ili na općem instrumentu koji obuhvaća prvobitne instrumente u državi koja podnosi zahtjev.

4. Ako prvobitni instrument naveden u stavku 2. ili opći instrument naveden u stavku 3. sadržava više potraživanja, od kojih je jedno ili njih više već naplaćeno, jedinstveni instrument kojim

se omogućuje izvršenje u državi koja prima zahtjev odnosi se samo na ona potraživanja za koja je zatražena pomoć pri njihovoj naplati.

5. Ako prvobitni instrument naveden u stavku 2. ili opći instrument naveden u stavku 3. sadržava više potraživanja, tijelo koje podnosi zahtjev može navesti ta potraživanja u drugim jedinstvenim instrumentima kojima se omogućuje izvršenje u državi koja prima zahtjev, u skladu s podjelom nadležnosti odnosnih ureda za naplaćivanja temeljenoj na vrsti poreza u državi koja prima zahtjev.

6. Ako se zahtjev ne može poslati unutar mreže CCN te se šalje poštom, jedinstveni instrument kojim se omogućuje izvršenje u državi koja prima zahtjev potpisuje propisno ovlašteni službenik tijela koje podnosi zahtjev.

#### Članak 3.3.: Konverzija iznosa koji se trebaju naplatiti

1. Tijelo koje podnosi zahtjev iskazuje iznos potraživanja koje treba naplatiti u valuti države koja podnosi zahtjev i u valuti države koja prima zahtjev.

2. Za zahtjeve poslane Ujedinjenoj Kraljevini tečaj koji se primjenjuje za potrebe pomoći pri naplati je tečaj koji je Europska središnja banka objavila na dan koji prethodi datumu slanja zahtjeva. Ako takav tečaj nije dostupan na taj dan, primjenjuje se zadnji tečaj koji je Europska središnja banka objavila prije datuma na koji je poslan zahtjev.

Za zahtjeve poslane državi članici, tečaj koji se primjenjuje za potrebe pomoći pri naplati je tečaj koji je Središnja banka Ujedinjene Kraljevine (Bank of England) objavila na dan koji prethodi datumu slanja zahtjeva. Ako takav tečaj nije dostupan na taj dan, primjenjuje se zadnji tečaj koji je Središnja banka Ujedinjene Kraljevine (Bank of England) objavila prije dana na koji je poslan zahtjev.

3. Kako bi se iznos potraživanja koji proizlazi iz prilagodbe navedene u članku 2. stavku 30. Protokola konvertirao u valutu države tijela koje prima zahtjev, tijelo koje podnosi zahtjev primjenjuje tečaj koji je primijenilo u svojem prvobitnom zahtjevu.

#### Članak 3.4.: Prijenos naplaćenih iznosa

1. Doznaka naplaćenih iznosa izvršava se u roku od dva mjeseca od datuma izvršenja naplate, osim ako se države dogovore drukčije.

2. Međutim, ako se mjere naplate koje je poduzelo koje prima zahtjev osporavaju iz razloga koji ne spada pod nadležnost države koja je zahtjev podnijela, tijelo koje prima zahtjev može pričekati s prebacivanjem iznosa naplaćenih u vezi s potraživanjem države koja je podnijela zahtjev dok se spor ne riješi, ako su ispunjena sljedeća dva uvjeta:

(a) tijelo kojemu je upućen zahtjev smatra da će ishod osporavanja vjerojatno biti povoljan za dotičnu stranku; i

(b) tijelo koje podnosi zahtjev nije izjavilo da će nadoknaditi već prebačene iznose ako ishod osporavanja bude povoljan za dotičnu stranku.

3. Ako je tijelo koje podnosi zahtjev izjavilo da će u skladu s drugim stavkom točkom (b) izvršiti povrat, ono unutar mjesec dana od primitka zahtjeva za povrat vraća naplaćene iznose koje je tijelo

kojemu je upućen zahtjev već prebacilo. Svaku drugu dospjelu odštetu u tom slučaju snosi isključivo tijelo koje prima zahtjev.

#### Članak 3.5.: Nadoknada naplaćenih iznosa

Tijelo koje prima zahtjev obavještuje tijelo koje podnosi zahtjev o svim mjerama poduzetima u državi koja prima zahtjev radi povrata naplaćenih iznosa ili naknade u vezi s naplatom osporenih potraživanja odmah nakon što je tijelo koje prima zahtjev obaviješteno o takvoj mjeri.

Tijelo koje prima zahtjev što je više moguće uključuje tijelo koje podnosi zahtjev u postupke utvrđivanja iznosa koji treba vratiti i dospjele odštete. Nakon primanja obrazloženog zahtjeva od tijela koje prima zahtjev, tijelo koje podnosi zahtjev unutar dva mjeseca od primitka tog zahtjeva prebacuje vraćene iznose i plaćenu odštetu.

#### Članak 3.6.: Standardni obrasci

1. Za jedinstveni obrazac za dostavu dokumenata uz zahtjev za dostavu dokumenata iz članka 23. Protokola države upotrebljavaju obrazac utvrđen u skladu s obrascem A.
2. Za jedinstveni instrument kojim se omogućuje izvršenje u državi koja prima zahtjev, iz članka 27. Protokola, uz zahtjev za naplatu ili zahtjev za mjere predostrožnosti, ili za revidirani jedinstveni instrument kojim se omogućuje izvršenje u državi koja prima zahtjev, iz članka 2. stavka 30. Protokola, države upotrebljavaju obrazac utvrđen u skladu s obrascem B.
3. Za zahtjev za informacije iz članka 20. Protokola države upotrebljavaju obrazac utvrđen u skladu s obrascem C.
4. Za zahtjev za obavješćivanje iz članka 23. Protokola države upotrebljavaju obrazac utvrđen u skladu s obrascem D.
5. Za zahtjev za naplatu ili za mjere predostrožnosti iz članaka 25. i 31. Protokola države upotrebljavaju obrazac utvrđen u skladu s obrascem E.
6. Ako se obrasci šalju elektroničkim putem, njihova se struktura i izgled mogu prilagoditi zahtjevima i mogućnostima sustava elektroničke komunikacije, uz uvjet da se sadržani podaci i informacije bitno ne izmijene u odnosu na obrasce u nastavku.

## Predložak A

### Jedinstveni obrazac za dostavu dokumenata koji sadržava informacije o dostavljenim dokumentima

(koji se šalje primatelju dostave) <sup>(1)</sup>

Ovaj dokument prilaže se dokumentima koje dostavlja nadležno tijelo sljedeće države: [ime države koja prima zahtjev].

Ova se dostava odnosi na dokumente nadležnih tijela sljedeće države: [ime države koja podnosi zahtjev], koje je zatražilo pomoć pri dostavi dokumenata, u skladu s člankom 23. Protokola između Europske unije i Ujedinjene Kraljevine o administrativnoj suradnji i suzbijanju prijevara u području poreza na dodanu vrijednost i o uzajamnoj pomoći pri naplati poreznih i carinskih potraživanja.

#### A. PRIMATELJ DOSTAVE

— ime:

— adresa (poznata ili pretpostavljena):

— ostali podaci relevantni za utvrđivanje identiteta primatelja:

#### B. SVRHA DOSTAVE

Ova je dostava namijenjena tome da se:

- primatelj obavijesti o dokumentima kojima je priložen ovaj dokument.
- prekine rok zastare koji se odnosi na potraživanja navedena u dostavljenim dokumentima.
- primatelju potvrdi njegova obveza plaćanja iznosa navedenih u odjeljku D.

Napominjemo da nadležna tijela u slučaju neplaćanja mogu poduzeti mjere izvršenja i/ili predostrožnosti kako bi osigurala naplatu potraživanja. To može prouzročiti dodatne troškove na teret primatelja.

Vi ste primatelj ove dostave jer se smatra da ste:

- glavni dužnik
- sudužnik
- osoba koja nije (su)dužnik, a odgovorna je za namirenje poreza, carina i drugih mjera ili za druga potraživanja koja se odnose na te poreze, carine i druge mjere u skladu s važećim zakonodavstvom države koja je podnijela zahtjev
- osoba koja nije (su)dužnik, a drži imovinu koja pripada (su)dužniku ili ima dugove prema (su)dužniku ili bilo kojoj drugoj odgovornoj osobi
- treća strana na koju mogu utjecati mjere izvršenja koje se odnose na druge osobe.

(Sljedeći podatak pojavljuje se ako je primatelj dostave osoba koja nije (su)dužnik, a koja drži imovinu koja pripada (su)dužniku ili ima dugove prema (su)dužniku ili bilo kojoj drugoj odgovornoj osobi, ili je treća strana na koju mogu utjecati mjere izvršenja koje se odnose na druge osobe:

Dostavljeni dokumenti odnose se na potraživanja koja se odnose na poreze i carine za koje su odgovorne sljedeće osobe

glavni dužnik: [ime i adresa (poznata ili pretpostavljena)]

sudužnik: [ime i adresa (poznata ili pretpostavljena)]

osoba koja nije (su)dužnik, a odgovorna je za namirenje poreza, carina i drugih mjera ili za druga potraživanja koja se odnose na te poreze, carine i druge mjere u skladu s važećim zakonodavstvom

države koja je podnijela zahtjev: [ime i adresa (poznata ili pretpostavljena)]).

Tijelo podnosi zahtjev iz države koja je podnijela zahtjev, (ime države koja podnosi zahtjev), pozvalo je nadležna tijela (ime države koja prima zahtjev) da ovu dostavu izvrše prije [datum]. Napominjemo da se taj datum ne odnosi konkretno na bilo koji rok zastare.

### C. UREDI NADLEŽNI ZA DOSTAVLJENE DOKUMENTE

Ured nadležan za priložene dokumente:

- ime:
- adresa:
- ostali podaci za kontakt:
- jezici na kojima se može obratiti tom uredu:

Daljnje informacije o  dostavljenim dokumentima  i/ili mogućnosti osporavanja obveza mogu se dobiti od

prethodno navedenog ureda nadležnog za priložene dokumente, i/ili

sljedećeg ureda:

- ime:
- adresa:
- ostali podaci za kontakt:
- jezici na kojima se može obratiti tom uredu:

### D. OPIS DOSTAVLJENIH DOKUMENATA

Dokument [broj]

- Referentni broj:
- Datum izdavanja:
- Vrsta dostavljenog dokumenta:
  - porezno rješenje
  - platni nalog
  - odluka donesena nakon upravne žalbe
  - drugi upravni dokument:
  - presuda ili nalog koje je donio:
  - druga sudska pismena:
- Naziv dotičnih potraživanja (na jeziku države koja je podnijela zahtjev):
- Vrsta dotičnih potraživanja:

— Iznos dotičnih potraživanja:

glavnica:

upravne i novčane kazne:

kamata dospjela do [datum]:

troškovi dospjeli do [datum]:

pristojbe za potvrde i slične dokumente koji se izdaju u vezi s upravnim postupcima u odnosu na potraživanja navedena u točki [x]:

ukupni iznos tih potraživanja:

— Iznos naveden pod točkom [x] treba uplatiti:

prije:

unutar [broj] kalendarskih dana od datuma ove dostave

bez odgode

— Ovo plaćanje treba izvršiti u korist:

- ime vlasnika bankovnog računa:
- međunarodni broj bankovnog računa (IBAN):
- međunarodna oznaka banke (BIC):
- ime banke:
- Opis plaćanja/poziv na broj:
- Primatelj može odgovoriti na dokumente koji se ovim putem dostavljaju.
  - posljednji dan za odgovor:
  - rok za odgovor:
  - ime i adresa nadležnog tijela kojemu se može poslati odgovor:
- Mogućnost osporavanja:
  - rok za osporavanje potraživanja ili dostavljenih dokumenata već je istekao.
  - posljednji dan za osporavanje potraživanja:
  - rok za osporavanje potraživanja: [broj kalendarskih dana] od
    - datuma ove obavijesti.
    - izdavanja dostavljenih dokumenata
    - drugog datuma:
  - ime i adresa tijela kojemu treba podnijeti osporavanje:
- Napominjemo da su u skladu s člankom 29. prethodno navedenog Protokola između Europske Unije i Ujedinjene Kraljevine sporovi koji se odnose na potraživanje, instrumente kojima se omogućuje izvršenje i sve ostale dokumente koje izdaju nadležna tijela države koja podnosi zahtjev, to jest [ime države koja podnosi zahtjev], u nadležnosti tijela države koja podnosi zahtjev, to jest [ime države koja podnosi zahtjev].
- Takvi sporovi uređuju se postupovnim i jezičnim pravilima koja se primjenjuju u državi koja je podnijela zahtjev [ime države koja je podnijela zahtjev].
- napominjemo da naplata može započeti prije isteka roka za osporavanje.
- Ostale informacije:

(<sup>1</sup>) Navodi u kurzivu nisu obvezni.

#### Predložak B

**Jedinstveni instrument kojim se omogućuje izvršenje naplate obuhvaćenih člankom 27. Protokola između Europske unije i Ujedinjene Kraljevine o administrativnoj suradnji i suzbijanju prijevare u području poreza na dodanu vrijednost i o uzajamnoj pomoći pri naplati poreznih i carinskih potraživanja (<sup>1</sup>)**

#### **JEDINSTVENI INSTRUMENT KOJIM SE OMOGUĆUJE Izvršenje naplate potraživanja**

- Datum izdavanja:
- Referentni broj:

#### **REVIDIRANI JEDINSTVENI INSTRUMENT KOJIM SE OMOGUĆUJE Izvršenje naplate potraživanja**

- Datum izdavanja izvornog jedinstvenog instrumenta:

— Datum revizije:

— Razlog revizije:

presuda ili nalog [ime suda] od [datum]

upravno rješenje od [datum]

— Referentni broj:

Država u kojoj se izdaje ovaj dokument: [ime države koja je podnijela zahtjev]

Mjere naplate koje poduzima država koja prima zahtjev temelje se na:

jedinstvenom instrumentu kojim se omogućuje izvršenje, u skladu s člankom 27. prethodno navedenog protokola.

revidiranom jedinstvenom instrumentu kojim se omogućuje izvršenje u skladu s člankom 30. prethodno navedenog protokola (kako bi se uzela u obzir odluka nadležnog tijela navedenog u članku 29. stavku 1. tog protokola).

Ovaj je dokument jedinstveni instrument kojim se omogućuje izvršenje (uključujući mjere predostrožnosti). Odnosi se na potraživanja navedena u nastavku koja ostaju neplaćena u državi koja je podnijela zahtjev, to jest [ime države koja je podnijela zahtjev]. Prvobitni instrument kojim se omogućuje izvršenje naplate tih potraživanja je dostavljen u mjeri u kojoj je to propisano nacionalnim zakonodavstvom države koja je podnijela zahtjev [ime države koja je podnijela zahtjev]. U skladu s člankom 29. prethodno navedenog protokola sporovi koji se odnose na potraživanja u isključivoj su nadležnosti nadležnih tijela države koja je podnijela zahtjev, to jest [ime države koja je podnijela zahtjev]. Takvi sporovi podnose se tim tijelima u skladu s postupovnim i jezičnim pravilima koja se primjenjuju u državi koja je podnijela zahtjev [ime države koja je podnijela zahtjev].

## OPIS POTRAŽIVANJA I DOTIČNIH OSOBA

### Identifikacija potraživanja [broj]

1. Upućivanje:

2. Vrsta dotičnih potraživanja:

3. Naziv dotičnog poreza/dotične carine:

4. Dotični rok ili datum:

5. Datum utvrđivanja potraživanja:

6. Datum od kojeg je moguće izvršenje:

7. Iznos potraživanja koje još nije podmireno:

glavnica:

upravne i novčane kazne:

kamata dospjela do datuma prije dana kada je poslan zahtjev:

troškovi dospjeli do datuma prije dana kada je poslan zahtjev:

ukupni iznos tog potraživanja:

8. Datum dostave prvobitnog instrumenta kojim se omogućuje izvršenje u državi koja je podnijela zahtjev: (ime države koja je podnijela zahtjev):

datum:

podaci nisu dostupni

9. Ured nadležan za utvrđivanje potraživanja:

— ime:

— adresa:

— ostali podaci za kontakt:

— jezici na kojima se može obratiti tom uredu:

10. Daljnje informacije o potraživanju ili o mogućnostima osporavanja obveze plaćanja mogu se



dobiti od:

- prethodno navedenog ureda
- sljedećeg ureda nadležnog za jedinstveni instrument kojim se omogućuje izvršenje:
  - ime:
  - adresa:
  - ostali podaci za kontakt:
  - jezici na kojima se može obratiti tom uredu:

#### **Identifikacija osoba na koje se odnose nacionalni instrumenti kojima se omogućuje izvršenje**

(a) Sljedeća osoba navedena je u nacionalnim instrumentima kojima se omogućuje izvršenje

- fizička osoba
- drugo
  - ime:
  - adresa (poznata ili pretpostavljena)
  - ostali podaci relevantni za utvrđivanje identiteta primatelja
- pravni zastupnik
  - ime:
  - adresa (poznata ili pretpostavljena)
  - ostali podaci relevantni za utvrđivanje identiteta primatelja

Uzrok odgovornosti:

- glavni dužnik
- sudužnik
- osoba koja nije (su)dužnik, a odgovorna je za namirenje poreza, carina i drugih mjera ili za druga potraživanja koja se odnose na te poreze, carine i druge mjere u skladu s važećim zakonodavstvom države koja je podnijela zahtjev

(Sljedeće osobe također su navedene u nacionalnim instrumentima kojima se omogućuje izvršenje:

- fizička osoba
- drugo
  - ime:
  - adresa (poznata ili pretpostavljena):
  - ostali podaci relevantni za utvrđivanje identiteta primatelja:
- pravni zastupnik
  - ime:
  - adresa (poznata ili pretpostavljena):
  - ostali podaci relevantni za utvrđivanje identiteta primatelja:

Uzrok odgovornosti:

- glavni dužnik
- sudužnik
- osoba koja nije (su)dužnik, a odgovorna je za namirenje poreza, carina i drugih mjera ili za druga potraživanja koja se odnose na te poreze, carine i druge mjere u skladu s važećim zakonodavstvom države koja je podnijela zahtjev

#### **Ostale informacije:**

##### **Sveukupni iznos potraživanja**

- u valuti države koja je podnijela zahtjev:
- u valuti države koja prima zahtjev:

*Ovaj su dokument usuglasile Europska unija i Ujedinjena Kraljevina, a dostupan je samo informativno. Do datuma početka primjene iz njega ne proizlaze nikakva prava. Numeriranje članaka je provizorno.*

<sup>(1)</sup> Navodi u kurzivu nisu obvezni.

### Obrazac C – zahtjev za informacije

ZAHTJEV	ZA	INFORMACIJE
Na temelju članka 20. Protokola između Europske unije i Ujedinjene Kraljevine o administrativnoj suradnji i suzbijanju prijevара u području poreza na dodanu vrijednost i o uzajamnoj pomoći pri naplati poreznih i carinskih potraživanja		
<b>Upućivanje: AA_RA_aaaaaaaaa_rrrrrrrrrr_20YYMMDD_xxxxxx_RI</b>		

Vrsta potraživanja:

1. DRŽAVA TIJELA KOJE PODNOSI ZAHTJEV		
<b>A. Tijelo koje podnosi zahtjev</b>  <u>Zemlja:</u> <u>Ime:</u> Telefon: <u>Referentni broj predmeta:</u> Ime službenika koji obrađuje zahtjev: Jezične vještine		<b>B. Ured koji pokreće zahtjev</b>  Ime: Adresa: Poštanski broj: Grad: Telefon: E-adresa: Referentni broj predmeta: Ime službenika koji obrađuje zahtjev:

2. DRŽAVA TIJELA KOJE PRIMA ZAHTJEV	
<b>A. Tijelo koje prima zahtjev</b>  <u>Zemlja:</u> <u>Ime:</u> Telefon: <u>Referentni broj predmeta:</u> Ime službenika koji obrađuje zahtjev: Jezične vještine	<b>B. Ured koji obrađuje zahtjev</b>  Ime: Adresa: Poštanski broj: Grad: Telefon: E-adresa: Referentni broj predmeta: Ime službenika koji obrađuje zahtjev:

### **3. INFORMACIJE O ZAHTJEVU**

- Mi, tijelo koje podnosi zahtjev, tražimo od tijela koje prima zahtjev da osobe na koje se zahtjev odnosi ne obavijesti o zahtjevu.
- Mi, tijelo koje podnosi zahtjev, potvrđujemo da će se na informacije koje se dostavljaju primjenjivati odredbe o povjerljivosti definirane u prethodno navedenoj pravnoj osnovi.

#### 4. Informacije o dotičnoj osobi

##### A. Traže se informacije o:

Za fizičke osobe:

Ime:

Prezime:

Djevojačko ime:

Datum rođenja:

Mjesto rođenja:

PDV broj:

Porezni identifikacijski broj:

Ostali identifikacijski podaci:

Adresa osobe:  poznata —  pretpostavljena

— ulica i broj:

— pojedinosti o adresi:

— poštanski broj i mjesto:

— zemlja:

Ili za pravne subjekte:

Tvrtka društva:

Pravni status:

PDV broj:

Porezni identifikacijski broj:

Ostali identifikacijski podaci:

Adresa pravne osobe:  poznata —  pretpostavljena

— ulica i broj:

— pojedinosti o adresi:

— poštanski broj i mjesto:

— zemlja:

Pravni zastupnik

Ime:

Adresa pravnog zastupnika:  poznata —  pretpostavljena

Ulica i broj:

Pojedinosti o adresi:

Poštanski broj i mjesto:

Zemlja:

##### B. Odgovornost: dotična osoba je:

glavni dužnik;

sudužnik;

osoba koja nije (su)dužnik, a odgovorna je za namirenje poreza, carina i drugih mjera ili za druga potraživanja koja se odnose na te poreze, carine i druge mjere u skladu s važećim zakonodavstvom države koja je podnijela zahtjev;

osoba koja nije (su)dužnik, a drži imovinu koja pripada (su)dužniku ili ima dugove prema (su)dužniku ili bilo kojoj drugoj odgovornoj osobi;

treća strana na koju mogu utjecati mjere izvršenja koje se odnose na druge osobe.

**C. Druge relevantne informacije o prethodno navedenim osobama:**

- Broj bankovnog računa  
 — broj bankovnog računa (IBAN):  
 — međunarodna oznaka banke (BIC):  
 — ime banke:
- Podaci o automobilu na dan 20GG/MM/DD  
 — broj registarske pločice:  
 — marka automobila:  
 — boja automobila:
- Procijenjeni ili privremeni ili  točan iznos potraživanja:  
 Ostalo:

**5. TRAŽENI PODACI:**

- Informacije o identitetu dotične osobe (za fizičke osobe: puno ime, datum i mjesto rođenja; za pravne osobe: ime i pravni status poduzeća)
- Informacije o adresi
- Informacije o dobiti i imovini za naplatu
- Informacije o nasljednicima i/ili pravnim sljednicima
- Ostalo:

**6. POSTUPANJE U SKLADU SA ZAHTJEVOM ZA INFORMACIJE**

<b>Datum</b>	<b>Br.</b>	<b>Poruka</b>	<b>Tijelo koje podnosi zahtjev</b>	<b>Tijelo koje prima zahtjev</b>
<i>datum</i>	<b>1.</b>	<input type="checkbox"/> Mi, tijelo koje prima zahtjev, potvrđujemo primitak zahtjeva.		
<i>datum</i> <input type="checkbox"/> U kombinaciji s potvrdom	<b>2.</b>	<input type="checkbox"/> Mi, tijelo koje prima zahtjev, pozivamo tijelo koje podnosi zahtjev da u zahtjev unese sljedeće dodatne informacije:		
<i>datum</i>	<b>3.</b>	<input type="checkbox"/> Mi, tijelo koje prima zahtjev, još nismo primili tražene dodatne informacije te ćemo zaključiti zahtjev ako te informacije ne primimo do 20GG/MM/DD.		
<i>datum</i>	<b>4.</b>	<input type="checkbox"/> Mi, tijelo koje podnosi zahtjev, <b>a</b> na zahtjev dostavlja sljedeće dodatne informacije:  <input type="checkbox"/> <b>b</b> ne može dostaviti tražene dodatne informacije (jer: )		
<i>datum</i>	<b>5.</b>	<input type="checkbox"/> Mi, tijelo koje prima zahtjev, potvrđujemo primitak dodatnih informacija i možemo početi s postupanjem.		
<i>datum</i>	<b>6.</b>	<input type="checkbox"/> Mi, tijelo koje prima zahtjev, ne pružamo pomoć i zatvaramo predmet jer:  <input type="checkbox"/> <b>a</b> nije nadležno za potraživanje na koje se zahtjev odnosi. <input type="checkbox"/> <b>b</b> potraživanje je starije nego što je to predviđeno Protokolom. <input type="checkbox"/> <b>c</b> iznos potraživanja manji je od praga.  <input type="checkbox"/> <b>d</b> ne može dobiti te informacije za potrebe naplate sličnih nacionalnih potraživanja. <input type="checkbox"/> <b>e</b> došlo bi do otkrivanja trgovačke, industrijske ili poslovne tajne. <input type="checkbox"/> <b>f</b> otkrivanjem tih informacija mogla bi se ugroziti sigurnost ili bi ono bilo u suprotnosti s javnim poretkom države. <input type="checkbox"/> <b>g</b> tijelo koje podnosi zahtjev nije dostavilo sve zatražene dodatne informacije. <input type="checkbox"/> <b>h</b> drugi razlog:		

<i>datum</i>	<b>7</b>	<input type="checkbox"/> Mi, tijelo koje podnosi zahtjev, tražimo da nas se obavijesti o trenutnom statusu našeg zahtjeva.
<i>datum</i>	<b>8</b>	Mi, tijelo koje prima zahtjev, trenutno ne možemo dostaviti informacije jer: <input type="checkbox"/> smo zatražili informacije od drugih javnih tijela. <input type="checkbox"/> smo zatražili informacije od treće strane. <input type="checkbox"/> pripremamo osobni poziv. <input type="checkbox"/> drugi razlog:
<i>datum</i>	<b>9</b>	Tražene informacije ne mogu se dobiti jer: <input type="checkbox"/> <b>a</b> dotična osoba nije poznata. <input type="checkbox"/> <b>b</b> su podaci za identifikaciju dotične osobe nedostatni. <input type="checkbox"/> <b>c</b> dotična osoba se preselila na nepoznatu adresu. <input type="checkbox"/> <b>d</b> tražene informacije nisu dostupne. <input type="checkbox"/> <b>e</b> drugi razlog:
<i>datum</i>	<b>10</b>	<input type="checkbox"/> Mi, tijelo koje prima zahtjev, dostavljamo ovaj dio traženih informacija:
<i>datum</i>	<b>11</b>	Mi, tijelo koje prima zahtjev, dostavljamo sve tražene informacije (ili njihov konačni dio): <input type="checkbox"/> <b>a</b> Identitet potvrđen <input type="checkbox"/> <b>b</b> Adresa potvrđena <input type="checkbox"/> <b>c</b> Ovi podaci o identitetu dotične osobe izmijenjeni su (ili dodani): <i>Za fizičke osobe:</i> <input type="checkbox"/> Ime: <input type="checkbox"/> Prezime: <input type="checkbox"/> Djevojačko prezime: <input type="checkbox"/> Datum rođenja: <input type="checkbox"/> Mjesto rođenja: <i>Za pravne osobe:</i> <input type="checkbox"/> Pravni status: <input type="checkbox"/> Tvrtka društva: <input type="checkbox"/> <b>d</b> Ovi podaci o adresi izmijenjeni su (ili dodani): <input type="checkbox"/> Ulica i broj: <input type="checkbox"/> Pojedivosti o adresi: <input type="checkbox"/> Poštanski broj i mjesto: <input type="checkbox"/> Zemlja: <input type="checkbox"/> Telefon: <input type="checkbox"/> Telefaks: <input type="checkbox"/> E-adresa:

	<input type="checkbox"/> <b>e</b> Financijska situacija: <input type="checkbox"/> Poznati bankovni račun: Broj bankovnog računa (IBAN): ... Međunarodna oznaka banke (BIC): ... ime banke: ... <input type="checkbox"/> Pojediniosti o zaposlenju: <input type="checkbox"/> Zaposlen — <input type="checkbox"/> Samozaposlen — <input type="checkbox"/> Nezaposlen <input type="checkbox"/> Čini se da dotična osoba nema sredstava za namiru duga/imovine za pokriće naplate <input type="checkbox"/> Dotična je osoba u stečaju/nesolventna: — Datum naloga: — Datum objave: — Pojediniosti o stečajnom upravitelju: ...Ime: ...Ulica i broj: ...Pojediniosti o adresi: ...Poštanski broj i mjesto: ...Zemlja: <input type="checkbox"/> Čini se da dotična osoba ima: <input type="checkbox"/> ograničena sredstva za djelomičnu namiru duga <input type="checkbox"/> dostatna sredstva/imovinu za naplatu <input type="checkbox"/> Primjedbe:
	<input type="checkbox"/> <b>f</b> Dug se osporava <input type="checkbox"/> dotičnoj je osobi savjetovano da ospori potraživanje u državi tijela koje podnosi zahtjev <input type="checkbox"/> upućivanje na spor, ako je dostupno: <input type="checkbox"/> dodatne pojediniosti u prilogu
	<input type="checkbox"/> <b>g</b> Dužnik je preminuo GGGG/MM/DD <input type="checkbox"/> <b>h</b> Ime i adresa nasljednika/izvršitelja oporuke: <input type="checkbox"/> <b>i</b> Ostale napomene:
	<input type="checkbox"/> <b>j</b> Preporučujem da se postupci naplate pokrenu
	<input type="checkbox"/> <b>k</b> Preporučujem da se postupci naplate ne pokrenu
<i>datum</i>	<b>12</b> <input type="checkbox"/> Mi, tijelo koje podnosi zahtjev, povlačimo svoj zahtjev za informacije.
<i>datum</i>	<b>13</b> <input type="checkbox"/> ostalo: primjedba <input type="radio"/> tijela koje podnosi zahtjev ili <input type="radio"/> tijela koje prima zahtjev:



Obrazac D – zahtjev za informacije

<b>ZAHOTJEV</b>	<b>ZA</b>	<b>OBAVJEŠĆIVANJE</b>
<p>Na temelju članka 23. Protokola između Europske unije i Ujedinjene Kraljevine o administrativnoj suradnji i suzbijanju prijevара u području poreza na dodanu vrijednost i o uzajamnoj pomoći pri naplati poreznih i carinskih potraživanja</p>		
<p><b>Upućivanje: AA_RA_aaaaaaaa_rrrrrrrrrr_20YMMDD_XXXXXX_RN</b></p>		

Vrsta potraživanja:

<b>1. DRŽAVA TIJELA KOJE PODNOSI ZAHOTJEV</b>	
<p><b>A. Tijelo koje podnosi zahtjev</b></p> <p><u>Zemlja:</u> <u>Ime:</u> Telefon: <u>Referentni broj predmeta:</u></p> <p>Ime službenika koji obrađuje zahtjev: Jezične vještine:</p>	<p><b>B. Ured koji pokreće zahtjev</b></p> <p>Ime: Adresa: Poštanski broj: Grad: Telefon: E-adresa: Referentni broj predmeta: Ime službenika koji obrađuje zahtjev:</p>

<b>2. DRŽAVA TIJELA KOJE PRIMA ZAHOTJEV</b>	
<p><b>A. Tijelo koje prima zahtjev</b></p> <p><u>Zemlja:</u> <u>Ime:</u> Telefon: <u>Referentni broj predmeta:</u></p> <p>Ime službenika koji obrađuje zahtjev: Jezične vještine:</p>	<p><b>B. Ured koji obrađuje zahtjev</b></p> <p>Ime: Adresa: Poštanski broj: Grad: Telefon: E-adresa: Referentni broj predmeta: Ime službenika koji obrađuje zahtjev:</p>

<b>3 INFORMACIJE O ZAHOTJEVU</b>
<input type="checkbox"/> Konačni datum za dostavu tih dokumenata kako bi se izbjegli problemi povezani s rokom zastare ( <i>ako je potrebno</i> ): 20GG/MM/DD
<input type="checkbox"/> Ostale primjedbe:

<b>4 IDENTIFIKACIJA PRIMATELJA DOSTAVE</b>	
<b>A. Dostava se treba izvršiti u korist:</b>	
<input type="checkbox"/> <i>Za fizičke osobe:</i>	
<u>Ime:</u>	
<u>Prezime:</u>	
Djevojačko ime:	
Datum rođenja:	
Mjesto rođenja:	
PDV broj:	
Porezni identifikacijski broj:	
Ostali identifikacijski podaci:	
<u>Adresa osobe:</u> <input type="checkbox"/> <i>poznata</i> — <input type="checkbox"/> <i>pretpostavljena:</i>	
Ulica i broj:	
Pojediniosti o adresi:	
Poštanski broj i mjesto:	
Zemlja:	
<input type="checkbox"/> <i>Ili za pravne subjekte:</i>	
<u>Tvrtka društva:</u>	
<u>Pravni status:</u>	
PDV broj:	
Porezni identifikacijski broj:	
Ostali identifikacijski podaci:	
<u>Adresa pravne osobe:</u> <input type="checkbox"/> <i>poznata</i> — <input type="checkbox"/> <i>pretpostavljena</i>	
Ulica i broj:	
Pojediniosti o adresi:	
Poštanski broj i mjesto:	
Zemlja:	
<input type="checkbox"/> <i>Pravni zastupnik</i>	
<u>Ime:</u>	
Adresa pravnog zastupnika: <input type="checkbox"/> <i>poznata</i> — <input type="checkbox"/> <i>pretpostavljena</i>	
Ulica i broj:	
Pojediniosti o adresi:	
Poštanski broj i mjesto:	
Zemlja:	
<b>B. Druge relevantne informacije o prethodno navedenim osobama:</b>	
<b>5</b>	<b>SVRHA DOSTAVE DOKUMENATA: vidjeti priloženi jedinstveni obrazac obavijesti.</b>

<b>6</b>	<b>OPIS DOSTAVLJENIH DOKUMENATA: vidjeti priloženi jedinstveni obrazac obavijesti.</b>
----------	--

<b>7 POSTUPANJE U SKLADU SA ZAHTEJEVOM ZA DOSTAVU DOKUMENATA</b>				
<b>Datum</b>	<b>Br.</b>	<b>Poruka</b>	<b>Tijelo koje podnosi zahtjev</b>	<b>Tijelo koje prima zahtjev</b>
<i>datum</i>	<b>1.</b> <input type="checkbox"/>	Mi, tijelo koje prima zahtjev, potvrđujemo primitak zahtjeva.		
<i>datum</i>	<b>2.</b> <input type="checkbox"/>	Mi, tijelo koje prima zahtjev, pozivamo tijelo koje podnosi zahtjev da u zahtjev unese sljedeće dodatne informacije:		
<i>datum</i>	<b>3.</b> <input type="checkbox"/>	Mi, tijelo koje prima zahtjev, još nismo primili tražene dodatne informacije te ćemo zaključiti zahtjev ako te informacije ne primimo do 20GG/MM/DD.		
<i>datum</i>	<b>4.</b> <input type="checkbox"/>	Mi, tijelo koje podnosi zahtjev,		
	<input type="checkbox"/>	<b>a</b> na zahtjev dostavlja sljedeće dodatne informacije:		
	<input type="checkbox"/>	<b>b</b> ne može dostaviti tražene dodatne informacije (jer: )		
<i>datum</i>	<b>5.</b> <input type="checkbox"/>	Mi, tijelo koje prima zahtjev, potvrđujemo primitak dodatnih informacija i možemo početi s postupanjem.		
<i>datum</i>	<b>6.</b> <input type="checkbox"/>	Mi, tijelo koje prima zahtjev, ne pružamo pomoć i zatvaramo predmet jer:		
	<input type="checkbox"/>	<b>a</b> nije nadležno za porez na koji se zahtjev odnosi.		
	<input type="checkbox"/>	<b>b</b> potraživanje je starije nego što je to predviđeno Protokolom.		
	<input type="checkbox"/>	<b>c</b> iznos potraživanja manji je od praga.		
	<input type="checkbox"/>	<b>d</b> tijelo koje podnosi zahtjev nije dostavilo sve zatražene dodatne informacije.		
	<input type="checkbox"/>	<b>e</b> drugi razlog:		
<i>datum</i>	<b>7.</b> <input type="checkbox"/>	Mi, tijelo koje podnosi zahtjev, tražimo da nas se obavijesti o trenutačnom statusu našeg zahtjeva.		

<i>datum</i>	<b>8</b>	Mi, tijelo koje prima zahtjev, potvrđujemo: <input type="checkbox"/> <b>a</b> da su dokumenti dostavljeni primatelju, s pravnim učinkom prema nacionalnom zakonodavstvu države tijela koje prima zahtjev, dana datum.  Dokumenti su dostavljeni na sljedeći način: <input type="checkbox"/> osobno primatelju <input type="checkbox"/> poštom <input type="checkbox"/> elektroničkom poštom <input type="checkbox"/> preporučenom poštom <input type="checkbox"/> po sudskom izvršitelju <input type="checkbox"/> drugim putem <input type="checkbox"/> <b>b</b> da prethodno navedeni dokumenti nisu mogli biti dostavljeni dotičnoj osobi iz sljedećih razloga: <input type="checkbox"/> primatelj nije poznat <input type="checkbox"/> primatelj je preminuo <input type="checkbox"/> primatelj je napustio državu. Nova adresa: <input type="checkbox"/> ostalo:
<i>datum</i>	<b>9</b>	<input type="checkbox"/> Mi, tijelo koje podnosi zahtjev, povlačimo svoj zahtjev za dostavu dokumenata.
<i>datum</i>	<b>10</b>	<input type="checkbox"/> Ostalo: primjedba <input type="radio"/> tijela koje podnosi zahtjev ili <input type="radio"/> tijela koje prima zahtjev

Obrazac E – zahtjev za mjere naplate ili predostrožnosti

<b>ZAHTJEV</b>	<b>ZA</b> <input type="checkbox"/>	<b>MJERE</b>	<b>NAPLATE</b>
<p>Na temelju članka 25. Protokola između Europske unije i Ujedinjene Kraljevine o administrativnoj suradnji i suzbijanju prijevара u području poreza na dodanu vrijednost i o uzajamnoj pomoći pri naplati poreznih i carinskih potraživanja</p>			
<b>I/ILI</b>	<input type="checkbox"/>	<b>MJERA</b>	<b>PREDOSTROŽNOSTI</b>
<p>Na temelju članka 31. Protokola između Europske unije i Ujedinjene Kraljevine o administrativnoj suradnji i suzbijanju prijevара u području poreza na dodanu vrijednost i o uzajamnoj pomoći pri naplati poreznih i carinskih potraživanja</p>			
<p><b>Upućivanje: AA_RA_aaaaaaaaa_rrrrrrrrrr_20YYMMDD_xxxxxx_RR(RP)</b></p>			

Vrsta potraživanja:

1. DRŽAVA TIJELA KOJE PODNOSI ZAHTJEV	
<p><b>A. Tijelo koje podnosi zahtjev</b></p> <p><u>Zemlja:</u>  <u>Ime:</u>                  Telefon:  <u>Referentni broj predmeta:</u></p> <p>Ime službenika koji obrađuje zahtjev:                  Jezične vještine:</p>	<p><b>B. Ured koji pokreće zahtjev</b></p> <p>Ime:                  Adresa:                  Poštanski broj:                  Grad:                  Telefon:                  E-adresa:                  Referentni broj predmeta:                  Ime službenika koji obrađuje zahtjev:</p>

2. DRŽAVA TIJELA KOJE PRIMA ZAHTJEV	
<p><b>A. Tijelo koje prima zahtjev</b></p> <p><u>Zemlja:</u>  <u>Ime:</u>                  Telefon:  <u>Referentni broj predmeta:</u></p> <p>Ime službenika koji obrađuje zahtjev:                  Jezične vještine:</p>	<p><b>B. Ured koji obrađuje zahtjev</b></p> <p>Ime:                  Adresa:                  Poštanski broj:                  Grad:                  Telefon:                  E-adresa:                  Referentni broj predmeta:                  Ime službenika koji obrađuje zahtjev:</p>

### 3. INFORMACIJE O ZAHTEJEU

- Potraživanja su predmet jedinstvenog instrumenta kojim se omogućuje izvršenje u državi koja je podnijela zahtjev.
- Potraživanja još nisu predmet jedinstvenog instrumenta kojim se omogućuje izvršenje u državi koja je podnijela zahtjev.
- Potraživanja se ne osporavaju.
- Potraživanja se ne mogu osporavati administrativnom žalbom ni žalbom na sudovima.
- Potraživanja se osporavaju no zakoni, propisi i upravna praksa na snazi u državi tijela koje podnosi zahtjev omogućuju naplatu osporavanog potraživanja.

- Ukupni iznos potraživanja za koje se traži pomoć ne premašuje 5 000 GBP.
- Ovaj zahtjev odnosi se na potraživanja koja ispunjuju zahtjev u pogledu starosti u skladu s ovim Protokolom.

- Ovaj se zahtjev za mjere predostrožnosti temelji na razlozima navedenima u priloženim dokumentima.
- Ovom zahtjevu priložen je instrument koji omogućuje mjere predostrožnosti u državi koja podnosi zahtjev.
- Tražim da se dužnika/dругu osobu na koju se zahtjev odnosi ne obavijesti prije poduzimanja mjera predostrožnosti.

- Obratite mi se ako nastupi sljedeća konkretna situacija (s pomoću polja za slobodan unos teksta na kraju obrasca):

- Mi, tijelo koje podnosi zahtjev, nadoknadit ćemo već prebačene iznose ako ishod osporavanja bude povoljan za dotičnu stranku.

- Osjetljiv slučaj:*

### 4. UPUTE ZA PLAĆANJE

#### A. Uplatiti iznos naplaćenog potraživanja na:

- broj bankovnog računa (IBAN):
- međunarodna oznaka banke (BIC):
- ime banke:
- ime vlasnika računa:
- adresa vlasnika računa:
- poziv na broj koji treba upotrijebiti pri prijenosu novca:

#### B. Obročno plaćanje:

- prihvatljivo je bez daljnjeg savjetovanja
- prihvatljivo je samo uz savjetovanje (za savjetovanje upotrijebiti polje 7 točku 20)
- nije prihvatljivo

**5. INFORMACIJE O OSOBI NA KOJU SE ZAHTJEV ODNOSI**

A	<p>Traže se mjere naplate/predostrožnosti u odnosu na:</p> <p><input type="checkbox"/> <i>Za fizičke osobe:</i> <u>Ime:</u> <u>Prezime:</u> Djevojačko ime: Datum rođenja: Mjesto rođenja: PDV broj: Porezni identifikacijski broj: Ostali identifikacijski podaci: Adresa fizičke/pravne osobe: <input type="checkbox"/> <i>poznata</i> — <input type="checkbox"/> <i>pretpostavljena</i> Ulica i broj: Pojediniosti o adresi: Poštanski broj i mjesto:</p> <p><input type="checkbox"/> <i>Ili za pravne subjekte:</i> <u>Pravni status:</u> <u>Tvrtka društva:</u> PDV broj: Porezni identifikacijski broj: Ostali identifikacijski podaci: Adresa fizičke/pravne osobe: <input type="checkbox"/> <i>poznata</i> — <input type="checkbox"/> <i>pretpostavljena</i> Ulica i broj: Pojediniosti o adresi: Poštanski broj i mjesto:</p> <p>— ostale informacije o toj osobi:</p> <p>— <input type="checkbox"/> Pravni zastupnik <u>Ime:</u> Pojediniosti o adresi: <input type="checkbox"/> <i>poznata</i> — <input type="checkbox"/> <i>pretpostavljena</i> Ulica i broj: Poštanski broj i mjesto: Zemlja:</p>
B	Druge relevantne informacije o ovom zahtjevu i/ili osobi

<p>1 <input type="checkbox"/></p>	<p>Sljedeće osobe su sudužnici: <i>[Mora biti moguće dodati više od jednog imena takvih osoba]</i></p> <p>— identitet te osobe:</p> <p><input type="checkbox"/> <i>Za fizičke osobe:</i>  <u>Ime:</u>  Datum rođenja:  PDV broj:  Porezni identifikacijski broj:  Ulica i broj:  Pojediniosti o adresi:  Poštanski broj i mjesto:</p> <p><input type="checkbox"/> <i>Ili za pravne subjekte:</i>  <u>Pravni status:</u>  <u>Tvrtka društva:</u>  PDV broj:  Porezni identifikacijski broj:  Ulica i broj:  Pojediniosti o adresi:  Poštanski broj i mjesto:</p> <p>— druge informacije o tim sudužnicima:</p>
<p>2 <input type="checkbox"/></p>	<p>Ove osobe drže imovinu koja pripada osobi na koju se zahtjev odnosi: <i>[Mora biti moguće dodati više od jednog imena takvih osoba]</i></p> <p>— identitet te osobe:</p> <p><input type="checkbox"/> <i>Za fizičke osobe:</i>  <u>Ime:</u>  Datum rođenja:  PDV broj:  Porezni identifikacijski broj:  Ulica i broj:  Pojediniosti o adresi:  Poštanski broj i mjesto:</p> <p><input type="checkbox"/> <i>Ili za pravne subjekte:</i>  <u>Pravni status:</u>  <u>Tvrtka društva:</u>  PDV broj:  Porezni identifikacijski broj:  Ulica i broj:  Pojediniosti o adresi:  Poštanski broj i mjesto:</p> <p>— imovina koju drži ta druga osoba:</p>



<p>3 <input type="checkbox"/></p>	<p>Ove osobe imaju dugove prema osobi na koju se zahtjev odnosi: <i>[Mora biti moguće dodati više od jednog imena takvih osoba]</i></p> <p>— identitet te osobe:</p> <p><input type="checkbox"/> <i>Za fizičke osobe:</i>  <u>Ime:</u>  Datum rođenja:  PDV broj:  Porezni identifikacijski broj:  Ulica i broj:  Pojediniosti o adresi:  Poštanski broj i mjesto:</p> <p><input type="checkbox"/> <i>Ili za pravne subjekte:</i>  <u>Pravni status:</u>  <u>Tvrtka društva:</u>  PDV broj  Porezni identifikacijski broj:  Ulica i broj:  Pojediniosti o adresi:  Poštanski broj i mjesto:</p> <p>— budući dugovi te druge osobe:</p>
<p>4. <input type="checkbox"/></p>	<p>Postoji druga osoba koja nije osoba na koju se odnosi ovaj zahtjev, a odgovorna je za namirenje poreza, carina i drugih mjera ili za druga potraživanja koja se odnose na te poreze, carine i druge mjere u skladu s važećim zakonodavstvom države koja je podnijela zahtjev. <i>[Mora biti moguće dodati više od jednog imena takvih osoba]</i></p> <p>— identitet te osobe:</p> <p><input type="checkbox"/> <i>Za fizičke osobe:</i>  <u>Ime:</u>  Datum rođenja:  PDV broj:  Porezni identifikacijski broj:  Ulica i broj:  Pojediniosti o adresi:  Poštanski broj i mjesto:</p> <p><input type="checkbox"/> <i>Ili za pravne subjekte:</i>  <u>Pravni status:</u>  <u>Tvrtka društva:</u>  PDV broj:  Porezni identifikacijski broj:  Ulica i broj:  Pojediniosti o adresi:  Poštanski broj i mjesto:</p> <p>— razlog ili priroda odgovornosti te druge osobe:</p>

**6. OPIS POTRAŽIVANJA: vidjeti priloženi jedinstveni instrument kojim se omogućuje izvršenje u državi koja prima zahtjev.**

7. POSTUPANJE U SKLADU SA ZAHTJEVOM	Tijelo koje podnosi zahtjev	Tijelo koje prima zahtjev
datum	<b>1.</b> <input type="checkbox"/> Mi, tijelo koje prima zahtjev, potvrđujemo primitak zahtjeva.	
datum <input type="checkbox"/> U kombinaciji s potvrdom	<b>2</b> Mi, tijelo koje prima zahtjev, pozivamo tijelo koje podnosi zahtjev da u zahtjev unese sljedeće dodatne informacije: <input type="checkbox"/>	
datum	<b>3.</b> Mi, tijelo koje prima zahtjev, još nismo primili tražene dodatne informacije te ćemo <input type="checkbox"/> zaključiti zahtjev ako te informacije ne primimo do 20GG/MM/DD.	
datum	<b>4</b> Mi, tijelo koje podnosi zahtjev, <input type="checkbox"/> <b>a</b> na zahtjev dostavlja sljedeće dodatne informacije: <input type="checkbox"/> <b>b</b> ne može dostaviti tražene dodatne informacije (jer: )	
datum	<b>5</b> <input type="checkbox"/> Mi, tijelo koje prima zahtjev, potvrđujemo primitak dodatnih informacija i možemo početi s postupanjem.	
datum	<b>6</b> Mi, tijelo koje prima zahtjev, ne pružamo pomoć i zatvaramo predmet jer: <input type="checkbox"/> <b>a</b> nije nadležno za potraživanje na koje se zahtjev odnosi. <input type="checkbox"/> <b>b</b> nije nadležno za sljedeća potraživanja iz zahtjeva: <b>c</b> potraživanje je starije nego što je to predviđeno Protokolom. <input type="checkbox"/> <b>d</b> ukupni iznos manji je od praga predviđenog Protokolom. <input type="checkbox"/> <b>e</b> tijelo koje podnosi zahtjev nije dostavilo sve zatražene dodatne informacije. <input type="checkbox"/> <b>f</b> drugi razlog: <input type="checkbox"/>	
datum	<b>7</b> <input type="checkbox"/> Mi, tijelo koje podnosi zahtjev, tražimo da nas se obavijesti o trenutačnom statusu našeg zahtjeva.	
datum	<b>8</b> Mi, tijelo koje prima zahtjev, nećemo poduzeti tražene radnje iz sljedećih razloga: <input type="checkbox"/> <b>a</b> nacionalno zakonodavstvo i praksa tog tijela ne omogućuju provedbu mjera naplate za potraživanja koja se osporavaju. <input type="checkbox"/> <b>b</b> nacionalno zakonodavstvo i praksa tog tijela ne omogućuju provedbu mjera predostrožnosti za potraživanja koja se osporavaju.	
datum datum datum	<b>9</b> Mi, tijelo koje prima zahtjev, poduzeli smo sljedeće postupke za mjere naplate i/ili predostrožnosti: <input type="checkbox"/> <b>a</b> Kontaktiralo je dužnika i zatražilo plaćanje dana: 20GG/MM/DD. <input type="checkbox"/> <b>b</b> Pregovara o obročnom plaćanju. <input type="checkbox"/> <b>c</b> Pokrenulo je postupak izvršenja dana: 20GG/MM/DD. Poduzete su sljedeće radnje: <input type="checkbox"/> <b>d</b> Pokrenulo je mjere predostrožnosti dana: 20GG/MM/DD. Poduzete su sljedeće radnje: <input type="checkbox"/> <b>e</b> Mi, tijelo koje prima zahtjev, obavješćujemo tijelo koje podnosi zahtjev da mjere koje smo poduzeli (opisane u prethodnim točkama (c) i/ili (d)) imaju sljedeći učinak na rok zastare: <input type="checkbox"/> suspenzija <input type="checkbox"/> prekid <input type="checkbox"/> produljenje <input type="checkbox"/> do 20GG/MM/DD – <input type="checkbox"/> uz <b>xx godina/mjeseci/tjedana/dana</b> Tijelo koje prima zahtjev od države koja podnosi zahtjev traži da ga obavijesti ako isti učinak nije predviđen u skladu sa zakonima koji su na snazi u državi koja podnosi zahtjev.	

	<input type="checkbox"/> <b>f</b> Mi, tijelo koje prima zahtjev, obavješćujemo tijelo koje podnosi zahtjev da suspenzija, prekid ili produljenje roka zastare nije moguće u skladu sa zakonima države koja prima zahtjev. Tijelo koje prima zahtjev traži od tijela koje podnosi zahtjev da potvrdi je li zbog mjera koje je poduzelo tijelo koje prima zahtjev (opisane u prethodnim točkama (c) i/ili (d)) rok za naplatu prekinut, suspendiran ili produljen, te ako jest, da ga obavijesti o novom roku.
<i>datum</i>	<b>10</b> <input type="checkbox"/> Postupci još traju. Mi, tijelo koje prima zahtjev, obavijestit ćemo tijelo koje podnosi zahtjev kad dođe do promjena.
<i>datum</i>	<b>11</b> Mi, tijelo koje podnosi zahtjev, potvrđujemo sljedeće: <input type="checkbox"/> <b>a</b> uslijed radnje navedene u točki 9. došlo je promjene roka. Novi rok je: ... <input type="checkbox"/> <b>b</b> Našim nacionalnim zakonima nisu predviđeni suspenzija, prekid ni produljenje roka zastare.
<i>datum</i>	<b>12</b> Mi, tijelo koje prima zahtjev, obavješćujemo tijelo koje podnosi zahtjev o sljedećem: <input type="checkbox"/> <b>a</b> potraživanje je u cijelosti naplaćeno dana <i>20GG/MM/DD</i> — od čega se sljedeći iznos ( <i>navesti valutu države tijela koje prima zahtjev</i> ) odnosi na potraživanje kako je navedeno u zahtjevu: — od čega se sljedeći iznos odnosi na kamate naplaćene prema zakonima države tijela koje prima zahtjev:
<i>datum</i>	<input type="checkbox"/> <b>b</b> potraživanje je djelomično naplaćeno dana <i>20GG/MM/DD</i> , — za iznos od ( <i>navesti valutu države tijela koje prima zahtjev</i> ): — od čega se sljedeći iznos odnosi na potraživanje navedeno u zahtjevu: — od čega se sljedeći iznos odnosi na kamate naplaćene prema zakonima države tijela koje prima zahtjev: <input type="checkbox"/> Nećemo poduzimati daljnje radnje. <input type="checkbox"/> Nastavit ćemo postupak naplate.
<i>datum</i>	<input type="checkbox"/> <b>c</b> poduzete su mjere predostrožnosti. ( <i>Tijelo koje prima zahtjev poziva se da navede vrstu tih mjera:   </i> )
<i>datum</i>	<input type="checkbox"/> <b>d</b> dogovoreno je sljedeće obročno plaćanje:
<i>datum</i>	<b>13</b> Mi, tijelo koje prima zahtjev, potvrđujemo da nije bilo moguće naplatiti cijelo potraživanje ili neki njegov dio / da se mjere predostrožnosti neće poduzeti i da će predmet biti zaključen jer: <input type="checkbox"/> <b>a</b> Dotična osoba je nepoznata. <input type="checkbox"/> <b>b</b> Dotična osoba je poznata, ali se preselila na adresu: <input type="checkbox"/> <b>c</b> Dotična osoba je poznata, ali se preselila na nepoznatu adresu. <input type="checkbox"/> <b>d</b> Dotična osoba preminula je dana <i>GGGG/MM/DD</i> . <input type="checkbox"/> <b>e</b> Dužnik/sudužnik ne nesolventan. <input type="checkbox"/> <b>f</b> Dužnik/sudužnik je u stečaju i zahtjev za naplatu je podnesen. Datum naloga:   — Datum objave: <input type="checkbox"/> <b>g</b> Dužnik/sudužnik je u stečaju / naplata nije moguća. <input type="checkbox"/> <b>h</b> Ostalo:
<i>datum</i>	<b>14</b> <input type="checkbox"/> Mi, tijelo koje podnosi zahtjev, potvrđujemo da je predmet zaključen.
<i>datum</i>	<b>15</b> Mi, tijelo koje prima zahtjev, obavješćujemo tijelo koje podnosi zahtjev da smo primili obavijest da je pokrenut postupak kojim se osporava potraživanje ili instrument kojim se omogućuje njegovo izvršenje te suspendiramo postupak izvršenja. Osim toga: <input type="checkbox"/> <b>a</b> Poduzeli smo mjere predostrožnosti kako bismo osigurali naplatu potraživanja dana . <input type="checkbox"/> <b>b</b> Molimo tijelo koje podnosi zahtjev da nas obavijesti bismo li trebali naplatiti potraživanje.

	<p><b>c</b> Obavješćujemo tijelo koje podnosi zahtjev da temeljem zakona, propisa i upravne prakse na snazi u državi u kojoj se nalazimo nije dopuštena (kontinuirana) naplata potraživanja dok se ono osporava.</p>
<i>datum</i>	<p><b>16</b> Mi, tijelo koje podnosi zahtjev, obaviješteni smo da je pokrenut postupak osporavanja potraživanja ili instrumenta kojim se omogućuje njegovo izvršenje te</p> <p><input type="checkbox"/> <b>a</b> molimo tijelo koje prima zahtjev da suspendira sve postupke koje je pokrenulo.</p> <p><input type="checkbox"/> <b>b</b> molimo tijelo koje prima zahtjev da poduzme mjere predostrožnosti kako bi osiguralo naplatu potraživanja.</p> <p><input type="checkbox"/> <b>c</b> molimo tijelo koje prima zahtjev da naplati/nastavi naplaćivati potraživanje.</p>
<i>datum</i>	<p><b>17</b> Mi, tijelo koje prima zahtjev, obavješćujemo tijelo koje podnosi zahtjev da temeljem zakona, propisa i upravne prakse na snazi u državi u kojoj se nalazimo nije dopuštena radnja koja se traži:</p> <p><input type="checkbox"/> u točki 16. podtočki (b).</p> <p><input type="checkbox"/> u točki 16. podtočki (c).</p>
<i>datum</i>	<p><b>18</b> Mi, tijelo koje podnosi zahtjev,</p> <p><input type="checkbox"/> <b>a</b> mijenjamo zahtjev za mjere naplate/predostrožnosti</p> <p><input type="checkbox"/> u skladu s odlukom o osporavanom potraživanju [te informacije o odluci unose se u polje 6A]</p> <p><input type="checkbox"/> jer je dio potraživanja plaćen izravno tijelu koje podnosi zahtjev;</p> <p><input type="checkbox"/> iz drugog razloga: .</p> <p><input type="checkbox"/> <b>b</b> molimo tijelo koje prima zahtjev da nastavi s postupkom izvršenja jer ishod osporavanja nije bio povoljan za dužnika (odluka tijela nadležnog za to pitanje donesena dana ).</p>
<i>datum</i>	<p><b>19</b> Mi, tijelo koje podnosi zahtjev, povlačimo zahtjev za mjere naplate/predostrožnosti jer:</p> <p><input type="checkbox"/> <b>a</b> potraživanje je u cijelosti plaćen izravno tijelu koje podnosi zahtjev.</p> <p><input type="checkbox"/> <b>b</b> rok za postupak naplate je istekao.</p> <p><input type="checkbox"/> <b>c</b> potraživanja je poništio nacionalni sud ili administrativno tijelo.</p> <p><input type="checkbox"/> <b>d</b> poništen je instrument koji omogućuje izvršenje.</p> <p><input type="checkbox"/> <b>e</b> drugi razlog:</p>
<i>datum</i>	<p><b>20</b> Ostalo: primjedbe <input type="radio"/> tijela koje podnosi zahtjev ili <input type="radio"/> tijela koje prima zahtjev</p> <p><input type="checkbox"/> (Navesti datum ispred svake primjedbe.)</p>

## PROTOKOL O UZAJAMNOJ ADMINISTRATIVNOJ POMOĆI U CARINSKIM PITANJIMA

### Članak 1.: Definicije

1. Za potrebe ovog Protokola:
  - (a) „tijelo podnositelj zahtjeva” znači nadležno upravno tijelo koje je stranka imenovala u tu svrhu i koje podnosi zahtjev za pomoć na temelju ovog Protokola;
  - (b) „postupci kojima se krši carinsko zakonodavstvo” znači svako kršenje ili pokušaj kršenja carinskog zakonodavstva;
  - (c) „tijelo primatelj zahtjeva” znači nadležno upravno tijelo koje je stranka imenovala u tu svrhu i koje zaprima zahtjev za pomoć na temelju ovog Protokola.
2. Osim ako je ovim Protokolom predviđeno drukčije, definicije iz poglavlja 5. [Carina i olakšavanje trgovine] glave I. [Trgovina robom] prvog naslova [Trgovina] drugog dijela [Trgovina, prijevoz i ribarstvo] ovog Sporazuma primjenjuju se i na ovaj Protokol.

### Članak 2.: Područje primjene

1. Stranke pomažu jedna drugoj u okviru svojih nadležnosti, na način i pod uvjetima utvrđenima u ovom Protokolu, kako bi osigurale ispravnu primjenu carinskog zakonodavstva, a posebno sprečavanjem, ispitivanjem i borbom protiv kršenja carinskih propisa.
2. Odredbe o pomoći u carinskim pitanjima predviđene u ovom Protokolu primjenjuju se na svako upravno tijelo bilo koje stranke koje je nadležno za primjenu ovog Protokola. Njome se ne dovode u pitanje odredbe o uzajamnoj pomoći u kaznenim stvarima niti obuhvaća informacije prikupljene na temelju ovlaštenja na zahtjev pravosudnog tijela, osim ako to tijelo da svoju suglasnost za prenošenje tih informacija.
3. Pomoć pri naplati carina, poreza ili novčanih kazni obuhvaćena je Protokolom o administrativnoj suradnji i suzbijanju prijevара u području poreza na dodanu vrijednost i o uzajamnoj pomoći pri naplati poreznih i carinskih potraživanja.

### Članak 3.: Pomoć na zahtjev

1. Na zahtjev tijela koje podnosi zahtjev, tijelo koje prima zahtjev dostavlja tijelu koje podnosi zahtjev sve relevantne informacije koje tijelu koje podnosi zahtjev mogu omogućiti da osigura pravilnu primjenu carinskog zakonodavstva, uključujući informacije koje se odnose na radnje, uočene ili planirane, koje jesu ili bi mogle biti operacije kojima se krše carinski propisi.
2. Na zahtjev tijela koje podnosi zahtjev, tijelo koje prima zahtjev obavještuje ga o sljedećem:
  - (a) je li roba izvezena iz područja jedne stranke propisno uvezena na područje druge stranke, navodeći, prema potrebi, carinski postupak koji se primjenjuje na tu robu;
  - (b) je li roba uvezena na područje jedne stranke propisno izvezena iz područja druge stranke, navodeći, prema potrebi, carinski postupak koji se primjenjuje na tu robu.
3. Na zahtjev tijela koje podnosi zahtjev, tijelo koje prima zahtjev poduzima potrebne mjere, u okviru svojih primjenjivih zakona i propisa, kako bi osiguralo poseban nadzor nad elementima navedenima u nastavku i pružanje informacija o tim elementima tijelu koje podnosi zahtjev:

- (a) fizičkim ili pravnim osobama za koje postoji osnovana sumnja da su uključene ili su bile uključene u operacije kojima se krše carinski propisi;
- (b) robom koja se prevozi ili se može prevoziti na takav način da postoje opravdani razlozi za pretpostavku da je namijenjena za upotrebu u operacijama kojima se krše carinski propisi;
- (c) mjestima na kojima je roba uskladištena ili sastavljena, ili može biti uskladištena ili sastavljena na takav način da postoji osnovana sumnja da se ta roba namjerava iskoristiti za operacije kojima se krše carinski propisi;
- (d) prijevoznim sredstvima kojima se koristi ili bi se moglo koristiti na takav način da postoji osnovana sumnja da se tim prijevoznim sredstvima namjerava koristiti za radnje kojima se krši carinsko zakonodavstvo; i
- (e) prostorijama za koje tijelo koje podnosi zahtjev sumnja da se koriste za kršenje carinskih propisa.

#### Članak 4.: Spontana pomoć

Kad god je to moguće, stranke na vlastitu inicijativu pomažu jedna drugoj u skladu sa svojim zakonima i propisima pružajući informacije o zaključenim, planiranim ili tekućim aktivnostima koje čine ili naizgled čine operacije kojima se krše carinski propisi, a mogu biti od interesa drugoj stranci. Te informacije posebno uključuju:

- (a) robu za koju je poznato da je predmet operacija kojima se krše carinski propisi;
- (b) osobe za koje postoji osnovana sumnja da su uključene ili su bile uključene u operacije kojima se krše carinski propisi;
- (c) prijevozna sredstva za koje postoji osnovana sumnja da se njima služilo, služi ili bi se moglo služiti za operacije kojima se krše carinski propisi; i
- (d) nova sredstva ili metode koje se koriste u operacijama kojima se krše carinski propisi;

#### Članak 5.: Oblik i sadržaj zahtjevâ za pomoć

1. Zahtjevi na temelju ovog Protokola podnose se u pisanom obliku, i to tiskano ili elektronički. Uz njih se prilažu dokumenti potrebni za ispunjenje zahtjeva. U hitnim slučajevima tijelo koje prima zahtjev može prihvatiti i usmene zahtjeve, ali tijelo koje podnosi zahtjev te usmene zahtjeve bez odgode potvrđuje u pisanom obliku.

2. Zahtjevi na temelju stavka 1. uključuju sljedeće informacije:

- (a) tijelo koje podnosi zahtjev i službenika koji podnosi zahtjev;
- (b) informacije i/ili vrstu pomoći koje se traže;
- (c) predmet zahtjeva i razlozi za njegovo podnošenje;
- (d) zakone i propise te druge povezane elemente;
- (e) što točnije i opsežnije podatke o robi ili osobama koje su predmet istraga;

- (f) sažetak relevantnih činjenica i već poduzetih istražnih aktivnosti; i
- (g) sve dodatne dostupne pojedinosti kako bi se tijelu koje prima zahtjev omogućilo ispunjenje zahtjeva.

3. Zahtjevi se podnose na službenom jeziku tijela koje prima zahtjev ili na jeziku koji je tom tijelu prihvatljiv, pri čemu je engleski jezik uvijek prihvatljiv. Ovaj se uvjet ne odnosi na dokumente koji se prilažu uz zahtjev na temelju stavka 1.

4. Ako zahtjev nije u skladu sa službenim zahtjevima navedenima u stavicama od 1. do 3., tijelo koje prima zahtjev može zatražiti ispravak ili dopunu zahtjeva; do izvršenja takvog ispravka ili dopune može se naložiti primjena mjera predostrožnosti.

#### Članak 6.: Rješavanje zahtjevâ

1. Kako bi ispunilo zahtjev za pomoć, tijelo koje prima zahtjev, u granicama svojih nadležnosti i raspoloživih sredstava, postupa kao da djeluje za vlastiti račun ili na zahtjev drugog tijela iste stranke dostavljanjem informacija koje već posjeduje, provođenjem odgovarajućih istraga ili organiziranjem njihova provođenja. Ova se odredba odnosi i na svako drugo tijelo kojem zahtjev upućuje tijelo koje prima zahtjev kada ne može djelovati samo. Pri pružanju takve pomoći tijelo koje prima zahtjev na odgovarajući način razmatra hitnost zahtjeva.

2. Zahtjevi za pomoć rješavaju se u skladu s primjenjivim zakonima i propisima stranke koja prima zahtjev.

#### Članak 7.: Oblik prenošenja informacija

1. Tijelo koje prima zahtjev u pisanom obliku dostavlja tijelu koje podnosi zahtjev rezultate istraga provedenih u okviru zahtjeva podnesenog na temelju ovog Protokola, zajedno s odgovarajućom dokumentacijom, ovjerenim preslikama i ostalim elementima. Te se informacije mogu dostaviti u elektroničkom obliku.

2. Izvorni dokumenti šalju se u skladu s pravnim ograničenjima stranaka, i to isključivo na zahtjev tijela koje podnosi zahtjev, ako ovjerene preslike nisu dovoljne. Tijelo koje podnosi zahtjev te izvorne dokumente što prije vraća.

3. U skladu s odredbama stavka 2. tijelo koje prima zahtjev tijelu koje podnosi zahtjev dostavlja sve informacije o vjerodostojnosti dokumenata koje su izdale ili ovjerile službene agencije na njegovu državnom području kao prilog deklaraciji za robu.

#### Članak 8.: Prisutnost službenika jedne stranke na području druge stranke

1. Propisno ovlašteni službenici stranke mogu, uz suglasnost druge stranke i na temelju uvjeta koje je ta stranka utvrdila, biti nazočni kako bi u prostorijama tijela koje prima zahtjev, ili drugog zainteresiranog tijela iz članka 6. [Rješavanje zahtjevâ] stavka 1., primili informacije koje se odnose na radnje koje jesu ili bi mogle biti operacije kojima se krše carinski propisi, a koje su potrebne tijelu koje podnosi zahtjev u smislu ovog Protokola.

2. Uz suglasnost stranke koja prima zahtjev i podložno uvjetima koje ta stranka odredi, propisno ovlašteni službenici druge stranke mogu biti prisutni pri istražnim radnjama koje se provode na području stranke koja prima zahtjev.

## Članak 9.: Dostava i obavješćivanje

1. Na zahtjev tijela koje podnosi zahtjev tijelo koje prima zahtjev poduzima sve potrebne mjere, u skladu s primjenjivim zakonima i propisima, kako bi primatelju s boravištem odnosno poslovnim nastanom na državnom području tijela koje prima zahtjev dostavilo sve dokumente ili ga obavijestilo o svim odlukama koje donosi tijelo koje podnosi zahtjev i koje su obuhvaćene područjem primjene ovog Protokola.
2. Zahtjevi za dostavu dokumenata ili obavješćivanje o odlukama dostavljaju se u pisanom obliku na službenom jeziku tijela koje prima zahtjev ili na jeziku koji je prihvatljiv tom tijelu.

## Članak 10.: Automatska razmjena informacija

1. Stranke mogu sporazumno u skladu s člankom 15. ovog Protokola [Provedba]:
  - (a) automatski razmjenjivati sve informacije obuhvaćene ovim Protokolom;
  - (b) razmjenjivati posebne informacije prije dolaska pošiljki na područje druge stranke.
2. Stranke mogu utvrditi aranžmane o vrsti informacija koje žele razmjenjivati, obliku i učestalosti prijenosa, radi provedbe razmjena iz stavka 1. točaka (a) i (b).

## Članak 11.: Izuzeci od obveze pružanja pomoći

1. Pomoć u skladu s ovim Protokolom može se odbiti ili može podlijegati ispunjenju određenih uvjeta ili zahtjeva ako jedna stranka smatra da bi takva pomoć mogla:
  - (a) vjerojatno dovesti u pitanje suverenitet Ujedinjene Kraljevine ili države članice od koje je zatraženo pružanje pomoći prema ovom Protokolu;
  - (b) vjerojatno dovelo u pitanje javni poredak, sigurnost ili druge bitne interese; ili
  - (c) povrijediti industrijsku, trgovačku ili profesionalnu tajnu.
2. Tijelo koje prima zahtjev može odgoditi pružanje pomoći stoga što će takva pomoć ometati tekuće istrage, progona ili postupka. U takvom slučaju tijelo koje prima zahtjev savjetuje se s tijelom koje podnosi zahtjev kako bi se utvrdilo može li se pomoć pružiti podložno onim uvjetima koje bi moglo zahtijevati tijelo koje prima zahtjev.
3. Ako tijelo koje podnosi zahtjev traži pomoć koju ne bi moglo samo pružiti da se to od njega zatraži, ono na to upozorava u svojem zahtjevu. Tada tijelo koje prima zahtjev odlučuje kako postupiti prema tom zahtjevu.
4. U slučajevima iz stavaka 1. i 2. tijelo koje prima zahtjev o svojoj odluci i razlozima za nju mora bez odgode obavijestiti tijelo koje podnosi zahtjev.

## Članak 12.: Razmjena informacija i povjerljivost

1. Informacije dobivene na temelju ovog Protokola upotrebljavaju se samo za potrebe ovog Protokola.
2. Upotreba informacija dobivenih u okviru ovog Protokola u pravosudnim ili upravnim postupcima pokrenutima u pogledu operacija kojima se krše carinski propisi smatra se upotrebom za



potrebe ovog Protokola. Stoga stranke mogu upotrijebiti dobivene informacije i dokumente u koje su imale uvid u skladu s odredbama ovog Protokola kao dokaz u evidenciji dokaza, izvješća i svjedočenja te u postupcima i optužbama pred sudovima. Tijelo koje prima zahtjev može dostavljanje informacija ili dopuštanje pristupa dokumentima uvjetovati obavješćivanjem o takvoj upotrebi.

3. Ako jedna stranka želi upotrijebiti te informacije u druge svrhe, potrebna joj je prethodna pisana suglasnost tijela koje je dostavilo informacije. Takva upotreba tada podliježe svim ograničenjima koja propiše to tijelo.

4. Sve informacije koje su na bilo koji način dostavljene u skladu s ovim Protokolom smatraju se povjerljivima ili ograničenima, u skladu sa zakonima i propisima koji se primjenjuju na svaku stranku. Te su informacije obuhvaćene obvezom čuvanja poslovne tajne i uživaju zaštitu koja se daje sličnim informacijama u skladu s relevantnim zakonima i propisima stranke koja prima informacije, osim ako stranka koja dostavlja informacije da svoj prethodni pristanak za otkrivanje takvih informacija. Stranke jedna drugoj dostavljaju informacije o svojim primjenjivim zakonima i propisima.

#### Članak 13.: Vještaci i svjedoci

Službenik tijela koje prima zahtjev može biti ovlašten da, u okviru danog ovlaštenja, vještači ili svjedoci u sudskim ili upravnim postupcima koji se odnose na pitanja obuhvaćena ovim Protokolom te da dostavi predmete, dokumente ili njihove ovjerene preslike, ako su potrebni za postupke. U zahtjevu za vještačenje ili svjedočenje mora biti jasno naznačeno pred kojim se sudskim ili upravnim tijelom službenik mora pojaviti, radi kojeg predmeta i na temelju kojeg naslova ili kvalifikacije će službenik biti ispitivan.

#### Članak 14.: Troškovi pružanja pomoći

1. Podložno stavcima 2. i 3., stranke se odriču svih međusobnih potraživanja nadoknade troškova nastalih tijekom provedbe ovog Protokola.

2. Troškove i naknade koje se isplaćuju vještacima, svjedocima, usmenim i pismenim prevoditeljima, osim zaposlenika javnih službi, prema potrebi snosi stranka koja podnosi zahtjev.

3. Ako su za ispunjenje zahtjeva potrebni ili će biti potrebni znatni ili izvanredni troškovi, stranke se savjetuju kako bi utvrdile uvjete pod kojima zahtjev treba izvršiti kao i način snošenja troškova.

## Članak 15.: Provedba

1. Provedba ovog Protokola povjerava se, s jedne strane, carinskim tijelima Ujedinjene Kraljevine i, s druge strane, nadležnim službama Europske komisije i carinskim tijelima država članica Unije, prema potrebi. Oni donose odluke o svim praktičnim mjerama i postupcima potrebnima za provedbu ovog Protokola, uzimajući u obzir primjenjive zakone i propise, posebno u području zaštite osobnih podataka.
2. Svaka stranka obavještuje drugu stranku o detaljnim provedbenim mjerama koje donosi u skladu s odredbama ovog Protokola, posebno u pogledu propisno ovlaštenih službi i službenika koji su određeni kao nadležni za slanje i primanje obavijesti predviđenih u ovom Protokolu.
3. U Uniji odredbe ovog Protokola ne utječu na razmjenu bilo kojih informacija dobivenih u okviru ovog Protokola među nadležnim službama Europske komisije i carinskim tijelima država članica.

## Članak 16.: Drugi sporazumi

Odredbe ovog Protokola imaju prednost pred odredbama svim bilateralnih sporazuma o uzajamnoj administrativnoj pomoći u carinskim pitanjima koji su sklopljeni ili bi mogli biti sklopljeni između pojedinačnih država članica Unije i Ujedinjene Kraljevine u slučajevima u kojima odredbe tih bilateralnih sporazuma nisu u skladu s odredbama ovog Protokola.

## Članak 17.: Savjetovanja

U pogledu tumačenja i provedbe ovog Protokola stranke se međusobno savjetuju o rješenju tog pitanja u okviru [Posebni trgovinski odbor za carinsku suradnju i pravila o podrijetlu].

## Članak 18.: Budući razvoj događaja

S ciljem nadopune razina uzajamne pomoći na temelju ovog Protokola Posebni trgovinski odbor za carinsku suradnju i pravila o podrijetlu može donijeti odluku o proširenju ovog Protokola utvrđivanjem aranžmana o posebnim sektorima ili pitanjima u skladu s carinskim zakonodavstvom stranaka.

## PROTOKOL O KOORDINACIJI SOCIJALNE SIGURNOSTI

### GLAVA I.: OPĆE ODREDBE

#### Članak SSC.1.: Definicije

Za potrebe ovog Protokola primjenjuju se sljedeće definicije:

- (a) „djelatnost zaposlene osobe” znači bilo koja djelatnost ili istovjetna situacija koja se takvom smatra u svrhu primjene zakonodavstva o socijalnoj sigurnosti države u kojoj postoji takva djelatnost ili istovjetna situacija;
- (b) „djelatnost samozaposlene osobe” znači bilo koja djelatnost ili istovjetna situacija koja se takvom smatra u svrhu primjene zakonodavstva o socijalnoj sigurnosti države u kojoj postoji takva djelatnost ili istovjetna situacija;
- (c) „usluge potpomognutog začeca” znači sve medicinske, kirurške ili porodničke usluge koje se pružaju kako bi se osobi pomoglo u začecu djeteta;
- (d) „naknada u naravi” znači:
  - (i) „za potrebe glave III. poglavlja 1. [Naknade za slučaj bolesti, naknade za majčinstvo i istovjetne naknade za očinstvo], naknade u naravi predviđene zakonodavstvom države kojima je svrha pružiti, staviti na raspolaganje, izravno platiti ili nadoknaditi trošak zdravstvene zaštite te proizvoda i usluga povezanih s tom zaštitom;
  - (ii) za potrebe glave III. poglavlja 2. [Ozljede na radu i profesionalne bolesti], sve naknade u naravi koje se odnose na ozljede na radu i profesionalne bolesti, na način kako su definirana u podtočki i. ovog stavka i predviđena u sustavima osiguranja za slučaj ozljeda na radu i profesionalnih bolesti u državama;
- (e) „razdoblje odgoja djeteta” odnosi se na svako razdoblje koje se priznaje prema mirovinskom zakonodavstvu države ili na temelju kojeg se ostvaruje pravo na dodatak uz mirovinu izričito zbog toga što je osoba odgajala dijete, bez obzira na način određivanja tih razdoblja te jesu li ostvarena za vrijeme odgoja djeteta ili su priznata retroaktivno;
- (f) „državni službenik” znači osoba koju takvom smatra ili tako prema njoj postupa država uprave koja ga zapošljava;
- (g) „nadležno tijelo” znači, za svaku državu, ministar, ministri ili druga ekvivalentna tijela nadležna za sustave socijalne sigurnosti u dotičnoj državi u cjelini ili nekom njezinu dijelu;
- (h) „nadležna ustanova” znači:
  - (i) ustanova kod koje je dotična osoba osigurana u vrijeme podnošenja zahtjeva za naknadu; ili
  - (ii) ustanova kod koje osoba ima ili bi imala pravo na naknadu ako dotična osoba ili član (članovi) njezine obitelji boravi u državi u kojoj se nalazi ustanova; ili
  - (iii) ustanova koju je odredilo nadležno tijelo dotične države; ili

- (iv) u slučaju sustava koji se odnosi na obveze poslodavca s obzirom na naknade predviđene člankom SSC.3. [Obuhvaćena pitanja] stavkom 1. ili poslodavac ili osiguravatelj ili, u nedostatku navedenih, tijelo ili vlast određene od strane nadležnog tijela dotične države;
- (i) „nadležna država” znači država u kojoj se nalazi nadležna ustanova;
- (j) „posmrtna pripomoć” znači jednokratna isplata za slučaj smrti, osim paušalnih naknada iz točke (w);
- (k) obiteljska naknada” znači sve naknade u naravi ili novčane naknade za podmirivanje obiteljskih troškova;
- (l) „pogranični radnik” znači bilo koja osoba koja obavlja djelatnost zaposlene ili samozaposlene osobe u državi, boravi u drugoj državi u koju se u pravilu vraća dnevno ili najmanje jednom tjedno;
- (m) „domaća baza” znači mjesto iz kojeg član posade obično počinje i u kojem završava razdoblje obnašanja dužnosti ili niz takvih razdoblja i u kojem, pod uobičajenim uvjetima prijevoznik/zračni prijevoznik nije nadležan za smještaj dotičnog člana posade;
- (n) „ustanova” znači, u odnosu na svaku državu, tijelo nadležno za primjenu zakonodavstva ili njegova dijela;
- (o) „ustanova mjesta boravišta” i „ustanova mjesta privremenog boravka” znači ustanova nadležna za isplatu naknada u mjestu gdje određena osoba boravi i ustanova nadležna za isplatu naknada u mjestu u kojem određena osoba privremeno boravi, prema zakonodavstvu koje primjenjuje ta ustanova ili, ako ne postoji takva ustanova, ustanova koju je odredilo nadležno tijelo dotične države;
- (p) „osigurana osoba”, u odnosu na grane socijalne sigurnosti obuhvaćene glavom III. [Posebne odredbe o različitim kategorijama naknada] poglavljima 1. [Naknade za slučaj bolesti, naknade za majčinstvo i istovjetne naknade za očinstvo] i 3. [Posmrtna pripomoć], znači bilo koja osoba koja udovoljava uvjetima zakonodavstva države nadležne u skladu s glavom II. [Primjenjivo zakonodavstvo] za stjecanje prava na naknade, uzimajući u obzir odredbe ovog Protokola;
- (q) „zakonodavstvo” znači, u odnosu na svaku državu, zakoni, propisi i druge zakonske odredbe te sve druge provedbene mjere koje se odnose na grane socijalne sigurnosti obuhvaćene člankom SSC.3 [Obuhvaćena pitanja] stavkom 1., ali isključuje ugovorne odredbe osim onih koje služe za provedbu obveze osiguranja koja proizlazi iz zakona i propisa iz ove točke ili koje su predmet odluke javnih tijela koja ih čini obveznima ili proširuje njihovo područje primjene, pod uvjetom da dotična država o tome da izjavu i o njoj obavijesti Posebni odbor za koordinaciju socijalne sigurnosti. Europska unija objavljuje takvu izjavu u *Službenom listu Europske unije*.
- (r) „naknada za dugotrajnu skrb” znači naknada u naravi ili gotovini čija je svrha zadovoljiti potrebe za skrbi osobe kojoj je zbog oštećenja potrebna znatna pomoć, uključujući, no ne ograničavajući se na pomoć druge osobe ili osoba u obavljanju osnovnih aktivnosti svakodnevnog života tijekom duljeg razdoblja kako bi se poduprla njihova osobna autonomija; to uključuje naknade koje se u istu svrhu dodjeljuju osobi koja pruža takvu pomoć;

- (s) „član obitelji” znači:
- (i) (A) bilo koja osoba definirana ili priznata kao član obitelji ili osoba određena kao član kućanstva prema zakonodavstvu na temelju kojeg se ostvaruju naknade;
  - (B) kad je riječ o naknadama u naravi na temelju poglavlja 1. [Naknade za slučaj bolesti, naknade za majčinstvo i istovjetne naknade za očinstvo] glave III. [Posebne odredbe o različitim kategorijama naknada] za slučaj bolesti, za majčinstvo i istovjetnim naknadama za očinstvo, bilo koja osoba definirana ili priznata kao član obitelji ili osoba određena kao član kućanstva prema zakonodavstvu države boravišta te osobe;
  - (ii) ako zakonodavstvo države koje se primjenjuje na temelju prethodnog podstavka 1. ne razlikuje članove obitelji i ostale osobe na koje se primjenjuje, članovima obitelji smatraju se bračni drug, maloljetna djeca i uzdržavana djeca koja su punoljetna;
  - (iii) ako se prema zakonodavstvu koje se primjenjuje na temelju prethodnih podstavaka 1. i 2. osoba smatra članom obitelji i članom kućanstva samo ako živi u istom kućanstvu kao i osigurana osoba ili umirovljenik, ovaj se uvjet smatra ispunjenim ako osoba na koju se to odnosi uglavnom ovisi o osiguranoj osobi ili umirovljeniku;
- (t) „razdoblje zaposlenja” ili „razdoblje samozaposlenja” znači razdoblja koja zakonodavstvo na temelju kojeg su navršena određuje ili priznaje, kao i sva razdoblja koja se takvima smatraju, ako ih to zakonodavstvo smatra istovjetnima razdobljima zaposlenja ili razdobljima samozaposlenja;
- (u) „razdoblje osiguranja” znači razdoblje doprinosa, zaposlenja ili samozaposlenja, određeno ili priznato kao razdoblje osiguranja prema zakonodavstvu na temelju kojeg je navršeno ili se smatra navršenim, kao i sva razdoblja koja se takvima smatraju, ako se prema tom zakonodavstvu smatraju istovjetnima razdobljima osiguranja;
- (v) „razdoblje boravka” znači razdoblja koje zakonodavstvo na temelju kojih su navršena ili se smatraju navršenima određuje ili priznaje kao takva;
- (w) „mirovina” ne obuhvaća samo mirovine već i paušalne naknade koje mogu zamijeniti i naknade u obliku nadoknade doprinosa i, u skladu s odredbama glave III. [Posebne odredbe o različitim kategorijama naknada], povećanja na ime usklađivanja ili dodatne doplatke;
- (x) „predmirovinska naknada” znači sve novčane naknade, osim naknade za nezaposlenost ili prijevremene starosne mirovine, koje od određene dobi stječu radnici koji su smanjili, prestali obavljati ili suspendirali svoje plaćene djelatnosti do starosne dobi na osnovi koje stječu pravo na starosnu ili prijevremenu starosnu mirovinu, čije ostvarivanje ne ovisi o tome da dotična osoba mora biti na raspolaganju službama zapošljavanja nadležne države; „prijevremena starosna mirovina” znači mirovina koja se stječe prije uobičajene dobi za priznavanje prava na mirovinu i koja se dalje ostvaruje nakon što osoba napuni spomenutu dob ili se zamjenjuje drugom starosnom mirovinom;

- (y) „izbjeglica” ima značenje koje joj je dodijeljeno u članku 1. Konvencije o statusu izbjeglica, potpisane u Ženevi 28. srpnja 1951.;
- (z) „registrirano sjedište ili mjesto poslovanja” znači registrirano sjedište ili mjesto poslovanja u kojem se donose temeljne odluke poduzeća i provode funkcije njegove središnje uprave;
- (aa) „boravište” znači mjesto gdje osoba uobičajeno boravi;
- (bb) „posebne novčane nedoprinodne naknade” znači one novčane nedoprinodne naknade:
  - (i) čija je namjena da pruže:
    - (A) dodatno, zamjensko ili pomoćno pokriće od rizika koje obuhvaćaju grane socijalne sigurnosti navedene u članku SSC.3. [Obuhvaćena pitanja] stavku 1. i koje osobama na koje se odnosi jamči minimalan dohodak za životne troškove uzimajući u obzir gospodarsku i socijalnu situaciju u državi na koju se to odnosi; ili
    - (B) samo posebnu zaštitu osoba s invalidnošću, usko povezanih sa socijalnim okruženjem osobe na koju se to odnosi u određenoj državi; i
  - (ii) ako se financiranje isključivo izvodi iz obveznog oporezivanja namijenjenog za pokriće općih javnih izdataka, a uvjeti za osiguravanje i izračun naknada ne ovise o doprinosima korisnika. Međutim, naknade namijenjene dodatku na doprinosne naknade ne smatraju se doprinosnim naknadama samo iz tog razloga;
- (cc) „posebni sustav za državne službenike” znači svaki sustav socijalne sigurnosti koji je različit od općeg sustava socijalne sigurnosti za zaposlene osobe u dotičnoj državi, kojim su izravno obuhvaćeni svi državni službenici ili određene kategorije državnih službenika;
- (dd) „osoba bez državljanstva” ima značenje koje joj je dodijeljeno u članku 1. Konvencije o statusu osoba bez državljanstva, potpisane u New Yorku 28. rujna 1954.;
- (ee) „privremeni boravak” znači boravak na određeno vrijeme.

#### Članak SSC.2.: Obuhvaćene osobe

Ovaj se Protokol primjenjuje na osobe, uključujući osobe bez državljanstva i izbjeglice, na koje se primjenjuje ili se primjenjivalo zakonodavstvo jedne ili više država, kao i na članove njihovih obitelji i nadživjele osobe.

#### Članak SSC.3.: Obuhvaćena pitanja

1. Ovaj se Protokol primjenjuje na sljedeće grane socijalne sigurnosti:

- (a) naknade za slučaj bolesti;
- (b) naknade za majčinstvo i istovjetne naknade za očinstvo;
- (c) naknade za invaliditet;
- (d) starosne naknade;
- (e) naknade za nadživjele osobe;

- (f) naknade u vezi s ozljedama na radu i profesionalnim bolestima;
- (g) posmrtnu pripomoć;
- (h) naknade za nezaposlenost;
- (i) predmirovinske naknade;

2. Ako Prilogom SSC-6. [Posebne odredbe za primjenu zakonodavstva država članica i Ujedinjene Kraljevine] nije predviđeno drukčije, ovaj se Protokol primjenjuje na opće i posebne sustave socijalne sigurnosti, bilo da su doprinosni ili nedoprinosni, te na sustave koji se odnose na obveze poslodavca ili vlasnika broda.

3. Odredbe glave III. [Posebne odredbe o različitim kategorijama naknada] međutim ne utječu na zakonodavne odredbe bilo koje države koje se odnose na obveze vlasnika broda.

4. Ovaj se Protokol ne primjenjuje na:

- (a) posebne nedoprinosne novčane naknade navedene u dijelu 1. [Posebne nedoprinosne novčane naknade] Priloga SSC-1. [Određene novčane naknade na koje se protokol ne primjenjuje];
- (b) socijalnu i medicinsku skrb;
- (c) davanja u odnosu na koja država članica podrazumijeva odgovornost za štetu prema osobama i predviđa naknadu, poput davanja za žrtve rata i vojnih djelovanja ili njihovih posljedica; žrtve zločina, ubojstva ili terorističkih djela; žrtve kojima su štetu nanijeli agenti države prilikom obavljanja svojih dužnosti; ili žrtve koje su pretrpjele štetu zbog političkih ili vjerskih razloga ili zbog svog podrijetla;
- (d) naknade za dugotrajnu skrb navedene u dijelu 2. [Posebne nedoprinosne novčane naknade] Priloga SSC-1. [Određene novčane naknade na koje se protokol ne primjenjuje];
- (e) usluge potpomognutog začeca;
- (f) plaćanja koja su povezana s granama socijalne sigurnosti navedenima u stavku 1. i koja su:
  - (i) plaćena radi pokrivanja troškova grijanja u hladnim vremenskim uvjetima; i
  - (ii) navedena u dijelu 3. [Plaćanja koja su povezana s granom socijalne sigurnosti] navedena u članku SSC.3. [Obuhvaćena pitanja] stavku 1. i koja se plaćaju za pokrivanje troškova grijanja u hladnim vremenskim uvjetima (članak SSC.3 [Obuhvaćena pitanja] stavak 4. točka (f) Priloga SSC-1. [Određene novčane naknade na koje se protokol ne primjenjuje]);
- (g) obiteljske naknade.

#### Članak SSC.4.: Nediskriminacija među državama članicama

1. Mehanizmi koordinacije socijalne sigurnosti uspostavljeni u ovom Protokolu temelje se na načelu nediskriminacije među državama članicama Unije.

2. Ovim se člankom ne dovode u pitanje dogovori postignuti između Ujedinjene Kraljevine i Irske u vezi sa Zajedničkim putnim prostorom.

#### Članak SSC.5.: Jednako postupanje

1. Ako ovim Protokolom nije predviđeno drukčije, kad je riječ o granama socijalne sigurnosti obuhvaćenima člankom SSC.3. [Obuhvaćena pitanja] stavkom 1., osobe na koje se ovaj Protokol primjenjuje uživaju ista prava i podliježu istim obvezama, u skladu sa zakonodavstvom svake države kao i njezini državljani.

2. Ta se odredba ne primjenjuje na pitanja iz članka SSC.3. [Obuhvaćena pitanja] stavka 4.

#### Članak SSC.6.: Jednako postupanje s naknadama, dohotkom, činjenicama ili događajima

Ako ovim Protokolom nije predviđeno drukčije, države osiguravaju primjenu načela jednakog postupanja s naknadama, dohotkom, činjenicama ili događajima kako slijedi:

- (a) ako na temelju zakonodavstva nadležne države primanje naknade iz sustava socijalne sigurnosti i drugog dohotka ima određene pravne učinke, odgovarajuće odredbe tog zakonodavstva također se primjenjuju na primanje istovjetnih naknada ostvarenih na temelju zakonodavstva druge države ili na dohodak ostvaren u drugoj državi;
- (b) ako se na temelju zakonodavstva nadležne države pravni učinci pripisuju određenim činjenicama ili događajima, ta država uzima u obzir slične činjenice ili događaje koji nastanu u nekoj drugoj državi kao da su nastali na njezinu državnom području.

#### Članak SSC.7.: Zbrajanje razdoblja

Ako ovim Protokolom nije predviđeno drukčije, nadležna ustanova države, ako je to potrebno, uzima u obzir razdoblja osiguranja, zaposlenja, samozapošljavanja ili boravišta navršena u skladu sa zakonodavstvom druge države kao da je riječ o razdobljima navršenima prema zakonodavstvu koje ona primjenjuje, ako je tim zakonodavstvom to uvjetovano navršenjem razdoblja osiguranja, zaposlenja, samozapošljavanja ili boravišta:

- (a) stjecanje, zadržavanje, trajanje ili ponovnu uspostavu prava na naknadu;
- (b) obuhvaćenost zakonodavstvom; ili
- (c) mogućnost izuzeća od obveznog, izbornog produljenog ili dobrovoljnog osiguranja,

#### Članak SSC.8.: Odstupanje od pravila o boravištu

Države osiguravaju primjenu načela prenosivosti novčanih naknada u skladu s točkama (a) i (b).

- (a) Novčane naknade koja se isplaćuju na temelju zakonodavstva države ili na temelju ovog Protokola ne podliježu smanjenju, izmjeni, suspenziji, ukidanju ili oduzimanju zbog činjenice da korisnik ili članovi njegove obitelji koji borave u državi različitoj od one u kojoj se nalazi ustanova nadležna za isplatu naknada.
- (b) Točka (a) ne primjenjuje se na novčane naknade obuhvaćene člankom SSC.3. [Obuhvaćena pitanja] stavkom 1. točkama (c) i (h).



## Članak SSC.9.: Sprečavanje preklapanja naknada

Ako nije predviđeno drukčije, ovaj Protokol ne omogućuje stjecanje ni zadržavanje prava na više istovrsnih naknada na osnovi jednog te istog razdoblja obveznog osiguranja.

## GLAVA II.: PRIMJENJIVO ZAKONODAVSTVO

### Članak SSC.10.: Opća pravila

1. Na osobe na koje se primjenjuje ovaj Protokol, primjenjuje se zakonodavstvo samo jedne države. To se zakonodavstvo određuje u skladu s ovom glavom.
2. Za potrebe ove glave, za osobe koje primaju novčane naknade zbog ili kao posljedicu obavljanja djelatnosti zaposlene ili samozaposlene osobe, smatra se da obavljaju spomenutu djelatnost. To se ne primjenjuje na invalidske, starosne ili obiteljske mirovine, ili na mirovine za ozljede na radu ili profesionalne bolesti, ili na novčane naknade za bolest kojima se pokrивaju troškovi liječenja na neograničeni rok.
3. Podložno člancima SSC.12. [Obavljanje djelatnosti u dvije ili više država] i SSC.13. [Dobrovoljno osiguranje ili izborno produljeno osiguranje]:
  - (a) na osobu koja obavlja djelatnost zaposlene ili samozaposlene osobe u nekoj državi primjenjuje se zakonodavstvo te države;
  - (b) na državnog službenika primjenjuje se zakonodavstvo države kojoj podliježe uprava koja ga zapošljava;
  - (c) na ostale osobe na koje se točke (a) i (b) ne primjenjuju, primjenjuje se zakonodavstvo države boravišta, ne dovodeći u pitanje ostale odredbe ovog Protokola koje joj jamče naknade prema zakonodavstvu jedne ili više drugih država.
4. Za potrebe ove glave, djelatnost zaposlene ili samozaposlene osobe koja se uglavnom obavlja na pomorskom brodu pod zastavom države smatra se kao djelatnost koja se obavlja u spomenutoj državi. Međutim, na osobe zaposlene na brodu koji plovi pod zastavom neke države i prima naknadu za taj posao od poduzeća ili osobe čije je registrirano sjedište ili mjesto poslovanja u drugoj državi, primjenjuje se zakonodavstvo potonje države ako u toj državi boravi. Poduzeće ili osoba koja isplaćuje naknadu za rad smatra se poslodavcem u smislu navedenog zakonodavstva.
5. Djelatnost u svojstvu člana letačke ili kabinske posade koji obavlja usluge opsluživanja putnika ili usluge povezane s teretom smatra se djelatnošću koja se obavlja u državi u kojoj se nalazi domaća baza.

### Članak SSC.11.: Upućeni radnici

1. Odstupajući od članka SSC.10. [Opća pravila] stavka 3. i kao prijelazna mjera u odnosu na situaciju koja je postojala prije stupanja na snagu ovog Sporazuma, sljedeća pravila u pogledu primjenjivog zakonodavstva primjenjuju se između država članica navedenih u kategoriji A u Prilogu SSC-8. [Prijelazne odredbe povezane s primjenom članka SSC.11.] i Ujedinjene Kraljevine:
  - (a) na osobu koja obavlja djelatnost zaposlene osobe u državi za poslodavca koji ondje redovno obavlja svoje djelatnosti i koju je taj poslodavac uputio u drugu državu radi obavljanja posla za tog poslodavca i nadalje se primjenjuje zakonodavstvo prve države pod uvjetom da:

- (i) trajanje takvog posla nije dulje od 24 mjeseca; i
  - (ii) ta osoba ne šalje se kako bi zamijenila drugog upućenog radnika.
- (b) na osobu koja inače obavlja djelatnost samozaposlene osobe u jednoj državi i odlazi obavljati sličnu djelatnost u drugoj državi, i nadalje se primjenjuje zakonodavstvo prve države pod uvjetom da predviđeno trajanje takve djelatnosti nije duže od dvadeset i četiri mjeseca.
2. Do stupanja na snagu ovog Sporazuma Unija obavješćuje Ujedinjenu Kraljevinu o tome u kojoj od sljedećih kategorija se nalazi svaka država članica:
- (a) Kategorija A: Država članica obavijestila je Uniju da želi u skladu s ovim člankom odstupiti od članka SSC.10. [Opća pravila];
  - (b) Kategorija B: Država članica obavijestila je Uniju da ne želi u skladu s ovim člankom odstupiti od članka SSC.10. [Opća pravila]; ili
  - (c) Kategorija C: Država članica nije obavijestila Uniju želi li u skladu s ovim člankom odstupiti od članka SSC.10. [Opća pravila].
3. Dokument iz stavka 2. postaje sadržaj Priloga SSC-8. [Prijelazne odredbe povezane s primjenom članka SSC.11.] na dan stupanja na snagu ovog Sporazuma.
4. Na dan stupanja na snagu ovog Sporazuma stavak 1. točke (a) i (b) primjenjuju se na države članice iz kategorije A.
5. Tijekom mjesec dana od dana stupanja na snagu ovog Sporazuma stavak 1. točke (a) i (b) primjenjuju se na države članice iz kategorije C kao da su države članice iz kategorije A. Posebni odbor za koordinaciju socijalne sigurnosti premješta državu članicu iz kategorije C u kategoriju A ako Unija obavijesti posebni odbor za koordinaciju socijalne sigurnosti da ta država članica želi biti tako premještena.
6. Mjesec dana od dana stupanja na snagu ovog Sporazuma kategorije B i C prestat će postojati. Što je prije moguće nakon toga, stranke objavljuju ažurirani Prilog SSC-8. [Prijelazne odredbe povezane s primjenom članka SSC.11.]. Za potrebe stavka 1. smatra se da od tog datuma objave Prilog SSC-8. [Prijelazne odredbe povezane s primjenom članka SSC.11.] sadržava samo države članice kategorije A.
7. Ako se osoba nalazi u situaciji iz stavka 1. koja uključuje državu članicu kategorije C prije objave ažuriranog Priloga SSC-8. [Prijelazne odredbe povezane s primjenom članka SSC.11.], u skladu sa stavkom 6. stavak 1. i dalje se primjenjuje na tu osobu tijekom obavljanja njezine djelatnosti u skladu sa stavkom 1.
8. Unija obavješćuje Posebni odbor za koordinaciju socijalne sigurnosti ako država članica želi biti uklonjena iz kategorije A Priloga SSC-8. [Prijelazne odredbe povezane s primjenom članka SSC.11.], a Posebni odbor za koordinaciju socijalne sigurnosti na zahtjev Unije uklanja državu članice iz kategorije A Priloga SSC-8. Stranke objavljuju ažurirani Prilog SSC-8. [Prijelazne odredbe povezane s primjenom članka SSC.11.] koji se primjenjuje od prvog dana drugog mjeseca nakon što Posebni odbor za koordinaciju socijalne sigurnosti primi zahtjev.
9. Ako se osoba nalazi u situaciji iz stavka 1. prije objave ažuriranog Priloga SSC-8. [Prijelazne odredbe povezane s primjenom članka SSC.11.], u skladu sa stavkom 8. stavak 1. i dalje se primjenjuje na tu osobu tijekom obavljanja djelatnosti te osobe u skladu sa stavkom 1.

## Članak SSC.12.: Obavljanje djelatnosti u dvije ili više država

1. Na osobu koja inače obavlja djelatnost zaposlene osobe u jednoj državi članici ili više njih te u Ujedinjenoj Kraljevini primjenjuje se:

- (a) zakonodavstvo države boravišta ako ta osoba obavlja znatan dio svoje djelatnosti u toj državi; ili
- (b) ako ne obavlja znatan dio svoje djelatnosti u državi boravišta:
  - (i) zakonodavstvo države u kojoj se nalazi registrirano sjedište ili mjesto poslovanja poduzeća ili poslodavca ako tu osobu zapošljava jedno poduzeće ili poslodavac; ili
  - (ii) zakonodavstvo države u kojoj se nalazi registrirano sjedište ili mjesto poslovanja poduzeća ili poslodavca ako tu osobu zapošljavaju dva ili više poduzeća ili poslodavaca koji imaju registrirano sjedište ili mjesto poslovanja samo u jednoj državi; ili
  - (iii) zakonodavstvo države u kojoj se nalazi registrirano sjedište ili mjesto poslovanja poduzeća ili poslodavca, osim države boravišta, ako tu osobu zapošljavaju dva ili više poduzeća ili poslodavaca koji imaju registrirano sjedište ili mjesto poslovanja u državi i u Ujedinjenoj Kraljevini, od kojih je jedna država boravišta; ili
  - (iv) zakonodavstvo države boravišta ako je zapošljavaju dva ili više poduzeća ili poslodavaca, od kojih najmanje dva imaju registrirano sjedište ili mjesto poslovanja u državama koje nisu država boravišta.

2. Na osobu koja inače obavlja djelatnost samozaposlene osobe u jednoj državi članici ili više njih te u Ujedinjenoj Kraljevini primjenjuje se:

- (a) zakonodavstvo države boravišta ako ta osoba obavlja znatan dio svoje djelatnosti u toj državi; ili
- (b) zakonodavstvo države u kojoj je središte interesa djelatnosti te osobe ako ta osoba nema boravište u jednoj od država u kojoj obavlja znatan dio svoje djelatnosti.

3. Na osobu koja inače obavlja djelatnost zaposlene i samozaposlene osobe u najmanje dvije države primjenjuje se zakonodavstvo države u kojoj obavlja djelatnost zaposlene osobe ili, ako obavlja takvu djelatnost u najmanje dvije države, zakonodavstvo određeno u skladu sa stavkom 1.

4. Na osobu koja je kao državni službenik zaposlena od strane države te koja obavlja djelatnost zaposlene i/ili samozaposlene osobe u jednoj ili više drugih država primjenjuje se zakonodavstvo države koje se primjenjuje i na upravu koja je zapošljava.

5. Na osobu koja inače obavlja djelatnost zaposlene osobe u dvije ili više država članica (a ne u Ujedinjenoj Kraljevini) primjenjuje se zakonodavstvo Ujedinjene Kraljevine ako ta osoba ne obavlja znatan dio te djelatnosti u državi boravišta i ta osoba:

- (a) zapošljava je jedno ili više poduzeća ili poslodavaca, od kojih svi imaju registrirano sjedište ili mjesto poslovanja u Ujedinjenoj Kraljevini;
- (b) ima boravište u državi članici i zapošljavaju je dva ili više poduzeća ili poslodavaca, od kojih svi imaju registrirano sjedište ili mjesto poslovanja u Ujedinjenoj Kraljevini i državi članici boravišta;

(c) ima boravište u Ujedinjenoj Kraljevini i zapošljavaju je dva ili više poduzeća ili poslodavaca, od kojih najmanje dva imaju registrirano sjedište ili mjesto poslovanja u različitim državama članicama; ili

(d) ima boravište u Ujedinjenoj Kraljevini i zapošljava je jedno ili više poduzeća ili poslodavaca, od kojih nijedan nema registrirano sjedište ili mjesto poslovanja u drugoj državi.

6. Na osobu koja inače obavlja djelatnost samozaposlene osobe u dvije ili više država članica (a ne u Ujedinjenoj Kraljevini) no ne obavlja znatan dio te djelatnosti u državi boravišta primjenjuje se zakonodavstvo Ujedinjene Kraljevine ako se središte interesa njezine djelatnosti nalazi u Ujedinjenoj Kraljevini.

7. Stavak 6. ne primjenjuje se u slučaju osobe koja inače obavlja djelatnost zaposlene osobe i samozaposlene osobe u dvije ili više država članica.

8. S osobama iz stavaka od 1. do 6. se u smislu zakonodavstva određenog u skladu s ovim odredbama postupa kao da sve svoje djelatnosti obavljaju kao zaposlene ili samozaposlene osobe i kao da sav svoj dohodak ostvaruju u dotičnoj državi.

#### Članak SSC.13.: Dobrovoljno osiguranje ili izorno produljeno osiguranje

1. Članci SSC.10. [Opća pravila] i 12. [Obavljanje djelatnosti u dvije ili više država] ne primjenjuju se na dobrovoljno osiguranje ili izorno produljeno osiguranje osim ako za jednu od grana iz članka SSC.3. [Obuhvaćena pitanja] u državi postoji samo dobrovoljni sustav osiguranja.

2. Ako na temelju zakonodavstva jedne države dotična osoba podliježe obveznom osiguranju u toj državi, na nju se ne mora primjenjivati sustav dobrovoljnog osiguranja ili sustav izornog produljenog osiguranja u drugoj državi. U svim ostalim slučajevima u kojima za određenu granu postoji izbor između više sustava dobrovoljnog osiguranja ili izornog produljenog osiguranja, dotična osoba pridružuje se sustavu po svojem izboru.

3. Međutim, što se tiče naknada za invaliditet, starosnih naknada ili naknada za nadživjele osobe, dotična osoba može ući u sustav dobrovoljnog ili izornog produljenog osiguranja države čak i ako se na nju obvezno primjenjuje zakonodavstvo druge države, pod uvjetom da se u jednoj fazi njezine karijere na nju primjenjivalo zakonodavstvo prve države zbog djelatnosti zaposlene ili samozaposlene osobe i ako je takvo preklapanje izričito ili prešutno dopušteno prema zakonodavstvu prve države.

4. Ako zakonodavstvo države kao uvjet za dobrovoljno osiguranje ili izorno produljeno osiguranje odredi boravište u toj državi ili prethodno obavljanje djelatnosti zaposlene ili samozaposlene osobe, članak SSC.6. [Jednako postupanje s naknadama, dohotkom, činjenicama ili događajima] točka (b) primjenjuje se samo na osobe na koje se u nekoj ranijoj fazi primjenjivalo zakonodavstvo prve države na temelju djelatnosti zaposlene ili samozaposlene osobe.

#### Članak SSC.14.: Obveze poslodavca

1. Poslodavac koji ima registrirano sjedište ili mjesto poslovanja izvan nadležne države ispunjuje sve obveze utvrđene zakonodavstvom koje se primjenjuje na njegove zaposlenike, a posebno obvezu uplate doprinosa predviđenih tim zakonodavstvom, kao da ima registrirano sjedište ili mjesto poslovanja u nadležnoj državi.

2. Poslodavac kojem mjesto poslovanja nije u onoj državi čije se zakonodavstvo primjenjuje i zaposlenik mogu se sporazumjeti da zaposlenik može ispunjavati poslodavčeve obveze uplate doprinosa u njegovo ime, ne dovodeći u pitanje poslodavčeve temeljne obveze. Poslodavac šalje obavijest o takvom dogovoru nadležnoj ustanovi te države.

### GLAVA III.: POSEBNE ODREDBE O RAZLIČITIM KATEGORIJAMA NAKNADA

#### POGLAVLJE 1.: NAKNADE ZA SLUČAJU BOLESTI, NAKNADE ZA MAJČINSTVO I ISTOVJETNE NAKNADE ZA OČINSTVO

*Odjeljak 1.: Osigurane osobe i članovi njihovih obitelji, osim umirovljenika i članova njihovih obitelji*

##### Članak SSC.15.: Boravište u državi koja nije nadležna država

Osigurana osoba ili članovi njezine obitelji koji borave u državi koja nije nadležna država ostvaruju u državi boravišta pravo na naknadu u naravi koju, u ime nadležne ustanove, isplaćuje ustanova u mjestu boravišta u skladu s odredbama primjenjivog zakonodavstva, kao da su osigurani na temelju tog zakonodavstva.

Članak SSC.16.: Privremeni boravak u nadležnoj državi ako se boravište nalazi u drugoj državi – posebna pravila za članove obitelji pograničnih radnika

1. Ako stavkom 2. nije predviđeno drukčije, osigurana osoba i članovi njezine obitelji iz članka SSC.15. [Boravište u državi koja nije nadležna država] također imaju pravo na naknadu u naravi tijekom privremenog boravka u nadležnoj državi. Naknadu u naravi isplaćuje nadležna ustanova o vlastitu trošku, u skladu s odredbama primjenjivog zakonodavstva, kao da dotične osobe borave u toj državi.

2. Članovi obitelji pograničnog radnika imaju pravo na naknadu u naravi tijekom njihova privremenog boravka u nadležnoj državi.

Međutim, ako je nadležna država navedena u Prilogu SSC-2. [Ograničenja prava na naknade u naravi za članove obitelji pograničnog radnika], članovi obitelji pograničnog radnika koji imaju boravište u istoj državi kao i pogranični radnik imaju pravo na naknadu u naravi u nadležnoj državi isključivo pod uvjetima predviđenim u članku SSC.17. [Privremeni boravak izvan nadležne države] stavku 1.

#### Članak SSC.17.: Privremeni boravak izvan nadležne države

1. Osim ako je drukčije predviđeno stavkom 2., osigurana osoba i članovi njezine obitelji koji privremeno borave u državi koja nije nadležna država imaju pravo na naknade u naravi koja u ime nadležne ustanove pruža ustanova mjesta privremenog boravka u skladu s njezinim zakonodavstvom kao da je osoba osigurana na temelju tog zakonodavstva ako:

- (a) naknade u naravi postanu potrebne iz medicinskih razloga tijekom njihova boravka, prema mišljenju pružatelja naknada u naravi, uzimajući u obzir prirodu naknada i očekivano trajanje privremenog boravka;
- (b) osoba nije otputovala u tu državu u svrhu ostvarivanja naknada u naravi, osim ako je ta osoba putnik ili član posade na plovilu ili zrakoplovu koji putuje u tu državu i ako su naknade u naravi postale nužne iz medicinskih razloga tijekom putovanja ili leta; i
- (c) valjan dokument o pravu predložen je u skladu s člankom SSC1.22. [Privremeni boravak u državi koja nije nadležna država] stavkom 1. Priloga SSC-7. [Provedbeni dio].

2. U dodatku SSC1-2. [Dokument o pravu] navodi se popis naknada u naravi za koja je, da bi se mogle ostvariti tijekom privremenog boravka u drugoj državi, potreban prethodni dogovor između dotičnih osoba i ustanove koja pruža skrb.

#### Članak SSC.18.: Putovanje s ciljem ostvarivanja naknade u naravi – odobrenje za odgovarajuće liječenje izvan države boravišta

1. Ako ovim Protokolom nije predviđeno drukčije, osigurana osoba koja putuje u drugu državu s ciljem ostvarivanja prava na naknadu u naravi tijekom privremenog boravka, mora zatražiti odobrenje nadležne ustanove.

2. Osigurana osoba kojoj je nadležna ustanova odobrila odlazak u drugu državu radi liječenja primjerenom njezinu stanju, ostvaruje pravo na naknadu u naravi koju joj u ime nadležne ustanove isplaćuje ustanova u mjestu privremenog boravka, u skladu s odredbama primjenjivog zakonodavstva, kao da je osigurana na temelju tog zakonodavstva. Odobrenje se izdaje ako je dotično liječenje izvršeno u naknade predviđene zakonodavstvom države u kojoj dotična osoba boravi i ako ga ne može ostvariti unutar medicinski opravdanog vremenskog razdoblja, uzimajući u obzir njezino aktualno zdravstveno stanje i vjerojatan razvoj njezine bolesti.

3. Stavci 1. i 2. primjenjuju se mutatis mutandis na članove obitelji osigurane osobe.

4. Ako članovi obitelji osigurane osobe borave u državi članici različitoj od države u kojoj osigurana osoba boravi, a ta je država izabrala nadoknadu troškova na temelju fiksnih iznosa, trošak naknade u naravi iz stavka 2. snosi ustanova mjesta boravišta članova obitelji. U tom slučaju, za potrebe stavka 1., ustanova mjesta boravišta članova obitelji smatra se nadležnom ustanovom.

#### Članak SSC.19.: Novčane naknade

1. Osigurana osoba i članovi njezine obitelji koji borave ili privremeno borave u državi različitoj od nadležne države imaju pravo na novčane naknade koje isplaćuje nadležna ustanova u skladu s primjenjivim zakonodavstvom. U skladu s dogovorom nadležne ustanove i ustanove mjesta boravišta ili privremenog boravka takve naknade može, međutim, isplatiti ustanova mjesta boravišta ili privremenog boravka na teret nadležne ustanove u skladu sa zakonodavstvom nadležne države.

2. Nadležna ustanova države čije zakonodavstvo propisuje da se određivanje novčanih naknada temelji na prosječnom dohotku ili prosječnoj osnovici za plaćanje doprinosa određuje takav prosječni dohodak ili prosječnu osnovicu za plaćanje doprinosa isključivo pozivanjem na dohotke koji su potvrđeni kao isplaćeni, ili na osnovice za plaćanje doprinosa koje se primjenjuju tijekom razdoblja navršenih na temelju spomenutog zakonodavstva.

3. Nadležna ustanova države čije zakonodavstvo propisuje da se određivanje novčanih naknada temelji na standardnom dohotku uzima u obzir isključivo standardni dohodak ili, prema potrebi, prosjek standardnih dohodaka za razdoblja navršena na temelju tog zakonodavstva.

4. Stavci 2. i 3. primjenjuju se *mutatis mutandis* na slučajeve u kojima zakonodavstvo koje primjenjuje nadležna ustanova predviđa posebno referentno razdoblje koje odgovara u dotičnom slučaju u potpunosti ili djelomično razdobljima koje je određena osoba navršila na temelju propisa jedne ili više drugih država.

#### Članak SSC.20.: Podnositelji zahtjeva za mirovinu

1. Osigurana osoba koja poslije podnošenja zahtjeva za mirovinu ili tijekom odlučivanja o njemu izgubi pravo na naknade u naravi na temelju zakonodavstva države koja je posljednja bila nadležna i nadalje će imati pravo na naknade u naravi na temelju zakonodavstva države u kojoj boravi, pod uvjetom da podnositelj zahtjeva za mirovinu ispunjuje uvjete osiguranja prema zakonodavstvu države iz stavka 2. Pravo na naknade u naravi u državi boravišta se također primjenjuje na članove obitelji podnositelja zahtjeva za mirovinu.

2. Naknade u naravi naplative su od ustanove države koja bi u slučaju stjecanja prava na mirovinu postala nadležna na temelju članka od SSC.21. [Slučajevi kada nema prava na naknade u naravi na temelju zakonodavstva države boravišta] do SSC.23. [Mirovine na temelju zakonodavstva jedne ili više država koje nisu država boravišta ako postoji pravo na naknade u naravi u potonjoj državi].

#### *Odjeljak 2.: Posebne odredbe za studente i članove njihovih obitelji*

#### Članak SSC.21.: Pravo na naknade u naravi na temelju zakonodavstva države boravišta

Osoba koja koristi mirovinu ili mirovine na temelju zakonodavstava dviju ili više država, od kojih je jedna država boravišta, i koja ima pravo na naknade u naravi na temelju zakonodavstva te države, prima, kao i članovi njezine obitelji, takve naknade u naravi od strane i na teret ustanove mjesta boravišta, kao da je ostvarila mirovinu isključivo na temelju zakonodavstva te države.

#### Članak SSC.22.: Slučajevi kada nema prava na naknade u naravi na temelju zakonodavstva države boravišta

1. Osoba koja:

- (a) ima boravište u državi;
- (b) prima mirovinu ili mirovine na temelju zakonodavstva jedne ili više država; i
- (c) nema prava na naknade u naravi na temelju zakonodavstva države boravišta,

ipak prima te naknade za sebe i članove svoje obitelji, ako bi umirovljenik na njih imao pravo na temelju zakonodavstva države nadležne za njegovu mirovinu ili barem jedne od nadležnih država ako je osoba imala boravište u toj državi. Naknade u naravi isplaćuje ustanova mjesta boravišta na teret

ustanove iz stavka 2., kao da dotična osoba ima pravo na mirovinu i naknade u naravi na temelju zakonodavstva te države.

2. U slučajevima obuhvaćenim stavkom 1., trošak naknada u naravi snosi ustanova određena prema sljedećim pravilima:

- (a) ako se smatra da umirovljenik ima pravo na naknade u naravi na temelju zakonodavstva jedne države, trošak tih naknada snosi nadležna ustanova te države;
- (b) ako se smatra da umirovljenik ima pravo na naknade u naravi na temelju zakonodavstva jedne ili više država, trošak tih naknada snosi nadležna ustanova države čije se zakonodavstvo na tu osobu najdulje primjenjivalo;
- (c) ako primjena pravila iz točke (b) dovede do toga da je više ustanova nadležno za trošak tih naknada, trošak snosi nadležna ustanova države čije se zakonodavstvo na umirovljenika posljednje primjenjivalo.

Članak SSC.23.: Mirovine na temelju zakonodavstva jedne ili više država koje nisu država boravišta ako postoji pravo na naknade u naravi u potonjoj državi

Ako osoba koja koristi mirovinu ili mirovine na temelju zakonodavstva jedne ili više država boravi u državi na temelju čijeg zakonodavstva pravo na korištenje naknada u naravi ne ovisi o uvjetu osiguranja ni o djelatnosti zaposlene ili samozaposlene osobe, a ta osoba ne prima mirovinu od države boravišta, trošak naknada u naravi koje koristi ta osoba i članovi njezine obitelji snosi ustanova jedne od država nadležnih za njezine mirovine određene prema članku SSC.22. [Slučajevi kada nema prava na naknade u naravi na temelju zakonodavstva države boravišta] stavku 2., u mjeri u kojoj bi osoba i članovi njezine obitelji imali pravo na takve naknade da ta osoba boravi u toj državi.

Članak SSC.24.: Boravište članova obitelji u državi različitoj od države boravišta umirovljenika

Ako osoba:

- (a) prima mirovinu ili mirovine na temelju zakonodavstva jedne ili više država; i
- (b) ima boravište u državi koja nije država boravišta članova njegove obitelji,

ti članovi obitelji te osobe imaju pravo na naknade u naravi od ustanove njihova mjesta boravišta u skladu sa zakonodavstvom koje se primjenjuje ako umirovljenik ima pravo na naknade u naravi na temelju zakonodavstva države. Troškove snosi nadležna ustanova odgovorna za troškove naknada u naravi koje se umirovljeniku isplaćuju u državi njegova boravišta.

Članak SSC.25.: Privremeni boravak umirovljenika ili članova njegove obitelji u državi članici koja nije država članica njihova boravišta – privremeni boravak u nadležnoj državi članici – odobrenje za odgovarajuće liječenje izvan države članice boravišta

1. Članak SSC.17. [Privremeni boravak izvan nadležne države] primjenjuje se *mutatis mutandis* na:

- (a) osobu koja prima mirovinu ili mirovine na temelju zakonodavstva jedne ili više država i koja ima pravo na naknade u naravi na temelju zakonodavstva jedne od država koje pružaju svoju mirovinu ili mirovine;
- (b) njezine članove obitelji;



koji privremeno borave u državi različitoj od države boravišta.

2. Članak SSC.16. [Privremeni boravak u nadležnoj državi ako se boravište nalazi u drugoj državi – posebna pravila za članove obitelji pograničnih radnika] stavak 1. primjenjuje se *mutatis mutandis* na osobe iz stavka 1. kad privremeno borave u državi u kojoj se nalazi nadležna ustanova odgovorna za trošak naknada u naravi isplaćenih umirovljeniku u državi njegova boravišta, a spomenuta država je to odabrala te je navedena u Prilogu SSC-3. [Više prava za umirovljenike koji se vraćaju u nadležnu državu] Protokolu.

3. Članak SSC.18. [Putovanje s ciljem ostvarivanja naknade u naravi – odobrenje za odgovarajuće liječenje izvan države boravišta] primjenjuje se *mutatis mutandis* na umirovljenika ili članove njegove obitelji koji privremeno borave u državi različitoj od državi boravišta s ciljem da se u toj državi podvrgnu liječenju koje odgovara njihovom stanju.

4. Osim ako je u stavku 5. predviđeno drukčije, trošak naknada u naravi iz stavaka od 1. do 3. snosi ustanova nadležna za trošak naknada u naravi koji umirovljeniku isplaćuje njegova država boravišta.

5. Trošak naknade u naravi na koji se odnosi stavak 3. snosi ustanova mjesta boravišta umirovljenika ili članova njegove obitelji ako te osobe borave u državi članici koja je odabrala povrat troškova na temelju fiksnih iznosa. U tim slučajevima, za potrebe stavka 3., ustanova mjesta boravišta umirovljenika ili članova njihove obitelji smatra se nadležnom ustanovom.

#### Članak SSC.26.: Novčane naknade umirovljenicima

1. Novčane naknade osobama koje primaju mirovinu ili mirovine na temelju zakonodavstva jedne ili više država isplaćuje nadležna ustanova države u kojoj se nalazi nadležna ustanova odgovorna za trošak naknade u naravi koja se isplaćuje umirovljeniku u državi njegova boravišta. Članak SSC.19. [Novčane naknade] primjenjuje se *mutatis mutandis*.

2. Stavak 1. primjenjuje se i na članove umirovljenikove obitelji.

#### Članak SSC.27.: Doprinosi umirovljenika

1. Ustanova države koja je na temelju primjenjivog zakonodavstva nadležna za odbitke na ime doprinosa za slučaj bolesti, majčinstvo i istovjetne naknade za očinstvo može zatražiti i dobiti povrat takvih odbitaka, određenih prema primjenjivom zakonodavstvu samo u mjeri u kojoj trošak naknada utvrđenih člancima od SSC.21. [Pravo na naknade u naravi na temelju zakonodavstva države boravišta] do SSC.24. [Boravište članova obitelji u državi različitoj od države boravišta umirovljenika] snosi ustanova te države.

2. Ako u slučajevima iz članka SSC.23. [Mirovine na temelju zakonodavstva jedne ili više država koje nisu država boravišta ako postoji pravo na naknade u naravi u potonjoj državi] stjecanje naknada za slučaj bolesti, majčinstvo i istovjetnih naknada za očinstvo ovisi o uplati doprinosa ili o sličnim uplatama prema zakonodavstvu države u kojoj dotični umirovljenik boravi, takvi se doprinosi ne plaćaju na osnovi takvog boravišta.

#### Odjeljak 3. Zajedničke odredbe

#### Članak SSC.28.: Opće odredbe

Članci od SSC.21. [Pravo na naknade u naravi na temelju zakonodavstva države boravišta] do SSC.27. [Doprinosi umirovljenika] ne primjenjuju se na umirovljenika ili članove njegove obitelji koji imaju

pravo na naknade na temelju zakonodavstva države na temelju djelatnosti zaposlene ili samozaposlene osobe. U takvom slučaju na osobu na koju se to odnosi primjenjuju se, za potrebe ovog poglavlja, članci od SSC.15. [Boravište u državi koja nije nadležna država] do SSC.19. [Novčane naknade].

Članak SSC.29.: Određivanje prednosti prava na naknade u naravi – posebno pravilo za prava članova obitelji na naknade u državi boravišta

1. Osim ako je drukčije predviđeno stavkom 2., ako član obitelji ima samostalno pravo na naknade u naravi na temelju zakonodavstva države ili ovog poglavlja, takvo pravo ima prednost pred izvedenim pravom na naknade u naravi za članove obitelji.
2. Osim ako je drukčije predviđeno stavkom 3., ako neovisno pravo u državi boravišta postoji izravno i isključivo na temelju boravišta dotične osobe u toj državi, izvedeno pravo na naknade u naravi ima prednost pred neovisnim pravom.
3. Neovisno o stavcima 1. i 2., naknade u naravi pružaju se članovima obitelji osigurane osobe na trošak nadležne ustanove u njihovoj državi boravišta, ako:
  - (a) ti članovi obitelji imaju boravište u državi na temelju čijeg zakonodavstva pravo na naknade u naravi ne podliježe uvjetima osiguranja ili djelatnosti zaposlene ili samozaposlene osobe; i
  - (b) supružnik ili osoba koja skrbi o djeci osigurane osobe obavlja djelatnost zaposlene ili samozaposlene osobe u toj državi ili prima mirovinu od te države na temelju djelatnosti zaposlene ili samozaposlene osobe.

Članak SSC.30.: Nadoknada troškova među ustanovama

1. Za naknade u naravi koja je pružila ustanova države u ime ustanove druge države na temelju ovog poglavlja u potpunosti se nadoknađuju troškovi.
2. Nadoknade troškova iz stavka 1. određuju se i obavljaju u skladu s dogovorima utvrđenima u Prilogu SSC-7. [Provedbeni dio] nakon predočenja dokaza o stvarnom rashodu ili na temelju fiksnih iznosa za države čija su pravna ili upravna uređenja takva da nadoknada na temelju stvarnih rashoda nije prikladna.
3. Dvije ili više država i njihova nadležna tijela mogu predvidjeti druge metode nadoknade troškova ili se potpuno odreći nadoknade troškova među ustanovama u njihovoj nadležnosti.

## POGLAVLJE 2.: NAKNADE POVEZANE S OZLJEDAMA NA RADU I PROFESIONALNIM BOLESTIMA

Članak SSC.31.: Pravo na novčane naknade i naknade u naravi

1. Ne dovodeći u pitanje povoljnije odredbe stavaka 2. i 3. ovog članka, članak SSC.15. [Boravište u državi koja nije nadležna država], članak SSC.16. [Privremeni boravak u nadležnoj državi ako se boravište nalazi u drugoj državi – posebna pravila za članove obitelji pograničnih radnika] stavak 1., članak SSC.17. [Privremeni boravak izvan nadležne države] stavak 1. i članak SSC.18. [Putovanje s ciljem ostvarivanja naknade u naravi – odobrenje za odgovarajuće liječenje izvan države boravišta] stavak 1. također se primjenjuju na naknade za ozljede na radu i profesionalne bolesti.
2. Osoba koja je pretrpjela ozljedu na radu ili je oboljela od profesionalne bolesti i boravi ili privremeno boravi u državi koja nije nadležna država ima pravo na posebne naknade u naravi iz sustava koji pokriva ozljede na radu i profesionalne bolesti, koje u ime nadležne ustanove isplaćuje

ustanova mjesta boravišta ili privremenog boravka u skladu s primjenjivim zakonodavstvom, kao da je osoba osigurana na temelju tog zakonodavstva.

3. Nadležna ustanova ne može odbiti izdavanje ovlaštenja predviđenog člankom SSC.18. [Putovanje s ciljem ostvarivanja naknade u naravi – odobrenje za odgovarajuće liječenje izvan države boravišta] stavkom 1. osobi koja je pretrpjela ozljedu na radu ili je oboljela od profesionalne bolesti i ima pravo na naknade koje se obračunavaju toj ustanovi ako se liječenje koje odgovara njezinom stanju ne može osigurati u državi u kojoj ima boravište u medicinski opravdanom roku, uzimajući u obzir njezino trenutačno zdravstveno stanje i mogući tijek bolesti.

4. Članak SSC.19. [Novčane naknade] primjenjuje se i na sve naknade obuhvaćene ovim poglavljem.

#### Članak SSC.32.: Troškovi prijevoza

1. Nadležna ustanova države čije zakonodavstvo predviđa podmirivanje troškova prijevoza osobe koja je pretrpjela ozljedu na radu ili boluje od profesionalne bolesti do mjesta njezina boravišta ili do bolnice, podmiruje takve troškove do odgovarajućeg mjesta u drugoj državi u kojoj osoba boravi, pod uvjetom da ta ustanova prethodno odobri takav prijevoz, temeljito uzimajući u obzir razloge koji ga opravdavaju. Takvo se odobrenje ne traži u slučaju pograničnog radnika.

2. Nadležna ustanova države čije zakonodavstvo predviđa podmirivanje troškova prijevoza tijela osobe preminule zbog ozljede na radu do mjesta pokopa snosi takve troškove u skladu s primjenjivim zakonodavstvom do odgovarajućeg mjesta u drugoj državi u kojoj je osoba boravila u vrijeme ozljede.

Članak SSC.33.: Naknade za profesionalne bolesti ako je osoba koja boluje od takve bolesti bila izložena istom riziku u više država

Ako je na temelju zakonodavstva dviju ili više država osoba koja je oboljela od profesionalne bolesti obavljala djelatnost koja zbog svoje prirode može uzrokovati navedenu bolest, naknade koje ona ili nadživjele osobe mogu zatražiti isplaćuju se isključivo na temelju zakonodavstva posljednje od tih država čiji su uvjeti zadovoljeni.

#### Članak SSC.34.: Pogoršanje profesionalne bolesti

U slučaju pogoršanja profesionalne bolesti za koju je osoba koja boluje od takve bolesti koristila ili koristi naknade na temelju zakonodavstva neke države, primjenjuju se sljedeća pravila:

- (a) ako dotična osoba tijekom korištenja naknada nije na temelju zakonodavstva druge države obavljala djelatnost zaposlene ili samozaposlene osobe, koja je mogla uzrokovati ili pogoršati navedenu bolest, nadležna ustanova prve države snosi troškove naknada na temelju odredaba primjenjivog zakonodavstva, uzimajući u obzir pogoršanje;
- (b) ako je dotična osoba tijekom korištenja naknada obavljala takvu djelatnost na temelju zakonodavstva druge države, nadležna ustanova prve države snosi trošak naknada na temelju primjenjivog zakonodavstva, ne uzimajući u obzir pogoršanje. Nadležna ustanova druge države priznaje dodatak dotičnoj osobi, čiji je iznos jednak razlici iznosa naknada propisanih nakon pogoršanja i iznosa koji bi bio propisan prije pogoršanja na temelju primjenjivog zakonodavstva, ako je navedena bolest koja se pojavila obuhvaćena zakonodavstvom te države;

- (c) pravila s obzirom na smanjenje, suspenziju ili ukidanje, utvrđena zakonodavstvom jedne države, neće se primijeniti protiv osoba koje koriste naknade koja pružaju ustanove dviju država u skladu s točkom (b).

#### Članak SSC.35.: Pravila za uzimanje u obzir posebnih značajki određenog zakonodavstva

1. Ako ne postoji osiguranje od ozljeda na radu ili profesionalne bolesti u državi u kojoj dotična osoba boravi ili privremeno boravi, ili ako takvo osiguranje postoji, ali nema ustanove nadležne za isplatu naknada u naravi, te naknade isplaćuje ustanova mjesta boravišta ili privremenog boravka nadležna za isplatu naknada u naravi u slučaju bolesti.
2. Ako nema osiguranja od ozljeda na radu ili profesionalnih bolesti u nadležnoj državi, odredbe ovog poglavlja o naknadama u naravi se, unatoč tome, primjenjuju na osobu koja ima pravo na te naknade za slučaj bolesti, majčinstvo ili istovjetne naknade za očinstvo na temelju zakonodavstva te države, ako ta osoba pretrpi ozljedu na radu ili boluje od profesionalne bolesti tijekom boravišta ili privremenog boravka u drugoj državi. Troškove snosi ustanova nadležna za naknade u naravi na temelju zakonodavstva nadležne države.
3. Članak SSC.6. [Jednako postupanje s naknadama, dohotkom, činjenicama ili događajima] primjenjuje se na nadležnu ustanovu u državi u odnosu na izjednačavanje ozljeda na radu ili profesionalnih bolesti koje su se dogodile ili su potvrđene naknadno na temelju zakonodavstva druge države tijekom ocjene stupnja nesposobnosti, prava na naknade ili njihova iznosa, pod uvjetom da:
  - (a) nema naknade u slučaju ozljede na radu ili profesionalne bolesti koja se dogodila ili je prethodno potvrđena na temelju primjenjivog zakonodavstva; i
  - (b) nema naknade u slučaju ozljede na radu ili profesionalne bolesti koja se dogodila ili je nakon toga potvrđena na temelju zakonodavstva druge države u okviru kojeg se ozljeda na radu ili profesionalna bolest dogodila ili je potvrđena.

#### Članak SSC.36.: Nadoknada troškova među ustanovama

1. Članak SSC.30. [Nadoknada troškova među ustanovama] primjenjuje se i na naknade obuhvaćene ovim poglavljem, a nadoknada troškova temelji se na stvarnim troškovima.
2. Države, ili njihova nadležna tijela, mogu predvidjeti druge metode nadoknade troškova ili se potpuno odreći nadoknade troškova među ustanovama u njihovoj nadležnosti.

### POGLAVLJE 3.: POSMRTNA PRIPOMOĆ

#### Članak SSC.37.: Pravo na pripomoć ako se smrt dogodi u državi koja nije nadležna država ili ako osoba koja ima pravo na pripomoć boravi u državi koja nije nadležna država

1. Ako osigurana osoba ili član njezine obitelji umre u državi koja nije nadležna država smatra se da se smrt dogodila u nadležnoj državi.
2. Nadležna ustanova obvezna je isplatiti posmrtnu pripomoć koja osobi pripada na temelju primjenjivog zakonodavstva, čak i ako osoba ima pravo boravišta u državi koja nije nadležna država.
3. Stavci 1. i 2. primjenjuju se i ako smrt nastupi zbog ozljede na radu ili profesionalne bolesti.

#### Članak SSC.38.: Naknade u slučaju smrti umirovljenika

1. U slučaju smrti umirovljenika koji je imao pravo na mirovinu na temelju zakonodavstva jedne države ili na mirovine na temelju zakonodavstva dviju ili više država, u vrijeme kada je taj umirovljenik boravio u državi u kojoj se ne nalazi ustanova nadležna za trošak naknada u naravi utvrđenih člancima SSC.22. [Slučajevi kada nema prava na naknade u naravi na temelju zakonodavstva države boravišta] i SSC.23. [Mirovine na temelju zakonodavstva jedne ili više država koje nisu država boravišta ako postoji pravo na naknade u naravi u potonjoj državi], posmrtna pripomoć koja mu pripada na temelju zakonodavstva koje primjenjuje ta ustanova, isplaćuje ta ustanova na vlastiti teret, kao da je umirovljenik boravio u državi u kojoj se nalazi ta ustanova u vrijeme njegove smrti.
2. Stavak 1. primjenjuje se *mutatis mutandis* na članove obitelji umirovljenika.

#### POGLAVLJE 4.: NAKNADE ZA INVALIDITET

##### Članak SSC.39.: Izračun naknada za invaliditet

Ne dovodeći u pitanje članak SSC.7. [Zbrajanje razdoblja], ako, na temelju zakonodavstva nadležne države u skladu s glavom II. [Primjenjivo zakonodavstvo] Protokola iznos naknade za invaliditet ovisi o trajanju razdoblja osiguranja, zaposlenja, samozaposlenja ili boravišta, nadležna država ne mora uzeti u obzir takva razdoblja navršena prema zakonodavstvu druge države za potrebe izračuna plativog iznosa naknade za invaliditet.

##### Članak SSC.40.: Posebne odredbe o zbrajanju razdoblja

Nadležna ustanova države čije zakonodavstvo uvjetuje stjecanje, zadržavanje ili ponovnu uspostavu prava na naknade navršenim razdobljima osiguranja ili boravišta, prema potrebi, primjenjuje članak SSC.46. [Posebne odredbe o zbrajanju razdoblja] *mutatis mutandis*.

##### Članak SSC.41.: Pogoršanje invaliditeta

U slučaju pogoršanja invaliditeta za koju osoba prima naknade na temelju zakonodavstvo države u skladu s ovim Protokolom, naknada se nastavlja pružati uz uzimanje pogoršanja u obzir.

##### Članak SSC.42.: Pretvaranje naknada za invaliditet u starosne naknade

1. Ako je zakonodavstvom države koja isplaćuje invalidsku naknadu predviđeno u skladu s ovim Protokolom, invalidske naknade pretvaraju se u starosne naknade pod uvjetima utvrđenima zakonodavstvom na temelju kojeg se pružaju i u skladu s poglavljem 5. [Starosne i obiteljske mirovine].
2. Ako osoba koja prima naknade za invaliditet može temeljiti zahtjev za starosnu naknadu na zakonodavstvu jedne ili više drugih država, u skladu s člankom SSC.45. [Opće odredbe], svaka ustanova koja je nadležna za isplatu naknada za invaliditet na temelju zakonodavstva jedne države nastavlja isplaćivati toj osobi naknade za invaliditet na koje ima pravo, na temelju primjenjivog zakonodavstva, sve dok se na tu ustanovu ne počne primjenjivati stavak 1. ili sve dok dotična osoba ispunjuje uvjete za takve naknade.

##### Članak SSC.43.: Posebne odredbe za javne službenike:

Članci SSC.7. [Zbrajanje razdoblja], SSC.39. [Izračun naknada za invaliditet], SSC.41. [Pogoršanje invaliditeta], SSC.42. [Pretvaranje naknada za invaliditet u starosne naknade] i članak SSC.55.

[Posebne odredbe za javne službenike] stavci 2. i 3. primjenjuju se *mutatis mutandis* na osobe obuhvaćene posebnim sustavom za državne službenike.

## POGLAVLJE 5.: STAROSNE I OBITELJSKE MIROVINE

### Članak SSC.44.: Uzimanje u obzir razdoblja odgoja djeteta

1. Ako se prema zakonodavstvu države koja je nadležna na temelju glave II. [Primjenjivo zakonodavstvo] ne uzimaju u obzir razdoblja odgoja djeteta, ustanova države čije se zakonodavstvo, u skladu s glavom II. [Primjenjivo zakonodavstvo], primjenjivalo na dotičnu osobu jer je obavljala djelatnost zaposlene ili samozaposlene osobe na datum kad se, prema tom zakonodavstvu, razdoblje odgoja djeteta počelo uzimati u obzir u odnosu na dotično dijete i nadalje će biti dužna uzeti u obzir to razdoblje kao razdoblje odgoja djeteta prema svojem zakonodavstvu, kao da je dijete odgajano na njezinu državnom području.

2. Stavak 1. ne primjenjuje se ako se na dotičnu osobu primjenjuje ili će se primjenjivati zakonodavstvo druge države na temelju obavljanja djelatnosti zaposlene ili samozaposlene osobe.

### Članak SSC.45.: Opće odredbe

1. Sve nadležne ustanove utvrđuju pravo na naknadu, prema svim propisima država koji su se primjenjivali na određenu osobu, povodom podnesenog zahtjeva za priznavanje prava, osim ako dotična osoba izričito zatraži odgodu ostvarivanja prava na starosnu naknadu na temelju propisa jedne ili više država.

2. Ako u određenom trenutku dotična osoba ne ispunjuje ili više ne ispunjuje uvjete propisane svim propisima država koji su se na nju primjenjivali, ustanove koje primjenjuju propise čiji su uvjeti ispunjeni pri izračunu u skladu s člankom SSC.47. [Isplata naknada] stavkom 1. točkama (a) ili (b), ne uzimaju u obzir razdoblja navršena na temelju propisa čiji uvjeti nisu ispunjeni, ili više nisu ispunjeni, ako to ima za posljedicu manji iznos naknade.

3. Stavak 2. primjenjuje se *mutatis mutandis* ako dotična osoba izričito zatraži odgodu priznavanja prava na starosnu naknadu.

4. Novi se izračun obavlja automatski kao da su i kada su uvjeti koji moraju biti ispunjeni na temelju drugih propisa ispunjeni ili ako osoba zatraži odgodu isplate starosne naknade u skladu sa stavkom 1., osim ako su razdoblja navršena na temelju drugih propisa već uzeta u obzir na temelju stavaka 2. ili 3.

### Članak SSC.46.: Posebne odredbe o zbrajanju razdoblja

1. Ako zakonodavstvo države određene naknade uvjetuje razdobljima osiguranja koja su navršena isključivo obavljanjem posebne djelatnosti zaposlene ili samozaposlene osobe ili u zanimanju koje podliježe posebnom sustavu za zaposlene ili samozaposlene osobe, nadležna ustanova te države uzima u obzir razdoblja navršena na temelju zakonodavstva drugih država samo ako su navršena na temelju odgovarajućeg sustava ili, u nedostatku toga, u istom zanimanju ili prema potrebi u istoj djelatnosti zaposlene ili samozaposlene osoba.

Uzevši u obzir tako navršena razdoblja, ako dotična osoba ne ispunjuje uvjete za naknadu iz posebnog sustava, ta se razdoblja uzimaju u obzir radi stjecanja prava na naknadu iz općeg sustava ili, u nedostatku toga, sustava koji se primjenjuje na fizičke ili administrativne radnike, ovisno o slučaju, pod uvjetom da je dotična osoba bila osiguranik u jednom ili drugom od tih sustava.

2. Razdoblja osiguranja navršena na temelju posebnog sustava države uzimaju se u obzir radi stjecanja naknade iz općeg sustava ili, u nedostatku toga, sustava druge države koji se primjenjuje, ovisno o slučaju, na fizičke ili administrativne radnike, pod uvjetom da je dotična osoba bila uključena u jedan ili drugi od tih sustava, čak i ako su ta razdoblja već uzeta u obzir u potonjoj državi u okviru posebnog sustava.

3. Ako zakonodavstvo ili posebni sustav države stjecanje, zadržavanje ili ponovno stjecanje prava na naknade uvjetuje osiguranjem osobe u vrijeme nastanka osiguranog slučaja, smatra se da je taj uvjet ispunjen ako je dotična osoba prethodno bila osigurana na temelju zakonodavstva ili posebnog sustava te države, te ako je u vrijeme nastanka osiguranog slučaja bila osigurana na temelju zakonodavstva druge države u odnosu na isti osigurani slučaj ili, u nedostatku navedenog, ako joj u odnosu na isti osigurani slučaj pripada naknada na temelju zakonodavstva druge države. Međutim, taj zadnji uvjet smatra se ispunjenim u slučajevima iz članka SSC.52. [Razdoblja osiguranja ili boravišta kraća od jedne godine].

#### Članak SSC.47.: Isplata naknada

1. Nadležna ustanova izračunava pripadajući iznos naknade:

(a) na temelju primjenjivog zakonodavstva, samo ako su uvjeti za stjecanje prava na naknadu ispunjeni isključivo prema nacionalnom pravu (neovisna naknada);

(b) izračunavanjem teoretskog iznosa, a zatim stvarnog iznosa (razmjerni dio naknade), kako slijedi:

(i) teoretski iznos naknade jednak je naknadi koju bi dotična osoba mogla zatražiti kad bi sva razdoblja osiguranja ili boravišta, navršena na temelju zakonodavstva drugih država, bila navršena na temelju primjenjivog zakonodavstva na dan priznavanja prava na naknadu. Ako na temelju tog zakonodavstva iznos ne ovisi o trajanju navršenih razdoblja, taj se iznos smatra teoretskim iznosom;

(ii) nadležna ustanova tada utvrđuje stvarni iznos razmjerne naknade, primjenjujući na teoretski iznos omjer između trajanja razdoblja navršenih prije nastanka osiguranog slučaja prema primjenjivom zakonodavstvu i ukupnog trajanja razdoblja navršenih prije nastanka osiguranog slučaja na temelju zakonodavstva svih dotičnih država.

2. Prema potrebi, nadležna ustanova primjenjuje na iznos izračunan prema stavku 1. točkama (a) i (b) sva pravila koja se odnose na smanjenje, suspenziju ili prestanak prava, na temelju primjenjivog zakonodavstva unutar ograničenja predviđenih člancima od SSC.48. [Pravila za sprečavanje preklapanja] do SSC.50. [Preklapanje naknada različite vrste].

3. Dotična osoba ima pravo primati od nadležne ustanove svake države iznos viši od onih koji se računaju prema stavku 1. točkama (a) i (b).

4. Ako je rezultat izračuna u skladu sa stavkom 1. točkom (a) u jednoj državi redovito samostalna naknada, koja je jednaka ili viša od razmjerne naknade određene u skladu sa stavkom 1. točkom (b), nadležna ustanova može zanemariti izračun razmjernog dijela pod uvjetom:

(a) da je takva situacija utvrđena u dijelu 1. Priloga SSC-4. [Slučajevi u kojima se razmjerni izračun zanemaruje ili se ne primjenjuje];

(b) da se u tom slučaju ne primjenjuje zakonodavstvo koje sadržava pravila za sprečavanje preklapanja naknada iz članka SSC.49. [Preklapanje istovrsnih naknada] i SSC.50

[Preklapanje naknada različite vrste] osim ako su ispunjeni uvjeti iz članka SSC.50 [Preklapanje naknada različite vrste] stavka 2.; i

- (c) da se u konkretnim okolnostima slučaja članak SSC.52. [Razdoblja osiguranja ili boravišta kraća od godinu dana] ne može primijeniti u odnosu na razdoblja navršena prema zakonodavstvu druge države.

5. Neovisno o odredbama stavaka iz 1., 2. i 3., izračun razmjernog dijela ne primjenjuje se na sustave u kojima vremenska razdoblja nisu relevantna za izračun naknade, pod uvjetom da su takvi sustavi navedeni u dijelu 2. Priloga SSC-4. [Slučajevi u kojima se razmjerni izračun zanemaruje ili se ne primjenjuje]. U takvim slučajevima dotična osoba ima pravo na naknadu u skladu sa zakonodavstvom dotične države.

#### Članak SSC.48.: Pravila za sprečavanje preklapanja

1. Svako preklapanje starosnih naknada i naknada za nadživjele osobe, izračunatih ili ostvarenih na osnovi razdoblja osiguranja ili boravišta koja je navršila ista osoba, smatra se preklapanjem istovrsnih naknada.

2. Preklapanje naknada koja se ne mogu smatrati istovrsnima u smislu stavka 1. smatra se preklapanjem naknada različite vrste.

3. Sljedeće odredbe primjenjuju se u smislu pravila radi sprečavanja preklapanja naknada utvrđenih zakonodavstvom države u slučaju preklapanja starosnih naknada i naknada za nadživjele osobe s istovrsnom naknadom ili naknadom druge vrste ili s drugim prihodom:

- (a) nadležna ustanova uzima u obzir naknade ili prihode ostvarene u drugoj državi samo ako je primjenjivim zakonodavstvom predviđeno da se uzimaju u obzir naknade ili prihodi ostvareni u inozemstvu;
- (b) nadležna ustanova uzima u obzir iznos naknada koje druga država treba platiti prije odbijanja poreza, doprinosa za socijalnu sigurnosti i drugih pojedinačnih poreza ili odbitaka, osim ako je primjenjivim zakonodavstvom predviđena primjena pravila za sprečavanje preklapanja nakon tih odbitaka, pod uvjetima i postupcima utvrđenima u Prilogu SSC-7. [Provedbeni dio];
- (c) nadležna ustanova ne uzima u obzir iznos naknada ostvarenih na temelju zakonodavstva druge države na temelju dobrovoljnog osiguranja ili izbornog produljenog osiguranja;
- (d) ako jedna država primjenjuje pravila za sprečavanje preklapanja naknada jer dotična osoba prima naknade iste ili različite vrste na temelju zakonodavstva drugih država, ili приход ostvaren u drugim državama, pripadajuće se naknade mogu umanjiti samo za iznos takvih naknada ili takvog prihoda.

#### Članak SSC.49.: Preklapanje istovrsnih naknada

1. Ako se istovrsne naknade na temelju zakonodavstva dviju ili više država preklapaju, pravila za sprečavanje preklapanja utvrđena zakonodavstvom jedne države ne primjenjuju se na razmjerni dio naknade.

2. Pravila za sprečavanje preklapanja naknada primjenjuju se na samostalnu naknadu samo ako je ta naknada:

- (a) naknada čiji iznos ne ovisi o trajanju razdoblja osiguranja ili boravišta; ili



- (b) naknada čiji se iznos određuje na temelju izjednačenih razdoblja za koje se smatra da su navršena između dana nastanka osiguranog slučaja i kasnijeg datuma, a preklapa se s:
  - (i) naknadom istog tipa, osim ako je zaključen sporazum između dvije ili više država kako bi se izbjeglo uzimanje u obzir istog izjednačenog razdoblja više nego jednom; ili
  - (ii) naknadom iz točke (a).

Naknade i sporazumi iz točaka (a) i (b) navedeni su u Prilogu SSC-5. [Naknade i sporazumi koji dopuštaju primjenu članka SSC.49. [Preklapanje istovrsnih naknada]].

#### Članak SSC.50.: Preklapanje naknada različite vrste

1. Ako je za naknadu druge vrste ili drugog prihoda propisana primjena pravila za sprečavanje preklapanja naknada utvrđenih zakonodavstvom određene države u odnosu na:

- (a) dvije ili više samostalnih naknada, nadležne ustanove dijele iznose jedne ili više naknada ili drugog prihoda kada se uzmu u obzir, s brojem naknada na koja se primjenjuju navedena pravila;

međutim, primjena ove točke ne može dotičnu osobu lišiti svojstva umirovljenika radi primjene ostalih poglavlja ove glave, pod uvjetima i postupcima utvrđenima u Prilogu SSC-7. [Provedbeni dio];

- (b) jedna ili više razmjernih naknada, nadležne ustanove uzimaju u obzir jednu ili više naknada ili druge prihode i sve elemente određene za primjenu pravila za sprečavanje preklapanja kao funkciju omjera između razdoblja osiguranja i/ili boravišta utvrđenih za određivanje naknada iz članka SSC.47. [Isplata naknada] stavka 1. točke (b) podtočke ii.;
- (c) jedna ili više neovisnih naknada i jedna ili više razmjernih naknada, nadležne ustanove primjenjuju *mutatis mutandis* točku (a) za samostalne naknade, a točku (b) za razmjerne naknade.

2. Nadležna ustanova ne primjenjuje podjelu predviđenu za neovisne naknade ako je primjenjivim zakonodavstvom predviđeno da se u obzir uzimaju naknade različite vrste ili drugi prihodi i svi ostali elementi za određivanje dijela njihova iznosa, koji je određen kao funkcija omjera među razdobljima osiguranja i/ili boravišta iz članka SSC.47. [Isplata naknada] stavka 1. točke (b) podtočke ii.

3. Stavci 1. i 2. primjenjuju se *mutatis mutandis* ako zakonodavstvo jedne ili više država predviđa da se pravo na naknadu ne može ostvariti ako dotična osoba ostvaruje naknadu druge vrste na temelju zakonodavstva druge države ili drugi prihod.

#### Članak SSC.51.: Dodatne odredbe za izračun naknada

1. Za određivanje teoretskih i razmjernih iznosa iz članka SSC.47. [Isplata naknada] stavka 1. točke (b) primjenjuju se sljedeća pravila:

- (a) ako je ukupno trajanje razdoblja osiguranja ili boravišta navršeno prije nastanka osiguranog slučaja prema zakonodavstvu svih država na koje se to odnosi dulje od najduljeg razdoblja koje propisuje zakonodavstvo jedne od tih država za ostvarivanje pune naknade, nadležna ustanova te države uzima u obzir to najdulje razdoblje umjesto ukupne duljine navršenih razdoblja; tom se metodom izračuna ustanovi ne smije nametnuti trošak naknade koji je veći

od pune naknade utvrđene zakonodavstvom koje se primjenjuje. Ova se odredba ne primjenjuje na naknade čiji iznos ne ovisi o trajanju osiguranja;

- (b) postupak namijenjen uzimanju u obzir razdoblja preklapanja utvrđen je u Prilogu SSC-7. [Provedbeni dio];
- (c) ako zakonodavstvo jedne države predviđa da se naknada određuje na osnovi prihoda, doprinosa, osnovica za plaćanje doprinosa, povećanja, zarada, drugih iznosa ili kombinacije više njih (prosjeak, razmjera, unaprijed određeni ili izjednačen), nadležna ustanova:
  - (i) određuje osnovicu za izračun naknade samo u skladu s razdobljima osiguranja izvršenim prema primjenjivom zakonodavstvu;
  - (ii) radi određivanja iznosa koji treba izračunati prema razdobljima osiguranja ili boravišta izvršenih na osnovi zakonodavstva drugih država, koristi iste elemente određene ili zabilježene za razdoblja osiguranja izvršena na temelju primjenjivog zakonodavstva;ako je to potrebno u skladu s postupcima utvrđenima u Prilogu SSC-6. [Posebne odredbe za primjenu zakonodavstva država članica i Ujedinjene Kraljevine] za dotičnu državu;
- (d) ako se točka (c) ne može primijeniti jer zakonodavstvo jedne države predviđa da se naknada određuje na temelju elemenata različitih od razdoblja osiguranja ili boravišta, koji nisu vezani uz vrijeme, nadležna ustanova, u odnosu na svako razdoblje osiguranja ili boravišta izvršeno prema zakonodavstvu bilo koje druge države uzima u obzir iznos prikupljenih sredstava, sredstava za koje se smatra da su prikupljena ili bilo koji drugi element za određivanje naknade prema zakonodavstvu koje primjenjuje, podijeljen s odgovarajućim vremenskim jedinicama u dotičnom mirovinskom sustavu.

2. Odredbe zakonodavstva jedne države o usklađivanju elemenata uzetih u obzir za određivanje naknada primjenjuju se prema potrebi na elemente koje nadležna ustanova te države treba uzeti u obzir, u skladu sa stavkom 1., za razdoblja osiguranja ili boravišta izvršena prema zakonodavstvu drugih država.

#### Članak SSC.52.: Razdoblja osiguranja ili boravišta kraća od godinu dana

1. Neovisno o članku SSC.47. [Isplata naknada] stavku 1. točki (b), od ustanova jedne države ne zahtijeva se da omogućuje isplatu naknada za razdoblja navršena prema primjenjivom zakonodavstvu, a koja se uzimaju u obzir kada nastane osigurani slučaj:

- (a) ako je trajanje tih razdoblja kraće od godinu dana,
- (b) ako se ne stječe pravo na naknadu na temelju tog zakonodavstva, uzevši u obzir samo ta razdoblja.

Za potrebe ovog članka, „razdoblja” znači sva razdoblja osiguranja, zaposlenja, samozaposlenja ili boravišta na temelju kojih se stječe ili neposredno povećava dotična naknada.

2. Nadležna ustanova svake dotične države uzima u obzir razdoblja iz stavka 1. za potrebe članka SSC.47. [Isplata naknada] stavka 1. točke (b) podtočke i.

3. Ako bi učinak primjene stavka 1. doveo do oslobađanja svih ustanova dotičnih država od njihovih obveza, naknade se stječu isključivo na osnovi zakonodavstva posljednje od tih država čiji su uvjeti ispunjeni, kao da su sva razdoblja osiguranja i boravišta navršena i uzeta u obzir u skladu s člankom SSC.7. [Zbrajanje razdoblja] i člankom 46. [Posebne odredbe o zbrajanju razdoblja] stavicima 1. i 2. bila navršena prema zakonodavstvu te države.

4. Ovaj se članak ne primjenjuje na sustave navedene u dijelu 2. [Slučajevi u kojima se primjenjuje članak 47. stavak 5.] Priloga SSC-4. [Slučajevi u kojima se razmjerni izračun zanemaruje ili se ne primjenjuje].

#### Članak SSC.53.: Priznavanje prava na dodatak

1. Korisnik naknade na koju se primjenjuje ovo poglavlje ne može u državi boravišta na temelju čijeg zakonodavstva mu pripada naknada primati naknadu nižu od najniže naknade određene tim propisima za razdoblja osiguranja ili boravišta jednaka svim razdobljima uzetim u obzir za naknadu u skladu s ovim poglavljem.

2. Nadležna ustanova te države plaća mu kroz cijelo razdoblje boravišta na njezinu državnom području dodatak jednak razlici ukupnih naknada predviđenih na temelju ovog poglavlja i iznosa najniže naknade.

#### Članak SSC.54.: Ponovno određivanje i revalorizacija naknada

1. Ako je metoda za utvrđivanje naknada ili pravila za određivanje naknada izmijenjeni na temelju zakonodavstva jedne države, ili je u osobnoj situaciji dotične osobe došlo do znatne promjene koja bi na temelju tog zakonodavstva dovela do usklađivanja iznosa naknade, ponovni se izračun provodi u skladu s člankom SSC.47. [Isplata naknada].
2. S druge strane, ako se zbog povećanja troškova života ili promjena u razini dohotka ili na drugim osnovama za usklađivanje, naknade određene države mijenjaju s pomoću postotka ili utvrđenog iznosa, takav postotak ili utvrđeni iznos se izravno primjenjuje na naknade kako su utvrđene u skladu s člankom SSC.47. [Isplata naknada], bez potrebe ponovnog izračuna.

#### Članak SSC.55.: Posebne odredbe za javne službenike:

1. Članak SSC.7. [Zbrajanje razdoblja], članak SSC.45 [Opće odredbe], članak SSC.46. [Posebne odredbe o zbrajanju razdoblja] stavak 3. i članci od SSC.47. [Isplata naknada] do SSC.54. [Ponovno određivanje i revalorizacija naknada] primjenjuju se *mutatis mutandis* na osobe obuhvaćene posebnim sustavom za državne službenike.
2. Međutim, ako zakonodavstvo nadležne države stjecanje, ukidanje, zadržavanje ili ponovno stjecanje prava na naknadu na temelju posebnog sustava za državne službenike uvjetuje time da sva razdoblja osiguranja moraju biti navršena unutar jednog ili više posebnih sustava za državne službenike u toj državi, ili ih zakonodavstvo te države smatra izjednačenim razdobljima, nadležne ustanove te države uzimaju u obzir samo razdoblja koja se mogu priznati na temelju primjenjivog zakonodavstva.

Ako nakon što se u obzir uzmu razdoblja ostvarena na taj način dotična osoba ne ispunjuje uvjete za te naknade, ta se razdoblja uzimaju u obzir za priznavanje prava na naknadu na temelju općeg sustava, ili u nedostatku toga, sustava koji se primjenjuje na fizičke ili administrativne radnike, ovisno o slučaju.

3. Ako se na temelju zakonodavstva jedne države naknade na temelju posebnog sustava za državne službenike određuju na osnovi posljednje plaće ili plaća primljenih tijekom referentnog razdoblja, nadležna ustanova te države uzima u obzir, radi određivanja, samo one plaće, pravilno revalorizirane, koje su ostvarene tijekom jednog ili više razdoblja, tijekom kojih se na dotičnu osobu primjenjivalo to zakonodavstvo.

#### POGLAVLJE 6.: NAKNADA ZA NEZAPOSLENOST

#### Članak SSC.56.: Posebne odredbe o zbrajanju razdoblja osiguranja, zaposlenja ili samozaposlenja

1. Nadležna ustanova države čije zakonodavstvo stjecanje, zadržavanje, ponovno stjecanje ili trajanje prava na naknadu uvjetuje navršenim razdobljima osiguranja, zaposlenja ili samozaposlenja, uzima u obzir razdoblja osiguranja, zaposlenja ili samozaposlenja navršena na temelju zakonodavstva bilo koje države, u mjeri u kojoj je to potrebno, kao da su navršena na temelju primjenjivog zakonodavstva.

Međutim, ako primjenjivo zakonodavstvo pravo na naknadu uvjetuje navršenim razdobljima osiguranja, razdoblja zaposlenja ili samozaposlenja navršena na temelju zakonodavstva druge države ne uzimaju se u obzir, osim ako bi se takva razdoblja smatrala razdobljima osiguranja da su navršena u skladu sa zakonodavstvom koje se primjenjuje.

2. Primjena stavka 1. ovog članka ovisi o tome je li, u skladu sa zakonodavstvom na temelju kojeg je podnesen zahtjev za naknade, dotična osoba nedavno navršila:

- (a) razdoblja osiguranja, ako je tim zakonodavstvom predviđen uvjet razdoblja osiguranja,
- (b) razdoblja zaposlenja, ako je tim zakonodavstvom predviđen uvjet razdoblja zaposlenja, ili
- (c) razdoblja samozaposlenja, ako je tim zakonodavstvom predviđen uvjet razdoblja samozaposlenja.

#### Članak SSC.57.: Izračun naknada za nezaposlenost

1. Ako se izračun naknada za nezaposlenost temelji na iznosu prethodne plaće ili dohotka od profesionalne djelatnosti dotične osobe, nadležna država uzima u obzir plaću ili dohodak od profesionalne djelatnosti koji je dotična osoba primila isključivo na temelju svoje zadnje djelatnosti zaposlene ili samozaposlene osobe na temelju zakonodavstva nadležne države.

2. Ako je zakonodavstvom koje primjenjuje nadležna država predviđeno posebno referentno razdoblje za određivanje plaće ili dohotka od profesionalne djelatnosti koji se koristi za izračun iznosa naknada i ako se na dotičnu osobu primjenjivalo zakonodavstvo druge države tijekom cijelog referentnog razdoblja ili tijekom dijela tog referentnog razdoblja, nadležna država uzima u obzir samo plaću ili dohodak od profesionalne djelatnosti koje je dotična osoba primila tijekom svoje zadnje djelatnosti zaposlene ili samozaposlene osobe na temelju tog zakonodavstva.

### POGLAVLJE 7.: PREDMIROVINSKE NAKNADE

#### Članak SSC.58.: Naknade

Ako je primjenjivim zakonodavstvom pravo na predmirovinske naknade uvjetovano navršenim razdobljima osiguranja, zaposlenja ili samozaposlenja, članak SSC.7. [Zbrajanje razdoblja] ne primjenjuje se.

### GLAVA IV.: OSTALE ODREDBE

#### Članak SSC.59.: Suradnja

1. Nadležna tijela država obavješćuju Posebni odbor o koordinaciji socijalne sigurnosti o svakoj promjeni svojeg zakonodavstva koja se odnosi na grane socijalne sigurnosti obuhvaćene člankom SSC.3. [Obuhvaćena pitanja], a relevantna je za ili bi mogla utjecati na provedbu ovog Protokola.

2. Ako se ovim Protokolom zahtijeva da se o takvim informacijama obavijesti Posebni odbor za koordinaciju socijalne sigurnosti, nadležna tijela država međusobno se obavješćuju o mjerama relevantnima za provedbu Protokola koje su poduzete radi provedbe ovog Protokola, a nisu priopćene u skladu sa stavkom 1.

3. Za potrebe ovog Protokola, tijela i ustanove država članica i Ujedinjene Kraljevine prepuštaju jedni drugima svoje temeljne usluge i postupaju kao da provode svoje zakonodavstvo. Administrativna pomoć koju ta tijela i ustanove pružaju u pravilu je besplatna. Međutim, Posebni odbor za koordinaciju socijalne sigurnosti utvrđuje prirodu nadoknadivih troškova i granice iznad kojih je predviđena njihova nadoknada.

4. Tijela i ustanove država mogu, za potrebe ovog Protokola, izravno komunicirati jedni s drugima i s uključenim osobama ili njihovim predstavnicima.

5. Ustanove i osobe obuhvaćene ovim Protokolom obvezne su razmjenjivati informacije i surađivati kako bi se zajamčila ispravna provedba ovog Protokola.

U skladu s načelom dobre uprave, ustanove odgovaraju na sve upite u razumnom roku i pružaju dotičnim osobama sve informacije potrebne za korištenje prava koja su im ovim Protokolom dodijeljena.

Dotične osobe dužne su što je prije moguće obavijestiti ustanove nadležne države i države stalnog boravišta o svim promjenama svoje osobne ili obiteljske situacije koje utječu na njihova prava na naknade u skladu s ovim Protokolom.

6. Nepoštovanje obveza o obavješćivanju iz stavka 5. trećeg podstavka može dovesti do primjene proporcionalnih mjera u skladu s nacionalnim pravom. Međutim, te su mjere jednake mjerama koje se prema domaćem pravu primjenjuju u sličnim okolnostima i u praksi podnositeljima zahtjeva ne onemogućuju niti pretjerano otežavaju primjenu prava koja su im ovim Protokolom dodijeljena.

7. U slučaju teškoća pri tumačenju ili primjeni ovog Protokola, koje bi ugrozile prava dotične osobe, ustanova nadležne države ili države boravišta dotične osobe obraća se ustanovi/ustanovama dotične države ili država. Ako se u razumnom roku ne može pronaći rješenje, stranka može zatražiti savjetovanje u okviru Posebnog odbora za i koordinaciju socijalne sigurnosti.

8. Tijela, ustanove i sudovi jedne države ne smiju odbaciti zahtjeve ili druge dokumente koji su im podneseni na osnovi toga što su sastavljeni na službenom jeziku Unije, uključujući engleski.

#### Članak SSC.60.: Obrada podataka

1. Države u sve većoj mjeri upotrebljavaju nove tehnologije za razmjenu, pristup i obradu podataka potrebnih za primjenu ovog Protokola.

2. Svaka država nadležna je za upravljanje svojim dijelom usluga obrade podataka.

3. Ni jedno tijelo ni ustanova druge države ne smije odbaciti elektronički dokument koji je dostavila ili izdala ustanova u skladu s ovim Protokolom i Prilogom SSC-7. [Provedbeni dio] samo na temelju činjenice da je primljen elektroničkim putem, nakon što je ustanova koja ga je primila izjavila da može primiti elektroničke dokumente. Reprodukcija i snimanje takvih dokumenata smatra se ispravnom i točnom reprodukcijom originalnog dokumenta ili prikazom podataka na koje se odnosi, osim ako se dokaže suprotno.

4. Elektronički se dokumenti smatraju važećima ako računalni sustav na kojem je dokument snimljen sadržava zaštitne mjere potrebne za sprečavanje bilo kakvih izmjena, otkrivanja ili neovlaštenog pristupa snimci. Mora biti moguće u svako doba reproducirati snimljenu informaciju u odmah čitljivom obliku.

#### Članak SSC.61.: Izuzeća

1. Sva izuzeća ili smanjenja poreza, plaćanja biljega, javnobilježničkih ili registracijskih pristojbi predviđenih na temelju zakonodavstva jedne države za potvrde ili dokumente koje je potrebno predložiti kod primjene zakonodavstva te države, proširuju se i na slične potvrde ili dokumente koje treba predložiti prilikom primjene zakonodavstva druge države ili ovog Protokola.

2. Sve izjave, dokumenti i potvrde bilo koje vrste koje je potrebno predložiti pri primjeni ovog Protokola izuzete su od potvrde vjerodostojnosti od strane diplomatskih ili konzularnih tijela.

#### Članak SSC.62.: Zahtjevi, prijave ili žalbe

Svi zahtjevi, izjave ili žalbe koje su trebale biti podnesene, primjenom zakonodavstva jedne države, unutar određenog razdoblja nekom tijelu, ustanovi ili sudu te države prihvaćaju se ako se podnesu unutar istog razdoblja odgovarajućem tijelu, ustanovi ili sudu druge države. U takvom slučaju tijelo, ustanova ili sud koji primi taj zahtjev, izjavu ili žalbu prosljeđuje je bez odgode nadležnom tijelu, ustanovi ili sudu prijašnje države ili izravno ili putem nadležnih tijela dotičnih država. Datum na koji su takvi zahtjevi, prijave ili žalbe podnesene tijelu, ustanovi ili sudu druge države smatra se datumom njihove predaje nadležnom tijelu, ustanovi ili sudu.

#### Članak SSC.63.: Liječnički pregledi

1. Liječničke preglede predviđene zakonodavstvom jedne države može na zahtjev nadležne ustanove, na državnom području druge države, obaviti ustanova mjesta boravišta ili privremenog boravka podnositelja zahtjeva ili osobe koja ima pravo na naknade, u skladu s uvjetima utvrđenima u Prilogu SSC-7. [Provedbeni dio] ili uvjetima koje su dogovorila nadležna tijela dotičnih država.

2. Liječnički pregledi koji se provode prema uvjetima navedenima u stavku 1. smatraju se provedenima na državnom području nadležne države.

#### Članak SSC.64.: Naplata doprinosa i povrat naknada

1. Potraživanje na ime doprinosa od strane ustanove jedne države i povrat nepripadnih naknada koje isplaćuje ustanova jedne države, može se izvršiti u drugoj državi, u skladu s postupcima i uz jamstva i pogodnosti koje se primjenjuju na potraživanja na ime doprinosa odgovarajućoj ustanovi potonje države, kao i povrat nepripadnih naknada koje je isplatila.

2. Ovršne odluke sudskih i upravnih tijela koje se odnose na naplatu doprinosa, kamata i ostalih troškova, ili na povrat nepripadnih naknada koje su ostvarene primjenom zakonodavstva jedne države, priznaju se i izvršavaju na zahtjev nadležne ustanove druge države uz ograničenja i u skladu s postupcima propisanim zakonodavstvom i svim ostalim postupcima koji se primjenjuju na slične odluke potonje države. Takve se odluke proglašavaju ovršnim u toj državi u mjeri u kojoj zakonodavstvo i svi ostali postupci te države to zahtijevaju.

3. Na potraživanja ustanove jedne države u postupcima ovrhe, stečaja ili nagodbe u drugoj državi primjenjuju se iste pogodnosti koje zakonodavstvo potonje države propisuje za istovrsna potraživanja.

4. Postupak primjene ovog članka, uključujući nadoknadu troškova, uređuje Prilogom SSC-7. [Provedbeni dio] ili, prema potrebi i kao dopunska mjera, sporazumom između država.

#### Članak SSC.65.: Prava ustanova

1. Ako osoba prima naknade na temelju zakonodavstva jedne države zbog ozljede koja je nastala kao posljedica događaja u drugoj državi, sva prava ustanove nadležne za isplatu naknada protiv treće strane odgovorne za naknadu štete za ozljedu uređuju se sljedećim pravilima:

- (a) ako je ustanova nadležna za isplatu naknada, na temelju primjenjivog zakonodavstva, subrogirana u odnosu na prava koja korisnik ima u odnosu na treću stranu, takvu subrogaciju priznaju sve države;
- (b) ako ustanova nadležna za isplatu naknada ima izravno pravo prema trećoj strani, svaka država priznaje takva prava.

2. Ako osoba primi naknade na temelju zakonodavstva jedne države za ozljedu koja je nastala kao posljedica događaja koji su se dogodili u drugoj državi, odredbe tog zakonodavstva koje određuju slučajeve u kojima građanskopravna odgovornost poslodavaca ili njihovih zaposlenika treba biti isključena, primjenjuje se u odnosu na tu osobu ili nadležnu ustanovu.

Stavak 1. primjenjuje se i na sva prava ustanove nadležne za isplatu naknada protiv poslodavca ili njegovih zaposlenika ako njihova odgovornost nije isključena.

3. Ako su u skladu s člankom SSC.30. [Nadoknada troškova među ustanovama] stavkom 3. ili člankom 36. [Nadoknada troškova među ustanovama] stavkom 2. dvije ili više država ili njihovih nadležnih tijela sklopili sporazum kojim se odriču nadoknade troškova među ustanovama u svojoj nadležnosti, ili ako nadoknada troškova ne ovisi o iznosu naknada koje su stvarno isplaćene, sva prava koja proizlaze u odnosu na odgovornu treću stranu uređuju se sljedećim pravilima:

- (a) ako ustanova države boravišta ili privremenog boravka isplaćuje naknade osobi zbog ozljede koja se dogodila na njezinu državnom području, ta ustanova ima pravo na subrogaciju ili na izravni postupak protiv treće strane odgovorne za isplatu naknada za ozljedu, u skladu s odredbama primjenjivog zakonodavstva;
- (b) za primjenu točke (a):
  - (i) za osobu koja prima naknade smatra se da je osigurana kod ustanove mjesta boravišta ili privremenog boravka, i
  - (ii) ta se ustanova smatra ustanovom nadležnom za isplatu naknada;
- (c) stavci 1. i 2. i dalje se primjenjuju na sve naknade koje nisu obuhvaćene sporazumom o odricanju ili nadoknadi troškova koji ne ovisi o iznosu stvarno isplaćenih naknada.



#### Članak SSC.66.: Provedba zakonodavstva

Posebne odredbe o provedbi zakonodavstva nekih država navedene su u Prilogu SSC-6. [Posebne odredbe za primjenu zakonodavstva država članica i Ujedinjene Kraljevine].

#### GLAVA V.: ZAVRŠNE ODREDBE

#### Članak SSC.67.: Zaštita prava pojedinaca

1. Stranke osiguravaju u skladu sa svojim nacionalnim pravnim poretkom da odredbe Protokol o koordinaciji socijalne sigurnosti imaju snagu zakona ili izravno ili nacionalnim zakonodavstvom kojim se provode te odredbe tako da se pravne i fizičke osobe mogu pozvati na te odredbe pred domaćim sudovima i upravnim tijelima.
2. Stranke osiguravaju sredstva za pravne i fizičke osobe kako bi djelotvorno zaštitile svoja prava na temelju ovog Protokola, kao što je mogućnost upućivanja pritužbi upravnim tijelima ili pokretanja postupka pred nadležnim sudom u odgovarajućem sudskom postupku, kako bi se pronašao odgovarajući i pravodoban pravni lijek.

#### Članak SSC.68.: Izmjene

Posebni odbor za koordinaciju sustava socijalne sigurnosti može izmijeniti priloge i dodatke ovom Protokolu.

#### Članak SSC.69.: Prestanak ovog Protokola

Ne dovodeći u pitanje članak FINPROV.8. [Prestanak], svaka stranka može u bilo kojem trenutku otkazati ovaj Protokol dostavom pisane obavijesti diplomatskim putem. U tom slučaju ovaj Protokol prestaje biti na snazi prvog dana devetog mjeseca nakon datuma obavijesti.

#### Članak SSC.70.: Klauzula o vremenskom ograničenju valjanosti

1. Ovaj Protokol prestaje se primjenjivati petnaest godina nakon stupanja na snagu ovog Sporazuma.
2. Ne kraće od 12 mjeseci prije nego što se ovaj Protokol prestane primjenjivati u skladu sa stavkom 1., svaka stranka obavješćuje drugu stranku o svojoj želji da pregovara o sklapanju ažuriranog Protokola.

#### Članak SSC.71.: Aranžmani nakon prestanka

Kad se ovaj Protokol prestane primjenjivati u skladu sa stavkom SSC.69. [Prestanak ovog Protokola], člankom SSC.70 [Klauzula o vremenskom ograničenju valjanosti] ili člankom FINPROV.8. [Prestanak], zadržavaju se prava osiguranih osoba u pogledu prava koja se temelje na navršenim razdobljima ili na činjenicama ili događajima prije prestanka primjene ovog Protokola. Vijeće za partnerstvo može utvrditi dodatne aranžmane kojima će utvrditi primjerene i prijelazne aranžmana dovoljno na vrijeme prije prestanka primjene ovog Protokola.



*PRILOG SSC-1.: ODREĐENE NOVČANE NAKNADE NA KOJE SE PROTOKOL NE PRIMJENJUJE*

Dio 1.: Posebne nedoprinodne novčane naknade (članak SSC.3. [Obuhvaćena pitanja] stavak 4. točka (a))

(i) UJEDINJENA KRALJEVINA

- (a) Dodatak uz državnu mirovinu (Zakon o dodatku uz državnu mirovinu iz 2002. i Zakon o dodatku uz državnu mirovinu (Sjeverna Irska) iz 2002.);
- (b) Doplatka za tražitelje zaposlenja koji se temelji na dohotku (Zakon o tražiteljima zaposlenja iz 1995. i Zakon o tražiteljima zaposlenja (Sjeverna Irska) iz 1995.);
- (c) Doplatka za invalidne osobe u dijelu u kojem se odnosi na mobilnost (Zakon o doprinosima za socijalnu sigurnost i davanjima iz socijalne sigurnosti iz 1992. te Zakon o doprinosima za socijalnu sigurnost i davanjima iz socijalne sigurnosti (Sjeverna Irska) iz 1992.);
- (d) Doplatka za osobnu neovisnost, dio koji se odnosi na mobilnost (dio 4. Zakona o reformi socijalne skrbi iz 2012., i dio 5. Uredbe o reformi socijalne skrbi (Sjeverna Irska) iz 2015.
- (e) Dodatak za zapošljavanje i potporu, vezan za dohodak (Zakon o reformi socijalne skrbi iz 2007. i Zakon o reformi socijalne skrbi (Sjeverna Irska) iz 2007.);
- (f) Doplatka za hranu u okviru programa „Best Start Foods” (Propisi o socijalnoj skrbi – hrana (Škotska) iz 2019. (SSI 2019/193)).
- (g) Bespovratna sredstva u okviru programa „Best Start” (bespovratna sredstva za trudnoću i dojenčad, bespovratna sredstva za rano učenje, bespovratna sredstva za školsku dob) (Propisi o pomoći za rano dob u okviru programa „Best Start Grants” (Škotska) iz 2018. (SSI 2018/370)).
- (h) Doplatka za potporu za pogreb (Propisi o pomoći u plaćanju pogreba (Škotska) iz 2019. (SSI 2019/292)).

(ii) DRŽAVE ČLANICE

AUSTRIJA

Nadomjesni dodatak (Savezni zakon od 9. rujna 1955. o Općem socijalnom osiguranju – ASVG, Savezni zakon od 11. listopada 1978. o socijalnom osiguranju za osobe koje obavljaju djelatnost u obrtu i trgovini – GSVG, te Savezni zakon od 11. listopada 1978. o socijalnom osiguranju poljoprivrednika – BSVG).

BELGIJA

- (a) Doplatka koji zamjenjuje zaradu (Zakon od 27. veljače 1987.).
- (b) Zajamčeni dohodak za starije osobe (Zakon od 22. ožujka 2001.).

BUGARSKA

Socijalna starosna mirovina (članak 89. Zakonika o socijalnoj sigurnosti).

CIPAR

- (a) Socijalna mirovina (Zakon o socijalnoj mirovini iz 1995. (Zakon 25(I)/95, s izmjenama).
- (b) Doplatak za teško motoričko oštećenje (Odluke Vijeća ministara br. 38210 od 16. listopada 1992., 41370 od 1. kolovoza 1994., 46183 od 11. lipnja 1997., te 53675 od 16. svibnja 2001.).
- (c) Posebna potpora slijepim osobama (Zakon od posebnim potporama iz 1996. (Zakon 77(I)/96), kako je izmijenjen).

#### ČEŠKA

Socijalni doplatak (Zakon o državnoj socijalnoj potpori br. 117/1995 Sb.).

#### DANSKA

Troškovi smještaja za umirovljenike (Zakon o pojedinačnoj pomoći za smještaj, pročišćeni tekst u Zakonu br. 204 od 29. ožujka 1995.).

#### ESTONIJA

- (a) Doplatak za invalidne odrasle osobe (Zakon o socijalnim naknadama za invalidne osobe od 27. siječnja 1999.).
- (b) Državni doplatk za nezaposlenost (Zakon o uslugama i potpori na tržištu rada od 29. rujna 2005.).

#### FINSKA

- (a) Doplatak za stanovanje za umirovljenike (Zakon o doplatku za stanovanje za umirovljenike, 571/2007).
- (b) Potpora za tržište rada (Zakon o naknadama za nezaposlenost 1290/2002).
- (c) Posebna pomoć za useljenike (Zakon o posebnoj pomoći za useljenike, 1192/2002).

#### FRANCUSKA

- (a) Dodatni doplatci iz:
  - (i) posebnog fonda za invalidnost; i
  - (ii) fonda solidarnosti za starije osobe u odnosu na stečena prava

(Zakon od 30. lipnja 1956., kodificiran u knjizi VIII. Zakonika o socijalnoj sigurnosti).

- (b) Doplatak za invalidne odrasle osobe (Zakon od 30. lipnja 1975., kodificiran u knjizi VIII. Zakonika o socijalnoj sigurnosti).
- (c) Posebni doplatk (Zakon od 10. srpnja 1952., kodificiran u knjizi VIII. Zakonika o socijalnoj sigurnosti) u odnosu na stečena prava.
- (d) Doplatak solidarnosti za starost (pravilnik od 24. lipnja 2004., kodificiran u knjizi VIII. Zakonika o socijalnoj sigurnosti) od 1. siječnja 2006.

#### NJEMAČKA

- (a) Dohodak za osnovne životne potrebe za starije osobe i osobe sa smanjenom sposobnošću zarađivanja, na temelju poglavlja 4. knjige XII. Socijalnog zakonika.
- (b) Naknade za pokrivanje osnovnih troškova života u okviru temeljne skrbi za tražitelje zaposlenja, osim ako, u odnosu na te naknade, nisu ispunjeni uvjeti za stjecanje prava na privremeni dodatak slijedom primanja naknada za nezaposlenost (članak 24. stavak 1. knjige II. Socijalnog zakonika).

#### GRČKA

Posebne naknade za starije osobe (Zakon 1296/82).

#### MAĐARSKA

- (a) Invalidska renta (Uredba br. 83/1987 (XII 27) Vijeća ministara o invalidskoj renti).
- (b) Nedoprinosni doplatk za starost (Zakon III. iz 1993. o socijalnoj upravi i socijalnim naknadama).
- (c) Doplatk za prijevoz (Uredba vlade br. 164/1995. (XII 27) o doplatku za prijevoz za osobe s ozbiljnim fizičkim hendikepom).

#### IRSKA

- (a) Doplatk za tražitelje zaposlenja (pročišćeni tekst Zakona o socijalnoj skrbi iz 2005., dio 3., poglavlje 2.).
- (b) Državna mirovina (nedoprinosna) (pročišćeni tekst Zakona o socijalnoj skrbi iz 2005. dio 3. poglavlje 4.).
- (c) Udovička (nedoprinosna) i udovčeva (n-doprinosna) mirovina (pročišćeni tekst Zakona o socijalnoj skrbi iz 2005., dio 3., poglavlje 6.).
- (d) Invalidski doplatk (pročišćeni tekst Zakona o socijalnoj skrbi iz 2005., dio 3., poglavlje 10.).
- (e) Doplatk za mobilnost (Zakon o zdravstvu iz 1970., odjeljak 61.).
- (f) Mirovina za slijepe osobe (pročišćeni tekst Zakona o socijalnoj skrbi iz 2005. dio 3. poglavlje 5.).

#### ITALIJA

- (a) Socijalne mirovine za osobe bez vlastitih sredstava (Zakon br. 153 od 30. travnja 1969.).
- (b) Mirovine i doplatci za civilne osobe s tjelesnim oštećenjem ili invalidnošću (Zakoni br. 118 od 30. ožujka 1971., br. 18 od 11. veljače 1980., te br. 508 od 23. studenoga 1988.).
- (c) Mirovine i doplatci za gluhojeme osobe (Zakoni br. 381 od 26. svibnja 1970. i br. 508 od 23. studenoga 1988.).
- (d) Mirovine i doplatci za slijepe civilne osobe (Zakoni br. 382 od 27. svibnja 1970. i br. 508 od 23. studenoga 1988.).
- (e) Naknade uz najnižu mirovinu (Zakoni br. 218 od 4. travnja 1952., br. 638 od 11. studenoga 1983. i br. 407 od 29. prosinca 1990.).

- (f) Naknade uz doplatu za invaliditet (Zakon br. 222 od 12. lipnja 1984.).
- (g) Socijalni doplatu (Zakon br. 335 od 8. kolovoza 1995.).
- (h) Socijalni dodatak (članak 1. stavci 1. i 12. Zakona br. 544 od 29. prosinca 1988. i njegovih naknadnih izmjena).

#### LATVIJA

- (a) Državna naknada za socijalnu sigurnost (Zakon o državnim socijalnim naknadama od 1. siječnja 2003.).
- (b) Doplatu za naknadu troškova prijevoza invalidnim osobama s ograničenom mobilnošću (Zakon o državnim socijalnim davanjima od 1. siječnja 2003.).

#### LITVA

- (a) Mirovina s naslova socijalne pomoći (Zakon iz 2005. o državnim naknadama iz socijalne pomoći, članak 5.).
- (b) Naknada za pomoć (Zakon iz 2005. o državnim naknadama iz socijalne pomoći, članak 15.).
- (c) Naknada troškova prijevoza za invalidne osobe koje imaju problema s mobilnošću (Zakon iz 2000. o naknadi troškova prijevoza, članak 7.).

#### LUKSEMBURG

Dohodak za osobe s teškim invaliditetom (članak 1. stavak 2., Zakon od 12. rujna 2003.), uz iznimku osoba kojima je priznat status radnika s invaliditetom i koji su zaposleni na matičnom tržištu rada ili u zaštićenom okruženju.

#### MALTA

- (a) Dodatni doplatu (odjeljak 73. Zakona o socijalnoj sigurnosti (Cap. 318) 1987.)
- (b) Starosne mirovine (Zakon o socijalnoj sigurnosti (poglavlje 318.) 1987.).

#### NIZOZEMSKA

- (a) Zakon o potpori radu i zapošljavanju mladih osoba s invaliditetom od 24. travnja 1997. (Wet Wajong).
- (b) Zakon o dodatnim naknadama od 6. studenoga 1986. (TW).

#### POLJSKA

Socijalna mirovina (Zakon od 27. lipnja 2003. o socijalnim mirovinama).

#### PORTUGAL

- (a) Nedoprinosna državna starosna i invalidska mirovina (Uredba sa zakonskom snagom br. 464/80 od 13. listopada 1980.).
- (b) Nedoprinosna udovička mirovina (Regulatorna uredba br. 52/81 od 11. studenoga 1981.).

- (c) Dodatak solidarnosti za starije osobe (Uredba sa zakonskom snagom br. 232/2005 od 29. prosinca 2005., izmijenjena Uredbom sa zakonskom snagom br. 236/2006 od 11. prosinca 2006.).

#### SLOVAČKA

- (a) Usklađivanje mirovina obavljeno prije 1. siječnja 2004. u slučaju kad je mirovina bila jedini izvor prihoda.
- (b) Socijalna mirovina priznata prije 1. siječnja 2004.

#### SLOVENIJA

- (a) Državna mirovina (Zakon o mirovinskom i invalidskom osiguranju od 23. prosinca 1999.).
- (b) Zaštitni dodatak za umirovljenike (Zakon o mirovinskom i invalidskom osiguranju od 23. prosinca 1999.).
- (c) Doplatka za uzdržavanje (Zakon o mirovinskom i invalidskom osiguranju od 23. prosinca 1999.).

#### ŠPANJOLSKA

- (a) Najniži zajamčeni dohodak (Zakon br. 13/82 od 7. travnja 1982.).
- (b) Novčane naknade kao pomoć starijim i invalidnim osobama koje su nesposobne za rad (Kraljevska uredba br. 2620/81 od 24. srpnja 1981.).
  - (i) Invalidske i starosne nedoprinosne mirovine kako je utvrđeno u članku 38. stavku 1. pročišćenog teksta Općeg zakona o socijalnoj sigurnosti, koji je odobren Kraljevskom uredbom sa zakonskom snagom br. 1/1994 od 20. lipnja 1994.
  - (ii) naknade koje se priznaju kao dodatak uz te mirovine, predviđene zakonodavstvom autonomnih zajednica (*Comunidades Autónomas*), pri čemu ti dodaci jamče najniži prihod za osnovne životne potrebe uzimajući u obzir gospodarsko i socijalno stanje u dotičnim autonomnim zajednicama (*Comunidades Autónomas*).
- (c) Doplatka za promicanje mobilnosti i naknadu troškova prijevoza (Zakon br. 13/1982 od 7. travnja 1982.).

#### ŠVEDSKA

- (a) Dodatak za stanovanje za korisnike mirovina (Zakon 2001:761).
- (b) Financijska potpora za starije osobe (Zakon 2001:853).

Dio 2.: Naknade za dugotrajnu skrb (članak SSC.3. [Obuhvaćena pitanja] stavak 4. točka (d))

#### (i) UJEDINJENA KRALJEVINA

- (a) Doplatka za skrb (Zakon o doprinosima za socijalnu sigurnost i naknadama iz socijalne sigurnosti iz 1992., Propisi o socijalnoj sigurnosti (doplatka za skrb) iz 1991., Zakon o

doprinosa za socijalnu sigurnost i naknadama iz socijalne sigurnosti (Sjeverna Irska) iz 1992. i Propisi o socijalnoj sigurnosti (doplatak za skrb) (Sjeverna Irska) iz 1992.).

- (b) Doplatak za njegovatelja (Zakon o doprinosima za socijalnu sigurnost i naknadama iz socijalne sigurnosti iz 1992., Propisi o socijalnoj sigurnosti (doplatak za njegu invalida) iz 1976., Zakon o doprinosima za socijalnu sigurnost i naknadama iz socijalne sigurnosti (Sjeverna Irska) iz 1992.) i Propisi o socijalnoj sigurnosti (doplatak za njegu invalida) iz 1976. (Sjeverna Irska).
- (c) Doplatak za invalidne osobe, dio koji se odnosi na skrb (Zakon o doprinosima za socijalnu sigurnost i naknadama iz socijalne sigurnosti iz 1992., Propisi o socijalnoj sigurnosti (doplatak za invalidne osobe) iz 1991., Zakon o doprinosima za socijalnu sigurnost i naknadama iz socijalne sigurnosti (Sjeverna Irska) iz 1992. i Propisi o socijalnoj sigurnosti (doplatak za invalidne osobe) (Sjeverna Irska) iz 1992.).
- (d) Doplatak za osobnu neovisnost, dio koji se odnosi na svakodnevni život (Zakon o reformi socijalne skrbi iz 2012. (dio 4.), Propisi o socijalnoj sigurnosti (doplatak za osobnu neovisnost) iz 2013., Propisi o doplatku za osobnu neovisnost (prijelazne odredbe) iz 2013., Propisi o doplatku za osobnu neovisnost (prijelazne odredbe) (izmjena) iz 2019., Odluka o reformi socijalne skrbi (Sjeverna Irska) iz 2015. (dio 5.), Propisi o doplatku za osobnu neovisnost (Sjeverna Irska) 2016., Propisi o doplatku za osobnu neovisnost (prijelazne odredbe) (Sjeverna Irska) iz 2016. i Propisi o doplatku za osobnu neovisnost (prijelazne odredbe) (izmjena) (Sjeverna Irska) iz 2019.
- (e) Dodatak na doplatak za njegovatelja (Zakon o socijalnoj sigurnosti (Škotska) iz 2018.).
- (f) Bespovratna sredstva za mladog njegovatelja (Propisi o pomoći za njegovatelja (bespovratna sredstva za mladog njegovatelja) (Škotska) iz 2020., kako su izmijenjeni).

(ii) DRŽAVE ČLANICE

AUSTRIJA

- (a) Savezni zakon o doplatku za dugotrajnu skrb (*Bundespflegegeldgesetz*, BPGG), izvorna verzija BGBl. br. 110/1993, zadnja izmjena BGBl. I br. 100/2016.
- (b) Uredba o uvođenju saveznog doplatka za dugotrajnu skrb (*Einstufungsverordnung zum Bundespflegegeldgesetz*, EinstV).
- (c) Uredba saveznog ministra rada, socijalnih pitanja i zaštite potrošača o procjeni potreba skrbi za djecu i mlade u skladu sa Saveznim zakonom o sestrinstvu (*Bundespflegegeldgesetz*, Kinder-EinstV).
- (d) Brojne primjenjive zakonske osnove, npr. Sporazum između savezne vlade i saveznih pokrajina (*Länder*) o zajedničkim mjerama za osobe kojima je potrebna skrb. Zakoni o socijalnoj pomoći i invaliditetu saveznih pokrajina (*Länder*).
- (e) Zakon o fondu za njegu (*Pflegefondsgesetz*, PFG), izvorna verzija: Službeni list (BGBl. I) br. 57/2011.
- (f) Pravilnik o statistici usluga skrbi iz 2012. (*Pflegedienstleistungsstatistik-Verordnung* 2012).



- (g) Potpora za 24-satnu skrb: Savezni zakon o doplatku za dugotrajnu skrb (*Bundespflegegeldgesetz, BPGG*):
- (h) Smjernice za potporu 24-satnoj skrbi (članak 21. točka (b) Saveznog zakona o doplatku za dugotrajnu skrb (*Bundespflegegeldgesetz*)).
- (i) Smjernice za dodjelu naknada za potporu članovima obitelji koji skrbe o drugima (članak 21. točka (a) Saveznog zakona o doplatku za dugotrajnu skrb (*Bundespflegegeldgesetz*)).
- (j) Zabrana pomoći za skrb
- (k) Savezni zakon o posebnom dodatku zbog ukidanja pristupa sredstvima za smještaj osoba u ustanovama za bolničku skrb.
- (l) Savezni zakon o posebnom dodatku zbog ukidanja pristupa sredstvima za smještaj osoba u ustanovama za bolničku skrb za 2019. i 2020., BGBl. I br. 95/2019.

#### BELGIJA

- (a) Zakon o obveznom osiguranju za zdravstvenu skrb i naknadu za slučaj bolesti (*Loi relative à l'assurance obligatoire soins de santé et indemnités/Wet betreffende de verplichte verzekering voor geneeskundige verzorging en uitkeringen*), koordiniran 14. srpnja 1994.
- (b) Zakon od 27. veljače 1987. o doplacima za osobe s invaliditetom (*Loi relative aux aux personnes handicapées/Wet betreffende de tegemoetkomingen aan gehandicapten*).
- (c) Flamanska socijalna zaštita (*Vlaamse sociale bescherming*): Odluka Flamanskog parlamenta od 18. svibnja 2018. o organizaciji flamanske socijalne zaštite (Decreet houdende Vlaamse sociale bescherming) i nalozi flamanske vlade od 30. studenoga 2018.
- (d) Valonski zakonik za socijalnu zaštitu i zdravlje (*Code wallon de l'Action sociale et de la Santé*), dio koji se odnosi na odluke. Dio 1., svezak III.ter, uspostavljen Odlukom od 8. studenoga 2018.
- (e) Valonski regulatorni zakonik o socijalnoj zaštiti i zdravlju, dio I./1. uspostavljen Odlukom valonske vlade od 21. prosinca 2018.
- (f) Odluka od 13. prosinca 2018. o ponudama starijim ili uzdržavanim osobama te o palijativnoj skrbi (*Dekret über die Angebote für Senioren und Personen mit Unterstützungsbedarf sowie über die Palliativpflege*).
- (g) Uredba od 4. lipnja 2007. o domovima za psihijatrijsku njegu (*Dekret über die psychiatrischen Pflegewohnheime*).
- (h) Odluka vlade od 20. lipnja 2017. o pomoći za mobilnost (*Erlas über die Mobilitätshilfen*).
- (i) Odluka od 13. prosinca 2016. o osnivanju ureda germanofone zajednice za samoodređen život (*Dekret zur Schaffung einer Dienststelle der Deutschsprachigen Gemeinschaft für selbstbestimmtes Leben*).
- (j) Kraljevski dekret od 5. ožujka 1990. o doplatku za pomoć starijim osobama (*Arrêté royal du 5 mars 1990 relatif à l'allocation pour l'aide aux personnes âgées*).
- (k) Odluka Vlade od 19. prosinca 2019. o prijelaznim aranžmanima koji se odnose na postupak za dobivanje prethodnog odobrenja ili odobrenja za pokriće ili podjelu troškova dugoročne rehabilitacije u inozemstvu (*Erlas der Regierung zur übergangsweisen Regelung des Verfahrens*

*zur Erlangung einer Vorabgenehmigung oder Zustimmung zwecks Kostenübernahme oder Kostenbeteiligung für etrezeiangi).*

- (l) Nalog od 21. prosinca 2018. o briselskim tijelima zdravstvenog osiguranja u području zdravstvene skrbi i pomoći osobama (*Ordonnance du 21 décembre 2018 relative aux organismes assureurs bruxellois dans le domaine des soins de santé et de l'aide aux personnes*).
- (m) Suradnja između saveznih jedinica:
- (n) Sporazum o suradnji od 31. prosinca 2018. između flamanske zajednice, valonske regije, komisije frankofone zajednice, zajedničke komisije zajednica i germanofone zajednice u pogledu pomagala za mobilnost.
- (o) Sporazum o suradnji od 31. prosinca 2018. između flamanske zajednice, valonske regije, francuske zajednice, zajedničke komisije zajednica, komisije frankofone zajednice i germanofone zajednice u pogledu financiranja skrbi pri korištenju ustanova za skrb koje se nalaze izvan granica savezne jedinice.

#### BUGARSKA

- (a) Zakonik o socijalnom osiguranju (Кодекс за социално осигуряване), naslov iz 1999. izmijenjen 2003.
- (b) Zakon o socijalnoj pomoći (Закон за социално подпомагане) iz 1998.
- (c) Uredba o provedbi Zakona o socijalnoj pomoći (Правилник за прилагане на Закона за социално подпомагане) iz 1998.
- (d) Zakon o integraciji osoba s invaliditetom (Закон за хората с увреждания) iz 2019.
- (e) Zakon o osobnoj pomoći (Закон за личната помощ) iz 2019. koji će stupiti na snagu 1. rujna 2019.
- (f) Uredba o provedbi Zakona o integraciji osoba s invaliditetom (Правилник за прилагане на Закона за интеграция на хората с увреждания) iz 2004.
- (g) Pravilnik o medicinskoj stručnosti (Наредба за медицинската експертиза) iz 2010.
- (h) Tarifa za naknade za socijalne usluge financirane iz državnog proračuna (*Тарифа за та та за социални услуги, финансирани от държавния бюджет*) iz 2003.

#### HRVATSKA

- (a) Zakon o socijalnoj skrbi iz 2013., NN 157/13, 152/14, 99/15, 52/16, 16/17, 130/17 i 98/19).
- (b) Zakon o udomiteljstvu, NN 90/11 i 78/12, kako je izmijenjen.
- (c) Pravilnik o minimalnim uvjetima za pružanje socijalnih usluga iz 2014., NN 40/14 i 66/15.
- (d) Pravilnik o sudjelovanju i načinu plaćanja korisnika i drugih obveznika uzdržavanja u troškovima smještaja izvan vlastite obitelji iz 1998., NN 112/98 i 05/02, kako je izmijenjen.
- (e) Pravilnik o sadržaju i načinu vođenja evidencije fizičkih osoba koje profesionalno pružaju socijalne usluge iz 2015., NN 66/15.

## CIPAR

- (a) Službe za socijalnu skrb (*Υπηρεσίες Κοινωνικής Ευημερίας*):
- (b) Propisi i uredbe o zajamčenom minimalnom dohotku i općenito o socijalnim naknadama (hitne potrebe i potrebe za skrbi), kako su izmijenjeni ili zamijenjeni. Zakoni o domovima za starije osobe i osobe s invaliditetom (*Οι περί Στεγών για Ηλικιωμένους και Αναπήρους Νόμοι*) od 1991. do 2011. [L. 222/91 i L. 65(I)/2011].
- (c) Zakoni o centrima za dnevnu skrb (*Οι περί Κέντρων Ενηλίκων Νόμοι*) (L. 38(I)/1997 i L.64(I)/2011).
- (d) Program državnih potpora na temelju Uredbe 360/2012 o pružanju usluga od općeg gospodarskog interesa (De minimis) [Σχέδιο Κρατικών Ενισχύσεων Ήσσονος Σημασίας, βάση του Κανονισμού 360/2012 για την παροχή υπηρεσιών γενικού οικονομικού συμφέροντος].
- (e) Služba za upravljanje socijalnim naknadama (*Υπηρεσία Διαχείρισης Επιδομάτων Πρόνοιας*):
- (f) Zakon o zajamčenom minimalnom dohotku i općenito o socijalnim naknadama iz 2014., kako je izmijenjen ili zamijenjen.
- (g) Propisi i uredbe o zajamčenom minimalnom dohotku i općenito o socijalnim naknadama, kako su izmijenjeni ili zamijenjeni.

## ČEŠKA

- (a) Zakon br. 108/2006 o socijalnim uslugama (*Zákon o sociálních službách*).
- (b) Zakon br. 372/2011 o zdravstvenim uslugama (*Zákon o zdravotních službách*).
- (c) Zakon br. 48/1997 o javnom zdravstvenom osiguranju (*Zákon o veřejném zdravotním pojištění*).

## DANSKA

- (a) Pročišćeni akt br. 988 od 17. kolovoza 2017. o socijalnim uslugama (*om social service*).
- (b) Pročišćeni akt br. 119 od 1. veljače 2019. o socijalnom stanovanju (*om almene boliger*).

## ESTONIJA

Zakon o socijalnoj skrbi (*Sotsiaalhoolekande seadus*) iz 2016.

## FINSKA

- (a) Zakon o uslugama i pomoći za osobe s invaliditetom (*Laki vammaisuuden perusteella järjestettävistä palveluista ja tukitoimista*) od 3. travnja 1987.
- (b) Zakon o potpori funkcionalnom kapacitetu starijeg stanovništva te o uslugama socijalne i zdravstvene skrbi za starije osobe (*Laki ikääntyneen väestön toimintakyvyn tukemisesta sekä ikäiden sosiaali- ja terveystalvveluista*) od 28. prosinca 2012.
- (c) Zakon o socijalnoj skrbi (*Sosiaalihuoltolaki*) od 30. prosinca 2014.
- (d) Zakon o zdravstvenoj skrbi (*Terveystalvveluolaki*) od 30. prosinca 2010.

- (e) Zakon o primarnoj zdravstvenoj skrbi (Kansanterveyslaki) od 28. siječnja 1972.
- (f) Zakon o potpori neformalne skrbi (Laki omaishoidon tuesta) od 2. prosinca 2005.
- (g) Zakon o obiteljskoj skrbi (*Perhehoitolaki*) od 20. ožujka 2015.

#### FRANCUSKA

- (a) Dodatak za treću stranu (*majoration pour tierce personne*, MTP):
- (b) članci L.341-4 i L.355-1 Zakonika o socijalnoj sigurnosti (*Code de la sécurité sociale*).
- (c) Dodatna naknada za pomoć trećoj osobi (*prestation complémentaire pour recours à tierce personne*): članak L.434-2 Zakonika o socijalnoj sigurnosti
- (d) Posebni dodatak za obrazovanje djeteta s invaliditetom (*complément d'allocation d'éducation de l'enfant handicapé*): članak L.541-1 Zakonika o socijalnoj sigurnosti
- (e) Doplatak za invaliditet (*prestation de compensation du handicap*, PCH): članci od L.245-1 do L.245-14 Zakonika o socijalnim mjerama i obitelji (*Code de l'action sociale et des familles*).
- (f) Doplatak za gubitak samostalnosti (*allocation personnalisée d'autonomie*, APA): članci od L.232-1 do L.232-28 Zakonika o socijalnim mjerama i obitelji (*Code de l'action sociale et des familles*).

#### NJEMAČKA

- (a) Osiguranje za dugotrajnu skrb (*Pflegeversicherung*):
- (b) Socijalno osiguranje za dugotrajnu skrb za osobe osigurane u okviru obveznog zdravstvenog osiguranja i privatno obvezno osiguranje za dugotrajnu skrb za osobe osigurane u okviru privatnog zdravstvenog osiguranja: Zakonik o socijalnoj sigurnosti (*Sozialgesetzbuch*), svezak XI. (SGB XI), kako je zadnje izmijenjen člankom 2 Zakona od 21. prosinca 2019. (BGBl. I str. 2913.).

#### GRČKA

- (a) Zakon br. 1140/1981, kako je izmijenjen.
- (b) Zakonodavni dekret br. 162/73 i Zajednička ministarska odluka br. Π4β/5814/1997.
- (c) Ministarska odluka br. Π1γ/ΑΓΠ/οικ.14963 od 9. listopada 2001.
- (d) Zakon br. 4025/2011.
- (e) Zakon br. 4109/2013.
- (f) Zakon br. 4199/2013, članak 127.
- (g) Zakon br. 4368/2016, članak 334.
- (h) Zakon br. 4483/2017, članak 153.
- (i) Zakon br. 498/1-11-2018, članci 28., 30. i 31. o „Uredbi o jedinstvenim zdravstvenim naknadama” nacionalne organizacije pružatelja zdravstvenih usluga (EOPYY).

#### MAĐARSKA

- (a) Usluge dugotrajne skrbi koje pružaju osobnu socijalnu skrb (socijalne usluge):
- (b) Zakon III. iz 1993. o socijalnoj upravi i socijalnoj pomoći (*törvény a szociális igazgatásról és szociális ellátásokról*), kako je dopunjen vladinim i ministarskim odlukama.

#### IRSKA

- (a) Zakon o zdravstvu iz 1970. (br. 1 iz 1970.).
- (b) Zakon o programu potpore za domove za starije i nemoćne iz 2009. (br. 15 iz 2009.).
- (c) Pročišćeni tekst Zakona o socijalnoj skrbi iz 2005.
- (d) Doplatak za stalnu njegu.
- (e) Skrbnička naknada.
- (f) Skrbnički doplatak.
- (g) Bespovratna sredstva za skrbničku potporu.
- (h) Doplatak za kućnu njegu.

#### ITALIJA

- (a) Zakon br. 118 od 30. ožujka 1971. o naknadama za invaliditet civila (Legge 30 Marzo 1971, n. 118 – Conversione in Legge del D.L. 30 gennaio 1971, n. 5 e nuove norme in favore dei mutilati ed Invalidi civili).
- (b) Zakon br. 18 od 11. veljače 1980. o doplatku za stalnu njegu (Legge 11 Febbraio 1980, n. 18 – Indennità di accompagnamento agli Invalidi Civili totalmente inabili).
- (c) Zakon br. 104 od 5. veljače 1992., članak 33. (Okvirni zakon o invaliditetu) (Legge 5 Febbraio 1992, n. 104 – Legge-quadro per l'assistenza, l'integrazione sociale e i diritti delle persone handicappate).
- (d) Zakonodavni dekret br. 112 od 31. ožujka 1998. o prijenosu zakonodavnih zadaća i upravnih nadležnosti s države na regije i lokalne subjekte (Decreto Legislativo 31 Marzo 1998, n. 112 - Conferimento di funzioni e compiti amministrativi dello Stato alle regioni ed agli enti locali, in attuazione del capo I della Legge 15 Marzo 1997, n. 59).
- (e) Uredba (EZ) br. 883/04 o koordinaciji sustava socijalne sigurnosti Europskog parlamenta i Vijeća (Regolamento (CE) 883 del 29 aprile 2004 del Parlamento Europeo e del Consiglio, relativo al coordinamento dei sistemi di sicurezza sociale – SNCB – članak 70. i Prilog X.).
- (f) Zakon br. 183 od 4. studenoga 2010., članak 24., kojim se mijenjaju pravila o dozvolama za pomoć osobama s invaliditetom u teškim situacijama (Legge n. 183 del 4 Novembre 2010, art. 24. – Modifiche alla disciplina in materia di per l'assistenza a portatori di handicap in situazione di gravità).
- (g) Zakon br. 147 od 27. prosinca 2013. koji sadržava odredbe za izradu godišnjeg i višegodišnjeg državnog proračuna – Zakon o stabilnosti iz 2014. (*Disposizioni per la formazione del bilancio annuale e pluriennale dello Stato – Legge di stabilità 2014*).

#### LATVIJA

- (a) Zakon o socijalnim uslugama i socijalnoj pomoći (Sociālo pakalpojumu un sociālās palīdzības likums), 31.10.2002.
- (b) Zakon o medicinskom liječenju (Ārstniecības likums), 12.6.1997.
- (c) Zakon o pravima pacijenata (*Pacientu tiesību likums*), 30.12.2009.
- (d) Pravilnik Kabineta ministara br. 555 o organizaciji zdravstvene zaštite i postupku plaćanja (*Ministru kabineta 2018. gada 28. augusta noteikumi Nr.555 „Veselības aprūpes pakalpojumu organizēšanas un samaksas kārtība”*), 28.8.2018.
- (e) Pravilnik Kabineta ministara br. 275 o postupcima za plaćanje usluga socijalne skrbi i socijalne rehabilitacije i o postupcima pokrivanja troškova usluga iz proračuna lokalne uprave (*Ministru kabineta 2003. gada 27. maija noteikumi Nr. 275 „Sociālās aprūpes un sociālās rehabilitācijas pakalpojumu samaksas kārtība un kārtība, kādā pakalpojuma izmaksas tiek segtas no pašvaldības budžeta”*), 27.5.2003.
- (f) Propisi Kabineta ministara br. 138 o primanju socijalnih usluga i socijalne pomoći (*Ministru kabineta 2019. gada 2. aprīļa noteikumi Nr 138 „Noteiku mi par sociālo pakalpojumu un sociālās palīdzības saņemšanu”*), 2.4.2019.

#### LITVA

- (a) Zakon o naknadama ciljnih vrijednosti (Tikslinių kompensacijų įstatymas) od 29. lipnja 2016. (br. XII-2507).
- (b) Zakon o socijalnim uslugama (Socialinių paslaugų įstatymas) od 19. siječnja 2006. (br. X-493).
- (c) Zakon o zdravstvenom osiguranju (Sveikatos draudimo įstatymas) od 21. svibnja 1996. (br. I-1343).
- (d) Zakon o sustavu zdravstvene zaštite (Sveikatos sistemas įstatymas) od 19. srpnja 1994. (br. I-552).
- (e) Zakon o ustanovama za zdravstvenu skrb (*Sveikatos priežiūros įstaigų įstatymas*) od 6. lipnja 1996. (br. I-1367).

#### LUKSEMBURG

Zakon od 19. lipnja 1998. o uvođenju osiguranja za uzdržavanje, kako je izmijenjen Zakonom od 23. prosinca 2005. i Zakonom od 29. kolovoza 2017.

#### MALTA

- (a) Zakon o socijalnoj sigurnosti (Att dwar is-Sigurta' Socjali) (Cap. 318).
- (b) Supsidijarno zakonodavstvo 318.19: Propisi o cijenama ustanova i hostela u državnom vlasništvu (Regolamenti dwar it-Trasferiment ta' Fondi għal Hostels Statali Indikati).
- (c) Supsidijarno zakonodavstvo 318.17: Propisi o prijenosu sredstava (kreveti financirani od strane vlade) (Regolamenti dwar it-trasferiment ta' Fondi għal Sodod Iffinanzjati mill-Gvern).
- (d) Supsidijarno zakonodavstvo 318.13: Propisi o cijenama usluga smještaja koje financira država (*Regolamenti dwar Rati għal Servizzi residenzjali Finanzjali mill-Istat*).

## NIZOZEMSKA

Zakon o dugotrajnoj skrbi (*Wet langdurige zorg (WLZ)*), Zakon od 3. prosinca 2014.

## POLJSKA

- (a) Zakon o uslugama zdravstvene skrbi koje su financirane javnim sredstvima (Ustawa o świadczeniach opieki zdrowotnej finansowanych ze środków publicznych) od 27. kolovoza 2004.
- (b) Zakon o socijalnoj pomoći (Ustawa o pomocy społecznej) od 12. ožujka 2004.
- (c) Zakon o obiteljskim naknadama (Ustawa o świadczeniach rodzinnych) od 28. studenoga 2003.
- (d) Zakon o socijalnim mirovinama (Ustawa o rencie socjalnej) od 27. lipnja 2003.
- (e) Zakon o mirovinama Fonda za socijalno osiguranje (Ustawa o emeryturach i rentach z Funduszu Ubezpieczeń Społecznych) od 17. prosinca 1998.
- (f) Zakon o strukovnoj i socijalnoj rehabilitaciji i zapošljavanju osoba s invaliditetom (Ustawa o rehabilitacji zawodowej i społecznej oraz zatrudnianiu osób niepełnosprawnych) od 27. kolovoza 1997.
- (g) Zakon o potpori trudnicama i njihovim obiteljima „Za život” (*Ustawa o wsparciu kobiet w ciąży i rodzin „Za życiem”*) od 4. studenoga 2016.
- (h) Zakon o dopunskoj naknadi za osobe koje ne mogu samostalno živjeti (Ustawa o świadczeniu uzupełniającym dla osób niezdolnych do samodzielnej egzystencji) od 31. srpnja 2019.

## PORTUGAL

- (a) Socijalno osiguranje i jamčenje dostatnih sredstava:
- (b) Zakonski dekret 265/99 od 14. srpnja 1999. o dodatku za dugotrajnu skrb (*complemento por dependência*), kako je više puta izmijenjen.
- (c) Zakon 90/2009 od 31. kolovoza 2009. o posebnom sustavu zaštite u slučaju invaliditeta (*regime especial de proteção na invalidez*), kako je ponovno objavljen u pročišćenoj verziji Zakonskim dekretom 246/2015 od 20. listopada 2015., kako je izmijenjen.
- (d) Sustav socijalne sigurnosti i nacionalna zdravstvena služba:
- (e) Zakonski dekret 101/06 od 6. lipnja 2006. o nacionalnoj mreži integrirane trajne skrbi (*rede de cuidados continuados integrados*), kako je ponovno objavljena u pročišćenoj verziji u Zakonskom dekretu 136/2015 od 28. srpnja 2015.
- (f) Uredba sa zakonskom snagom br. 8/2010 od 28. siječnja 2010., kako je izmijenjena i ponovno objavljena Uredbom sa zakonskom snagom br. 22/2011 od 10. veljače 2011. o osnivanju jedinica i timova za integriranu trajnu skrb u području mentalnog zdravlja (*unidades e equipas de cuidados continuados integrados de saúde mental*).
- (g) Odluka br. 343/2015 od 12. listopada 2015. o standardima kojima se uređuje bolnička i ambulantna pedijatrijska skrb te timovi za upravljanje otpuštanjem i timovi za pedijatrijsku njegu u okviru nacionalne mreže dugoročne integrirane skrbi (*condições de instalação e funcionamento das unidades de internamento de cuidados integrados pediátricos e de ambulatório pediátricas, bem como as condições a que devem obedecer as equipas de gestão de altas e as equipas de cuidados continuados integrados destinadas a cuidados pediátricos da Rede Nacional de Cuidados Continuados Integrados*).
- (h) Zakon br. 6/2009 od 6. rujna o statusu neformalnog njegovatelja (*Estatuto do cuidador informal*).

## RUMUNJSKA

- (a) Zakon 17 od 6. ožujka 2000. o socijalnoj pomoći starijih osoba (Legea privind asistenta sociala a persoanelor varstnice), kako je naknadno izmijenjen.
- (b) Zakon 448 od 6. prosinca 2006. o zaštiti i promicanju prava osoba s invaliditetom (Legea privind protectia si promovarea drepturilor persoanelor cu handicap), kako je naknadno izmijenjen.
- (c) Zakon o socijalnoj pomoći (*Legea asistentei sociale*) br. 292 od 20. prosinca 2011.

#### SLOVAČKA

- (a) Zakon o socijalnim uslugama (Zákon o sociálnych službách) br. 448/2008.
- (b) Zakon o financijskim naknadama štete za osobe s invaliditetom (Zákon o peňažných príspevkoch na kompenzáciu ťažkého zdravotného postihnutia) br. 447/2008.
- (c) Zakon o zdravstvenoj skrbi i uslugama povezanim sa zdravstvenom skrbi (Zákon o zdravotnej starostlivosti a službách súvisiacich s poskytovaním zdravotnej starostlivosti) br. 576/2004.
- (d) Zakon o pružateljima zdravstvene zaštite, zdravstvenim radnicima i strukovnim zdravstvenim udrugama (Zákon o poskytovateľoch zdravotnej starostlivosti, zdravotníckych pracovníkoch a stavovských organizáciách v zdravotníctve) br. 578/2004.
- (e) Zakon o osnovnim životnim potrebama (Zákon o životnom minime) br. 601/2003.
- (f) Zakon o obitelji (*Zákon o rodine*) br. 36/2005.
- (g) Zakon o socijalnoj i pravnoj zaštiti djece i socijalnom skrbništvu (*Zákon o sociálno-právnej ochrane detí a sociálnej kuratele*) br. 305/2005
- (h) Zakon o socijalnom radu (*Zákon o sociálnej práci*) br. 219/2014.

#### SLOVENIJA

Ne postoji poseban zakon o dugotrajnoj skrbi.

Naknade za dugotrajnu skrb uključene su u sljedeće zakone:

- (a) Zakon o mirovinskom i invalidskom osiguranju (Zakon o pokojninskem in invalidskem zavarovanju) (Službeni list Republike Slovenije br. 96/2012, kako je naknadno izmijenjen).
- (b) Zakon o financijskoj socijalnoj pomoći (Zakon o socialno vartsvениh prejemkih) (Službeni list Republike Slovenije br. 61/2010, kako je naknadno izmijenjen).
- (c) Zakon o ostvarivanju prava na javna sredstva (Zakon o uveljavljanju pravic iz javnih sredstev) (Službeni list Republike Slovenije br. 62/2010, kako je naknadno izmijenjen).
- (d) Zakon o socijalnoj zaštiti (Zakon o socialnem varstvu) (Službeni list Republike Slovenije br. 3/2004 – službeni pročišćeni tekst, kako je naknadno izmijenjen).
- (e) Zakon o roditeljskoj skrbi i obiteljskim naknadama (Zakon o starševskem varstvu in družinskih prejemkih) (Službeni list Republike Slovenije br. 110/2006 – službeni pročišćeni tekst, kako je naknadno izmijenjen).
- (f) Zakon o osobama s psihičkim i fizičkim hendikepom (Zakon o družbenem varstvu duševno in telesno prizadetih oseb) (Službeni list Republike Slovenije br. 41/83, kako je naknadno izmijenjen).
- (g) Zakon o zdravstvenoj skrbi i zdravstvenom osiguranju (Zakon o zdravstvenem varstvu in zdravstvenem zavarovanju) (Službeni list Republike Slovenije br. 72/2006 – službeni pročišćeni tekst, kako je naknadno izmijenjen).
- (h) Zakon o ratnim veteranima (*Zakon o vojnih veteranih*) (Službeni list Republike Slovenije br. 59/06 – službeni pročišćeni tekst, kako je naknadno izmijenjen).



- (i) Zakon o ratnim invalidima (*Zakon o vojnih invalidih*) (Službeni list Republike Slovenije br. 63/59 – službeni pročišćeni tekst, kako je naknadno izmijenjen).
- (j) Zakon o uravnoteženju javnih financija (Zakon za uravnoteženje javnih finance (ZUJF)) (Službeni list Republike Slovenije br. 40/2012 – službeni pročišćeni tekst, kako je naknadno izmijenjen).
- (k) Zakon o usklađenju prijenosa pojedincima i kućanstvima u Republici Sloveniji (*Zakon o usklaževanju transferjev posameznikom in gospodinjstvom v Republiki Sloveniji*) (Službeni list Republike Slovenije br. 114/2006 – službeni pročišćeni tekst, kako je naknadno izmijenjen).

#### ŠPANJOLSKA

- (a) Zakon br. 39/2006 o promicanju osobne autonomije i pomoći osobama u situacijama ovisnosti od 14. prosinca 2006., kako je izmijenjen.
- (b) Opći zakon o socijalnoj sigurnosti (Ley General de la Seguridad Social), kako je odobren Zakonodavnim kraljevskim dekretom br. 8/2015 od 30. listopada 2015.
- (c) Ministarska uredba od 15. travnja 1969.
- (d) Kraljevski dekret br. 1300/95 od 21. srpnja 1995., kako je izmijenjen.
- (e) Kraljevski dekret br. 1647/97 od 31. listopada 1997., kako je izmijenjen.

#### ŠVEDSKA

- (a) Zakon o socijalnim uslugama (Socialtjänstlagen (2001:453)) iz 2001.
- (b) Zakon o zdravstvenoj skrbi (*Hälso- och sjukvårdslag* (2017:30)) iz 2017.

Dio 3.: Plaćanja koja su povezana s granom socijalne sigurnosti navedenom u članku SSC.3 [Obuhvaćena pitanja] stavku 1. Protokola i koja se plaćaju za pokrivanje troškova grijanja u hladnim vremenskim uvjetima (članak SSC.3 [Obuhvaćena pitanja] stavak 4. točka (f) Protokola).

#### (i) UJEDINJENA KRALJEVINA

Doplatak za gorivo za zimu (Zakon o doprinosima i naknadama za socijalnu sigurnost iz 1992., Propisi o doplatku za gorivo za zimu iz socijalnih sredstava iz 2000., Zakon o doprinosima za socijalnu sigurnost i naknadama iz socijalne sigurnosti (Sjeverna Irska) iz 1992. i Propisi o doplatku za gorivo za zimu (Sjeverna Irska) iz 2000.).

#### (iii) DRŽAVE ČLANICE

#### DANSKA

- (a) Zakon o socijalnim i državnim mirovinama, LBK br. 983 od 23.9.2019.
- (b) Uredbe o socijalnim i državnim mirovinama, LBK br. 1602 od 27.12.2019.

*PRILOG SSC-2.: OGRANIČENJA PRAVA NA NAKNADE U NARAVI ZA ČLANOVE OBITELJI POGRANIČNIH  
RADNIKA*

(iz članka SSC.16. [Privremeni boravak u nadležnoj državi ako se boravište nalazi u drugoj državi – posebna pravila za članove obitelji pograničnih radnika] stavka 2.)

HRVATSKA

DANSKA

IRSKA

FINSKA

ŠVEDSKA

UJEDINJENA KRALJEVINA

*PRILOG SSC-3.: VIŠE PRAVA ZA UMIROVLJENIKE KOJI SE VRAĆAJU U NADLEŽNU DRŽAVU*

(Članak SSC.25. [Privremeni boravak umirovljenika ili članova njegove obitelji u državi članici koja nije država članica njihova boravišta – privremeni boravak u nadležnoj državi članici – odobrenje za odgovarajuće liječenje izvan države članice boravišta] stavak 2.)

AUSTRIJA

BELGIJA

BUGARSKA

CIPAR

ČEŠKA

FRANCUSKA

NJEMAČKA

GRČKA

MAĐARSKA

LUKSEMBURG

NIZOZEMSKA

POLJSKA

SLOVENIJA

ŠPANJOLSKA

ŠVEDSKA

PRILOG SSC-4.: SLUČAJEVI U KOJIMA SE RAZMJERNI IZRAČUN ZANEMARUJE ILI NE PRIMJENJUJE

(članak SSC.47. [Isplata naknada] stavak 4. i članak SSC.47. [Isplata naknada] stavak 5.)

DIO 1.: SLUČAJEVI U KOJIMA SE RAZMJERNI IZRAČUN ZANEMARUJE NA TEMELJU ČLANKA SSC.47. [Isplata naknada] STAVKA 4.

AUSTRIJA

- (a) Svi zahtjevi za naknade na temelju Saveznog zakona od 9. rujna 1955. o Općem socijalnom osiguranju (ASVG), Saveznog zakona od 11. listopada 1978. o socijalnom osiguranju osoba koje samostalno obavljaju djelatnost u obrtu i trgovini (GSVG), Saveznog zakona od 11. listopada 1978. o socijalnom osiguranju samostalnih poljoprivrednika (BSVG), te Saveznog zakona od 30. studenoga 1978. o socijalnom osiguranju samozaposlenih osoba u slobodnim profesijama (FSVG).
- (b) Svi zahtjevi za obiteljske mirovine na temelju mirovinskog računa u skladu s Općim mirovinskim zakonom (APG) od 18. studenoga 2004., uz iznimku slučajeva u skladu s dijelom 2.
- (c) Svi zahtjevi za invalidske i obiteljske mirovine austrijskih pokrajinskih liječničkih komora (*Landesärztekammer*) na razini osnovne naknade (osnovna i dodatna naknada ili osnovna mirovina).
- (d) Svi zahtjevi za pomoć nadživjelim osobama iz mirovinskog fonda Austrijske veterinarske komore.
- (e) Svi zahtjevi za naknade s osnove udovičke mirovine i mirovine za siročad u skladu sa statutima socijalnih ustanova austrijskih odvjetničkih komora, dio A.
- (f) Svi zahtjevi za naknade na temelju Zakona o mirovinskom osiguranju bilježnika od 3. veljače 1972. NVG 1972.

CIPAR

Svi zahtjevi za starosne mirovine i mirovine za nadživjele osobe.

DANSKA

Svi zahtjevi za mirovine iz zakona o socijalnim mirovinama, osim mirovina navedenih u [Prilogu SSC-5.] [NAKNADE I SPORAZUMI KOJI DOPUŠTAJU PRIMJENU ČLANKA SSC.49. [Preklapanje istovrsnih naknada]].

IRSKA

Svi zahtjevi za državnu mirovinu (prijelazna), državnu mirovinu (doprinosna), udovičku mirovinu (doprinosna) i udovčevu mirovinu (doprinosna).

LATVIJA

- (a) Svi zahtjevi za obiteljske mirovine (Zakon o državnim mirovinama od 1. siječnja 1996.; Zakon o mirovinama koje financira država od 1. srpnja 2001.).

## LITVA

Svi zahtjevi za obiteljske mirovine iz državnog socijalnog osiguranja određene na temelju osnovnog iznosa obiteljske mirovine (Zakon o mirovinama iz državnog socijalnog osiguranja).

## NIZOZEMSKA

Svi zahtjevi za starosne mirovine na temelju zakona o općem osiguranju za starost (AOW).

## POLJSKA

Svi zahtjevi za starosne mirovine u sustavu definiranih naknada i obiteljske mirovine, osim slučajeva u kojima ukupna razdoblja osiguranja navršena na temelju zakonodavstva više od jedne države iznose 20 godina ili više za žene i 25 godina za muškarce, a nacionalna razdoblja osiguranja iznose manje od toga (ali ne manje od 15 godina za žene i 20 godina za muškarce), s time da se izračun obavlja na temelju članaka 27. i 28. Zakona od 17. prosinca 1998. (SL 2015, br. 748).

## PORTUGAL

Svi zahtjevi za starosnu i obiteljsku mirovinu, osim u slučajevima u kojima ukupna razdoblja osiguranja navršena na temelju zakonodavstva više od jedne države iznose 21 ili više kalendarskih godina, a nacionalna razdoblja osiguranja iznose 20 ili manje godina, s time da se izračun obavlja na temelju članaka 32. i 33. Uredbe sa zakonskom snagom br. 187/2007 od 10. svibnja 2007.

## SLOVAČKA

- (a) Svi zahtjevi za obiteljsku mirovinu (mirovinu za udovice, udovce i siročad) određene u skladu sa zakonodavstvom koje je bilo na snazi do 1. siječnja 2004., iznos kojih se izvodi iz mirovine koja se prethodno isplaćivala umrlom korisniku;
- (b) Svi zahtjevi za mirovine određene na temelju Zakona br. 461/2003 Coll. o socijalnoj sigurnosti, kako je izmijenjen.

## ŠVEDSKA

- (a) Zahtjevi za starosnu mirovinu u obliku zajamčene mirovine (poglavlja 66. i 67. Zakonika o socijalnom osiguranju).
- (b) Zahtjevi za starosnu mirovinu u obliku dodatne mirovine (poglavlje 63. Zakonika o socijalnom osiguranju).

## UJEDINJENA KRALJEVINA

Svi zahtjevi za starosnu mirovinu, državnu mirovinu u skladu s dijelom 1. Mirovinskog zakona iz 2014., naknade udovicama i naknade za obudovjelost, s iznimkom onih za koje, tijekom porezne godine koja počinje 6. travnja 1975. ili poslije tog datuma:

- (i) je dotična stranka navršila razdoblja osiguranja, zaposlenja ili boravišta prema zakonodavstvu Ujedinjene Kraljevine i države članice; a jedna (ili više) poreznih godina nije se smatrala godinom za stjecanje prava u smislu zakonodavstva Ujedinjene Kraljevine;

- (ii) bi se razdoblja osiguranja navršena prema zakonodavstvu na snazi u Ujedinjenoj Kraljevini za razdoblja prije 5. srpnja 1948. uzimala u obzir u smislu primjene članka SSC.47. stavka 1. točke (b) Protokola primjenom razdoblja osiguranja, zaposlenja ili boravišta navršenih prema zakonodavstvu druge države članice.

Svi zahtjevi za dodatnu mirovinu na temelju Zakona o doprinosima za socijalnu sigurnost i naknadama iz socijalne sigurnosti iz 1992., odjeljak 44., te Zakona o doprinosima za socijalnu sigurnost i naknadama iz socijalne sigurnosti (Sjeverna Irska) iz 1992., odjeljak 44.

#### DIO 2.: SLUČAJEVI U KOJIMA SE PRIMJENJUJE ČLANAK SSC.47. [ISPLATA NAKNADA] STAVAK 5.

##### AUSTRIJA

- (a) Starosne i obiteljske mirovine koje iz njih proizlaze na temelju izračuna mirovine u skladu s Općim mirovinskim zakonom (APG) od 18. studenoga 2004.
- (b) Obvezni doplatci na temelju članka 41. Saveznog zakona od 28. prosinca 2001., BGBl I br. 154 o općem platnom fondu austrijskih farmaceuta (*Pharmazeutische Gehaltskasse für Österreich*).
- (c) Starosne i prijevremene starosne mirovine austrijskih pokrajinskih liječničkih komora na razini osnovnog prava (osnovna i dodatna naknada ili osnovna mirovina); te sve mirovinske naknade austrijskih pokrajinskih liječničkih komora na razini dodatnih prava (dodatna ili pojedinačna mirovina).
- (d) Pomoć za starost iz mirovinskog fonda Austrijske veterinarske komore.
- (e) Naknade u skladu sa statutima socijalnih ustanova austrijskih odvjetničkih komora, Dijelovi A i B, s iznimkom zahtjeva za naknade koje proizlaze iz udovičkih i mirovina za siročad u skladu sa statutima socijalnih ustanova austrijskih odvjetničkih komora, Dio A.
- (f) Naknade od socijalnih ustanova Savezne komore arhitekata i inženjera-konzultanata na temelju austrijskog Zakona o građevinarskoj komori (*Ziviltechnikerkammergesetz*) iz 1993., te statuta socijalnih ustanova, s iznimkom naknada za nadživjele osobe koje se izvode iz tih naknada.
- (g) Naknade u skladu sa statutom socijalne ustanove Savezne komore profesionalnih računovođa i poreznih savjetnika na temelju austrijskog Zakona o profesionalnim računovođama i poreznim savjetnicima (*Wirtschaftstreuhandberufsgesetz*).

##### BUGARSKA

Starosne mirovine iz obveznog dodatnog mirovinskog osiguranja, na temelju dijela II. glave II. Zakonika o socijalnom osiguranju.

##### HRVATSKA

Mirovine iz sustava obveznog osiguranja na temelju individualne kapitalizirane štednje u skladu sa Zakonom o obveznim i dobrovoljnim mirovinskim fondovima (NN 49/99, kako je izmijenjen) i Zakonom o mirovinskim osiguravajućim društvima i isplati mirovina na temelju individualne kapitalizirane štednje (NN 106/99, kako je izmijenjen), osim u slučajevima predviđenima člancima 47. i 48. Zakona o obveznim i dobrovoljnim mirovinskim fondovima i obiteljskih mirovina.

##### ČEŠKA

Mirovine plaćane iz programa drugog mirovinskog stupa utvrđenog Aktom br. 426/2011 zb., o mirovinskoj štednji.

#### DANSKA

- (a) Osobne mirovine.
- (b) Naknade u slučaju smrti (akumulirane na osnovi doprinosa *Arbejdsmarkedets Tillægspension* u razdoblju prije 1. siječnja 2002.).
- (c) Naknade u slučaju smrti (akumulirane na osnovi doprinosa *Arbejdsmarkedets Tillægspension* u razdoblju prije 1. siječnja 2002.) iz Konsolidiranog zakon o dopunama mirovina za zaposlene osobe (*Arbejdsmarkedets Tillægspension*) 942:2009.

#### ESTONIJA

Sustav obveznih kapitaliziranih starosnih mirovina.

#### FRANCUSKA

Osnovni ili dodatni sustavi u kojima se starosne naknade određuju na temelju mirovinskih bodova.

#### MAĐARSKA

Mirovinske naknade koja se temelje na članstvu u privatnim mirovinskim fondovima.

#### LATVIJA

Starosne mirovine (Zakon o državnim mirovinama od 1. siječnja 1996.; Zakon o mirovinama koje financira država od 1. srpnja 2001.).

#### POLJSKA

Starosne mirovine u sustavu definiranih doprinosa.

#### PORTUGAL

Dodatne mirovine priznate na temelju Uredbe sa zakonskom snagom br. 26/2008 od 22. veljače 2008. (javni sustav koji se temelji na kapitalizaciji).

#### SLOVAČKA

Obvezna štednja za starosne mirovine.

#### SLOVENIJA

Mirovine iz obveznog dodatnog mirovinskog osiguranja.

#### ŠVEDSKA

Starosna mirovina u obliku mirovine na osnovi dohotka i mirovine na osnovi premija (poglavlja 62. i 64. Zakonika o socijalnom osiguranju).

## UJEDINJENA KRALJEVINA

Progresivne mirovinske naknade koje se isplaćuju na temelju Zakona o nacionalnom osiguranju iz 1965., odjeljci 36. i 37., te Zakona o nacionalnom osiguranju (Sjeverna Irska) iz 1966., odjeljci 35. i 36.



*PRILOG SSC-5.: NAKNADE I SPORAZUMI KOJI DOPUŠTAJU PRIMJENU ČLANKA SSC.49. [Preklapanje istovrsnih naknada]*

I. Naknade iz članka SSC.49. [Preklapanje istovrsnih naknada] stavka 2. točke (a) Protokola, čiji iznos ne ovisi o trajanju ostvarenih razdoblja osiguranja ili boravišta

DANSKA

Puna danska nacionalna starosna mirovina ostvarena na osnovi desetogodišnjeg boravišta osobe kojoj će pravo na mirovinu biti priznato do 1. listopada 1989.

FINSKA

Državne mirovine i mirovine supružnika određene u skladu s prijelaznim pravilima i priznate prije 1. siječnja 1994. (Zakon o izvršenju Zakona o državnim mirovinama 569/2007);

Dodatni iznos dječje mirovine prilikom izračuna samostalne naknade na temelju Zakona o državnim mirovinama 568/2007.

FRANCUSKA

Invalidska mirovina za nadživjelog supružnika iz općeg sustava socijalne sigurnosti ili sustava za radnike u poljoprivredi kada je određena na osnovi invalidske mirovine preminulog supružnika određene u skladu s člankom SSC.47. [Isplata naknada] stavkom 1. točkom (a).

GRČKA

Naknade na temelju Zakona br. 4169/1961 iz sustava osiguranja za poljoprivredu (OGA)

NIZOZEMSKA

Zakon o općem osiguranju za uzdržavane nadživjele osobe od 21. prosinca 1995. (ANW)

Zakon o radu i dohotku prema radnoj sposobnosti od 10. studenoga 2005. (WIA)

ŠPANJOLSKA

Obiteljske mirovine koje se ostvaruju iz općih i posebnih sustava, s iznimkom posebnog sustava za državne službenike

ŠVEDSKA

Naknada za bolest na temelju dohotka i naknada za bolovanje na temelju dohotka (poglavlje 34. Zakona o socijalnoj sigurnosti).

Zajamčena mirovina i zajamčena naknada koje su zamijenile punu državnu mirovinu koja se priznavala na temelju zakonodavstva o državnim mirovinama koje se primjenjivalo do 1. siječnja 1993. te punu državnu mirovinu koja se priznavala na temelju prijelaznih pravila zakonodavstva koje se primjenjivalo od tog datuma.

II. Naknade predviđene u članku SSC.49. [Preklapanje istovrsnih naknada] stavku 2. točki (b) Protokola, čiji se iznos određuje ovisno o izjednačenom razdoblju za koje se smatra da je navršeno između dana nastanka osiguranog slučaja i nekog kasnijeg datuma.

#### FINSKA

Mirovine zaposlenika za koje se u obzir uzimaju buduća razdoblja u skladu s nacionalnim zakonodavstvom

#### NJEMAČKA

Obiteljska mirovina za koju je uzeto u obzir dopunsko razdoblje.

Starosne mirovine za koje je u obzir uzeto već ostvareno dopunsko razdoblje

#### ITALIJA

Talijanske mirovine za potpunu nesposobnost za rad (*inabilità*)

#### LATVIJA

Obiteljska mirovina na temelju pretpostavljenih razdoblja osiguranja (članak 23. stavak 8. Zakona o državnim mirovinama od 1. siječnja 1996.).

#### LITVA

(a) Mirovine zbog nesposobnosti za rad iz državnog socijalnog osiguranja koje se isplaćuju na temelju Zakona o mirovinama iz državnog socijalnog osiguranja.

(b) Obiteljske mirovine i mirovine za siročad iz državnog socijalnog osiguranja, koje se određuju na temelju mirovine zbog nesposobnosti za rad koju je umrli korisnik primao na temelju Zakona o mirovinama iz državnog socijalnog osiguranja.

#### LUKSEMBURG

Mirovine za nadživjele osobe.

#### SLOVAČKA

Slovačka mirovina za nadživjele osobe koja proizlazi iz invalidske mirovine.

#### ŠPANJOLSKA

Starosne mirovine na temelju Posebnog sustava za državne službenike predviđenog u glavi I. konsolidiranog teksta Zakona o umirovljenim državnim službenicima ako je u vrijeme nastanka osiguranog slučaja korisnik bio aktivan državni službenik ili se takvim smatrao; mirovine za slučaj smrti i obiteljske mirovine (mirovina za udovice, udovce, siročad ili roditelje) na temelju glave I. konsolidiranog teksta Zakona o umirovljenim državnim službenicima ako je u vrijeme smrti državni službenik bio aktivan ili se takvim smatrao

#### ŠVEDSKA

Naknada za bolest i naknada za bolovanje u obliku zajamčene naknade (poglavlje 35. Zakonika o socijalnom osiguranju)

Obiteljska mirovina izračunana na temelju izjednačenih razdoblja osiguranja (poglavlja od 76. do 85. Zakonika o socijalnom osiguranju).

III. Sporazumi na koje se odnosi članak SSC.49. stavak 2. točka (b) podtočka i. [Preklapanje istovrsnih naknada] Protokola čiji je cilj sprečavanje da se isto izjednačeno razdoblje uzme dva puta u obzir:

Ugovor o socijalnoj sigurnosti od 28. travnja 1997. između Republike Finske i Savezne Republike Njemačke

Ugovor o socijalnoj sigurnosti od 10. studenoga 2000. između Republike Finske i Velikog Vojvodstva Luksemburga

Nordijska konvencija o socijalnoj sigurnosti od 18. kolovoza 2003.

PRILOG SSC-6.: POSEBNE ODREDBE ZA PRIMJENU ZAKONODAVSTVA DRŽAVA ČLANICA I UJEDINJENE KRALJEVINE

(članak SSC.3. [Obuhvaćena pitanja] stavak 2., članak SSC.51. [Dodatne odredbe za izračun naknada] stavak 1. i članak SSC.66. [Provedba zakonodavstva])

AUSTRIJA

1. Za potrebe stjecanja razdoblja u mirovinskom osiguranju, pohađanje škole ili usporedive obrazovne ustanove u drugoj državi smatra se izjednačenim s pohađanjem škole ili obrazovne ustanove na temelju članka 227. stavka 1. točke 1. i članka 228. stavka 1. točke 3. Općeg zakona o socijalnom osiguranju (*Allgemeines Sozialversicherungsgesetz* (ASVG)), članka 116. stavka 7. Saveznog zakona o socijalnoj sigurnosti za osobe koje obavljaju djelatnost u obrtu i trgovini (*Gewerbliches Sozialversicherungsgesetz* (GSVG)), te članka 107. stavka 7. Saveznog zakona o socijalnoj sigurnosti poljoprivrednika (*Bauern-Sozialversicherungsgesetz* (BSVG)), ako se na dotičnu osobu u isto vrijeme primjenjivalo austrijsko zakonodavstvo zbog toga što je obavljala djelatnost zaposlene ili samozaposlene osobe, te su uplaćivani posebni doprinosi predviđeni člankom 227. stavkom 3. ASVG-a, člankom 116. stavkom 9. GSVG-a i člankom 107. stavkom 9. BSVG-a za dokup tih razdoblja obrazovanja.

2. Za potrebe izračuna razmjerne naknade iz članka SSC.47. [Isplata naknada] stavka 1. točke (b), ne primjenjuju se posebna povećanja doprinosa za dodatno osiguranje i dodatna naknada za rudare prema austrijskom zakonodavstvu. U tim se slučajevima razmjerna naknada izračunata bez tih doprinosa prema potrebi uvećava za puni iznos posebnih povećanja doprinosa za dodatno osiguranje i dodatnu naknadu za rudare.

3. Ako su na temelju članka SSC.7. [Zbrajanje razdoblja] Protokola navršena zamjenska razdoblja u skladu s austrijskim sustavom mirovinskog osiguranja, koja, međutim, ne mogu biti osnovica za izračun u smislu članaka 238. i 239. Općeg zakona o socijalnom osiguranju ASVG-a, članaka 122. i 123. GSVG-a, te članaka 113. i 114. BSVG-a, primjenjuje se osnovica za izračun razdoblja skrbi o djetetu u skladu s člankom 239. ASVG-a, člankom 123. GSVG-a i člankom 114. BSVG-a.

BUGARSKA

Članak 33. stavak 1. bugarskog Zakona o zdravstvenom osiguranju primjenjuje se na sve osobe za koje je Bugarska nadležna država članica na temelju glave III. [Posebne odredbe o različitim kategorijama naknada] poglavlja 1. [Naknade za slučaj bolesti, naknade za majčinstvo i istovjetne naknade za očinstvo] Protokola.

CIPAR

Za potrebe primjene odredaba članaka SSC.7. [Zbrajanje razdoblja], SSC.46. [Posebne odredbe o zbrajanju razdoblja] i SSC.56. [Posebne odredbe o zbrajanju razdoblja osiguranja, zaposlenja ili samozaposlenja], za svako razdoblje koje je započelo na dan 6. listopada 1980. ili nakon tog datuma, tjedan osiguranja prema zakonodavstvu Cipra određuje se tako da se ukupni dohodci koji podliježu osiguranju za određeno razdoblje podijele s tjednim iznosom osnovnih dohodaka koji podliježu osiguranju koji se primjenjuju u odnosu na odgovarajuću fiskalnu godinu, s time da tako utvrđen broj tjedana ne može biti veći od broja kalendarskih tjedana u odgovarajućem razdoblju.

ČEŠKA

Za potrebe definiranja članova obitelji u skladu s člankom SSC.1. [Definicije] točkom (s) Protokola, izraz „supružnik” uključuje registrirane partnere definirane u češkom zakonu br. 115/2006, zb., o registriranom partnerstvu.

## DANSKA

### 1.

- (a) Za potrebe određivanja mirovine na temelju Zakona o socijalnoj mirovini (*lov om social pension*), razdoblja obavljanja djelatnosti zaposlene ili samozaposlene osobe koje je na temelju danskog zakonodavstva navršio pogranični radnik ili radnik koji je u Dansku otišao obavljati posao sezonskog karaktera, smatraju se razdobljima boravišta navršenim u Danskoj od strane nadživjelog supružnika ako je, tijekom tih razdoblja, nadživjeli supružnik s tim radnikom bio u braku, s time da nije bilo rastave od stola i postelje niti de facto rastave zbog neslaganja naravi, te pod uvjetom da je tijekom tih razdoblja supružnik imao boravište na državnom području druge države. Za potrebe ove točke, „posao sezonskog karaktera” znači posao koji je ovisan o izmjeni godišnjih doba, pa se potreba za njime automatski ponavlja svake godine.
- (b) Za potrebe određivanja mirovine na temelju Zakona o socijalnoj mirovini (*lov om social pension*), razdoblja obavljanja djelatnosti zaposlene ili samozaposlene osobe koje je do 1. siječnja 1984. na temelju danskog zakonodavstva navršila osoba na koje se ne primjenjuje točka (a) smatraju se razdobljima boravišta navršenima u Danskoj od strane nadživjelog supružnika ako je tijekom tih razdoblja nadživjeli supružnik s tim radnikom bio u braku, s time da nije bilo rastave od stola i postelje niti de facto rastave zbog neslaganja naravi, te pod uvjetom da je tijekom tih razdoblja supružnik imao boravište na državnom području druge države.
- (c) Razdoblja koja treba uzeti u obzir na temelju točaka (a) i (b) ne uračunavaju se ako se podudaraju s razdobljima uzetima u obzir za potrebe određivanja mirovine koja dotičnoj osobi pripada na temelju zakonodavstva o obveznom osiguranju druge države ili s razdobljima tijekom kojih je dotična osoba na temelju tog zakonodavstva primala mirovinu. Međutim, ta je razdoblja potrebno uzeti u obzir ako je godišnji iznos navedenih mirovina manji od polovine osnovnog iznosa socijalne mirovine.

### 2.

- (a) Neovisno o odredbama članka SSC.7. [Zbrajanje razdoblja] Protokola, osobe koje nisu imale plaćeno zaposlenje u jednoj ili više država imaju pravo na dansku socijalnu mirovinu samo ako imaju ili su prethodno imale stalno boravište u Danskoj barem 3 godine, podložno dobnim granicama propisanim danskim zakonodavstvom. Podložno članku SSC.5. [Jednako postupanje] Protokola, članak SSC.8. [Odstupanje od pravila o boravištu] Protokola ne primjenjuje se na dansku socijalnu mirovinu na koju su takve osobe stekle pravo.
- (b) Odredbe iz točke (a) ne primjenjuju se na pravo na dansku socijalnu mirovinu za članove obitelji osoba koje imaju ili su imale plaćeno zaposlenje u Danskoj niti na studente ili članove njihovih obitelji.

3. Privremena naknada za nezaposlene osobe koje su uključene u sustav fleksibilnog radnog mjesta (*ledighedsydelse*) (Zakon br. 455. od 10. lipnja 1997.) obuhvaćena je glavom III. [Posebne odredbe o različitim kategorijama naknada] poglavljem 6. [Naknade za nezaposlenost] Protokola.

4. Ako korisnik danske socijalne mirovine ima pravo i na obiteljsku mirovinu iz druge države, te se mirovine za potrebe provedbe danskog zakonodavstva smatraju naknadama iste vrste u smislu članka SSC.48. [Pravila za sprečavanje preklapanja] stavka 1., ali pod uvjetom da je osoba čija su razdoblja osiguranja ili boravišta poslužila kao osnova za određivanje obiteljske mirovine stekla pravo i na dansku socijalnu mirovinu.

#### ESTONIJA

U svrhu određivanja roditeljskih naknada, smatra se da se razdoblja zaposlenja u drugim državama osim Estonije temelje na istom prosječnom iznosu socijalnog poreza koji se plaćao tijekom razdoblja zaposlenja u Estoniji, s kojim se zbrajaju. Ako je tijekom referentne godine osoba bila zaposlena samo u drugim državama, za potrebe određivanja naknade smatra se da se ona temelji na prosječnom socijalnom porezu koji se plaćao u Estoniji u razdoblju od referentne godine do roditeljskog dopusta. FINSKA

1. U svrhu određivanja prava i izračuna iznosa finske nacionalne mirovine u skladu s člancima SSC.47. [Isplata naknada] do 49. [Preklapanje istovrsnih naknada], mirovine stečene prema zakonodavstvu druge države izjednačene su s mirovinama stečenim prema finskom zakonodavstvu.

2. Ako se radi određivanja dohotka za razdoblje priznato prema finskom zakonodavstvu koje uređuje mirovine vezane uz dohodak, primjenjuje članak SSC.47. [Isplata naknada] stavak 1. točka (b) podtočka i., ako je osoba razdoblja mirovinskog osiguranja na temelju djelatnosti zaposlene ili samozaposlene osobe za dio referentnog razdoblja prema finskom zakonodavstvu stekla u drugoj državi, dohodak za priznato razdoblje jednak je zbroju dohodaka ostvarenih tijekom dijela referentnog razdoblja u Finskoj, koji se dijeli s brojem mjeseci za koje su ostvarena razdoblja osiguranja u Finskoj tijekom referentnog razdoblja.

#### FRANCUSKA

1. Za osobe koje u Francuskoj primaju naknade u naravi na temelju članaka SSC.15. [Boravište u državi koja nije nadležna država] ili SSC.24. [Boravište članova obitelji u državi različitoj od one države boravišta umirovljenika] Protokola i koje imaju boravište u francuskim departmanima Haut-Rhin, Bas-Rhin ili Moselle, naknade u naravi isplaćene u ime ustanove druge države koja je nadležna za pokrivanje njihovih troškova uključuju naknade isplaćene i u općem sustavu osiguranja za slučaj bolesti i u lokalnom sustavu obveznog dodatnog osiguranja za slučaj bolesti u Alsace-Moselleu.

2. Francusko zakonodavstvo koje se primjenjuje na osobu koja obavlja ili je prethodno obavljala djelatnost zaposlene ili samozaposlene osobe u smislu glave III. [Posebne odredbe o različitim kategorijama naknada] poglavlja 5. [Starosne i obiteljske mirovine] uključuje i osnovni sustav ili sustave osiguranja za slučaj starosti i dodatni mirovinski sustav ili sustave u koje je dotična osoba bila uključena.

#### NJEMAČKA

1. Neovisno o članku SSC.6. [Jednako postupanje s naknadama, dohotkom, činjenicama ili događajima] točki (a) Protokola i članku 5. stavku 4. točki 1. sveska VI. Socijalnog zakonika (*Sozialgesetzbuch*), osoba koja prima punu starosnu mirovinu prema zakonodavstvu druge države može zatražiti da bude obvezno osigurana u njemačkom sustavu mirovinskog osiguranja.

2. Neovisno o članku SSC.6. [Jednako postupanje s naknadama, dohotkom, činjenicama ili događajima] točki (a) Protokola i članku 7. sveska VI. Socijalnog zakonika (*Sozialgesetzbuch*), osoba

koje je obavezno osigurana u drugoj državi ili prima starosnu mirovinu na temelju zakonodavstva druge države može pristupiti sustavu dobrovoljnog osiguranja u Njemačkoj.

3. U svrhu priznanja prava na novčane naknade na temelju članka 47. stavka 1. sveska V. Socijalnog zakonika (*Reichsversicherungsordnung*), članka 47. stavka 1. sveska VII. istog zakonika i članka 200. stavka 2. istog zakonika osiguranim osobama koje žive u drugoj državi, njemački sustavi osiguranja izračunavaju neto plaću, koja se upotrebljava za određivanje iznosa naknade, na način kao da osigurana osoba živi u Njemačkoj, osim ako osigurana osoba zatraži da se taj iznos odredi na temelju neto plaće koju stvarno prima.

4. Državljeni drugih država kojima je mjesto boravišta ili uobičajenog boravišta izvan Njemačke i koji ispunjavaju opće uvjete njemačkog sustava mirovinskog osiguranja mogu uplaćivati doprinose samo ako su u prošlosti bili dobrovoljno ili obvezno osigurani u njemačkom sustavu mirovinskog osiguranja; to važi i za osobe bez državljanstva i izbjeglice kojima je mjesto boravišta ili uobičajenog boravišta u drugoj državi članici.

5. Paušalno priznato razdoblje (*pauschale Anrechnungszeit*) na temelju članka 253. sveska VI. Socijalnog zakonika (*Sozialgesetzbuch*) određuju se isključivo u odnosu na njemačka razdoblja.

6. Ako se na ponovni izračun mirovine primjenjuju njemački mirovinski propisi koji su bili na snazi 31. prosinca 1991., za potrebe priznavanja njemačkih zamjenskih razdoblja (*Ersatzzeiten*) primjenjuju se samo njemački propisi.

7. Njemački propisi o ozljedama na radu i profesionalnim bolestima u odnosu na koje se može ostvariti naknada prema zakonu koji uređuje strane mirovine i naknade za razdoblja osiguranja koja se mogu priznati prema zakonu koji uređuje strane mirovine na područjima navedenima u stavku 1. točkama 2. i 3. Zakona o raseljenim osobama i izbjeglicama (*Bundesvertriebenengesetz*) nastavlja se primjenjivati u granicama primjene Protokola, neovisno o odredbama stavka 2. Zakona o stranim mirovinama (*Fremdrentengesetz*).

8. Za izračun teoretskog iznosa iz članka SSC.47. [Isplata naknada] stavka 1. točke (b) podtočke i., u mirovinskim sustavima za slobodna zanimanja nadležna ustanova kao osnovu za svaku godinu osiguranja navršenu prema zakonodavstvu neke druge države uzima prosjek godišnjih mirovinskih prava stečenih tijekom razdoblja osiguranja kod nadležne ustanove na temelju uplate doprinosa.

#### GRČKA

1. Zakon br. 1469/84 o dobrovoljnom uključenju u sustav mirovinskog osiguranja za grčke državljane i strane državljane grčkog podrijetla primjenjuje se na državljane drugih država, osobe bez državljanstva i izbjeglice, ako su dotične osobe, bez obzira na mjesto boravišta ili privremenog boravka, u prošlosti određeno vrijeme bile obvezno ili dobrovoljno uključene u grčki sustav mirovinskog osiguranja.

2. Neovisno o članku SSC.6. [Jednako postupanje s naknadama, dohotkom, činjenicama ili događajima] točki (a) Protokola i članku 34. Zakona 1140/1981, osoba koja prima mirovinu zbog ozljede na radu ili profesionalne bolesti, prema zakonodavstvu druge države može zatražiti da bude obvezno osigurana prema zakonodavstvu koje primjenjuje OGA, ako obavlja djelatnost koja ulazi u područje primjene tog zakonodavstva.

#### IRSKA

1. Neovisno o članku SSC.19. [Novčane naknade] stavku 2. i članku SSC.57. [Izračun naknada za nezaposlenost], za potrebe izračuna propisanih ukupnih tjednih primanja osigurane osobe za potrebe priznavanja prava na naknade za slučaj bolesti i nezaposlenosti prema irskom zakonodavstvu, osiguranoj se osobi priznaje iznos jednak prosječnoj tjednoj plaći zaposlene osobe u odgovarajućoj propisanoj godini u odnosu na svaki tjedan djelatnosti zaposlene osobe prema zakonodavstvu druge države tijekom te propisane godine.

#### MALTA

Posebne odredbe za javne službenike:

- (a) Isključivo za potrebe primjene članaka SSC.43. [Posebne odredbe za javne službenike] i članka SSC.55. [Posebne odredbe za javne službenike] Protokola, osobe zaposlene prema Zakonu o oružanim snagama Malte (poglavlje 220., *Laws of Malta*), Zakonu o policiji (poglavlje 164., *Laws of Malta*) i Zakonu o zatvorima (poglavlje 260., *Laws of Malta*) smatraju se javnim službenicima.
- (b) Mirovine koje pripadaju prema prethodno spomenutim zakonima i prema pravilnicima o mirovinama (poglavlje 93., *Laws of Malta*) smatraju se, isključivo za potrebe primjene članka SSC.1. [Definicije] točke (cc) ovog Protokola „posebnim sustavima za javne službenike”.

#### NIZOZEMSKA

1. Zdravstveno osiguranje

- (a) Kad je riječ o pravima na naknade u naravi prema nizozemskom zakonodavstvu, osobe koje imaju pravo na naknade u naravi za potrebe provedbe glave III. poglavlja 1. [Naknade za slučaj bolesti, naknade za majčinstvo i istovjetne naknade za očinstvo] i poglavlja 2. [Naknade povezane s ozljedama na radu i profesionalnim bolestima] Protokola znači:
  - (i) osobe koje su se, u skladu s člankom 2. Zakona o zdravstvenom osiguranju (*Zorgverzekeringswet*), obvezne osigurati pri jednom od zavoda za zdravstveno osiguranje; i
  - (ii) u mjeri u kojoj oni nisu već obuhvaćeni podtočkom i., članovi obitelji aktivnog vojnog osoblja koji žive u drugoj državi i osobe s boravištem u drugoj državi, a koji na temelju Protokola imaju pravo na zdravstvenu zaštitu u svojoj državi boravka, s tim da troškove snosi Nizozemska.
- (b) U skladu s odredbama Zakona o zdravstvenom osiguranju (*Zorgverzekeringswet*), osobe iz točke 1. podtočke (a)i. moraju se osigurati kod pružatelja zdravstvenog osiguranja, dok se osobe iz točke 1. podtočke (a)ii. moraju prijaviti Odboru za zdravstveno osiguranje (*College voor zorgverzekeringen*).
- (c) Odredbe Zakona o zdravstvenom osiguranju (*Zorgverzekeringswet*) i Općeg zakona o izvanrednim medicinskim troškovima (*Algemene Wet Bijzondere Ziektekosten*) o materijalnoj odgovornosti za plaćanje doprinosa primjenjuju se na osobe iz točke (a) i članove njihovih obitelji. U odnosu na članove obitelji, doprinosi se naplaćuju od osobe koja je nositelj prava na zdravstvenu zaštitu, s iznimkom članova obitelji vojnog osoblja koji žive u drugoj državi od kojih se doprinosi neposredno naplaćuju.



- (d) Odredbe Zakona o zdravstvenom osiguranju (*Zorgverzekeringswet*) o zakašnjelom osiguranju primjenjuju se *mutatis mutandis* u slučaju zakašnjele prijave Odboru za zdravstveno osiguranje (*College voor zorgverzekeringen*) u odnosu na osobe iz točke (a) podtočke ii.
- (e) Osobe koje imaju pravo na naknade u naravi na temelju zakonodavstva države koja nije Nizozemska te koje imaju boravište ili privremeni boravak u Nizozemskoj imaju pravo na naknade u naravi u skladu s policom koju osiguranim osobama u Nizozemskoj nudi ustanova mjesta boravišta ili privremenog boravka, uzimajući u obzir članak 11. stavke 1., 2. i 3. te članak 19. stavak 1. Zakona o zdravstvenom osiguranju (*Zorgverzekeringswet*), kao i na naknade predviđene Općim zakonom o izvanrednim medicinskim troškovima (*Algemene wet Bijzondere Ziektekosten*).
- (f) Za potrebe članaka od SSC.21. [Pravo na naknade u naravi na temelju zakonodavstva države boravišta] do SSC.27. [Doprinosi umirovljenika] Protokola, sljedeće se naknade (uz mirovine obuhvaćene glavom III. [Posebne odredbe o različitim kategorijama naknada] poglavljima 4. [Naknade za invaliditet] i 5. [Starosne i obiteljske mirovine] Protokola smatraju mirovinama na temelju nizozemskog zakonodavstva:
- mirovine na temelju Zakona od 6. siječnja 1966. o mirovinama za državne službenike i nadživjele osobe (*Algemene burgerlijke pensioenwet*) (nizozemski Zakon o mirovinama državnih službenika),
  - mirovine na temelju Zakona od 6. listopada 1966. o mirovinama za vojne službenike i nadživjele osobe (*Algemene militaire pensioenwet*) (Zakon o mirovinama vojnih službenika),
  - naknade za nesposobnost za rad priznate na temelju Zakona od 7. lipnja 1972. o naknadama za nesposobnost vojnog osoblja za rad (*Wetarbeidsongeschiktheidsvoorziening militairen*) (Zakon o nesposobnosti vojnog osoblja za rad),
  - mirovine na temelju Zakona od 15. veljače 1967. o mirovinama za zaposlene u Nizozemskim željeznicama (*NV Nederlandse Spoorwegen*) i nadživjele osobe (*Spoorwegpensioenwet*) (Zakon o mirovinama željezničara),
  - mirovine na temelju Uredbe o uvjetima zapošljavanja na nizozemskoj željeznici (*Reglement Dienstvoorwaarden Nederlandse Spoorwegen*),
  - naknade umirovljenim osobama prije dostizanja starosne dobi od 65 godina u sklopu mirovinskog sustava, koje su predviđene za osiguravanje dohotka za bivše zaposlenike u starijoj dobi, ili naknade koje se isplaćuju u slučaju prijevremenog napuštanja tržišta rada na temelju sustava koji određuje država ili na temelju kolektivnog ugovora za osobe od 55 godina nadalje,
  - naknade vojnim zaposlenicima i državnim službenicima na temelju sustava koji se primjenjuje u slučaju otkaza zbog viška radne snage, umirovljenja ili prijevremenog umirovljenja.

(g) Za potrebe članka SSC.16. [Privremeni boravak u nadležnoj državi ako se boravište nalazi u drugoj državi – posebna pravila za članove obitelji pograničnih radnika] stavka 1. Protokola, osobe iz točke (a) podtočke ii. ovog stavka koje privremeno borave u Nizozemskoj imaju pravo na naknade u naravi u skladu s policom koju osiguranim osobama u Nizozemskoj nudi ustanova mjesta boravka, uzimajući u obzir članak 11. stavke 1., 2. i 3. te članak 19. stavak 1. Zakona o zdravstvenom osiguranju (*Zorgverzekeringswet*), kao i naknade u naravi koje predviđa Opći zakon o posebnim medicinskim troškovima (*Algemene Wet Bijzondere Ziektekosten*).

## 2. Primjena Općeg zakona o starosnim mirovinama (*Algemene Ouderdomswet* (AOW))

(a) Umanjenje iz članka 13. stavka 1. AOW-a ne primjenjuje se na kalendarske godine prije 1. siječnja 1957. tijekom kojih je primatelj, koji ne ispunjuje uvjete da mu se te godine priznaju kao razdoblja osiguranja:

- imao boravište u Nizozemskoj u dobi između 15 i 65 godina,
- dok je imao boravište u drugoj državi, radio u Nizozemskoj za poslodavca s poslovnim nastanom u Nizozemskoj, ili
- radio u drugoj državi tijekom razdoblja koja se smatraju razdobljima osiguranja u skladu s nizozemskim sustavom socijalne sigurnosti.

Iznimno od članka 7. AOW-a, smatra se da pravo na mirovinu ima i svatko tko je imao boravište ili je radio u Nizozemskoj u skladu s prethodno navedenim uvjetima samo prije 1. siječnja 1957.

(b) Umanjenje iz članka 13. stavka 1. AOW-a ne primjenjuje se na kalendarske godine prije 2. kolovoza 1989. tijekom kojih osoba koja je u braku ili je bila u braku, u dobi između 15 i 65 godina nije bila osigurana prema prethodno navedenom zakonodavstvu, dok je imala boravište na državnom području države koja nije Nizozemska, ako se te kalendarske godine podudaraju s razdobljima osiguranja koje je supružnik te osobe navršio prema tom zakonodavstvu ili s kalendarskim godinama koje se uzimaju u obzir na temelju točke (a) ovog stavka, pod uvjetom da se brak tih osoba u tom razdoblju održao.

Iznimno od članka 7. AOW-a, smatra se da takva osoba ima pravo na mirovinu.

(c) Umanjenje iz članka 13. stavka 2. AOW-a ne primjenjuje se na kalendarske godine prije 1. siječnja 1957. tijekom kojih je supružnik umirovljenika koji ne ispunjuje uvjete da mu se te godine priznaju kao razdoblja osiguranja:

- imao boravište u Nizozemskoj u dobi između 15 i 65 godina, ili
- dok je imao boravište u drugoj državi, radio u Nizozemskoj za poslodavca s poslovnim nastanom u Nizozemskoj, ili
- radio u drugoj državi tijekom razdoblja koja se smatraju razdobljima osiguranja u skladu s nizozemskim sustavom socijalne sigurnosti.

(d) Umanjenje iz članka 13. stavka 2. AOW-a ne primjenjuje se na kalendarske godine prije 2. kolovoza 1989. tijekom kojih supružnik umirovljenika koji ima boravište na području države

koja nije Nizozemska, u dobi između 15 i 65 godina, nije bio osiguran prema AOW-u, ako se te kalendarske godine podudaraju s razdobljima osiguranja koje je umirovljenik navršio prema tom zakonodavstvu ili s kalendarskim godinama koje se uzimaju u obzir na temelju točke (a) ovog stavka, pod uvjetom da se brak tih osoba u tom razdoblju održao.

- (e) Točka 2. podtočke (a), (b), (c) i (d) ne primjenjuju se na razdoblja koja se podudaraju s:
- razdobljima koja se mogu uzeti u obzir za određivanje mirovinskih prava prema zakonodavstvu države koja nije Nizozemska o osiguranju za slučaj starosti, ili
  - razdobljima za koja je dotična osoba primala starosnu mirovinu prema tom zakonodavstvu.

Razdoblja dobrovoljnog osiguranja u sustavu druge države ne uzimaju se u obzir za potrebe ove točke.

- (f) Točka 2. podtočke (a), (b), (c) i (d) primjenjuju se isključivo ako je dotična osoba nakon navršenih 59 godina imala 6 godina boravište u jednoj ili više država i samo dok ta osoba ima boravište u jednoj od tih država.
- (g) Iznimno od poglavlja IV. AOW-a, svakom tko ima boravište u državi koja nije Nizozemska, a čiji je supružnik obvezno osiguran prema tom zakonodavstvu, dopušteno je dobrovoljno se osigurati prema tom zakonodavstvu za razdoblja u kojima je supružnik obvezno osiguran.

To dopuštenje ne prestaje važiti ako se obvezno osiguranje supružnika prekine zbog njegove smrti i ako nadživjeli supružnik mirovinu prima samo prema Opći zakon o nadživjelim članovima obitelji (*Algemene nabestaandenwet (ANW)*).

U svakom slučaju, dopuštenje za dobrovoljno osiguranje prestaje važiti na datum na koji osoba navrší 65 godina.

Doprinos koji se uplaćuje za dobrovoljno osiguranje utvrđuje se u skladu s odredbama koje se odnose na određivanje doprinosa za dobrovoljno osiguranje prema AOW-u. Međutim, ako dobrovoljno osiguranje uslijedi nakon razdoblja osiguranja iz točke 2.(b), doprinos se utvrđuje u skladu s odredbama koje se odnose na određivanje doprinosa za obvezno osiguranje prema AOW-u, s time da se za dohodak koji se uzima u obzir smatra da je primljen u Nizozemskoj.

- (h) Dopuštenje iz točke 2. podtočke (g) ne daje se nikome tko je osiguran prema zakonodavstvu druge države koje se odnosi na mirovine i naknade za nadživjele osobe;
- (i) Svatko tko se želi dobrovoljno osigurati prema točki 2.(g) obavezan je za te potrebe podnijeti zahtjev Banci socijalnog osiguranja (*Sociale Verzekeringsbank*) najkasnije godinu dana nakon datuma na koji su ispunjeni uvjeti za sudjelovanje.

### 3. Primjena ANW-a.

- (a) Ako nadživjeli supružnik ima pravo na obiteljsku mirovinu prema ANW-u na temelju članka SSC.46. [Posebne odredbe o zbrajanju razdoblja] stavka 3. Protokola, ta se mirovina određuje u skladu s člankom SSC.47. [Isplata naknada] stavkom 1. točkom (b) Protokola.

Za potrebe primjene tih odredaba, razdoblja osiguranja prije 1. listopada 1959. smatraju se i razdobljima osiguranja navršenim prema nizozemskome zakonodavstvu, ako je tijekom tih razdoblja osigurana osoba, nakon 15. godine života:

- imala boravište u Nizozemskoj, ili
  - dok je imala boravište u drugoj državi, radila u Nizozemskoj za poslodavca s poslovnim nastanom u Nizozemskoj, ili je
  - radio u drugoj državi tijekom razdoblja koja se smatraju razdobljima osiguranja u skladu s nizozemskim sustavom socijalne sigurnosti.
- (b) Razdoblja koja se uračunavaju u smislu točke 3. podtočke (a) ne uzimaju se u obzir ako se podudaraju s razdobljima obveznog osiguranja navršenima prema zakonodavstvu druge države koje se odnosi na obiteljske mirovine.
- (c) Za potrebe članka SSC.47. [Isplata naknada] stavka 1. točke (b) Protokola, kao razdoblja osiguranja u obzir se uzimaju samo razdoblja navršena prema nizozemskome zakonodavstvu nakon 15. godine života.
- (d) Iznimno od članka 63.a stavka 1. ANW-a, osobi s boravištem u državi koja nije Nizozemska, čiji je supružnik obvezno osiguran prema ANW-u, dopušteno je dobrovoljno se osigurati prema ANW-u pod uvjetom da je to osiguranje već započelo prije datuma početka primjene Protokola, ali samo za razdoblja u kojima je supružnik obvezno osiguran.

To dopuštenje prestaje važiti na datum prekida obveznog osiguranja supružnika prema ANW-u, osim ako je obvezno osiguranje supružnika prekinuto zbog njegove smrti, te ako nadživjeli supružnik mirovinu prima samo prema ANW-u.

U svakom slučaju, dopuštenje za dobrovoljno osiguranje prestaje važiti na datum na koji osoba navršši 65 godina.

Doprinos koji se uplaćuje za dobrovoljno osiguranje utvrđuje se u skladu s odredbama koje se odnose na određivanje doprinosa za dobrovoljno osiguranje prema ANW-u. Međutim, ako dobrovoljno osiguranje uslijedi nakon razdoblja osiguranja iz točke 2. (b), doprinos se utvrđuje u skladu s odredbama koje se odnose na određivanje doprinosa za obvezno osiguranje prema ANW-u, s time da se za dohodak koji se uzima u obzir smatra da je primljen u Nizozemskoj.

#### 4. Primjena nizozemskog zakonodavstva koje se odnosi na nesposobnost za rad

Prilikom izračuna naknada u skladu s WAO-om, WIA-om ili WAZ-om, nizozemske ustanove uzimaju u obzir:

- razdoblja plaćenog zaposlenja i razdoblja koja se tretiraju kao takva, a navršena su u Nizozemskoj prije 1. srpnja 1967.,
- razdoblja osiguranja navršena prema WAO-u,
- razdoblja osiguranja koje je dotična osoba navršila nakon 15. godine života prema Općem zakonu o nesposobnosti za rad (*Algemene*

*Arbeitsongeschiktheidswet (AAW)*), ako se ta razdoblja ne podudaraju s razdobljima osiguranja navršenima prema WAO-u,

- razdoblja osiguranja navršena prema WAZ-u,
- razdoblja osiguranja navršena prema WIA-u.

## ŠPANJOLSKA

1. Za potrebe provedbe članka SSC.47. [Isplata naknada] stavka 1. točke (b) podtočke i. Protokola, godine koje radniku nedostaju do dobi umirovljenja ili dobi u kojoj je umirovljenje obvezno kako propisuje članak 31. stavak 4. pročišćenog teksta Zakona o državnim mirovinama (*Ley de Clases Pasivas del Estado*) uzimaju se u obzir kao godine stvarno odrađene u službi države samo ako je u trenutku događaja u odnosu na koji pripada pravo na mirovinu za nadživjele članove obitelji korisnik bio obuhvaćen posebnim sustavom za javne službenike u Španjolskoj ili je obavljao djelatnost po osnovi koje je uživao izjednačen status u tom sustavu, ili ako je korisnik u trenutku događaja u odnosu na koji mu pripada pravo na mirovinu, obavljao djelatnost za koji bi, da ju je obavljao u Španjolskoj, bio obavezan uključiti se u posebni sustav za javne službenike, pripadnike oružanih snaga ili pravosudne službenike.

2.

- (a) U skladu s člankom SSC.51. [Dodatne odredbe za izračun naknada] stavkom 1. točkom (c), teoretska španjolska naknada određuje se na temelju stvarnih doprinosa osobe uplaćenih tijekom godina koje neposredno prethode uplati posljednjeg doprinosa u španjolski sustav socijalne sigurnosti. Ako se prilikom određivanja osnovnog iznosa mirovine u obzir moraju uzeti razdoblja osiguranja ili boravišta prema zakonodavstvu druge države, za ta se razdoblja uzima osnovica za plaćanje doprinosa u Španjolskoj koja je vremenski najbliža referentnom razdoblju, uzimajući u obzir kretanje indeksa maloprodajnih cijena.
- (b) Iznos stečene mirovine uvećava se za iznos uvećanja i revalorizacija izračunanih za svaku naknadnu godinu za mirovine iste naravi.

3. Razdoblja koja su navršena u drugim državama, a koja se moraju uračunati u posebni sustav za državne službenike, oružane snage i pravosuđe za potrebe članka SSC.51. [Dodatne odredbe za izračun naknada], izjednačavaju se s razdobljima koja su vremenski najbliža razdobljima državne službe u Španjolskoj.

4. Na sve korisnike iz ovog Protokola na čije su ime uplaćeni doprinosi prema španjolskom zakonodavstvu prije 1. siječnja 1967. primjenjuju se dodatni iznosi na temelju dobi o kojima je riječ u Drugoj prijelaznoj odredbi Općeg zakona o socijalnoj sigurnosti; primjenom članka SSC.6. [Jednako postupanje s naknadama, dohotkom, činjenicama ili događajima] Protokola, razdoblja osiguranja priznata u drugoj državi prije 1. siječnja 1967. ne mogu se smatrati jednakima doprinosima uplaćenima u Španjolskoj, samo za potrebe ovog Protokola. Datum koji se umjesto 1. siječnja 1967. upotrebljava za Posebni sustav za pomorce je 1. kolovoza 1970., dok je za Posebni sustav socijalne sigurnosti za djelatnost rudarstva to 1. travnja 1969.

## ŠVEDSKA

1. Odredbe Protokola koje se odnose na zbrajanje razdoblja osiguranja i razdoblja boravišta ne primjenjuju se na prijelazne odredbe iz švedskog zakonodavstva kojima se uređuje pravo na

zajamčenu mirovinu osobama rođenima 1937. ili prije, koje su u Švedskoj imale boravište u određenom razdoblju prije podnošenja zahtjeva za mirovinu (Zakon 2000:798).

2. Za potrebe izračuna dohotka za ostvarivanje prava na naknadu za slučaj bolesti vezanu uz zamišljeni dohodak i naknade za nesposobnost za rad vezane uz dohodak u skladu s poglavljem 8. Zakona o nacionalnom osiguranju ((Lag (1962:381) om allmän försäkrings), primjenjuju se sljedeća pravila:

(a) ako se na osiguranika tijekom referentnog razdoblja primjenjivalo zakonodavstvo jedne ili više država na osnovi djelatnosti zaposlenie ili samozaposlene osobe, dohodak u toj državi smatra se jednakim prosječnom bruto dohotku osiguranika u Švedskoj tijekom referentnog razdoblja u Švedskoj, obračunan dijeljenjem dohotka u Švedskoj s brojem godina tijekom kojih je dohodak ostvaren;

3.

(a) Za potrebe izračuna zamišljene vrijednosti sredstava za obiteljsku mirovinu koja se temelji na dohotku (Zakon 2000:461), ako nije ispunjen uvjet iz švedskog zakonodavstva za ostvarivanje prava na mirovinu s obzirom na barem tri od pet kalendarskih godina koje su neposredno prethodile smrti osigurane osobe (referentno razdoblje), u obzir se uzimaju i razdoblja osiguranja navršena u drugim državama, na isti način kao da su navršena u Švedskoj. Za razdoblja osiguranja u drugim državama smatra se da se temelje na prosječnoj švedskoj mirovinskoj osnovici. Ako dotična osoba ima samo godinu dana s mirovinskom osnovicom u Švedskoj, za svako razdoblje osiguranja navršeno u drugoj državi smatra se da predstavlja isti iznos.

(b) Za potrebe izračuna zamišljene vrijednosti mirovinskih sredstava za udovičke mirovine ako je smrt nastupila na dan 1. siječnja 2003. ili nakon tog datuma, ako nije ispunjen uvjet iz švedskog zakonodavstva za mirovinska sredstva s obzirom na barem dvije od 4 kalendarske godine koje su neposredno prethodile smrti osigurane osobe (referentno razdoblje), a tijekom referentnog razdoblja navršena su razdoblja osiguranja u drugoj državi, za te se godine smatra da se temelje na istim mirovinskim sredstvima kao i godina navršena u Švedskoj.

#### UJEDINJENA KRALJEVINA

1. Kad u skladu sa zakonodavstvom Ujedinjene Kraljevine osoba može ostvariti pravo na starosnu mirovinu:

(a) ako se doprinosi bivšeg supružnika uzimaju u obzir kao da je riječ o vlastitim doprinosima te osobe;

(b) ako je supružnik ili bivši supružnik te osobe ispunio uvjete koji se odnose na doprinose, tada se, pod uvjetom da supružnik ili bivši supružnik obavlja ili je obavljao djelatnost zaposlene ili samozaposlene osobe, a na njega se primjenjivalo zakonodavstvo dviju ili više država, za potrebe određivanja prava prema zakonodavstvu Ujedinjene Kraljevine u oba slučaja primjenjuju odredbe poglavlja 5. [Starosne i obiteljske mirovine] glave III. [Posebne odredbe o različitim kategorijama naknada] Protokola. U tom slučaju upućivanja na „razdoblja osiguranja” u glavi II. [Posebne odredbe o različitim kategorijama naknada] poglavlju 5. [Starosne i obiteljske mirovine] Protokola tumače se kao upućivanja na razdoblja osiguranja koja su navršili:

- (i) supružnik ili bivši supružnik ako zahtjev podnosi:
  - udana žena; ili
  - osoba čiji je brak okončan drukčije nego smrću supružnika; ili
- (ii) bivši supružnik, ako zahtjev podnosi:
  - udovac koji neposredno prije navršenja dobi za umirovljenje nema pravo na doplatak za obudovjelog roditelja, ili
  - udovica koja neposredno prije navršenja dobi za umirovljenje nema pravo na doplatak za obudovjelu majku, doplatak za obudovjelog roditelja ili udovičku mirovinu, ili koja ima pravo samo na starosnu udovičku mirovinu određenu u skladu s člankom SSC.47. [Isplata naknada] stavkom 1. točkom (b) Protokola, s time da za te potrebe „starosna udovička mirovina” znači udovička mirovina koja se priznaje u umanjenom iznosu, u skladu s odjeljkom 39. člankom 4. Zakona o doprinosima za socijalnu sigurnosti i naknadama iz socijalne sigurnosti iz 1992.

2. Za potrebe primjene članka SSC.8. [Odstupanje od pravila o boravištu] Protokola, u slučaju naknada za starost ili novčanih naknada za nadživjele članove obitelji, mirovina za ozljede na radu ili profesionalne bolesti te posmrtna pripomoć, za svakog korisnika na kojeg se primjenjuje zakonodavstvo Ujedinjene Kraljevine i koji privremeno borave na području neke druge države, za vrijeme tog privremenog boravka smatra se da ima boravište na području te druge države.

3.

- (1) Za potrebe određivanja faktora dohotka za utvrđivanje prava na naknade na temelju zakonodavstva Ujedinjene Kraljevine, za svaki se tjedan obavljanja djelatnosti zaposlene osobe prema zakonodavstvu države članice koji je započeo tijekom odgovarajuće fiskalne godine u smislu zakonodavstva Ujedinjene Kraljevine, smatra da je dotična osoba plaćala doprinose kao zaposlena osoba ili je primala dohodak na koji su plaćeni doprinosi, na temelju dohotka u visini dvije trećine gornje granične vrijednosti dohotka koja je važila za tu godinu.
- (2) Za potrebe članka SSC.47. [Isplata naknada] stavka 1. točke (b) Protokola:
  - (a) ako je u bilo kojoj fiskalnoj godini koja je započela na dan 6. travnja 1975. ili nakon toga osoba koja obavlja djelatnost zaposlene osobe navršila razdoblja osiguranja, zaposlenja ili boravišta isključivo u državi članici, a primjenom točke 1. ovog stavka ta se godina za potrebe članka SSC.47. [Isplata naknada] stavka 1. točke (b) podtočke i. Protokola, računa kao godina za koju se ostvaruje pravo na naknadu u smislu zakonodavstva Ujedinjene Kraljevine, smatra se da je ta osoba u toj državi članici te godine bila osigurana 52 tjedna;
  - (b) ako se bilo koja fiskalna godina koja je započela na dan 6. travnja 1975. ili nakon toga ne računa kao godina za koju se ostvaruje pravo na naknadu u smislu zakonodavstva Ujedinjene Kraljevine za potrebe članka SSC.47. [Isplata naknada]

stavka 1. točke (b) podtočke i. Protokola, razdoblja osiguranja, zaposlenja ili boravišta navršena u toj godini ne uzimaju se u obzir.

- (3) Za potrebe pretvaranja faktora dohotka u razdoblja osiguranja, faktor dohotka ostvaren u određenoj fiskalnoj godini u smislu zakonodavstva Ujedinjene Kraljevine dijeli se s nižom graničnom vrijednosti dohotka koja je važila za tu godinu. Rezultat se iskazuje kao cijeli broj, a ostatak se zanemaruje. Za tako izračunani broj smatra se da predstavlja broj tjedana osiguranja navršenih prema zakonodavstvu Ujedinjene Kraljevine tijekom te godine, uz uvjet da taj broj nije veći od broja tjedana tijekom kojih se na osobu u toj godini primjenjivalo to zakonodavstvo.



*PRILOG SSC-7.: PROVEDBENI DIO*

GLAVA I.: OPĆE ODREDBE

POGLAVLJE 1.

Članak SSCI.1.: Definicije

1. Za potrebe ovog Priloga primjenjuju se definicije iz članka SSC.1. [Definicije].
2. Pored definicija iz stavka 1.:
  - (a) „pristupna točka” znači subjekt koji obavlja funkcije:
    - (i) elektroničke kontaktne točke;
    - (ii) automatskog usmjeravanja na temelju adrese; i
    - (iii) inteligentnog usmjeravanja na temelju programske podrške koja omogućuje automatsku provjeru i usmjeravanje (na primjer, aplikacija umjetne inteligencije) ili ljudske intervencije;
  - (b) „tijelo za vezu” znači svako tijelo koje je imenovalo nadležno tijelo države da za jednu ili više grana socijalne sigurnosti iz članka SSC.3. [Obuhvaćena pitanja] Protokola odgovara na zahtjeve za informacije i zahtjeve za pomoć za potrebe primjene Protokola i ovog Priloga te koje treba ispuniti zadaće koje su mu dodijeljene na temelju glave IV. [Financijske odredbe] ovog Priloga;
  - (c) „dokument” znači skup podataka, bez obzira na upotrijebljeni medij, koji su strukturirani na takav način da se mogu razmjenjivati elektroničkim putem i koji se moraju dostavljati kako bi se omogućila provedba Protokola i ovog Priloga;
  - (d) „strukturirani elektronički dokument” znači svaki strukturirani dokument u formatu namijenjenom za elektroničku razmjenu podataka između država;
  - (e) „prijenos elektroničkim putem” znači prijenos podataka primjenom elektroničke opreme za obradu (uključujući i digitalno komprimiranje) podataka, to jest prijenos putem kabela, radijski prijenos te prijenos putem optičke tehnologije ili drugih elektromagnetskih sredstava;
  - (f) „prijevarena” znači svako namjerno činjenje ili namjerno nečinjenje kako bi se:
    - (i) primile naknade iz sustava socijalne sigurnosti ili omogućilo drugoj osobi da primi naknade iz sustava socijalne sigurnosti iako nisu ispunjeni uvjeti za pravo na takve naknade na temelju prava dotične države/dotičnih država ili Protokola; ili
    - (ii) izbjeglo plaćanje doprinosa za socijalnu sigurnost ili omogućilo drugoj osobi da izbjegne plaćanje doprinosa za socijalnu sigurnost, iako su takvi doprinosi obvezni na temelju prava dotične države/dotičnih država ili Protokola.

POGLAVLJE 2.: ODREDBE O SURADNJI I RAZMJENI PODATAKA

#### Članak SSCI.2.: Opseg i pravila razmjene podataka među ustanovama

1. Za potrebe ovog Priloga, razmjena podataka između tijela država te ustanova i osoba obuhvaćenih Protokolom temelji se na načelima javne uprave, učinkovitosti, aktivne pomoći, brze dostave i dostupnosti, uključujući i e-dostupnost, posebno za invalidne i starije osobe.
2. Ustanove bez odgode prosljeđuju ili razmjenjuju sve podatke potrebne za utvrđivanje prava i obveza osoba na koje se Protokol primjenjuje. Ti se podaci između država prenose izravno preko samih ustanova ili neizravno preko tijela za vezu.
3. Ako je osoba greškom dostavila podatke, dokumente ili zahtjeve ustanovi na državnom području države koja nije država u kojoj se nalazi ustanova određena u skladu s ovim Prilogom, prva ustanova te informacije, dokumente ili zahtjeve bez odgode dostavlja ustanovi određenoj u skladu s ovim Prilogom uz naznaku datuma na koji su prvotno dostavljeni. Taj je datum za drugu ustanovu obvezujući. Ustanove država ne smatraju se odgovornima ako nisu postupile zbog toga što su im ustanove država sa zakašnjenjem poslale podatke, dokumente ili zahtjeve, niti se smatra da su samim time donijele kakvu odluku.
4. Ako se podaci prenose neizravno preko tijela za vezu države odredišta, rokovi za odgovor na zahtjev teku od datuma kad je zahtjev primilo tijelo za vezu, na isti način kao da ga je primila ustanova u toj državi.

#### Članak SSCI.3.: Opseg i pravila razmjene podataka između dotičnih osoba i ustanova

1. Države osiguravaju da sve dotične osobe imaju na raspolaganju potrebne informacije o odredbama uvedenima Protokolom i ovim Prilogom kako bi im se omogućilo da ostvaruju svoja prava. Usluge koje se pružaju moraju biti pristupačne korisnicima.
2. Osobe na koje se Protokol primjenjuje obvezne su nadležnoj ustanovi dostaviti podatke, dokumente ili popratne dokaze potrebne za utvrđivanje okolnosti u kojima se nalaze oni ili članovi njihovih obitelji, za utvrđivanje ili održavanje njihovih prava i obveza te za određivanje primjenjivog zakonodavstva i njihovih obveza na temelju tog zakonodavstva.
3. U mjeri u kojoj je to potrebno za primjenu Protokola i ovog Priloga, nadležne ustanove dotičnim osobama dostavljaju informacije i izdaju dokumente bez odgode te u svim slučajevima u rokovima utvrđenima zakonodavstvom države o kojoj je riječ.

Nadležna ustanova o svojoj odluci obavješćuje podnositelja zahtjeva koji ima boravište ili privremeni boravak u drugoj državi izravno ili posredstvom tijela za vezu države boravišta ili privremenog boravka. U slučaju odbijanja zahtjeva za naknadu, ona mora naznačiti i razloge odbijanja, pravna sredstva i rokove za podnošenje žalbe. Primjerak te odluke šalje se i drugoj uključenoj ustanovi.

#### Članak SSCI.4.: Obrasci, dokumenti i načini razmjene podataka

1. U skladu s člankom SSCI.75. [Privremene odredbe za obrasce i dokumente] i Dodatkom SSCI-2. [Dokument o pravu], struktura, sadržaj i format obrazaca i dokumenata koji se izdaju u ime država za potrebe provedbe Protokola dogovaraju se u okviru Posebnog odbora za koordinaciju socijalne sigurnosti.
2. Prijenos podataka između ustanova ili tijela za vezu može se, podložno odobrenju Posebnog odbora za koordinaciju socijalne sigurnosti, obavljati putem elektroničke razmjene informacija o socijalnoj sigurnosti. Ako se obrasci i dokumenti iz stavka 1. razmjenjuju putem elektroničke

razmjene informacija o socijalnoj sigurnosti, moraju biti u skladu s pravilima koja se primjenjuju na taj sustav.

3. Ako se prijenos podataka između ustanova ili tijela za vezu ne obavlja putem elektroničke razmjene informacija o socijalnoj sigurnosti, relevantne ustanove i tijela za vezu koriste se rješenjima primjerenima svakom pojedinom slučaju i daju prednost što većoj upotrebi elektroničkih sredstava.

4. U komunikaciji s dotičnim osobama, nadležne ustanove primjenjuju načine koji su prikladni za svaki pojedini slučaj, te što je moguće više daju prednost komunikaciji elektroničkim putem.

#### Članak SSCI.5.: Pravna valjanost dokumenata i popratnih dokaza izdanih u drugoj državi

1. Ustanove drugih država prihvaćaju dokumente koje je izdala ustanova države, kojima se potvrđuje položaj neke osobe za potrebe primjene Protokola i ovog Priloga te popratne dokaze na temelju kojih su ti dokumenti izdani sve dok ih država u kojoj su izdani ne povuče ili proglasi nevažećima.

2. Ako postoji dvojba o valjanosti dokumenta ili točnosti činjenica na kojima se temelje u njemu sadržani podaci, ustanova države koja zaprimi dokument zahtijeva potrebna razjašnjenja od ustanove koja ga je izdala, a, kada je primjereno, i stavljanje izvan snage tog dokumenta. Ustanova koja je izdala dokument ponovno ispituje razloge za izdavanje dokumenta te ga prema potrebi povlači.

3. U skladu s odredbama stavka 2., ako postoji dvojba o podacima koje je dostavila dotična osoba, valjanosti dokumenta ili popratnih dokaza ili točnosti činjenica na kojima se temelje u njima sadržani podaci, ustanova mjesta boravišta ili privremenog boravka, ako je to moguće, pristupa potrebnoj provjeri tih informacija ili dokumenta na zahtjev nadležne ustanove.

4. Ako dotične ustanove ne postignu dogovor, nadležna tijela mogu sporno pitanje uputiti Posebnom odboru za koordinaciju socijalne sigurnosti najranije mjesec dana nakon datuma na koji je ustanova koja je primila dokument podnijela svoj zahtjev. Posebni odbor za koordinaciju socijalne sigurnosti nastoji pomiriti stavove u roku od šest mjeseci od datuma na koji je pitanje pred njega izneseno.

#### Članak SSCI.6.: Privremena primjena zakonodavstva i privremeno priznavanje prava na naknadu

1. Ako u ovom Prilogu nije predviđeno drukčije, u slučaju razlike u stavovima između ustanova ili tijela dviju ili više država u odnosu na određivanje primjenjivog zakonodavstva, na dotičnu se osobu privremeno primjenjuje zakonodavstvo jedne od tih država, a red prvenstva određuje se kako slijedi:

- (a) zakonodavstvo države u kojoj osoba stvarno obavlja djelatnost zaposlene ili samozaposlene osobe, ako tu djelatnost obavlja samo u jednoj državi;
- (b) zakonodavstvo države boravišta ako dotična osoba obavlja djelatnost zaposlene ili samozaposlene osobe u dvjema državama ili više njih te obavlja dio svoje djelatnosti u državi boravišta, ili ako dotična osoba nije zaposlena niti samozaposlena;
- (c) u svim ostalim slučajevima, zakonodavstvo države čija je primjena prvo zatražena, ako osoba obavlja djelatnost, ili djelatnosti, u dvjema državama ili više njih.

2. U slučaju razlike u stavovima između ustanova ili tijela dviju ili više država o tome koja bi ustanova trebala isplatiti naknade u novcu ili naravi, dotična osoba koja bi, da nema spora, mogla

ostvariti pravo na te naknade, na privremenoj osnovi ima pravo na naknade što ih predviđa zakonodavstvo koje primjenjuje ustanova mjesta boravišta te osobe ili, ako ta osoba nema boravište na državnom području jedne od dotičnih država, na naknade što ih predviđa zakonodavstvo koje primjenjuje ustanova kojoj je zahtjev prvotno podnesen.

3. Ako dotične ustanove ili tijela ne postignu dogovor, stranka može sporno pitanje uputiti Posebnom odboru za koordinaciju socijalne sigurnosti najranije mjesec dana nakon datuma na koji se pojavila razlika u stavovima iz stavaka 1. ili 2. Posebni odbor za koordinaciju socijalne sigurnosti nastoji pomiriti stavove u roku od šest mjeseci od datuma na koji je pitanje pred njega izneseno.

4. Ako se utvrdi da zakonodavstvo države u kojoj je osoba bila privremeno osigurana nije primjenjivo zakonodavstvo ili da ustanova koja je privremeno isplaćivala naknade nije nadležna ustanova, ustanova za koju se utvrdi da je nadležna smatra se takvom s retroaktivnim djelovanjem, kao da razlike u stavovima nije bilo, i to najkasnije počevši od datuma početka privremenog osiguranja ili otkad su dotične naknade prvi put isplaćene na privremenoj osnovi.

5. Ako je potrebno, ustanova za koju se utvrdi da je nadležna i ustanova koja je privremeno isplaćivala novčane naknade ili je privremeno primala uplate doprinosa, rješava financijski položaj dotične osobe u pogledu doprinosa i privremeno isplaćenih novčanih naknada, ovisno o slučaju, u skladu s glavom IV. poglavljem 2. [Povrat nepripadnih naknada, povrat privremenih isplata i doprinosa, prijebroj i pomoć pri povratu] ovog Priloga.

Naknade u naravi što ih je određena ustanova isplatila na privremenoj osnovi u skladu sa stavkom 2. nadoknađuje nadležna ustanova u skladu s glavom IV. [Financijske odredbe] ovog Priloga.

#### Članak SSCI.7.: Privremeni izračun naknada i doprinosa

1. Ako u ovom Prilogu nije predviđeno drukčije, ako osoba ima pravo na naknadu ili obvezu uplate doprinosa u skladu s Protokolom, a nadležna ustanova nema sve podatke o situaciji u drugoj državi koji su potrebni za konačni izračun iznosa te naknade ili doprinosa, ta ustanova na zahtjev dotične osobe priznaje tu naknadu ili izračunava taj doprinos na privremenoj osnovi, ako je to moguće učiniti na temelju podataka koje su toj ustanovi na raspolaganju.

2. Dotična naknada ili doprinos ponovno se izračunavaju nakon što se dotičnoj ustanovi dostave svi potrebni popratni dokazi ili dokumenti.

### POGLAVLJE 3.: OSTALE OPĆE ODREDBE ZA PRIMJENU PROTOKOLA

#### Članak SSCI.8.: Ostali postupci između tijela i ustanova

1. Dvije ili više država ili njihova nadležna tijela mogu se sporazumjeti o postupcima koji nisu predviđeni u ovom Prilogu, pod uvjetom da ti postupci nemaju štetan utjecaj na prava i obveze dotičnih osoba.

2. O svim sporazumima sklopljenima u tu svrhu obavješćuje se Posebni odbor za koordinaciju socijalne sigurnosti te se oni navode u Dodatku SSCI-1. [Provedbene odredbe o bilateralnim sporazumima koji ostaju na snazi i o novim bilateralnim provedbenim sporazumima].

3. Odredbe sadržane u provedbenim sporazumima sklopljenima između dvije ili više država sa svrhom koja je identična ili slična onima iz stavka 2., koji su na snazi dan prije stupanja na snagu ovog Sporazuma, i dalje se primjenjuju u odnosima između tih država, pod uvjetom da su uključeni i u Dodatak SSCI-1. [Provedbene odredbe o bilateralnim sporazumima koji ostaju na snazi i o novim bilateralnim provedbenim sporazumima].

#### Članak SSCI.9.: Sprečavanje preklapanja naknada

Neovisno o ostalim odredbama Protokola, ako se naknade prema zakonodavstvu dviju ili više država uzajamno smanje, suspendiraju ili ukinu svi iznosi koji se ne bi isplatili u slučaju stroge primjene pravila o smanjenju, suspenziji ili ukidanju utvrđenih zakonodavstvom dotične države dijele se brojem naknada koje su predmet smanjenja, suspenzije ili ukidanja.

#### Članak SSCI.10.: Elementi za određivanje boravišta

1. U slučaju razlike u stavovima između ustanova dviju ili više država o određivanju boravišta osobe na koju se Protokol primjenjuje, te ustanove suglasno utvrđuju središte interesa dotične osobe na temelju ukupne ocjene svih dostupnih informacija koje se odnose na relevantne činjenice, a mogu uključivati, ovisno o slučaju:

- (a) trajanje i neprekinutost boravka na državnom području dotičnih država;
- (b) situaciju te osobe, uključujući:
  - (i) narav i posebne značajke djelatnosti koju obavlja, posebno mjesto gdje se ta djelatnost uobičajeno obavlja, stabilnost djelatnosti te trajanje svakog ugovora o radu;
  - (ii) njezino obiteljsko stanje i obiteljske veze;
  - (iii) obavljanje bilo kakve neplaćene djelatnosti;
  - (iv) u slučaju studenta, izvor studentova prihoda;
  - (v) njezine stambene prilike, posebno koliko su trajne;
  - (vi) državu u kojoj se pretpostavlja da osoba ima boravište za potrebe oporezivanja.

2. Ako razmatranje raznih kriterija na temelju relevantnih činjenica navedenih u stavku 1. ne dovede do postizanja sporazuma između dotičnih ustanova, smatra se da su, za potrebe utvrđivanja stvarnog boravišta te osobe, odlučne njezine namjere koje proizlaze iz takvih činjenica i okolnosti, a posebno razlozi koji su je naveli da se preseli.

3. Kad je riječ o studentu koji je otišao u drugu državu radi redovitog studija, ne smatra se da je tijekom trajanja studija središte interesa tog studenta u toj državi, čime se ne dovodi u pitanje mogućnost da se ova pretpostavka ospori.

4. Stavak 3. primjenjuje se *mutatis mutandis* na članove obitelji studenta.

#### Članak SSCI.11.: Zbrajanje razdoblja

1. Za potrebe primjene članka SSC.7. [Zbrajanje razdoblja] Protokola, nadležna ustanova obraća se ustanovama država čije se zakonodavstvo također primjenjivalo na dotičnu osobu zbog utvrđivanja svih razdoblja navršenih na temelju njihovih zakonodavstava.
2. Odnosna razdoblja osiguranja, zaposlenja, samozapošljavanja ili boravišta navršena prema zakonodavstvu jedne države pribrajaju se razdobljima navršenima prema zakonodavstvu svake druge države, u mjeri u kojoj je to potrebno radi primjene članka SSC.7. [Zbrajanje razdoblja] Protokola, pod uvjetom da se ta razdoblja ne preklapaju.
3. Ako se razdoblje osiguranja ili boravišta navršeno u sustavu obveznog osiguranja prema zakonodavstvu jedne države preklapa s razdobljem osiguranja navršenim u sustavu dobrovoljnog osiguranja ili izbornog produljenog osiguranja prema zakonodavstvu druge države, u obzir se uzima samo razdoblje navršeno u sustavu obveznog osiguranja.
4. Ako se razdoblje osiguranja ili boravišta koje se ne smatra ekvivalentnim razdobljem i koje je navršeno prema zakonodavstvu jedne države preklapa s izjednačenim razdobljem na temelju zakonodavstva druge države, u obzir se uzima samo razdoblje koje se ne smatra ekvivalentnim razdobljem.
5. Svako razdoblje koje se smatra ekvivalentnim prema zakonodavstvu dviju ili više država u obzir uzima samo ustanova posljednje države čije se zakonodavstvo obvezno primjenjivalo na dotičnu osobu prije tog razdoblja. U slučaju da se na dotičnu osobu nije obvezno primjenjivalo zakonodavstvo neke države prije tog razdoblja, to razdoblje uzima u obzir ustanova prve države čije se zakonodavstvo obvezno primjenjivalo na dotičnu osobu nakon tog razdoblja.
6. U slučaju da se ne može precizno odrediti vrijeme u kojem su određena razdoblja osiguranja ili boravišta navršena prema zakonodavstvu jedne države, pretpostavlja se da se ta razdoblja ne preklapaju s razdobljima osiguranja ili boravišta navršenim prema zakonodavstvu druge države, a ona se uzimaju u obzir ako je to povoljno za dotičnu osobu i to u mjeri u kojoj se mogu opravdano uzeti u obzir.

#### Članak SSCI.12.: Pravila za preračunavanje razdoblja

1. Ako su razdoblja navršena prema zakonodavstvu države iskazana u jedinicama drukčijima od onih koje predviđa zakonodavstvo države, preračunavanje potrebno radi zbrajanja na temelju članka SSC.7. [Zbrajanje razdoblja] Protokola obavlja se prema sljedećim pravilima:
  - (a) razdoblje koje se upotrebljava kao osnova za preračunavanje je ono koje je iskazala ustanova države prema čijem je zakonodavstvu to razdoblje navršeno;

- (b) u slučaju sustava u kojima su razdoblja iskazana u danima, preračunavanje iz dana u druge jedinice i obratno, kao i preračunavanje između različitih sustava koji se temelje na danima obavlja se u skladu sa sljedećom tablicom:

Sustav koji se temelji na	1 dan odgovara	1 tjedan odgovara	1 mjesec odgovara	1 tromjesečje odgovara	Najveći broj dana u jednoj kalendarskoj godini
5 dana	9 sati	5 dana	22 dana	66 dana	264 dana
6 dana	8 sati	6 dana	26 dana	78 dana	312 dana
7 dana	6 sati	7 dana	30 dana	90 dana	360 dana

- (c) u slučaju sustava u kojima su razdoblja iskazana u jedinicama koje nisu dani:
- (i) tri mjeseca ili 13 tjedana vrijedi kao jedno tromjesečje i obratno;
  - (ii) jedna godina vrijedi kao četiri tromjesečja, 12 mjeseci ili 52 tjedna i obratno;
  - (iii) za preračunavanje tjedana u mjeseci i obratno, tjedni i mjeseci preračunavaju se u dane u skladu s pravilima preračunavanja za sustave koji se temelje na šest dana iz tablice iz točke (b);
- (d) u slučaju razdoblja iskazanih u razlomcima te se brojke preračunavaju u sljedeću manju cijelu jedinicu primjenom pravila utvrđenih u točkama (b) i (c). Ako su godine iskazane u razlomcima, oni se preračunavaju u mjeseci, osim ako se sustav o kojem je riječ temelji na tromjesečjima;
- (e) ako se kao rezultat preračunavanja iz ovog stavka dobije razlomak određene jedinice, kao rezultat preračunavanja na temelju ovog stavka uzima se sljedeća viša cijela jedinica.

2. Ukupan zbroj razdoblja izvršenih tijekom jedne kalendarske godine radi primjene stavka 1. ne smije biti veći od broja dana naznačenih u zadnjem stupcu tablice iz stavka 1. točke (b), 52 tjedna, 12 mjeseci ili četiri tromjesečja.

Ako razdoblja koja se preračunavaju odgovaraju najvećoj godišnjoj vrijednosti razdoblja prema zakonodavstvu države u kojoj su izvršena, primjena stavka 1. ne smije dovesti do toga da u jednoj kalendarskoj godini razdoblja budu kraća od moguće najveće godišnje vrijednosti razdoblja predviđene dotičnim zakonodavstvom.

3. Preračunavanje se obavlja ili samo jednom operacijom koja obuhvaća sva ona razdoblja koja su priopćena u ukupnom iznosu ili za svaku godinu ako su razdoblja priopćena za svaku godinu posebno.

4. Ako ustanova priopći razdoblja iskazana u danima, u isto vrijeme treba navesti temelji li se sustav koji provodi na pet, šest ili sedam dana.

## GLAVA II.: PRIMJENJIVO ZAKONODAVSTVO

Članak SSCI.13.: Pojediniosti koje se odnose na članke SSC.11. [Upućeni radnici] i SSC.12. [Obavljanje djelatnosti u dvije ili više država] Protokola

1. Za potrebe primjene članka SSC.11. [Upućeni radnici] stavka 1. točke (a), „osoba koja obavlja djelatnost zaposlene osoba u jednoj državi za poslodavca koji ondje redovno obavlja svoju djelatnost i koju je taj poslodavac poslao u drugu državu” uključuje osobu koja je zaposlena s namjerom da bude poslana u drugu državu, uz uvjet da se neposredno prije početka zaposlenja dotične osobe na nju već primjenjivalo zakonodavstvo države u kojoj njezin poslodavac ima sjedište.
2. Za potrebe primjene članka SSC.11. [Upućeni radnici] stavka 1. otčke (a) Protokola, riječi „koji ondje redovno obavlja svoju djelatnost” odnose se na poslodavca koji redovno obavlja znatan dio djelatnosti, a ne samo poslove unutarnjeg upravljanja, na području države u kojoj ima sjedište, uzimajući u obzir sve kriterije karakteristične za djelatnost koju obavlja poduzeće o kojem je riječ. Primijenjena mjerila moraju biti prilagođena posebnim značajkama svakog poslodavca i stvarnoj naravi djelatnosti koja se obavlja.
3. Za potrebe primjene članka SSC.11. [Upućeni radnici] stavka 1. točke (b), riječi „koja inače obavlja djelatnost samozaposlene osobe” odnose se na osobu koja uobičajeno obavlja znatan dio djelatnosti na području države u kojoj ta osoba sjedište. Posebno je nužno da je ta osoba svoju djelatnost već neko vrijeme obavljala prije datuma na koji se želi pozvati na odredbe tog članka te da, tijekom svakog razdoblja privremenog obavljanja djelatnosti u drugoj državi, ona u državi u kojoj ima sjedište i dalje ispunjuje uvjete za obavljanje svoje djelatnosti kako bi je mogla nastaviti obavljati po povratku.
4. Za potrebe primjene članka SSC.11. [Upućeni radnici] stavka 1. točke (b), kriterij za određivanje je li djelatnost koju samozaposlena osoba ide obavljati u drugu državu „slična” djelatnosti samozaposlene osoba koju ta osoba inače obavlja jest stvarna narav djelatnosti, a ne naziv određene djelatnosti zaposlene ili samozaposlene osobe koji toj djelatnosti pripisuje druga država.
5. Za potrebe primjene članka SSC.12. [Obavljanje djelatnosti u dvije ili više država] stavaka 1. i 5. Protokola, osoba koja „inače obavlja djelatnost zaposlene osobe u dvije ili više država članica i u Ujedinjenoj Kraljevini odnosno u dvije ili više države članice” odnosi se na osobu koja istodobno, ili naizmjenično, za isto poduzeće ili poslodavca ili više poduzeća ili poslodavaca, obavlja jednu ili više zasebnih djelatnosti u takvim državama.
6. Za potrebe članka SSC.12. [Obavljanje djelatnosti u dvije ili više država] stavaka 1. i 5. Protokola, zaposleni član letačke ili kabinske posade koji obično obavlja usluge opsluživanja putnika i usluge povezane s teretom u dvjema državama ili više njih podliježe zakonodavstvu članice u kojoj se nalazi domaća baza, kako je definirano u članku SSC.1. [Definicije] Protokola.
7. Marginalne se djelatnosti zanemaruju za potrebe određivanja primjenjivog zakonodavstva na temelju članka SSC.12. [Obavljanje djelatnosti u dvije ili više država] Protokola. Članak SSCI.15 [Postupak za primjenu članka SSC.12.] ovog Priloga primjenjuje se na sve slučajeve iz ovog članka.
8. Za potrebe primjene članka SSC.12. [Obavljanje djelatnosti u dvije ili više država] stavaka 2. i 6. Protokola, osoba koja „inače obavlja djelatnost zaposlene osobe u dvije ili više država članica i u Ujedinjenoj Kraljevini odnosno u dvije ili više države članice” odnosi se posebno na osobu koja u takvim državama istodobno ili naizmjenično obavlja jednu ili više zasebnih djelatnosti samozaposlene osobe, bez obzira na vrstu tih djelatnosti.



9. Za potrebe razlikovanja djelatnosti iz stavaka 5. i 8. od situacija opisanih u članku SSC.11. [Upućeni radnici] stavku 1. Protokola, odlučno je trajanje djelatnosti u jednoj ili više država (bilo da je stalne, ad hoc ili privremene naravi). U tu se svrhu obavlja opća ocjena svih relevantnih činjenica, a u slučaju zaposlene osobe to je posebno mjesto rada na način kako je definirano u ugovoru o radu.

10. Za potrebe primjene članka SSC.12. [Obavljanje djelatnosti u dvije ili više država] stavaka 1., 2., 5. i 6. Protokola, „znatan dio djelatnosti zaposlene ili samozaposlene osobe” koja se obavlja u državi znači kvantitativno značajan dio svih djelatnosti zaposlene osobe ili samozaposlene osobe, s time da to ne mora nužno biti glavni dio tih djelatnosti.

11. Kako bi se odredilo obavlja li se znatan dio djelatnosti u državi, u obzir se uzimaju sljedeći okvirni kriteriji:

- (a) u slučaju djelatnosti zaposlenih osoba, radno vrijeme ili naknada za rad; i
- (b) u slučaju djelatnosti samozaposlenih osoba, promet, radno vrijeme, broj pruženih usluga ili dohodak.

Ako je u okviru opće ocjene utvrđeno da je udio u odnosu na prethodno spomenute kriterije manji od 25 %, to je pokazatelj da se u relevantnoj državi ne obavlja znatan dio djelatnosti.

12. Za potrebe primjene članka SSC.12. [Obavljanje djelatnosti u dvije ili više država] stavka 2. točke (b) Protokola, „središte interesa” djelatnosti samozaposlene osobe određuje se uzimajući u obzir sve vidove profesionalnih djelatnosti te osobe, a to je posebno mjesto stalnog i trajnog sjedišta te osobe, uobičajena narav ili trajanje djelatnosti koje se obavljaju, broj pruženih usluga te namjera dotične osobe koja je razvidna iz svih okolnosti.

13. Za određivanje primjenjivog zakonodavstva prema stavcima 10., 11. i 12., dotične ustanove uzimaju u obzir stanje koje se predviđa za sljedećih 12 kalendarskih mjeseci.

14. Ako osoba obavlja djelatnost zaposlene osobe u dvije ili više država za poslodavca koji ima poslovni nastan izvan državnog područja država te ako ta osoba ima boravište u državi u kojoj ne obavlja znatan dio djelatnosti, na nju se primjenjuje zakonodavstvo države boravišta.

Članak SSCI.14.: Postupci za primjenu članka SSC.10. stavka 3. točke (b), članka SSC.10. [Opće odredbe] stavka 4. i članka SSC.11. [Upućeni radnici] Protokola (o pružanju informacija dotičnim ustanovama)

1. Ako člankom SSCI.15. [Postupak za primjenu članka SSC.12.] ovog Priloga nije predviđeno drukčije, ako osoba obavlja djelatnost izvan nadležne države, poslodavac ili, u slučaju osobe ne obavlja djelatnost zaposlene osobe, dotična osoba, o tome obavješćuje nadležnu ustanovu države čije se zakonodavstvo primjenjuje, kad god je to moguće unaprijed. Ta ustanova dotičnoj osobi izdaje potvrdu iz članka SSCI.16. [Prosljeđivanje informacija dotičnim osobama i poslodavcima] stavka 2. ovog Priloga i bez odgode čini dostupnima informacije o zakonodavstvu koje se primjenjuje na tu osobu, prema članku SSC.10. [Opće odredbe] stavku 3. točki (b) ili članku SSC.11. [Upućeni radnici] Protokola, ustanovi koju je imenovalo nadležno tijelo države u kojoj se djelatnost obavlja.

2. Poslodavac u smislu članka SSC.10. [Opća pravila] stavka 4. Protokola koji ima zaposlenika na brodu koji plovi pod zastavom druge države o tome obavješćuje nadležnu ustanovu države čije se zakonodavstvo primjenjuje, kad god je to moguće unaprijed. Ta ustanova bez odgode čini dostupnima informacije o zakonodavstvu koje se primjenjuje na dotičnu osobu, na temelju članka SSC.10. [Opća pravila] stavka 4. Protokola, ustanovi koju je imenovalo nadležno tijelo države pod čijom zastavom plovi plovilo na kojem zaposlenik obavlja djelatnost.

Članak SSCI.15.: Postupak za primjenu članka SSC.12. [Obavljanje djelatnosti u dvije ili više država]  
Protokola

1. Osoba koja obavlja djelatnosti u dvije ili više država li ako se primjenjuje članak SSC.12 stavci 5. ili 6 . [Obavljanje djelatnosti u dvije ili više država], o tome obavješćuje ustanovu koju je odredilo nadležno tijelo države boravišta te osobe.
  2. Određena ustanova mjesta boravišta bez odgode utvrđuje zakonodavstvo koje se primjenjuje na dotičnu osobu, uzimajući u obzir članak SSC.12. [Obavljanje djelatnosti u dvije ili više država] Protokola i članak SSCI.13. [Pojednosti koje se odnose na članke SSC.11. [Upućeni radnici] i SSC.12. [Obavljanje djelatnosti u dvije ili više država]] ovog Priloga. Ta je prva odluka privremene naravi. O svojoj privremenoj odluci ustanova obavješćuje ustanovu imenovanu u svakoj državi u kojoj se djelatnost obavlja.
  3. Privremena odluka o primjenjivom zakonodavstvu predviđena stavkom 2. postaje konačna u roku od dva mjeseca od trenutka kad su ustanove što su ih imenovala nadležna tijela dotične države ili država o njoj obaviještene u skladu sa stavkom 2., osim ako je konačna odluka o zakonodavstvu već donesena na temelju stavka 4. ili ako barem jedna od dotičnih ustanova obavijesti ustanovu imenovanu od strane nadležnog tijela države boravišta do kraja tog dvomjesečnog razdoblja da još uvijek ne može prihvatiti odluku ili da o tome ima drukčiji stav.
  4. Kada je zbog dvojbe o odluci o primjenjivom zakonodavstvu potrebno da ustanove ili tijela dviju ili više država stupe u kontakt, zakonodavstvo koje je primjenjivo na dotičnu osobu se, na zahtjev jedne ili više ustanova određenih od strane nadležnih tijela dotičnih država ili samih nadležnih tijela, određuje sporazumno, uzimajući u obzir članak SSC.12. [Obavljanje djelatnosti u dvije ili više država] Protokola i odgovarajuće odredbe članka SSCI.13. [Pojednosti povezane s člankom SSC.11. [Upućeni radnici] i člankom SSC.12. [Obavljanje djelatnosti u dvije ili više država]] ovog Priloga.
- Ako među dotičnim ustanovama ili nadležnim tijelima postoje razlike u stavovima, one će nastojati postići suglasnost u skladu s prethodno utvrđenim uvjetima, pri čemu se primjenjuje članak SSCI.6. [Privremena primjena zakonodavstva i privremeno priznavanje prava na naknadu] ovog Priloga.
5. Nadležna ustanova države za čije je zakonodavstvo određeno da će se primijeniti, bilo privremeno ili konačno, bez odgode obavješćuje dotičnu osobu.
  6. Ako dotična osoba ne dostavi informacije iz stavka 1., ovaj se članak primjenjuje na inicijativu ustanove koju je imenovalo nadležno tijelo u državi boravišta čim bude obaviještena o situaciji te osobe, moguće posredstvom druge dotične ustanove.

Članak SSCI.16.: Prosljeđivanje informacija dotičnim osobama i poslodavcima

1. Nadležna ustanova države čije zakonodavstvo postane primjenjivo na temelju glave II. [Primjenjivo zakonodavstvo] Protokola obavješćuje dotičnu osobu i, prema potrebi, njezina poslodavca/poslodavce o obvezama utvrđenima tim zakonodavstvom. Pruža im potrebnu pomoć radi ispunjenja formalnosti propisanih tim propisima.
2. Na zahtjev dotične osobe ili poslodavca nadležna ustanova države čije se zakonodavstvo primjenjuje na temelju glave II. [Primjenjivo zakonodavstvo] Protokola dostavlja potvrdu da se to zakonodavstvo primjenjuje i prema potrebi navodi do kojeg se datuma primjenjuje i pod kojim uvjetima.

#### Članak SSCI.17.: Suradnja ustanova

1. Relevantne ustanove priopćuju nadležnoj ustanovi države čije se zakonodavstvo primjenjuje na određenu osobu na temelju glave II. [Primjenjivo zakonodavstvo] Protokola informacije koje su potrebne kako bi se utvrdio datum od kojeg se to zakonodavstvo počinje primjenjivati te doprinosi koje su ta osoba i njezin poslodavac/poslodavci dužni uplaćivati prema tom zakonodavstvu.
2. Nadležna ustanova države čije zakonodavstvo se počinje primjenjivati na određenu osobu na temelju glave II. [Primjenjivo zakonodavstvo] Protokola čini dostupnim informacije o datumu početka primjene tog zakonodavstva ustanovi koju je imenovalo nadležno tijelo države čije se zakonodavstvo posljednje primjenjivalo na tu osobu.

#### Članak SSCI.18.: Suradnja u slučaju sumnje u valjanost izdanih dokumenata u vezi s primjenjivim propisima

1. Ako postoji dvojba u vezi s valjanošću dokumenta kojim se potvrđuje položaj osobe za potrebe primjenjivog zakonodavstva ili točnosti činjenica na kojima se dokument temelji, ustanova države koja zaprimi dokument zahtijeva potrebna pojašnjenja od ustanove koja ga je izdala i, prema potrebi, povlačenje ili ispravak tog dokumenta. Ustanova koja podnosi zahtjev obrazlaže ga i dostavlja odgovarajuću popratnu dokumentaciju zbog koje je podnesen zahtjev.
2. Pri prihvaćanju takvog zahtjeva, ustanova koja je izdala dokument ponovno razmatra razloge za njegovo izdavanje te ga u slučaju uočavanja pogreške povlači ili ispravlja u roku od 30 radnih dana od primitka zahtjeva. Povlačenje ili ispravak imaju retroaktivan učinak. Međutim, ako postoji opasnost od nerazmjernog ishoda, te posebice od gubitka statusa osiguranika tijekom čitava relevantnog razdoblja ili njegova dijela, u dotičnoj državi (dotičnim državama), države razmatraju proporcionalniji aranžman. Ako se na temelju dostupnih dokaza ustanova koja je izdala dokument može uvjeriti da je podnositelj dokumenta počinio prijevaru, bez odgode i s retroaktivnim učinkom povlači ili ispravlja dokument.

## GLAVA III.: POSEBNE ODREDBE O RAZLIČITIM KATEGORIJAMA NAKNADA

### POGLAVLJE 1.: NAKNADE ZA SLUČAJU BOLESTI, NAKNADE ZA MAJČINSTVO I ISTOVJETNE NAKNADE ZA OČINSTVO

#### Članak SSCI.19.: Opće provedbene odredbe

1. Nadležna tijela ili ustanove dužne su se pobrinuti da se osiguranim osobama stave na raspolaganje sve potrebne informacije o postupcima i uvjetima za priznavanje prava na naknade u naravi ako se takve naknade primaju na državnom području države koja nije država nadležne ustanove.
2. Neovisno o članku SSC.6. [Jednako postupanje s naknadama, dohotkom, činjenicama ili događajima] točki (a) Protokola, država može postati nadležna za trošak naknade u skladu s člankom SSC.20. [Podnositelji zahtjeva za mirovinu] Protokola samo ako je osigurana osoba podnijela zahtjev za mirovinu prema zakonodavstvu te države ili ako, u skladu s člancima od SSC.21. [Pravo na naknade u naravi na temelju zakonodavstva države boravišta] do SSC.27. [Doprinosi umirovljenika] Protokola, prima mirovinu prema zakonodavstvu te države.

#### Članak SSCI.20.: Sustav pravila koji se primjenjuje u slučaju postojanja više od jednog sustava pravila u državi boravišta ili privremenog boravka

Ako zakonodavstvo države boravišta ili privremenog boravka obuhvaća više programa osiguranja za slučaj bolesti, majčinstvo i očinstvo za više od jedne kategorije osiguranih osoba, odredbe primjenjive u skladu s člankom SSC.15. [Boravište u državi koja nije nadležna država], člankom SSC.17. [Privremeni boravak izvan nadležne države] stavkom 1., člankom SSC.18 [Putovanje s ciljem ostvarivanja naknade u naravi – odobrenje za odgovarajuće liječenje izvan države boravišta], člankom SSC.20 [Podnositelji zahtjeva za mirovinu], člankom SSC.22. [Slučajevi kada nema prava na naknade u naravi na temelju zakonodavstva države boravišta] i člankom SSC.24. [Boravište članova obitelji u državi različitoj od države boravišta umirovljenika] Protokola jesu odredbe zakonodavstva o općem sustavu za zaposlene osobe.

#### Članak SSCI.21.: Boravište u državi koja nije nadležna država

##### *Postupak i opseg prava*

1. Za potrebe primjene članka SSC.15. [Boravište u državi koja nije nadležna država] Protokola osigurana osoba ili članovi njezine obitelji obvezni su se odmah prijaviti ustanovi mjesta boravišta. Pravo na naknade u naravi u državi boravišta potvrđuje se ispravom koju izdaje nadležna ustanova na zahtjev osigurane osobe ili na zahtjev ustanove mjesta boravišta.
2. Isprava iz stavka 1. vrijedi sve dok nadležna ustanova ne obavijesti ustanovu mjesta boravišta o tome da je opozvana.

Ustanova mjesta boravišta obavješćuje nadležnu ustanovu o svakoj prijavi na temelju stavka 1. te o svakoj promjeni ili opozivu te prijave.

3. Ovaj se članak primjenjuje *mutatis mutandis* na osobe iz članka SSC.20. [Podnositelji zahtjeva za mirovinu], članka SSC.22. [Slučajevi kada nema prava na naknade u naravi na temelju zakonodavstva države boravišta], članka SSC.23. [Mirovine na temelju zakonodavstva jedne ili više država koje nisu država boravišta ako postoji pravo na naknade u naravi u potonjoj državi], članka SSC.24. [Boravište članova obitelji u državi različitoj od države boravišta umirovljenika] Protokola.

### *Nadoknada*

4. Ako osoba ili članovi njezine obitelji:
  - (a) imaju ispravu iz stavka 1.;
  - (b) registrirali su tu ispravu kod ustanove mjesta boravišta u skladu sa stavkom 1.; i
  - (c) osoba ili članovi njezine obitelji ili netko u njezino/njihovo ime platili su naknadu za zdravstveno osiguranje državi boravišta kao dio zahtjeva za dozvolu ulaska, privremenog boravka, rada ili boravišta u toj državi;

ta osoba ili članovi obitelji te osobe mogu od ustanove države boravišta zatražiti nadoknadu plaćene zdravstvene naknade (u cijelosti ili djelomično, ovisno o slučaju).

4. Ako je podnesen zahtjev u skladu sa stavkom 1., ustanova države boravišta taj zahtjev rješava u roku od tri kalendarska mjeseca, počevši od dana primitka zahtjeva, te isplaćuje nadoknadu u skladu s ovim člankom.

5. Ako je razdoblje valjanosti isprave iz stavka 1. kraće od razdoblja za koje je plaćena zdravstvena naknada, nadoknađeni iznos ne smije biti veći od onog dijela zdravstvene naknade koji odgovara razdoblju za koje je isprava izdana.

6. Ako je zdravstvenu naknadu platila druga osoba u ime osobe na koju se primjenjuje ovaj članak, nadoknada se može isplatiti toj drugoj osobi.

### Članak SSCI.22.: Privremeni boravak u nenadležnoj državi

#### *Postupak i opseg prava*

1. Za potrebe primjene članka SSC.17. [Boravak izvan nadležne države] Protokola, osigurana osoba dostavlja pružatelju zdravstvenih usluga u državi privremenog boravka dokument o pravu koji izdaje nadležna ustanova, u kojem je naznačeno da ima pravo na naknadu u naravi. Ako osigurana osoba nema takvu ispravu, ustanova mjesta privremenog boravka, na zahtjev ili prema potrebi, obraća se nadležnoj ustanovi radi njezina pribavljanja.

2. U tom se dokumentu navodi da osigurana osoba ima pravo na naknade u naravi pod uvjetima utvrđenima člankom SSC.17. [Boravak izvan nadležne države] Protokola, uz iste uvjete koji se primjenjuju na osobe osigurane prema zakonodavstvu države privremenog boravka i taj dokument ispunjuje zahtjeve iz Dodatka SSCI.2.

3. Naknade u naravi iz članka SSC.17. [Boravak izvan nadležne države] stavka 1. Protokola odnose se na naknade u naravi koje se isplaćuju u državi privremenog boravka, u skladu s njezinim zakonodavstvom, te koja su nužna s medicinskoga gledišta kako osigurana osoba ne bi bila prisiljena vratiti se u nadležnu državu prije kraja planiranog boravka radi potrebnog liječenja.

#### *Postupak i načini pokrivanja troškova i nadoknade troška naknada u naravi*

4. Ako je osigurana osoba pokrila troškove svih ili dijela naknada u naravi isplaćenih na temelju članka SSC.17. [Boravak izvan nadležne države] Protokola te ako zakonodavstvo koje primjenjuje ustanova mjesta privremenog boravka omogućuje nadoknadu tih troškova osiguranoj osobi, ta osoba može poslati zahtjev za nadoknadu troškova ustanovi mjesta privremenog boravka. U tom će

slučaju ta ustanova osobi izravno nadoknaditi iznos troškova koji odgovara tim naknadama, u granicama i pod uvjetima tarifa za nadoknadu troškova utvrđenih prema njezinu zakonodavstvu.

5. Nije li nadoknada tih troškova zatražena izravno od ustanove mjesta privremenog boravka, nastale će troškove dotičnoj osobi nadoknaditi nadležna ustanova u skladu s tarifama za nadoknadu troškova koje primjenjuje ustanova mjesta privremenog boravka ili iznosima koji bi podlijegali nadoknadi troškova ustanovi mjesta privremenog boravka, da se u dotičnom slučaju primjenjivao članak SSCI.47. [Načela] ovog Priloga.

Ustanova mjesta privremenog boravka dostavlja nadležnoj ustanovi na njezin zahtjev sve potrebne informacije o tim tarifama ili iznosima.

6. Iznimno od stavka 5., nadležna ustanova može obaviti nadoknadu nastalih troškova u granicama i pod uvjetima tarifa za nadoknadu troškova utvrđenih prema njezinu zakonodavstvu, pod uvjetom da je osigurana osoba suglasna da se na nju primjeni ta odredba.

7. Ako zakonodavstvo države privremenog boravka u dotičnom slučaju ne predviđa nadoknadu troškova u skladu sa stavcima 4. i 5., nadležna ustanova može nadoknaditi troškove u granicama i pod uvjetima tarifa za nadoknadu troškova utvrđenih u njezinu zakonodavstvu bez suglasnosti osigurane osobe.

8. Nadoknada troškova osiguranoj osobi ni u kojem se slučaju ne smije premašiti iznos njezinih stvarnih troškova.

9. U slučaju većih rashoda, nadležna ustanova može osiguranoj osobi isplatiti odgovarajući predujam čim joj ta osoba podnese zahtjev za nadoknadu.

#### *Članovi obitelji*

10. Stavci 1. do 9. primjenjuju se mutatis mutandis na članove obitelji osigurane osobe.

#### *Nadoknada za studente*

11. Ako osoba:

- (a) ima važeći dokument o pravu iz Dodatka SSCI-2. koji je izdala nadležna ustanova;
- (b) primljena je na visoko učilište u državi koja nije nadležna država („država studiranja”) kako bi redovito studirala te stekla visokoškolsku kvalifikaciju koju dotična država priznaje, što uključuje diplome, potvrde ili akademske stupnjeve doktora znanosti na visokim učilištima, što može podrazumijevati i pripremni program koji prethodi takvom obrazovanju, u skladu s nacionalnim pravom, ili obvezno osposobljavanje;
- (c) ne obavlja niti je obavljala djelatnost zaposlene ili samozaposlene osobe u državi studiranja tijekom razdoblja na koje se odnosi zdravstvena naknada; i
- (d) ta osoba, ili netko u njezino ime, platila je zdravstvenu naknadu državi u kojoj je studirala kao dio zahtjeva za dozvolu ulaska, privremenog boravka ili boravišta u svrhu redovnog studiranja u toj državi;

ta osoba može od ustanove države studiranja zatražiti nadoknadu plaćene zdravstvene naknade (u cijelosti ili djelomično, ovisno o slučaju).

12. Ako je podnesen zahtjev u skladu sa stavkom 11., ustanova države studiranja taj zahtjev obrađuje i rješava u razumnom roku, najkasnije šest kalendarskih mjeseci od dana primitka zahtjeva, te isplaćuje nadoknadu u skladu s ovim člankom.
13. Ako je razdoblje valjanosti dokumenta o pravu iz stavka 11. točke (a) kraće od razdoblja za koje je plaćena zdravstvena naknada, nadoknađeni iznos ne smije biti veći od onog dijela zdravstvene naknade koji odgovara razdoblju za koje je dokument izdan.
14. Ako je zdravstvenu naknadu platila druga osoba u ime osobe na koju se primjenjuje ovaj članak, nadoknada se može isplatiti toj drugoj osobi.
15. Stavci od 11. do 14. primjenjuju se *mutatis mutandis* na članove obitelji te osobe.
16. Ovaj članak stupa na snagu 12 mjeseci od dana stupanja na snagu ovog Sporazuma.
17. Osoba koja ispunjuje uvjete iz stavka 11. u razdoblju između stupanja na snagu ovog Sporazuma i datuma navedenog u stavku 16. može, nakon stupanja na snagu ovog članka, podnijeti zahtjev za nadoknadu u skladu sa stavkom 11. za to razdoblje.
18. Odstupajući od članka SSC.5 [Jednako postupanje] stavka 1., država studiranja može odrediti pristojbe u skladu sa svojim nacionalnim pravom za naknade u naravi koja ne ispunjuju kriterije iz članka SSC.17. [Privremeni boravak izvan nadležne države] stavka 1. točke (a) i koja se isplaćuju osobi za koju je isplaćen povrat troškova tijekom njezina boravka za razdoblje na koje se naknada odnosi.

#### Članak SSCI.23.: Planirano liječenje

##### *Postupak izdavanja dopusnica*

1. Za potrebe primjene članka SSC.18. [Putovanje s ciljem ostvarivanja naknade u naravi – odobrenje za odgovarajuće liječenje izvan države boravišta] stavka 1. Protokola, osigurana osoba dostavlja ispravu koju je izdala nadležna ustanova ustanovi mjesta privremenog boravka. Za potrebe ovog članka, nadležna ustanova znači ustanova koja snosi trošak planiranog liječenja; u slučajevima iz članka SSC.18. [Putovanje s ciljem ostvarivanja naknade u naravi – odobrenje za odgovarajuće liječenje izvan države boravišta] stavka 4. i članka SSC.25. [Privremeni boravak umirovljenika ili članova njegove obitelji u državi koja nije država njihova boravišta – privremeni boravak u nadležnoj državi – odobrenje za odgovarajuće liječenje izvan države boravišta] stavka 5. Protokola, u kojima se troškovi naknada u naravi pruženi u državi boravišta nadoknađuju u fiksnom iznosu, nadležna ustanova znači ustanova mjesta boravišta.
2. Ako osigurana osoba nema boravište u nadležnoj državi, odobrenje traži od ustanove mjesta boravišta koja ga bez odgode prosljeđuje nadležnoj ustanovi.

U tom slučaju ustanova mjesta boravišta izjavom potvrđuje da su u državi boravišta ispunjeni uvjeti utvrđeni u drugoj rečenici članka SSC.18. [Putovanje s ciljem ostvarivanja naknade u naravi – odobrenje za odgovarajuće liječenje izvan države boravišta] stavka 2. Protokola.

Nadležna ustanova može uskratiti izdavanje zatraženog odobrenja samo ako, prema ocjeni ustanove mjesta boravišta, u državi boravišta osigurane osobe nisu ispunjeni uvjeti utvrđeni u drugoj rečenici članka SSC.18. [Putovanje s ciljem ostvarivanja naknade u naravi – odobrenje za odgovarajuće liječenje izvan države boravišta] stavka 2. Protokola ili ako se i u samoj nadležnoj državi može dobiti ista zdravstvena zaštita u medicinski opravdanom roku, uzimajući u obzir trenutačno zdravstveno stanje i vjerojatni tijek bolesti dotične osobe.

Nadležna ustanova o svojoj odluci obavješćuje ustanovu mjesta boravišta.

Ako se u rokovima utvrđenima nacionalnim zakonodavstvom ne dobije odgovor, smatra se da je nadležna ustanova izdala odobrenje.

3. Ako je osiguranoj osobi koja nema boravište u nadležnoj stranci hitno potrebno liječenje od životne važnosti, a odobrenje se ne može uskratiti na temelju članka SSC.18. [Putovanje s ciljem ostvarivanja naknade u naravi – odobrenje za odgovarajuće liječenje izvan države boravišta] stavka 2. Protokola, odobrenje izdaje ustanova mjesta boravišta u ime nadležne ustanove, koju ustanova mjesta boravišta odmah obavješćuje o tome.

Nadležna ustanova prihvaća nalaz i mogućnosti liječenja što su ih u smislu potrebnog hitnog liječenja od životne važnosti predložili liječnici koje je ovlastila ustanova mjesta boravišta koja izdaje odobrenje.

4. Nadležna ustanova zadržava pravo da, u svako doba tijekom postupka izdavanja odobrenja, osiguranu osobu uputi na pregled kod liječnika po vlastitu izboru u stranci boravišta ili privremenog boravka.

5. Ne dovodeći u pitanje odluke o odobrenje, ustanova mjesta privremenog boravka obavješćuje nadležnu ustanovu ako je s medicinskoga gledišta primjereno dodatno liječenje u odnosu na ono koje je obuhvaćeno postojećim odobrenjem.

*Pokrivanje troškova naknada u naravi koje je imala osigurana osoba*

6. Ne dovodeći u pitanje stavak 7., članak SSCI.22. [Privremeni boravak u državi koja nije nadležna država] stavci 4. i 5. ovog Priloga primjenjuje se *mutatis mutandis*.

7. Ako je osigurana osoba sama pokrila sve ili dio troškova odobrenog liječenja, a troškovi koje je nadležna ustanova obvezna nadoknaditi ustanovi mjesta privremenog boravka ili osiguranoj osobi u skladu sa stavkom 6. (stvarni trošak) su niži od troškova koje je trebala preuzeti za isto liječenje u nadležnoj državi (teoretski trošak), nadležna ustanova na zahtjev nadoknađuje trošak liječenja koji je imala osigurana osoba do iznosa za koji teoretski trošak premašuje stvarni trošak. Međutim, nadoknađeni iznos ne može biti veći od troškova što ih je osigurana osoba stvarno imala, a može se uzeti u obzir i iznos što bi ga osigurana osoba trebala platiti da su usluge liječenja pružene u nadležnoj državi.

*Pokrivanje troškova puta i privremenog boravka u okviru planiranog liječenja*

8. Ako nacionalno zakonodavstvo nadležne ustanove predviđa nadoknadu troškova puta i privremenog boravka koji su nerazdvojivi od liječenja osigurane osobe, te troškove za dotičnu osobu, a ako je potrebno i za osobu koja mora biti u njezinoj pratnji, preuzima ta ustanova kad se izda odobrenje u slučaju liječenja u drugoj državi.

*Članovi obitelji*

9. Stavci od 1. do 8. primjenjuju se *mutatis mutandis* na članove obitelji osigurane osobe.

Članak SSCI.24.: Novčane naknade za nesposobnost za rad u slučaju boravišta ili privremenog boravka u državi koja nije nadležna država

*Postupak koji treba slijediti osigurana osoba*



1. Ako zakonodavstvo nadležne države propisuje da je osigurana osoba obvezna dostaviti potvrdu da bi stekla pravo na novčanu naknadu za nesposobnost za rad na temelju članka SSC.19. [Novčane naknade] stavka 1. Protokola, osigurana osoba traži od liječnika u državi boravišta koji je utvrdio njezino zdravstveno stanje da potvrdi njezinu nesposobnost za rad i vjerojatno trajanje te nesposobnosti.

2. Osigurana osoba šalje potvrdu nadležnoj ustanovi u roku utvrđenom zakonodavstvom nadležne države.

3. Ako liječnici koji pružaju usluge liječenja u državi boravišta ne izdaju potvrde o nesposobnosti za rad, a takve su potvrde potrebne prema zakonodavstvu nadležne države, dotična osoba obraća se izravno ustanovi mjesta boravišta. Ta ustanova odmah poduzima radnje kako bi se obavila medicinska ocjena nesposobnosti te osobe za rad te kako bi se sastavila potvrda iz stavka 1. Potvrda se odmah prosljeđuje nadležnoj ustanovi.

4. Prosljeđivanje dokumenta iz stavaka 1., 2. i 3. ne oslobađa osiguranu osobu od ispunjenja obveza predviđenih primjenjivim zakonodavstvom, posebno u pogledu njezina poslodavca. Ako je to primjereno, poslodavac ili nadležna ustanova mogu pozvati zaposlenika da sudjeluje u aktivnostima s ciljem poticanja i podupiranja svog povratka na posao.

#### *Postupak koji treba slijediti ustanova države boravišta*

5. Na zahtjev nadležne ustanove, ustanova mjesta boravišta obavlja sve potrebne administrativne provjere ili liječničke preglede dotične osobe u skladu sa zakonodavstvom koje primjenjuje ustanova mjesta boravišta. Izvješće liječnika koji je obavio pregled, posebno u odnosu na vjerojatno trajanje nesposobnosti za rad, ustanova mjesta boravišta bez odgode prosljeđuje nadležnoj ustanovi.

#### *Postupak koji treba slijediti nadležna ustanova*

6. Nadležna ustanova zadržava pravo uputiti osiguranu osobu na pregled kod liječnika po vlastitu izboru.

7. Ne dovodeći u pitanje drugu rečenicu članka SSC.19. [Novčane naknade] stavka 1. Protokola, nadležna ustanova isplaćuje novčane naknade dotičnoj osobi te, prema potrebi, o tome obavješćuje ustanovu mjesta boravišta.

8. Za potrebe primjene članka SSC.19. [Novčane naknade] stavka 1. Protokola, podaci iz potvrde o nesposobnosti za rad osigurane osobe sastavljene u drugoj državi na temelju medicinskih nalaza liječnika ili ustanove koja je obavila pregled, imaju istu pravnu valjanost kao i potvrda sastavljena u nadležnoj državi.

9. Ako nadležna ustanova odbije novčanu naknadu, svoju odluku priopćuje osiguranoj osobi i u isto vrijeme ustanovi mjesta boravišta.

#### *Postupak u slučaju privremenog boravka u državi koja nije nadležna država*

10. Stavci 1. do 9. primjenjuju se mutatis mutandis ako osigurana osoba ima privremeni boravak u državi koja nije nadležna država.

#### Članak SSCI.25.: Doprinosi umirovljenika

Ako osoba prima mirovinu od više država, iznos doprinosa oduzetih od svih isplaćenih mirovina ni pod kojim okolnostima ne smije biti viši od iznosa oduzetog u odnosu na osobu koja prima isti iznos mirovine od nadležne države.

#### Članak SSCI.26.: Posebne provedbene mjere

1. Ako je osoba ili skupina osoba na zahtjev izuzeta iz obveznog osiguranja za slučaj bolesti pa ta osoba samim time nije obuhvaćena sustavom osiguranja za slučaj bolesti na koji se primjenjuje Protokol, ustanova druge države ne postaje isključivo po osnovi tog izuzeća nadležna za pokrivanje troškova naknada u naravi ili novčanih naknada isplaćenih tim osobama ili članovima njihovih obitelji na temelju glave III. [Naknade za slučaj bolesti, naknade za majčinstvo i istovjetne naknade za očinstvo] poglavlja I. Protokola.

2. Ako osobe iz stavka 1. i članovi njihovih obitelji imaju boravište u državi u kojoj pravo na naknade u naravi ne podliježe uvjetima osiguranja ili djelatnosti zaposlene ili samozaposlene osobe, obvezni su platiti pune troškove naknade u naravi koje su im isplaćene u zemlji njihova boravišta.

#### POGLAVLJE 2.: NAKNADE POVEZANE S OZLJEDAMA NA RADU I PROFESIONALNIM BOLESTIMA

Članak SSCI.27.: Pravo na naknade u naravi i novčane naknade u slučaju boravišta ili privremenog boravka u državi koja nije nadležna država

1. Za potrebe primjene članka SSC.31. [Pravo na naknade u naravi i novčane naknade] Protokola, postupci utvrđeni u člancima od SSCI.21. [Privremeni boravak u državi koja nije nadležna država] do SSCI.24. [Novčane naknade za nesposobnost za rad u slučaju privremenog boravka ili boravišta u državi koja nije nadležna država] ovog Priloga primjenjuju se *mutatis mutandis*.

2. Ako ustanova države boravišta ili privremenog boravka isplaćuje posebne naknade u naravi u vezi s ozljedama na radu i profesionalnim bolestima prema nacionalnome zakonodavstvu države boravišta ili privremenog boravka, ona o tome bez odgode obavješćuje nadležnu ustanovu.

Članak SSCI.28.: Postupak u slučaju ozljede na radu koja se dogodi ili profesionalne bolesti koja nastupi u državi koja nije nadležna država

1. Ako se ozljeda na radu dogodi ili se profesionalna bolest prvi put dijagnosticira u državi koja nije nadležna država, prijava ozljede na radu ili profesionalne bolesti ili obavješćivanje o njima, ako je takva obveza predviđena nacionalnim zakonodavstvom, obavljaju se u skladu sa zakonodavstvom nadležne države, ne dovodeći u pitanje, kad je to primjereno, druge primjenjive pravne odredbe koje su na snazi u državi u kojoj je ozljeda na radu nastala ili u kojoj je prvi put postavljena dijagnoza profesionalne bolesti, a koje se i nadalje primjenjuju u takvim slučajevima. Prijava ili obavijest upućuje se nadležnoj ustanovi.

2. Ustanova države na čijem je državnom području ozljeda na radu nastala ili u kojoj je profesionalna bolest prvi put dijagnosticirana dostavlja nadležnoj ustanovi liječničke potvrde sastavljene na državnom području te države.

3. Ako je zbog ozljede koja je nastala na putu na posao ili s posla na državnom području države koja nije nadležna država potrebno provesti istragu na državnom području prve države kako bi se utvrdila moguća prava na relevantne naknade, nadležna ustanova može imenovati osobu za te potrebe, o čemu obavješćuje tijela te države. Ustanove međusobno surađuju kako bi ocijenile sve relevantne informacije i proučile izvješća i sve druge dokumente koji se odnose na ozljedu.

4. Nakon liječenja se, na zahtjev nadležne ustanove, šalje iscrpno izvješće u prilogu kojega se dostavljaju liječničke potvrde o trajnim posljedicama ozljede ili bolesti, a posebno o trenutnom stanju ozlijeđene osobe te o oporavku od ozljeda ili njihovoj stabilizaciji. Odgovarajuće pristojbe plaća ustanova mjesta boravišta ili privremenog boravka, ovisno o slučaju, prema tarifi koju primjenjuje ta ustanova, a na teret nadležne ustanove.

5. Na zahtjev ustanove mjesta boravišta ili privremenog boravka, ovisno o slučaju, nadležna ustanova obavješćuje tu ustanovu o odluci kojom se utvrđuje datum oporavka od ozljeda ili njihove stabilizacije te, kad je to primjereno, o odluci o priznanju prava na mirovinu.

#### Članak SSCI.29.: Sporovi o profesionalnoj naravi ozljede ili bolesti

1. Ako nadležna ustanova ospori primjenu zakonodavstva koje se odnosi na ozljede na radu ili profesionalne bolesti na temelju članka SSC.31. [Pravo na naknade u naravi i novčane naknade] stavka 2. Protokola, ona o tome bez odgode obavješćuje ustanovu mjesta boravišta ili privremenog boravka koja je pružila naknade u naravi, koje će se potom smatrati naknadama iz osiguranja za slučaj bolesti.

2. Kad se o tom pitanju donese konačna odluka, nadležna ustanova obvezna je bez odgode obavijestiti ustanovu mjesta boravišta ili privremenog boravka koja je isplatila naknade u naravi.

Ako ozljeda na radu ili profesionalna bolest nije utvrđena, naknade u naravi nastavljaju se isplaćivati kao naknade za bolest, ako dotična osoba na njih ima pravo.

Ako je ozljeda na radu ili profesionalna bolest utvrđena, naknade u naravi za bolest koje su isplaćene dotičnoj osobi smatraju se naknadama za ozljedu na radu ili profesionalnu bolest od datuma na koji je nastala ozljeda na radu ili je prvi put dijagnosticirana profesionalna bolest.

3. Članak SSCI.6. [Privremena primjena zakonodavstva i privremeno priznavanje prava na naknadu] stavka 5. drugi podstavak ovog Priloga primjenjuje se *mutatis mutandis*.

#### Članak SSCI.30.: Postupak u slučaju izloženosti riziku od profesionalne bolesti u dvije više država

1. U slučaju iz članka SSC.33. [Naknade za profesionalne bolesti ako je osoba koja boluje od takve bolesti bila izložena istom riziku u više država] Protokola, prijava profesionalne bolesti ili obavijest o njoj šalje se ustanovi nadležnoj za profesionalne bolesti u državi prema čijemu je zakonodavstvu dotična osoba obavljala djelatnost koja je mogla prouzročiti tu bolest.

Ako ustanova kojoj je poslana prijava ili obavijest utvrdi da se djelatnost koja je mogla prouzročiti profesionalnu bolest o kojoj je riječ posljednji put obavljala prema zakonodavstvu neke druge države, prijavu ili obavijest i sve popratne potvrde šalje odgovarajućoj ustanovi u toj državi.

2. Ako ustanova posljednje države prema čijemu je zakonodavstvu dotična osoba obavljala djelatnost koja je mogla prouzročiti profesionalnu bolest o kojoj je riječ, utvrdi da ta osoba ili nadživjele osobe ne ispunjuju uvjete iz tog zakonodavstva, među ostalim i zbog toga što dotična osoba u toj državi nikada nije obavljala djelatnost koja je prouzročila profesionalnu bolest ili zbog toga što ta država ne priznaje profesionalnu narav bolesti, ta ustanova bez odgode prosljeđuje prijavu ili obavijest i sve popratne potvrde, uključujući i nalaze i izvješća o liječničkim pregledima koje je obavila prva ustanova, ustanovi države prema čijemu je zakonodavstvu dotična osoba prethodno obavljala djelatnost koja je mogla prouzročiti profesionalnu bolest o kojoj je riječ.

3. Ako je to potrebno, ustanove ponavljaju postupak opisan u stavku 2. sve dok se ne utvrdi odgovarajuća ustanova u državi prema čijemu je zakonodavstvu dotična osoba prvi put obavljala djelatnost koja je mogla prouzročiti profesionalnu bolest o kojoj je riječ.

#### Članak SSCI.31.: Razmjena informacija među ustanovama i predujmovi u slučaju žalbe protiv odluke o odbijanju zahtjeva

1. U slučaju žalbe protiv odluke o odbijanju zahtjeva koju je donijela ustanova jedne od država prema čijem je zakonodavstvu dotična osoba obavljala djelatnost koja je mogla prouzročiti profesionalnu bolest o kojoj je riječ, ta ustanova obavješćuje ustanovu kojoj je poslana prijava ili obavijest u skladu s postupkom predviđenim u članku SSCI.30. [Postupak u slučaju izloženosti riziku od profesionalne bolesti u dvije više država] stavku 2. ovog Priloga, a naknadno je obavješćuje i o konačnoj odluci koja se donese.

2. Ako je osoba stekla pravo na naknade prema zakonodavstvu koje primjenjuje ustanova kojoj je poslana prijava ili obavijest, ta ustanova predujmljuje naknade u iznosu koji se, ako je primjereno, određuje nakon savjetovanja s ustanovom koja je donijela odluku protiv koje je podnesena žalba, tako da se izbjegne preplata. Potonja ustanova nadoknađuje predujmove ako se, po žalbi, utvrdi da je dužna isplatiti te naknade. Taj će se iznos potom oduzeti od ukupnog iznosa naknada koja pripadaju dotičnoj osobi, u skladu s postupkom predviđenim u člancima SSCI.56. [Nepripadno primljene naknade] i SSCI.57. [Privremeno isplaćene novčane naknade ili doprinosi] ovog Priloga.

3. Članak SSCI.6. [Privremena primjena zakonodavstva i privremeno priznavanje prava na naknadu] stavka 5. drugi podstavak ovog Priloga primjenjuje se *mutatis mutandis*.

#### Članak SSCI.32.: Pogoršanje profesionalne bolesti

U slučajevima na koje se primjenjuje članak SSC.34. [Pogoršanje profesionalne bolesti] Protokola, podnositelj zahtjeva mora ustanovi države, od koje traži da mu se prizna pravo na naknade, dostaviti podatke koji se odnose na prethodno priznate naknade za profesionalnu bolest o kojoj je riječ. Ta se ustanova može obratiti bilo kojoj drugoj ustanovi koja je prethodno bila nadležna kako bi pribavila informacije koje smatra potrebnima.

#### Članak SSCI.33.: Ocjena stupnja nesposobnosti u slučaju ozljeda na radu koje su nastale ili profesionalnih bolesti koje su nastupile prethodno ili naknadno

Ako je prethodna ili naknadna nesposobnost za rad nastala kao posljedica ozljede koja je nastala dok se na dotičnu osobu primjenjivalo zakonodavstvo države koja ne pravi razliku u odnosu na način nastanka nesposobnosti za rad, nadležna ustanova ili tijelo koje je imenovalo nadležno tijelo dotične države o kojoj je riječ:

- (a) na zahtjev nadležne ustanove druge države, dostavlja informacije o stupnju prethodne ili naknadne nesposobnosti za rad te, ako je moguće, informacije koje joj omogućuju utvrditi je li nesposobnost posljedica ozljede na radu u smislu zakonodavstva koje primjenjuje ustanova u toj drugoj državi;
- (b) prilikom utvrđivanja prava na naknade i određivanja iznosa naknada uzima u obzir stupanj nesposobnosti koja je nastala kao posljedica tih prethodnih ili naknadnih slučajeva, u skladu s primjenjivim zakonodavstvom.

#### Članak SSCI.34.: Podnošenje i ispitivanje zahtjeva za mirovine ili dodatne doplatke

Da bi mogla primiti mirovinu ili dodatni doplatak prema zakonodavstvu jedne države, dotična osoba ili nadživjele osobe koji imaju boravište na državnom području druge države podnose zahtjev, ovisno o slučaju, nadležnoj ustanovi ili ustanovi mjesta boravišta, koja ga šalje nadležnoj ustanovi.

Zahtjev sadržava informacije propisane zakonodavstvom koje primjenjuje nadležna ustanova.

### POGLAVLJE 3.: POSMRTNA PRIPOMOĆ

#### Članak SSCI.35.: Podnošenje zahtjeva za posmrtnu pripomoć

Za potrebe primjene članka SSC.37. [Pravo na pripomoć ako smrt nastupi u državi koja nije nadležna] i SSC.38. [Naknade u slučaju smrti umirovljenika] Protokola, zahtjev za posmrtnu pripomoć šalje se nadležnoj ustanovi ili ustanovi mjesta boravišta podnositelja zahtjeva, koja ga šalje nadležnoj ustanovi.

Zahtjev sadržava informacije propisane zakonodavstvom koje primjenjuje nadležna ustanova.

## POGLAVLJE 4.: NAKNADE ZA INVALIDITET I STAROSNE I IOBITELJSKE MIROVINE

### Članak SSCI.36.: Dodatne odredbe o izračunu naknada

1. Za potrebe izračuna teoretskog i stvarnog iznosa naknada u skladu s člankom SSC.47. [Isplata naknada] stavkom 1. točkom (b) Protokola, primjenjuju se pravila predviđena člankom SSCI.11. [Zbrajanje razdoblja] stavcima 3., 4., 5. i 6. ovog Priloga.
2. Ako razdoblja dobrovoljnog ili izbornog produljenog osiguranja nisu uzeta u obzir na temelju članka SSC.11. [Zbrajanje razdoblja] stavka 3. ovog Priloga, ustanova države prema čijem su zakonodavstvu ta razdoblja navršena određuje na temelju tih razdoblja iznos prema odredbama primjenjivog zakonodavstva. Stvarni iznos naknade, izračunat u skladu s člankom SSC.47. [Isplata naknada] stavkom 1. točkom (b) Protokola, uvećava se za iznos određen na temelju razdoblja dobrovoljnog ili produljenog osiguranja po izboru.
3. Ustanova svake države određuje, prema zakonodavstvu koje primjenjuje, iznos koji pripada na ime razdoblja dobrovoljnog ili izbornog produljenog osiguranja koji, prema članku SSC.48. [Pravila za sprečavanje preklapanja] stavku 3. točki (c) Protokola, ne podliježe pravilima druge države koja se odnose na ukidanje, smanjenje ili suspenziju.

Ako zakonodavstvo koje nadležna ustanova primjenjuje toj ustanovi ne omogućuje taj iznos odrediti neposredno, zbog toga što zakonodavstvo pripisuje razdobljima osiguranja drukčije vrijednosti, može se utvrditi zamišljeni iznos. Posebni odbor za koordinaciju socijalne sigurnosti utvrđuje detaljna pravila za utvrđivanje tog fiktivnog iznosa.

### Članak SSCI.37.: Zahtjev za naknade

#### A. Podnošenje zahtjeva za starosne i obiteljske mirovine

1. Podnositelj zahtjeva podnosi zahtjev ustanovi u mjestu svog boravišta ili ustanovi posljednje države čije se zakonodavstvo primjenjivalo. Ako se na dotičnu osobu ni u jednom trenutku nije primjenjivalo zakonodavstvo koje primjenjuje ustanova mjesta boravišta, ta ustanova zahtjev prosljeđuje ustanovi posljednje države čije se zakonodavstvo primjenjivalo.
2. Datum podnošenja zahtjeva važi za sve uključene ustanove.
3. Iznimno od stavka 2., ako podnositelj zahtjeva, unatoč tome što je to od njega zatraženo, ne priopći činjenicu da je bio zaposlen ili da je imao boravište u drugoj državi, kao datum podnošenja zahtjeva ustanovi koja primjenjuje zakonodavstvo o kojem je riječ smatra se datum na koji je podnositelj zahtjeva dopunio svoj izvorni zahtjev ili podnio novi zahtjev za razdoblja zaposlenja i/ili boravišta u državi koja nedostaju, ako to nije u suprotnosti s povoljnijim odredbama tog zakonodavstva.

### Članak SSCI.38.: Potvrde i informacije koje podnositelj zahtjeva dostavlja uz zahtjev

1. Podnositelj zahtjeva podnosi zahtjev u skladu s odredbama zakonodavstva koje primjenjuje ustanova iz članka SSCI.37. [Zahtjevi za naknade] stavka 1. ovog Priloga i prilaže popratne dokumente propisane tim zakonodavstvom. Podnositelj zahtjeva posebno dostavlja sve raspoložive relevantne informacije i popratne isprave koje se odnose na razdoblja osiguranja (ustanove, identifikacijski brojevi), zaposlenja (poslodavci) ili samozaposlenja (narav i mjesto djelatnosti) te boravišta (adrese), a koja su eventualno navršena na temelju drugog zakonodavstva, uz naznaku trajanja tih razdoblja.

2. Ako podnositelj zahtjeva, u skladu s člankom SSC.45. [Opće odredbe] stavkom 1. Protokola, zatraži odgodu ostvarivanja prava na starosne naknade prema zakonodavstvu jedne ili više država, to mora navesti u svojem zahtjevu i naznačiti prema kojem se zakonodavstvu odgoda traži. Da bi podnositelju zahtjeva omogućile ostvariti to pravo, dotične ustanove, na zahtjev podnositelja zahtjeva, priopćuju podnositelju sve informacije koje imaju na raspolaganju kako bi podnositelj zahtjeva mogao ocijeniti posljedice istovremenog ili naknadnog priznanja naknada za koja bi mogao podnijeti zahtjev.

3. Ako podnositelj zahtjeva povuče zahtjev za naknade predviđene zakonodavstvom određene države, to se povlačenje ne smatra istovremenim povlačenjem zahtjeva za naknade prema zakonodavstvu neke druge države.

#### Članak SSCI.39.: Ispitivanje zahtjeva dotične ustanove

##### *Ustanova za kontakt*

1. Ustanova kojoj se zahtjev za naknade podnosi ili prosljeđuje u skladu s člankom SSCI.37. [Zahtjev za naknade] stavkom 1. ovog Priloga u daljnjem se tekstu naziva „ustanova za kontakt”. Ustanova mjesta boravišta ne naziva se ustanovom za kontakt ako se na dotičnu osobu ni u jednom trenutku nije primjenjivalo zakonodavstvo koje ta ustanova primjenjuje.

Osim ispitivanja zahtjeva za naknade prema primjenjivom zakonodavstvu, ta ustanova, u svojstvu ustanove za kontakt, potiče razmjenu podataka, obavješćivanje o odlukama i radnjama potrebnim za ispitivanje zahtjeva od strane dotičnih ustanova te podnositelju zahtjeva na zahtjev dostavlja sve informacije koje su za to ispitivanje bitne s aspekta istrage pokrenute na temelju Protokola i obavješćuje podnositelja zahtjeva o njegovu tijeku.

##### *Ispitivanje zahtjeva za starosne i obiteljske mirovine*

2. Ustanova za kontakt bez odgode šalje zahtjeve za naknade i sve dokumente koje ima na raspolaganju, a ako je to slučaj i relevantne dokumente koje je dostavio podnositelj zahtjeva, svim dotičnim ustanovama kako bi one mogle sve istovremeno započeti ispitivati zahtjev. Ustanova za kontakt obavješćuje ostale ustanove o razdobljima osiguranja ili boravišta na koje se primjenjuje njezino zakonodavstvo. Naznačuje i koje je dokumente potrebno dostaviti naknadno te što je prije moguće dopunjuje zahtjev.

3. Svaka od dotičnih ustanova obavješćuje ustanovu za kontakt i ostale dotične ustanove, što je prije moguće, o razdobljima osiguranja ili boravišta prema njihovu zakonodavstvu.

4. Svaka od dotičnih ustanova izračunava iznos naknada u skladu s člankom SSC.47. [Isplata naknada] Protokola te ustanovi za kontakt i ostalim dotičnim ustanovama priopćuje svoju odluku, iznos pripadajućih naknada i sve informacije potrebne u smislu članka od SSC.48. [Pravila za sprečavanje preklapanja] do SSC.50. [Preklapanje naknada različite vrste] Protokola.

5. Ako ustanova, na temelju informacija iz stavaka 2. i 3. ovog članka, utvrdi da se može primijeniti članak SSC.52. [Razdoblja osiguranja ili boravišta kraća od godinu dana] stavak 2. ili stavak 3. Protokola, obavješćuje o tome ustanovu za kontakt i ostale uključene ustanove.

#### Članak SSCI.40.: Priopćavanje odluka podnositelju zahtjeva

1. Svaka ustanova priopćuje podnositelju zahtjeva odluku koju je donijela u skladu s primjenjivim zakonodavstvom. U svakoj se odluci navode pravni lijekovi i rokovi za podnošenje žalbe. Nakon što se ustanovi za kontakt priopće sve odluke koje je donijela svaka od ustanova, ona

podnositelju zahtjeva i ostalim uključenim ustanovama šalje sažetak tih odluka. Ogladni sažetak sastavlja Posebni odbor za koordinaciju socijalne sigurnosti. Sažetak se podnositelju zahtjeva šalje na jeziku ustanove ili, na zahtjev podnositelja zahtjeva, na bilo kojem jeziku po njegovu izboru, uključujući engleski, koji je priznat kao službeni jezik Unije.

2. Ako se nakon što je primio sažetak, podnositelju zahtjeva čini da odluke koje su donijele dvije ili više ustanova u interakciji mogu imati negativan učinak na njegova prava, podnositelj zahtjeva ima pravo na reviziju odluka od strane dotičnih ustanova u rokovima utvrđenima odgovarajućim nacionalnim zakonodavstvom. Rokovi počinju teći na datum primitka sažetka. Podnositelja zahtjeva pisano se obavješćuje o ishodu revizije.

#### Članak SSCI.41.: Utvrđivanje stupnja invaliditeta

Svaka ustanova, u skladu sa svojim zakonodavstvom, ima mogućnost uputiti podnositelja zahtjeva na pregled kod liječnika ili drugog stručnjaka po vlastitu izboru radi utvrđivanja stupnja invaliditeta. Međutim, ustanova države uzima u obzir dokumente, liječnička izvješća i administrativne informacije koje je prikupila ustanova bilo koje druge države kao da su sastavljeni na njezinu državnom području.

#### Članak SSCI.42.: Privremene isplate i predujmovi naknada

1. Neovisno o članku SSCI.7. [Privremeni izračun naknada i doprinosa] ovog Priloga, svaka ustanova koja prilikom ispitivanja zahtjeva za naknade utvrdi da podnositelj zahtjeva ima pravo na samostalnu naknadu prema primjenjivom zakonodavstvu, u skladu s člankom SSC.47. [Isplata naknada] stavkom 1. točkom (a), tu naknadu isplaćuje bez odgode. Isplata se smatra privremenom ako bi na iznos mogao utjecati ishod postupka ispitivanja zahtjeva.

2. Kad je iz raspoloživih informacija očito da podnositelj zahtjeva ima pravo na naknadu od ustanove u skladu s člankom SSC.47. [Isplata naknada] stavkom 1. točkom (b) Protokola, ta ustanova isplaćuje predujam u iznosu koji je što je moguće bliži iznosu koji će mu se vjerojatno isplaćivati u skladu s člankom SSC.47. [Isplata naknada] stavkom 1. točkom (b) Protokola.

3. Svaka ustanova koja je obvezna isplatiti privremene naknade ili predujmove na temelju stavaka 1. ili 2. o tome bez odgode obavješćuje podnositelja zahtjeva, pri čemu njegovu pozornost posebno skreće na privremenu narav te mjere i na pravo na žalbu u skladu sa svojim zakonodavstvom.

#### Članak SSCI.43.: Ponovni izračun naknade

1. U slučaju ponovnog utvrđivanja naknada u skladu s člankom SSC.45. [Opće odredbe] stavkom 4. i člankom SSC.54. [Ponovno određivanje i revalorizacija naknada] stavkom 1. Protokola, člankom SSCI.42. [Privremene isplate i predujmovi naknada] ovog Priloga, primjenjuje se *mutatis mutandis*.

2. U slučaju ponovnog izračuna, ukidanja ili suspenzije naknade, ustanova koja je donijela odluku o tome bez odgode obavješćuje dotičnu osobu i sve ustanove kod kojih dotična osoba ostvaruje određeno pravo.

#### Članak SSCI.44.: Mjere za ubrzanje postupka izračuna mirovine

1. Za potrebe lakšeg i bržeg ispitivanja zahtjeva i isplate naknada, ustanove čije se zakonodavstvo primjenjivalo na određenu osobu:



- (a) razmjenjuju s ustanovama drugih država ili im stavljaju na raspolaganje podatke za utvrđivanje identiteta osoba koje jedno nacionalno zakonodavstvo koje se primjenjuje zamjenjuju za drugo te zajedno vode računa da se ti podaci za identifikaciju pohrane i budu odgovarajući, ili, u suprotnome, da se tim osobama omogući izravan pristup njihovim podacima za identifikaciju;
- (b) dovoljno prije najniže dobi za početak korištenja mirovinskih prava ili prije dobi koja je određena nacionalnim zakonodavstvom razmjenjuju s dotičnom osobom i ustanovama drugih država ili im stavljaju na raspolaganje informacije (navršena razdoblja ili drugi važni podaci) o pravima na mirovine osoba koje jedno primjenjivo zakonodavstvo zamjenjuju za drugo ili, u suprotnome, tim osobama pruže informacije ili sredstva uz pomoć kojih se mogu upoznati sa svojim budućim pravima na naknade.

2. Za potrebe primjene stavka 1., Posebni odbor za koordinaciju socijalne sigurnosti određuje elemente podataka koji se razmjenjuju ili stavljaju na raspolaganje te utvrđuje odgovarajuće postupke i mehanizme uzimajući u obzir značajke, administrativnu i tehničku organizaciju te tehnološka sredstva koja nacionalni mirovinski sustavi imaju na raspolaganju. Posebni odbor za koordinaciju socijalne sigurnosti osigurava provedbu tih mirovinskih sustava tako što organizira praćenje poduzetih mjera i njihove primjene.

3. Za potrebe primjene stavka 1. ustanovi u prvoj državi u kojoj je zbog provedbe mjera socijalne sigurnosti osobi dodijeljen osobni identifikacijski broj (OIB) dostavljaju se informacije iz ovog članka.

#### Članak SSCI.45.: Mjere koordinacije u državama

1. Ne dovodeći u pitanje članak SSC.46. [Posebne odredbe o zbrajanju razdoblja] Protokola, ako nacionalno zakonodavstvo sadržava pravila za određivanje nadležne ustanove ili sustava koji se primjenjuje ili onog koji pripisuje razdoblja osiguranja određenom sustavu, primjenjuju se ta pravila, pri čemu se uzimaju u obzir samo razdoblja osiguranja navršena prema zakonodavstvu dotične države.

2. Ako nacionalno zakonodavstvo sadržava pravila za koordinaciju posebnih sustava za javne službenike i općeg sustava za zaposlene osobe, na ta pravila ne utječu odredbe Protokola ni ovog Priloga.

#### POGLAVLJE 5.: NAKNADA ZA NEZAPOSLENOST

#### Članak SSCI.46.: Zbrajanje razdoblja i izračun naknada

1. Članak SSCI.11. [Zbrajanje razdoblja] stavak 1. ovog Priloga primjenjuje se *mutatis mutandis* na članak SSC.56. [Posebne odredbe o zbrajanju razdoblja osiguranja, zaposlenja ili samozaposlenja] Protokola. Ne dovodeći u pitanje temeljne obveze uključenih ustanova, dotična osoba može nadležnoj ustanovi dostaviti ispravu koju je izdala ustanova države čije se zakonodavstvo na nju primjenjivalo u odnosu na posljednju djelatnost zaposlene ili samozaposlene osobe, u kojem su navedena razdoblja navršena prema tom zakonodavstvu.

2. Za potrebe primjene članka SSC.57. [Izračun naknada za nezaposlenost] Protokola, nadležna ustanova države, čije zakonodavstvo predviđa da se naknade određuju različito ovisno o broju članova obitelji dotične osobe, uzima u obzir i članove obitelji dotične osobe koji imaju boravište u drugoj državi kao da imaju boravište u nadležnoj državi. Ta se odredba ne primjenjuje ako u državi u kojoj članovi obitelji imaju boravište neka druga osoba ima pravo na naknadu za nezaposlenost koja se izračunava na temelju broja članova obitelji.

## GLAVA IV.: FINANCIJSKE ODREDBE

### POGLAVLJE 1.: NADOKNADA TROŠKOVA NAKNADA PRIMJENOM ČLANKA SSC.30. [Nadoknada troškova među ustanovama] I ČLANKA SSC.36. [Nadoknada troškova među ustanovama] PROTOKOLA

#### *Odjeljak 1.: Nadoknada na temelju stvarnih rashoda*

##### Članak SSCI.47.: Načela

1. Za potrebe primjene članka SSC.30. [Nadoknada troškova među ustanovama] i članka SSC.36. [Nadoknada troškova među ustanovama] Protokola nadležna ustanova nadoknađuje ustanovi koja je isplatila naknade u naravi stvarni iznos troškova za te naknade koji proizlazi iz računovodstvene evidencije ustanove koja ih je isplatila, osim ako se primjenjuje članak SSCI.57. [Privremeno isplaćene novčane naknade ili doprinosi] ovog Priloga.
2. Ako cijeli stvarni iznos troškova za naknade iz stavka 1. ili njegov dio nije iskazan u računovodstvenoj evidenciji ustanove koja ih je isplatila, iznos koji je potrebno nadoknaditi određuje se na temelju paušalnog iznosa koji se izračunava od svih odgovarajućih elemenata izvedenih iz raspoloživih podataka. Posebni odbor za koordinaciju socijalne sigurnosti ocjenjuje osnovice koje se koriste za izračun paušalnih iznosa te utvrđuje njihovu visinu.
3. Prilikom nadoknade ne moraju se uzeti u obzir stope koje su više od važećih stopa za naknade u naravi isplaćene osiguranim osobama na koje se primjenjuje zakonodavstvo koje primjenjuje ustanova koja isplaćuje naknade iz stavka 1.

#### *Odjeljak 2.: Nadoknada na temelju fiksnih iznosa*

##### Članak SSCI.48.: Utvrđivanje dotične države (dotičnih država)

1. Države iz članka SSC.30. [Nadoknada troškova među ustanovama] stavka 2. Protokola čija su pravna ili upravna uređenja takva da nadoknađivanje troškova na temelju stvarnih rashoda nije primjereno, navedene su u Dodatku SSCI-3. ovom Prilogu.
2. Kad je riječ o državama navedenima u Dodatku SSCI-3. ovom Prilogu, iznos naknada u naravi dodijeljenih:
  - (a) članovima obitelji koji nemaju boravište u istoj državi kao osigurana osoba, u smislu članka SSC.15. [Boravište u državi koja nije nadležna država] Protokola; i
  - (b) umirovljenicima i članovima njihovih obitelji, kako je predviđeno člankom SSC.22. [Slučajevi kada nema prava na naknade u naravi na temelju zakonodavstva države boravišta] stavkom 1., člankom SSC.23. [Mirovine na temelju zakonodavstva jedne ili više država koje nisu država boravišta ako postoji pravo na naknade u naravi u potonjoj državi] i člankom SSC.24. [Boravište članova obitelji u državi različitoj od države boravišta umirovljenika] Protokola;

nadležne ustanove nadoknađuju ustanovama koje su isplatile te naknade prema fiksnom iznosu utvrđenom za svaku kalendarsku godinu. Taj fiksni iznos mora biti što je moguće bliži stvarnom rashodu.

## Članak SSCI.49.: Metoda izračuna mjesečnih fiksnih iznosa i ukupnog fiksnog iznosa

1. Za svaku državu vjerovnika mjesečni fiksni iznos po osobi ( $F_i$ ) za kalendarsku godinu utvrđuje se tako da se prosječni godišnji trošak po osobi ( $Y_i$ ), po dobnim skupinama ( $i$ ), podijeli s 12 te da se na dobiveni rezultat primijeni umanjenje ( $X$ ) prema sljedećoj formuli:

$$F_i = Y_i \cdot 1/12 \cdot (1-X)$$

Pri čemu:

- indeks ( $i = 1, 2$  i  $3$ ) predstavlja tri dobne skupine koje se uzimaju u obzir za izračun fiksnih iznosa:
- $i = 1$ : osobe mlađe od 20 godina,
- $i = 2$ : osobe od 20 do 64 godine,
- $i = 3$ : osobe koje imaju 65 ili više godina,
- $Y_i$  predstavlja prosječni godišnji trošak po osobi u dobnoj skupini  $i$ , kako je definirano u stavku 2.,
- koeficijent  $X$  (0,20 ili 0,15) predstavlja umanjenje kako je definirano u stavku 3.,

2. Prosječni godišnji trošak po osobi ( $Y_i$ ) u dobnoj skupini „ $i$ ” dobije se tako da se godišnji rashodi za sve naknade u naravi koje je isplatila ustanova države vjerovnika svim osobama u toj dobnoj skupini na koje se primjenjuje njezino zakonodavstvo i koje imaju boravište na njezinu državnom području podijeli s prosječnim brojem osoba u toj dobnoj skupini u dotičnoj kalendarskoj godini. Izračun se temelji na rashodima u okviru sustava iz članka SSCI.20. [Sustav pravila koji se primjenjuje u slučaju postojanja više od jednog sustava pravila u državi boravišta ili privremenog boravka] ovog Priloga.

3. Umanjenje koje se primjenjuje na mjesečni fiksni iznos u pravilu iznosi 20 % ( $X = 0,20$ ). Za umirovljenike i članove njihovih obitelji umanjenje iznosi 15 % ( $X = 0,15$ ) u slučaju kad nadležna država članica nije navedena u Prilogu SSC-3. [Više prava za umirovljenike koji se vraćaju u nadležnu državu].

4. Za svaku državu dužnika, ukupni fiksni iznos za određenu kalendarsku godinu predstavlja zbroj rezultata dobivenih tako da se za svaku dobnu skupinu „ $i$ ” utvrđeni mjesečni fiksni iznos po osobi pomnoži s brojem mjeseci koje su dotične osobe u toj dobnoj skupini navršile u državi vjerovniku.

Broj mjeseci koje su dotične osobe navršile u državi vjerovniku predstavlja zbroj kalendarskih mjeseci u kalendarskoj godini tijekom koje su dotične osobe, zbog činjenice da imaju boravište na državnom području države vjerovnika, imale pravo primati naknade u naravi na tom državnom području na teret države dužnika. Ti se mjeseci utvrđuju uvidom u evidenciju koju za te potrebe vodi ustanova mjesta boravišta na temelju pisanih dokaza o pravima korisnika koje je dostavila nadležna ustanova.

5. Posebni odbor za koordinaciju socijalne sigurnosti može iznijeti prijedlog koji sadržava izmjene za koje se može pokazati da su potrebne kako bi se osiguralo da se fiksni iznosi izračunavaju tako da budu što bliži stvarnim rashodima koji su nastali te da umanjenja iz stavka 3. ne dovedu do neravnoteže u isplata ili dvostrukih isplata za državu.

6. Posebni odbor za koordinaciju socijalne sigurnosti utvrđuje metode određivanja elemenata za izračun fiksnih iznosa iz stavaka od 1. do 5.

#### Članak SSCI.50.: Obavijesti o prosječnim godišnjim troškovima

O prosječnom godišnjem trošku po osobi u svakoj dobnoj skupini za određenu godinu obavješćuje se Posebni odbor za koordinaciju socijalne sigurnosti najkasnije do kraja druge godine nakon dotične godine. Ako se obavješćivanje ne obavi u tom roku, uzet će se u obzir posljednji prosječni godišnji trošak po osobi za prethodnu godinu koji je utvrdio Posebni odbor za koordinaciju socijalne sigurnosti.

#### *Odjeljak 3. Opće odredbe*

#### Članak SSCI.51.: Postupak nadoknade troškova među ustanovama

1. Nadoknada troškova između država obavlja se što prije. Svaka dotična ustanova obvezna je platiti potraživanja prije isteka rokova navedenih u ovom odjeljku, čim to bude mogla učiniti. Spor o određenom potraživanju nije prepreka za plaćanje jednog ili više ostalih potraživanja.

2. Nadoknada troškova između ustanova država članica i Ujedinjene Kraljevine, predviđena u članku SSC.30. [Nadoknada troškova među ustanovama] i članku SSC.36. [Nadoknada troškova među ustanovama] Protokola obavlja se posredstvom tijela za vezu. Može se uspostaviti posebno tijelo za vezu za nadoknadu troškova na temelju članka SSC.30. [Nadoknada troškova među ustanovama] i članka SSC.36. [Nadoknada troškova među ustanovama] Protokola.

#### Članak SSCI.52.: Rokovi za prijavu i namirenje potraživanja

1. Potraživanja koja se temelje na stvarnim rashodima prijavljuju se tijelu za vezu države dužnika u roku od 12 mjeseci od kraja kalendarskog polugodišta u kojem su ta potraživanja zabilježena u računovodstvenoj evidenciji ustanove vjerovnika.

2. Potraživanja fiksnih iznosa za određenu kalendarsku godinu prijavljuju se tijelu za vezu države dužnika u roku od 12 mjeseci od mjeseca u kojem je Posebni odbor za koordinaciju socijalne sigurnosti odobrio prosječne troškove za dotičnu godinu. Evidencije iz članka SSCI.49. [Metoda izračuna mjesečnih fiksnih iznosa i ukupnog fiksnog iznosa] stavka 4. ovog Priloga dostavljaju se do kraja godine koja slijedi nakon referentne godine.

3. U slučaju iz članka SSCI.7. [Privremeni izračun naknada i doprinosa] stavka 5. ovog Priloga, rok utvrđen u stavcima 1. i 2. ovog članka ne počinje teći prije nego što se odredi nadležna ustanova.

4. Potraživanja prijavljena nakon rokova utvrđenih u stavcima 1. i 2. ne razmatraju se.

5. Ustanova dužnik plaća potraživanja tijelu za vezu države vjerovnika iz članka SSCI.51. [Postupak nadoknade troškova među ustanovama] Priloga u roku od 18 mjeseci nakon kraja mjeseca u kojem su ona prijavljena tijelu za vezu države dužnika. To se ne primjenjuje na potraživanja koja je ustanova dužnik u istome roku odbacila zbog važnog razloga.

6. Svi sporovi u vezi s potraživanjem rješavaju se najkasnije u roku od 36 mjeseci od mjeseca u kojem je potraživanje prijavljeno.

7. Posebni odbor za koordinaciju socijalne sigurnosti olakšava konačno zaključenje računa ako se namirenje ne može postići u roku utvrđenom u stavku 6. te na obrazloženi zahtjev jedne od

stranaka daje svoje mišljenje o sporu u roku od šest mjeseci od mjeseca u kojem mu je to pitanje proslijeđeno.

#### Članak SSCI.53.: Kamate na zakašnjela plaćanja i predujmovi

1. Od kraja 18-mjesečnog razdoblja iz članka SSCI.52. [Rokovi za prijavu i namirenje potraživanja] stavka 5. ovog Priloga na dospelja i nenaplaćena potraživanja ustanove vjerovnika mogu se obračunati kamate, osim ako je ustanova dužnik, u roku od šest mjeseci od kraja mjeseca u kojem je potraživanje prijavljeno, uplatila predujam u iznosu od najmanje 90 % ukupnog potraživanja prijavljenog na temelju članka SSCI.52. [Rokovi za prijavu i namirenje potraživanja] stavka 1. ili 2. ovog Priloga. Na dijelove potraživanja koji nisu pokriveni predujmom kamata se može obračunati tek po proteku roka od 36 mjeseci utvrđenog u članku SSCI.53. stavku 6. ovog Priloga.

2. Kamate se izračunavaju na temelju referentne stope koju primjenjuje financijska institucija koju u tu svrhu imenuje Posebni odbor za koordinaciju socijalne sigurnosti za svoje glavne operacije refinanciranja. Primjenjiva referentna stopa je stopa koja je važeća prvog dana mjeseca u kojem je plaćanje dospjelo.

3. Niti jedno tijelo za vezu nije obvezno prihvatiti predujam predviđen stavkom 1. Međutim, ako tijelo za vezu odbije takvu ponudu, ustanova vjerovnik više nema pravo obračunati kamate na zakašnjela plaćanja u vezi s dotičnim potraživanjima, osim na temelju druge rečenice stavka 1.

#### Članak SSCI.54.: Godišnji obračun

1. Vijeće za partnerstvo utvrđuje stanje potraživanja za svaku kalendarsku godinu na temelju izvješća Posebnog odbora za koordinaciju socijalne sigurnosti. Za te potrebe, tijela za vezu priopćavaju Posebnom odboru za koordinaciju socijalne sigurnosti, u rokovima i u skladu s postupcima koje odbor utvrdi, iznose potraživanja koja su prijavljena, namirena ili osporena (vjerovnička pozicija) te iznose potraživanja koja su zaprimljena, namirena ili osporena (dužnička pozicija).

2. Vijeće za partnerstvo može obaviti sve odgovarajuće provjere statističkih i računovodstvenih podataka koji su korišteni kao osnova za izradu godišnjeg obračuna potraživanja predviđenog stavkom 1., posebno kako bi se osiguralo da ona budu u skladu s pravilima utvrđenima ovom glavom.

### POGLAVLJE 2.: POVRAT NEPRIPADNIH NAKNADA, POVRAT PRIVREMENIH ISPLATA I DOPRINOSA, PRIJEBOJ I POMOĆ PRI POVRATU

#### *Odjeljak 1.: Načela*

#### Članak SSCI.55.: Opće odredbe

Za potrebe primjene članka SSC.64. [Naplata doprinosa i povrat naknada] Protokola i u okvirima utvrđenima tim člankom, naplata potraživanja se, kad god je to moguće, obavlja prijebomem bilo između ustanova dotične države i Ujedinjene Kraljevine ili u odnosu na dotičnu fizičku ili pravnu osobu u skladu s člancima od SSCI.56. [Nepripadno primljene naknade] do SSC.58. [Troškovi prijebaja] ovog Priloga. Ako postupkom prijebaja nije moguće naplatiti potraživanje u cijelosti ili djelomično, preostali dospjeli iznos naplaćuje se u skladu s člancima od SSCI.59. [Definicije i zajedničke odredbe] do SSCI.69. [Troškovi naplate] ovog Priloga.

#### *Odjeljak 2.: Prijebaj*

## Članak SSCI.56.: Nepripadno primljene naknade

1. Ako je ustanova države određenoj osobi nepripadno isplatila naknade, ta ustanova može, pod uvjetima i u granicama utvrđenima primjenjivim zakonodavstvom, zatražiti od ustanove bilo koje druge države nadležne za isplatu naknada dotičnoj osobi da od zaostalih ili tekućih iznosa koji se duguju dotičnoj osobi oduzme nepripadno isplaćeni iznos, bez obzira na granu socijalne sigurnosti u okviru koje se naknada isplaćuje. Ustanova te druge države oduzima dotični iznos prema uvjetima i ograničenjima koja se primjenjuju na tu vrstu postupka prijetoja u skladu s primjenjivim zakonodavstvom, na isti način kao da je sama izvršila preplatu, te oduzeti iznos doznačuje ustanovi koja je isplatila nepripadne naknade.

2. Iznimno od stavka 1., ako je u postupku priznanja ili preispitivanja naknade za invaliditet, starosne i obiteljske mirovine na temelju glave III. [Posebne odredbe o različitim kategorijama naknada] poglavlja 3. [Posmrtna pripomoć] i 4. [Naknade za invaliditet] Protokola ustanova države određenoj osobi isplatila nepripadni iznos, ta ustanova može zatražiti od ustanove bilo koje druge države nadležne za isplatu odgovarajućih naknada dotičnoj osobi da od zaostalih iznosa plativih dotičnoj osobi oduzme nepripadno isplaćeni iznos. Nakon što je ustanova te druge države o tim zaostalim iznosima obavijestila ustanovu koja je isplatila nepripadni iznos, ustanova koja je isplatila nepripadni iznos u roku od dva mjeseca priopćuje visinu nepripadno isplaćenog iznosa. Ustanova koja ima obvezu isplatiti nepodmireni iznos i dobije to priopćenje u roku obvezna je odbijeni iznos doznačiti ustanovi koja je isplatila nepripadne iznose. Nakon proteka roka ta ustanova dotičnoj osobi bez odgode isplaćuje zaostale iznose.

3. Ako je osoba primala socijalnu pomoć u jednoj državi tijekom razdoblja u kojem je imala pravo na naknade prema zakonodavstvu druge države, tijelo koje je pružalo pomoć može, ako ima zakonsko pravo tražiti povrat naknada priznatih dotičnoj osobi, zahtijevati od ustanove bilo koje druge države nadležne za isplatu naknada u korist dotične osobe da od iznosa što ih ta država isplaćuje dotičnoj osobi oduzme iznos isplaćene pomoći.

Ta se odredba primjenjuje *mutatis mutandis* na svakog člana obitelji dotične osobe koji je primao pomoć na državnom području države tijekom razdoblja u kojem je osigurana osoba imala pravo na naknade prema zakonodavstvu druge države u odnosu na tog člana obitelji.

Ustanova države koja je isplatila nepripadni iznos pomoći šalje obračun dugovanog iznosa ustanovi druge države, koja potom taj iznos oduzima, u skladu s uvjetima i ograničenjima koja se primjenjuju na tu vrstu postupka prijetoja u skladu s primjenjivim zakonodavstvom, te taj iznos bez odgode doznačuje ustanovi koja je isplatila nepripadni iznos.

## Članak SSCI.57.: Privremeno isplaćene novčane naknade ili doprinosi

1. Za potrebe primjene članka SSCI.6. [Privremena primjena zakonodavstva i privremeno priznavanje prava na naknadu] ovog Priloga, najkasnije tri mjeseca nakon što je utvrđeno primjenjivo zakonodavstvo ili je utvrđena ustanova nadležna za isplatu naknada, ustanova koja je privremeno isplaćivala novčane naknade sastavlja obračun privremeno isplaćenih iznosa i šalje ga ustanovi za koju je utvrđeno da je nadležna.

Ustanova za koju je utvrđeno da je nadležna za isplatu naknada oduzima iznos s naslova privremene isplate od nepodmirenih iznosa odgovarajućih naknada koje duguje dotičnoj osobi te oduzeti iznos bez odgode doznačuje ustanovi koja je privremeno isplaćivala novčane naknade.

Ako je iznos privremeno isplaćenih naknada veći od nepodmirenih iznosa ili ako nepodmirenih iznosa nema, ustanova za koju je utvrđeno da je nadležna taj iznos oduzima od tekućih isplata, u skladu s

uvjetima i ograničenjima koji se primjenjuju na tu vrstu postupka prijetoja prema primjenjivom zakonodavstvu, te oduzeti iznos bez odgode doznačuje ustanovi koja je privremeno isplaćivala novčane naknade.

2. Ustanova koja je privremeno primala uplate doprinosa od pravne ili fizičke osobe ne nadoknađuje dotične iznose osobi koja ih je uplatila, sve dok ova od ustanove za koju se utvrdi da je nadležna ne dobije potvrdu o iznosima koji joj se duguju prema članku SSCI.6. [Privremena primjena zakonodavstva i privremeno priznavanje prava na naknadu] stavku 4. ovog Priloga.

Na zahtjev ustanove za koju se utvrdi da je nadležna, koji se podnosi najkasnije u roku od tri mjeseca nakon što se utvrdi primjenjivo zakonodavstvo, ustanova koja je privremeno primala uplate doprinosa doznačuje ih ustanovi za koju se utvrdi da je nadležna za to razdoblje za potrebe rješavanja stanja doprinosa što joj ih pravna ili fizička osoba duguje. Za doznačene se doprinose retroaktivno smatra da su bili uplaćeni ustanovi za koju se utvrdi da je nadležna.

Ako je iznos privremeno uplaćenih doprinosa veći od iznosa koji pravna ili fizička osoba duguje ustanovi za koju se utvrdi da je nadležna, ustanova koja je privremeno primala uplate doprinosa nadoknađuje preplaćeni iznos dotičnoj pravnoj ili fizičkoj osobi.

#### Članak SSCI.58.: Troškovi prijetoja

Ako se dug naplaćuje u postupku prijetoja predviđenom člancima SSCI.56. [Nepripadno primljene naknade] i SSCI.57. [Privremeno isplaćene novčane naknade ili doprinosi] ovog Priloga, za to se ne obračunavaju nikakvi troškovi.

### Odjeljak 3. Naplata

#### Članak SSCI.59.: Definicije i zajedničke odredbe

1. Za potrebe ovog odjeljka:
  - „potraživanje” znači sva potraživanja koja se odnose na doprinose ili na naknade nepripadno isplaćene ili odobrene, uključujući kamate, novčane kazne, administrativne sankcije i sve druge pristojbe i troškove u vezi s potraživanjem u skladu sa zakonodavstvom države koja ostvaruje potraživanje,
  - „stranka koja podnosi zahtjev” znači, u odnosu na svaku državu, svaka ustanova koja podnosi zahtjev za informacije, obavijest ili povrat u odnosu na prethodno definirano potraživanje,
  - „stranka koja prima zahtjev” znači, u odnosu na svaku državu, svaka ustanova kojoj se može podnijeti zahtjev za informacije, obavijest ili povrat,
2. Zahtjevi i s njima povezane obavijesti između država u pravilu se upućuju preko za to određenih ustanova.
3. Praktične mjere provedbe, uključujući među ostalim i one koje se odnose na članak SSCI.4. [Obrasci, dokumenti i načini razmjene podataka] Priloga i na utvrđivanje najnižeg iznosa za koji se može podnijeti zahtjev za naplatu, donosi Posebni odbor za koordinaciju socijalne sigurnosti.

#### Članak SSCI.60.: Zahtjevi za informacije

1. Na zahtjev stranke koja podnosi zahtjev, stranka koja prima zahtjev prosljeđuje sve informacije koje stranci koja podnosi zahtjev mogu biti od koristi pri naplati njezina potraživanja.
2. S ciljem pribavljanja tih informacija, stranka koja prima zahtjev izvršava ovlasti predviđene zakonima, propisima i upravnom praksom koji se primjenjuju na naplatu sličnih potraživanja koja nastaju u njezinoj državi. U zahtjevu za informacije navodi se ime, posljednja poznata adresa i svi ostali relevantni podaci za identifikaciju dotične pravne ili fizičke osobe na koju se odnose zatražene informacije te vrsta i iznos potraživanja za koje se podnosi zahtjev.
3. Stranka koja prima zahtjev nije obvezna dostaviti informacije:
  - (a) koje ne bi mogla pribaviti za potrebe naplate sličnih potraživanja koja nastaju na njezinu državnom području;
  - (b) koje bi otkrile trgovačke, industrijske ili profesionalne tajne; ili
  - (c) čijim bi se otkrivanjem ugrozila sigurnost ili javni interes države.
4. Stranka koja prima zahtjev obavješćuje stranku koja podnosi zahtjev o razlozima za odbijanje zahtjeva za informacije.



## Članak SSCI.61.: Obavješćivanje

1. Stranka koja prima zahtjev, na zahtjev stranke koja podnosi zahtjev, te u skladu s pravilima koja su na snazi u pogledu obavješćivanja o sličnim instrumentima ili odlukama na njezinu državnom području, obavješćuje primatelja o svim instrumentima i odlukama, uključujući i one sudske naravi, koji dolaze iz države stranke koja podnosi zahtjev te koji se odnose na potraživanje ili njegovu naplatu.
2. U zahtjevu za obavijest navodi se ime, adresa i svi ostali relevantni podaci za identifikaciju dotičnog primatelja, kojima stranka koja podnosi zahtjev inače ima pristup, vrsta i predmet instrumenta ili odluke koja se priopćuje, te, ako je potrebno, naziv, adresa i svi ostali relevantni podaci za identifikaciju dužnika i potraživanje na koje se instrument ili odluka odnosi te ostale korisne podatke.
3. Stranka koja prima zahtjev bez odgode obavješćuje stranku koja podnosi zahtjev o radnjama poduzetima povodom njezina zahtjeva za obavijest te posebno o datumu na koji su odluka ili instrument prosljeđeni primatelju.

## Članak SSCI.62.: Zahtjev za naplatu

1. Na zahtjev stranke koja podnosi zahtjev, stranka koja prima zahtjev naplaćuje potraživanja koja su predmet instrumenta kojim se omogućuje izvršenje koji je izdala stranka koja podnosi zahtjev u mjeri u kojoj je to dopušteno i u skladu sa zakonima i upravnom praksom na snazi u državi stranke koja prima zahtjev.
2. Stranka koja podnosi zahtjev može podnijeti zahtjev za naplatu samo:
  - (a) ako stranci koja prima zahtjev dostavi i službenu ili ovjerenu presliku instrumenta kojim se omogućuje izvršenje potraživanja u državi stranke koja podnosi zahtjev, osim kad se primjenjuje članak SSCI.64. [Načini i rokovi plaćanja] stavak 3. ovog Priloga;
  - (b) ako potraživanje ili instrument kojim se omogućuje njegovo izvršenje nisu osporavani u njezinoj državi;
  - (c) ako je u svojoj državi pokrenula odgovarajuće postupke naplate koji su joj na raspolaganju na temelju instrumenta iz stavka 1., a poduzete mjere neće dovesti do isplate potraživanja u cijelosti;
  - (d) ako prema njezinu zakonodavstvu nije nastupila zastara.
3. U zahtjevu za naplatu navodi se:
  - (a) ime, adresa i svi ostali relevantni podaci za identifikaciju dotične fizičke ili pravne osobe ili za identifikaciju treće strane koja drži sredstva te osobe;
  - (b) ime, adresa i svi ostali relevantni podaci koji se odnose na identitet stranke koja podnosi zahtjev;
  - (c) instrument kojim se dopušta njezino izvršenje, izdan u državi stranke koja podnosi zahtjev;
  - (d) vrsta i iznos potraživanja, uključujući dospjelu glavnicu, kamate, novčane kazne, administrativne sankcije i sve ostale pristojbe i troškove iskazane u valutama države (država) stranke koja podnosi zahtjev i stranke koja prima zahtjev;

- (e) datum na koji je stranka koja podnosi zahtjev ili stranka koja prima zahtjev primatelju priopćila instrument;
- (f) datum od kojeg i razdoblje u kojem je moguće izvršenje prema propisima koji su na snazi u državi stranke koja podnosi zahtjev;
- (g) sve druge relevantne informacije.

4. Zahtjev za naplatu sadržava i izjavu stranke koja podnosi zahtjev kojom ova potvrđuje da su ispunjeni uvjeti utvrđeni stavkom 2.

5. Stranka koja podnosi zahtjev prosljeđuje stranci koja prima zahtjev sve relevantne informacije koje se odnose na pitanje u vezi s kojim je podnesen zahtjev za naplatu, čim za njih sazna.

#### Članak SSCI.63.: Instrument kojim se dopušta izvršenje naplate

1. U skladu s člankom SSC.64. [Napлата doprinosa i povrat naknada] stavkom 2. Protokola, instrument kojim se dopušta ovrha potraživanja neposredno se priznaje i prema njemu se automatski odnosi kao prema instrumentu države stranke koja prima zahtjev kojim se dopušta izvršenje potraživanja.

2. Neovisno o stavku 1., instrument kojim se dopušta ovrha potraživanja može, kada je to primjereno i u skladu s odredbama koje su na snazi u državi stranke koja prima zahtjev, biti prihvaćen ili priznat kao instrument kojim se dopušta izvršenje na državnom području te države, odnosno dopunjen ili zamijenjen takvim instrumentom.

Države nastoje izvršiti prihvaćanje, priznanje, dopunu ili zamjenu u roku od tri mjeseca od datuma primitka zahtjeva za naplatu, osim ako se primjenjuje treći podstavak ovog stavka. Države ne smiju odbiti izvršiti te radnje ako je instrument kojim se dopušta ovrha propisno sastavljen. Stranka koja prima zahtjev obavješćuje stranku koja podnosi zahtjev o razlozima prekoračenja tromjesečnog roka.

Ako bi bilo koja od tih radnji imala za posljedicu nastanak spora u vezi s potraživanjem ili instrumentom kojim se dopušta ovrha koji je izdala stranka koja podnosi zahtjev, primjenjuje se članak SSCI.65. [Osporavanje potraživanja ili instrumenta kojim se dopušta izvršenje radi njegove naplate te osporavanje mjera izvršenja] ovog Priloga.

#### Članak SSCI.64.: Načini i rokovi plaćanja

1. Potraživanja se naplaćuju u valuti države stranke koja prima zahtjev. Stranka koja prima zahtjev doznačuje stranci koja podnosi zahtjev cijeli iznos potraživanja koji je naplatila.

2. Ako to dopuštaju zakoni ili drugi propisi koji su na snazi u njezinoj državi te nakon savjetovanja sa strankom koja podnosi zahtjev, stranka koja prima zahtjev može dužniku ostaviti rok za plaćanje ili odobriti obročnu otplatu. Sve kamate koje stranka koja prima zahtjev obračuna po dodatnim rokovima za plaćanje također se doznačuju stranci koja podnosi zahtjev.

3. Od datuma na koji je instrument kojim se dopušta izvršenje radi naplate potraživanja neposredno priznat u skladu s člankom SSCI.63. [Instrument kojim se dopušta izvršenje naplate] stavkom 1. ovog Priloga, odnosno na koji je prihvaćen, priznat, dopunjen ili zamijenjen u skladu s člankom SSCI.63. [Instrument kojim se dopušta izvršenje naplate] stavkom 2. ovog Priloga Protokolu, obračunavaju se kamate na zakašnjela plaćanja prema zakonima ili drugim propisima koji su na snazi u državi stranke koja prima zahtjev, koje se također doznačuju stranci koja podnosi zahtjev.

Članak SSCI.65.: Oспорavanje potraživanja ili instrumenta kojim se dopušta izvršenje radi njegove naplate te oспорavanje mjera izvršenja

1. Ako u tijeku postupka naplate zainteresirana stranka oспori potraživanje ili instrument kojim se dopušta njegovo izvršenje izdan u državi stranke koja podnosi zahtjev, ta stranka pokreće postupak pred nadležnim tijelima države stranke koja podnosi zahtjev, u skladu sa zakonima koji su na snazi u toj državi. O pokretanju postupka stranka koja podnosi zahtjev bez odgode obavješćuje stranku koja prima zahtjev. Stranku koja prima zahtjev o pokretanju postupka može obavijestiti i zainteresirana stranka.

2. Čim stranka koja prima zahtjev primi obavijest ili informacije iz stavka 1. bilo od stranke koja podnosi zahtjev ili od zainteresirane stranke, ona prekida postupak izvršenja do odluke nadležnog tijela o tom pitanju, osim ako stranka koja podnosi zahtjev zatraži drukčije u skladu s drugim podstavkom ovog stavka. Ako stranka koja prima zahtjev to smatra potrebnim, a ne dovodeći u pitanje članak SSCI.68. [Mjere predostrožnosti] ovog Priloga, ona može poduzeti mjere predostrožnosti radi osiguranja naplate ako zakoni ili drugi propisi koji su na snazi u njezinoj državi to dopuštaju za slična potraživanja.

Neovisno o prvom podstavku, stranka koja podnosi zahtjev može, u skladu sa zakonima, propisima i upravnom praksom na snazi u svojoj državi, od stranke koja prima zahtjev zatražiti da naplati oспoreno potraživanje, ako relevantni zakoni i drugi propisi na snazi u državi stranke koja prima zahtjev to dopuštaju. Ako ishod spora u konačnici bude povoljan za dužnika, stranka koja podnosi zahtjev dužna je nadoknaditi sve naplaćene iznose, zajedno sa svim dospjelim naknadama, u skladu sa zakonodavstvom koje je na snazi u državi stranke koja prima zahtjev.

3. Ako se spor odnosi na mjere izvršenja poduzete u državi stranke koja prima zahtjev, postupak se pokreće pred nadležnim tijelom te države u skladu s njezinim zakonima i propisima.

4. Ako je nadležno tijelo pred kojim se pokrene postupak u skladu sa stavkom 1. sudsko ili upravno tijelo, odluka tog tijela, ako je donesena u korist stranke koja podnosi zahtjev i dopušta naplatu potraživanja u državi stranke koja podnosi zahtjev, čini „instrument kojim se dopušta izvršenje” u smislu članka SSCI.62. [Zahtjev za naplatu] i SSCI.63. [Instrument kojim se dopušta izvršenje naplate] ovog Priloga pa se naplata potraživanja može provesti na temelju te odluke.

Članak SSCI.66.: Ograničenja koja se primjenjuju na pružanje pomoći

1. Stranka koja prima zahtjev nije obvezna:

(a) pružiti pomoć predviđenu člancima od SSCI.62. [Zahtjev za naplatu] do SSCI.65. [Oспорavanje potraživanja ili instrumenta kojim se dopušta izvršenje radi njegove naplate te oспорavanje mjera izvršenja] ovog Priloga ako bi, zbog okolnosti dužnika, naplata potraživanja prouzročila ozbiljne ekonomske ili socijalne teškoće u državi stranke koja prima zahtjev, ako zakoni, propisi ili upravna praksa na snazi u državi stranke koja prima zahtjev dopuštaju takvo postupanje za slična nacionalna potraživanja;

(b) pružiti pomoć predviđenu člancima od SSCI.60. [Zahtjev za informacije] do SSCI.65. [Oспорavanje potraživanja ili instrumenta kojim se dopušta izvršenje radi njegove naplate te oспорavanje mjera izvršenja] ovog Priloga ako se prvobitni zahtjev na temelju članka od SSCI.60. [Zahtjev za informacije] do SSCI.62. [Zahtjev za naplatu] ovog Priloga odnosi na potraživanja koja su starija od pet godina, računajući od trenutka izdavanja instrumenta kojim se dopušta naplata u skladu sa zakonima, drugim propisima ili upravnom praksom koji su bili na snazi u državi stranke koja podnosi zahtjev na datum podnošenja zahtjeva. Međutim, ako

se potraživanje ospori ili instrument pobija, rok počinje teći od trenutka kad država stranke koja podnosi zahtjev utvrdi da se potraživanje ili nalog za izvršenje kojim se dopušta naplata više ne mogu osporavati.

2. Stranka koja prima zahtjev obavješćuje stranku koja podnosi zahtjev o razlozima za odbijanje zahtjeva za pomoć.

#### Članak SSCI.67.: Rokovi zastare

1. Pitanja koja se tiču rokova zastare uređena su:
  - (a) propisima na snazi u državi stranke koja podnosi zahtjev, ako se odnose na potraživanje ili instrument kojim se dopušta njegovo izvršenje; i
  - (b) propisima na snazi u državi stranke koja prima zahtjev, ako se odnose na mjere izvršenja države koja prima zahtjev.

Rokovi zastare u skladu s propisima koji su na snazi u državi stranke koja prima zahtjev počinju teći na datum neposrednog priznanja ili na datum prihvaćanja, priznanja, dopune ili zamjene u skladu s člankom SSCI.63. [Instrument kojim se dopušta izvršenje naplate] ovog Priloga.

2. Za mjere koje je stranka koja prima zahtjev poduzela radi naplate potraživanja povodom zahtjeva za pomoć koje bi, da ih je provela stranka koja podnosi zahtjev, imale učinak suspenzije ili prekida roka zastare u skladu s propisima na snazi u državi stranke koja podnosi zahtjev, smatra se da su, kad je riječ o tom učinku, provedene u toj državi.

#### Članak SSCI.68.: Mjere predostrožnosti

Na obrazloženi zahtjev stranke koja podnosi zahtjev, stranka koja prima zahtjev poduzima mjere predostrožnosti radi osiguranja naplate potraživanja, u mjeri u kojoj to dopuštaju zakoni i propisi koji su na snazi u državi stranke koja prima zahtjev.

Za potrebe provedbe prvog stavka, odredbe i postupci utvrđeni u članku SSCI.62. [Zahtjev za naplatu], članku SSCI.63. [Instrument kojim se dopušta izvršenje naplate], članku SSCI.65. [Osporavanje potraživanja ili instrumenta kojim se dopušta izvršenje radi njegove naplate te osporavanje mjera izvršenja] i članku SSCI.66. [Ograničenja koja se primjenjuju na pružanje pomoći] ovog Priloga primjenjuju se *mutatis mutandis*.

#### Članak SSCI.69.: Troškovi naplate

1. Stranka koja prima zahtjev naplaćuje od dotične fizičke ili pravne osobe i zadržava sve nastale troškove koje bude imala u vezi naplatom, u skladu sa zakonima i propisima države stranke koja prima zahtjev koji se primjenjuju na slična potraživanja.

2. Uzajamna pomoć koja se pruža na temelju ovog odjeljka u pravilu je besplatna. Međutim, ako naplata predstavlja poseban problem ili ako uključuje veoma visoke troškove, stranka koja podnosi zahtjev i stranka koja prima zahtjev mogu se posebno dogovoriti o načinima nadoknade troškova u slučajevima o kojima je riječ.

Država stranke koja podnosi zahtjev odgovara državi stranke koja prima zahtjev za sve troškove i gubitke koji su nastali kao posljedica radnji za koje se utvrdi da su bile neutemeljene bilo u pogledu sadržaja potraživanja ili valjanosti instrumenta koji je izdala stranka koja podnosi zahtjev.

## GLAVA V.: OSTALE, PRIJELAZNE I ZAVRŠNE ODREDBE

### Članak SSCI.70.: Liječnički pregledi i administrativne provjere

1. Ne dovodeći u pitanje ostale odredbe, ako korisnik naknade ili podnositelj zahtjeva za naknadu ili član njegove obitelji ima boravište ili privremeni boravak ili na državnom području države u kojoj se ne nalazi ustanova dužnik, liječnički pregled na zahtjev te ustanove obavlja ustanova u mjestu korisnikova boravišta ili privremenog boravka u skladu s postupcima utvrđenima zakonodavstvom koje ta ustanova primjenjuje.

Ustanova dužnik obavješćuje ustanovu mjesta boravišta ili privremenog boravka o svim posebnim uvjetima koje je potrebno ispuniti ili pitanjima koja je potrebno obuhvatiti liječničkim pregledom.

2. Ustanova mjesta boravišta ili privremenog boravka prosljeđuje izvješće ustanovi dužniku koja je zatražila liječnički pregled. Ta je ustanova vezana nalazima ustanove mjesta boravišta ili privremenog boravka.

Ustanova dužnik pridržava pravo korisnika uputiti na pregled kod liječnika po vlastitu izboru. Međutim, korisnik može biti pozvan vratiti se u državu ustanove dužnika samo ako može putovati bez štetnih posljedica za svoje zdravlje te ako troškove puta i smještaja plati ustanova dužnik.

3. Ako korisnik naknada ili podnositelj zahtjeva za naknade ili član njegove obitelji ima boravište ili privremeni boravak na državnom području države u kojoj se ne nalazi ustanova dužnik, administrativne provjere na zahtjev ustanove dužnika obavlja ustanova u mjestu korisnikova boravišta ili privremenog boravka.

U tom se slučaju primjenjuje i stavak 2.

4. Kao iznimka od načela besplatne uzajamne administrativne suradnje iz članka SSC.59. [Suradnja] stavka 3. Protokola, ustanova dužnik, koja je zatražila provjere iz stavaka 1. do 3., nadoknađuje stvarni iznos troškova tih provjera ustanovi od koje je zatraženo da te provjere obavi.

### Članak SSCI.71.: Dostava obavijesti

1. Države dostavljaju Posebnom odboru za koordinaciju socijalne sigurnosti informacije o tijelima i subjektima definiranim u članku SSC.1. [Definicije] Protokola i članku SSCI.1. [Definicije] stavku 2. točkama (a) i (b) ovog Priloga, i ustanovama imenovanim u skladu s ovim Prilogom.

2. Tijela navedena u stavku 1. dobivaju elektronički identitet u obliku identifikacijske šifre i elektroničke adrese.

3. Posebni odbor za koordinaciju socijalne sigurnosti utvrđuje strukturu, sadržaj i iscrpna pravila povezana s dostavom informacija iz stavka 1., uključujući i jedinstveni format i predložak.

4. Za potrebe provedbe Protokola, Ujedinjena Kraljevina može sudjelovati u elektroničkoj razmjeni informacija o socijalnoj sigurnosti i snositi s tim povezane troškove.

5. Države odgovorne su za ažuriranje podataka navedenih u stavku 1.

#### Članak SSCI.72.: Informiranje

Posebni odbor za koordinaciju socijalne sigurnosti priprema informacije koje su potrebne kako bi se osiguralo da dotične stranke budu upoznate sa svojim pravima i administrativnim formalnostima koje trebaju ispuniti kako bi ih ostvarile. Te se informacije po mogućnosti pružaju elektroničkim putem, objavom na internetskim stranicama kojima javnost ima pristup. Posebni odbor za koordinaciju socijalne sigurnosti osigurava da se informacije redovito ažuriraju i prati kvalitetu usluga koje se pružaju strankama.

#### Članak SSCI.73.: Konverzija valute

Za potrebe primjene Protokola i ovog Priloga, tečaj između dviju valuta je referentni tečaj koji objavljuje financijska institucija koju je u tu svrhu odredio Posebni odbor za koordinaciju socijalne sigurnosti. Datum koji se uzima u obzir za određivanje tečaja utvrđuje Posebni odbor za koordinaciju socijalne sigurnosti.

#### Članak SSCI.74.: Provedbene odredbe

Posebni odbor za koordinaciju socijalne sigurnosti može donijeti daljnje smjernice o provedbi Protokola i Priloga.

#### Članak SSCI.75.: Privremene odredbe za obrasce i dokumente

1. U prijelaznom razdoblju, čiji se datum isteka dogovara u okviru Posebnog odbora za koordinaciju socijalne sigurnosti, svi obrasci i dokumenti koje izdaju nadležne ustanove u formatu koji se upotrebljavao neposredno prije stupanja na snagu Protokola vrijede za potrebe provedbe Protokola te se, prema potrebi, i dalje upotrebljavaju za razmjenu informacija među nadležnim ustanovama. Svi takvi obrasci i dokumenti izdani prije tog privremenog razdoblja i tijekom njega vrijede do njihova isteka ili poništenja.
2. Obrasci i dokumenti koji su valjani u skladu sa stavkom 1. uključuju:
  - (a) Europske kartice zdravstvenog osiguranja izdane u ime Ujedinjene Kraljevine, koje su valjani dokumenti o pravu za potrebe članka SSC.17. [Privremeni boravak izvan nadležne države], članka SSC.25. [Privremeni boravak umirovljenika ili članova njegove obitelji u državi koja nije država njihova boravišta – privremeni boravak u nadležnoj državi – odobrenje za odgovarajuće liječenje izvan države boravišta] stavka 1. i članka SSCI.22. [Privremeni boravak izvan nadležne države] ovog Priloga; i
  - (b) prenosive dokumente kojima se potvrđuje stanje socijalne sigurnosti osobe, kako je potrebno za provedbu Protokola.

DODATAK SSCI-1.: ADMINISTRATIVNI ARANŽMANI IZMEĐU NAJMANJE DVIJE DRŽAVE (IZ ČLANKA SSCI.8 OVOG PRILOGA)

BELGIJA – UJEDINJENA KRALJEVINA

Razmjena nota od 4. svibnja i 14. lipnja 1976. u vezi s člankom 105. stavkom 2. Uredbe (EEZ) br. 574/72 (odricanje od nadoknade troškova administrativnih provjera i liječničkih pregleda)

Razmjena nota od 18. siječnja i 14. ožujka 1977. u vezi s člankom 36. stavkom 3. Uredbe (EEZ) br. 1408/71 (dogovor o nadoknadi ili odricanju od nadoknade troškova naknada u naravi pruženih pod uvjetima iz poglavlja 1. glave III. Uredbe (EEZ) br. 1408/71), izmijenjena razmjenom nota od 4. svibnja i 23. srpnja 1982. (sporazum o nadoknadi troškova nastalih na temelju članka 22. stavka 1. točke (a) Uredbe (EEZ) br. 1408/71)

DANSKA – UJEDINJENA KRALJEVINA

Razmjena nota od 30. ožujka i 19. travnja 1977. izmijenjena razmjenom nota od 8. studenoga 1989. i 10. siječnja 1990. o sporazumu o odricanju od nadoknade troškova naknada u naravi te administrativnih provjera i liječničkih pregleda

ESTONIJA – UJEDINJENA KRALJEVINA

Sporazum koji su 29. ožujka 2006. sklopila nadležna tijela Republike Estonije i Ujedinjene Kraljevine na temelju članka 36. stavka 3. i članka 63. stavka 3. Uredbe (EEZ) br. 1408/71 kojim se utvrđuju drugi načini nadoknade troškova davanja u naravi pruženih na temelju Uredbe (EZ) br. 883/2004 od strane obiju država s učinkom od 1. svibnja 2004.

FINSKA – UJEDINJENA KRALJEVINA

Razmjena nota od 1. i 20. lipnja 1995. u vezi s člankom 36. stavkom 3. i člankom 63. stavkom 3. Uredbe (EEZ) br. 1408/71 (nadoknada troškova ili odricanje od nadoknade troškova davanja u naravi) te člankom 105. stavkom 2. Uredbe (EEZ) br. 574/72 (odricanje od nadoknade troškova administrativnih provjera i liječničkih pregleda)

FRANCUSKA – UJEDINJENA KRALJEVINA

Razmjena nota od 25. ožujka i 28. travnja 1997. u vezi s člankom 105. stavkom 2. Uredbe (EEZ) br. 574/72 (odricanje od nadoknade troškova administrativnih provjera i liječničkih pregleda)

Sporazum od 8. prosinca 1998. o posebnim načinima određivanja iznosa koji se trebaju nadoknaditi za naknade u naravi na temelju Uredbe (EEZ) br. 1408/71 i Uredbe (EEZ) br. 574/72

MAĐARSKA – UJEDINJENA KRALJEVINA

Sporazum koji su 1. studenoga 2005. sklopila nadležna tijela Republike Mađarske i Ujedinjene Kraljevine na temelju članka 35. stavka 3. i članka 41. stavka 2. Uredbe (EEZ) br. 883/2004 kojim se utvrđuju drugi načini nadoknade troškova naknada u naravi pruženih na temelju te Uredbe od strane obiju država s učinkom od 1. svibnja 2004.

#### IRSKA – UJEDINJENA KRALJEVINA

Razmjena nota od 9. srpnja 1975. u vezi s člankom 36. stavkom 3. i člankom 63. stavkom 3. Uredbe (EEZ) br. 1408/71 (dogovor o nadoknadi ili odricanju od nadoknade troškova naknada u naravi pruženih pod uvjetima iz poglavlja 1. ili 4. glave III. Uredbe (EEZ) br. 1408/71) te člankom 105. stavkom 2. Uredbe (EEZ) br. 574/72 (odricanje od nadoknade troškova administrativnih provjera i liječničkih pregleda)

#### ITALIJA – UJEDINJENA KRALJEVINA

Sporazum koji su 15. prosinca 2005. potpisala nadležna tijela Talijanske Republike i Ujedinjene Kraljevine na temelju članka 36. stavka 3. i članka 63. stavka 3. Uredbe (EEZ) br. 1408/71 kojim se utvrđuju drugi načini nadoknade troškova naknada u naravi pruženih na temelju Uredbe (EZ) br. 883/2004 od strane obiju zemalja, s učinkom od 1. siječnja 2005.

#### LUKSEMBURG – UJEDINJENA KRALJEVINA

Razmjena nota od 18. prosinca 1975. i 20. siječnja 1976. u vezi s člankom 105. stavkom 2. Uredbe (EEZ) br. 574/72 (odricanje od nadoknade troškova nastalih u vezi s administrativnim provjerama i liječničkim pregledima iz članka 105. Uredbe (EEZ) br. 574/72)

#### MALTA – UJEDINJENA KRALJEVINA

Sporazum koji su 17. siječnja 2007. sklopila nadležna tijela Malte i Ujedinjene Kraljevine na temelju članka 35. stavka 3. i članka 41. stavka 2. Uredbe (EEZ) br. 883/2004 kojim se utvrđuju drugi načini nadoknade troškova naknada u naravi pruženih na temelju te Uredbe od strane obiju država s učinkom od 1. svibnja 2004.

#### NIZOZEMSKA – UJEDINJENA KRALJEVINA

Druga rečenica članka 3. Administrativnog sporazuma od 12. lipnja 1956. o provedbi Konvencije od 11. kolovoza 1954.

#### PORTUGAL – UJEDINJENA KRALJEVINA

Sporazum od 8. lipnja 2004. kojim se utvrđuju drugi načini nadoknade troškova za naknade u naravi isplaćene od strane obiju država s učinkom od 1. siječnja 2003.

#### ŠPANJOLSKA – UJEDINJENA KRALJEVINA

Sporazum od 18. lipnja 1999. o nadoknadi troškova naknada u naravi isplaćenih na temelju odredaba Uredbe (EEZ) br. 1408/71 i Uredbe (EEZ) br. 574/72

#### ŠVEDSKA – UJEDINJENA KRALJEVINA

Sporazum od 15. travnja 1997. u vezi s člankom 36. stavkom 3. i člankom 63. stavkom 3. Uredbe (EEZ) br. 1408/71 (nadoknada troškova ili odricanje od nadoknade troškova naknada u naravi) te člankom 105. stavkom 2. Uredbe (EEZ) br. 574/72 (odricanje od nadoknade troškova administrativnih provjera i liječničkih pregleda)".





## DODATAK SSCI-2.

**Dokument o pravu** (članak SSC.17. [Privremeni boravak izvan nadležne države], članak SSC.25. [Privremeni boravak umirovljenika ili članova njegove obitelji u državi koja nije država njihova boravišta – privremeni boravak u nadležnoj državi – odobrenje za odgovarajuće liječenje izvan države boravišta] stavak 1. i članak SSCI.22. [Privremeni boravak izvan nadležne države])

1. Dokumenti o pravu koje su za potrebe članka SSC.17. [Privremeni boravak izvan nadležne države] i članka SSC.25. [Privremeni boravak umirovljenika ili članova njegove obitelji u državi koja nije država njihova boravišta – privremeni boravak u nadležnoj državi – odobrenje za odgovarajuće liječenje izvan države boravišta] stavka 1. izdale nadležne ustanove država članica u skladu su s Odlukom br. S2 Administrativne komisije od 12. lipnja 2009. o tehničkim specifikacijama Europske kartice zdravstvenog osiguranja.

2. Dokumenti o pravu koje su za potrebe članka SSC.17. [Privremeni boravak izvan nadležne države] i članka SSC.25. [Privremeni boravak umirovljenika ili članova njegove obitelji u državi koja nije država njihova boravišta – privremeni boravak u nadležnoj državi – odobrenje za odgovarajuće liječenje izvan države boravišta] stavka 1. izdale nadležne ustanove Ujedinjene Kraljevine sadržavaju sljedeće podatke:

- (a) prezime i ime nositelja dokumenta;
- (b) osobni identifikacijski broj nositelja dokumenta;
- (c) datum rođenja nositelja dokumenta;
- (d) datum isteka valjanosti dokumenta;
- (e) oznaku „UK” umjesto oznake ISO-a za Ujedinjenu Kraljevinu;
- (f) identifikacijski broj i skraćeni naziv ustanove Ujedinjene Kraljevine koja izdaje dokument;
- (g) logički broj dokumenta;
- (h) ako je riječ o privremenom dokumentu, datum izdavanja i datum isporuke dokumenta te potpis i pečat ustanove Ujedinjene Kraljevine.

3. O tehničkim specifikacijama dokumenata o pravu koje je izdala Ujedinjena Kraljevina bez odgode se obavješćuje Posebni odbor za koordinaciju socijalne sigurnosti kako bi se ustanovama država članica koje isplaćuju naknade u naravi olakšalo prihvaćanje odgovarajućih dokumenata.

**ZDRAVSTVENA SKRB KOJA ZAHTIJEVA PRETHODNI DOGOVOR** (članak SSC.17. [Privremeni boravak izvan nadležne države] i članak SSC.25. [Privremeni boravak umirovljenika ili članova njegove obitelji u državi koja nije država njihova boravišta – privremeni boravak u nadležnoj državi – odobrenje za odgovarajuće liječenje izvan države boravišta] stavak 1.)

1. Naknade u naravi koje treba isplatiti u skladu s člankom SSC.17. [Privremeni boravak izvan nadležne države] i člankom SSC.25. [Privremeni boravak umirovljenika ili članova njegove obitelji u državi koja nije država njihova boravišta – privremeni boravak u nadležnoj državi – odobrenje za

odgovarajuće liječenje izvan države boravišta] stavkom 1. Protokola obuhvaća naknade koje se isplaćuju u vezi s kroničnim ili postojećim bolestima te u vezi s trudnoćom i rođenjem djeteta.

2. Naknade u naravi, uključujući naknade povezane s kroničnim ili postojećim bolestima ili rođenjem djeteta, nisu obuhvaćene ovim odredbama ako je cilj privremenog boravka u drugoj državi primanje tih naknada.

3. Svako ključno liječenje koje je dostupno samo u specijaliziranoj medicinskoj jedinici ili za koje je potrebno specijalizirano osoblje ili oprema mora biti podložno prethodnom dogovoru između osigurane osobe i jedinice koja pruža liječenje kako bi se osiguralo da je liječenje dostupno tijekom privremenog boravka osigurane osobe u državi koja nije nadležna država ili država boravišta.

4. U nastavku se iznosi neiscrpan popis liječenja koje ispunjuje te kriterije:

- (a) dijaliza;
- (b) liječenje kisikom;
- (c) posebno liječenje astme;
- (d) ehokardiografija u slučaju kroničnih autoimunih bolesti;
- (e) kemoterapija.

DODATAK SSCI-3.

DRŽAVE KOJE TRAŽE NADOKNADU TROŠKOVA NAKNADA U NARAVI NA TEMELJU FIKSNIH IZNOSA (IZ  
ČLANKA SSCI.48. [Identifikacija dotične države/dotičnih država] STAVKA 1. OVOG PRILOGA

IRSKA

ŠPANJOLSKA

CIPAR

PORTUGAL

ŠVEDSKA

UJEDINJENA KRALJEVINA

*PRILOG SSC-8.: PRIJELAZNE ODREDBE POVEZANE S PRIMJENOM ČLANKA SSC.11. [Upućeni radnici]*

DRŽAVE ČLANICE

Bruxelles, 25. prosinca 2020.  
(OR. en)

---

---

Međuinstitucijski predmet:  
2020/0381(NLE)

---

---

14335/20  
ADD 2

LIMITE

UK 135

**PRIJEDLOG**

---

Od: Glavna tajnica Europske komisije, potpisala direktorica Martine DEPRez

Datum primitka: 25. prosinca 2020.

Za: Jeppe TRANHOLM-MIKKELSEN, glavni tajnik Vijeća Europske unije

---

Br. dok. Kom.: COM(2020) 855 final

---

Predmet: PRILOG Prijedlogu odluke Vijeća o potpisivanju, u ime Unije, i o privremenoj primjeni Sporazuma o trgovini i suradnji između Europske unije i Europske zajednice za atomsku energiju, s jedne strane, i Ujedinjene Kraljevine Velike Britanije i Sjeverne Irske, s druge strane, te Sporazuma između Europske unije i Ujedinjene Kraljevine Velike Britanije i Sjeverne Irske o sigurnosnim postupcima za razmjenu i zaštitu klasificiranih podataka

---

Za delegacije se u prilogu nalazi dokument COM(2020) 855 final.

---

Priloženo: COM(2020) 855 final



Bruxelles, 26.12.2020.  
COM(2020) 855 final

ANNEX 2

## **PRILOG**

### **Prijedlogu odluke Vijeća**

**o potpisivanju, u ime Unije, i o privremenoj primjeni Sporazuma o trgovini i suradnji između Europske unije i Europske zajednice za atomsku energiju, s jedne strane, i Ujedinjene Kraljevine Velike Britanije i Sjeverne Irske, s druge strane, te Sporazuma između Europske unije i Ujedinjene Kraljevine Velike Britanije i Sjeverne Irske o sigurnosnim postupcima za razmjenu i zaštitu klasificiranih podataka**

*SPORAZUM IZMEĐU EUROPSKE UNIJE I UJEDINJENE KRALJEVINE VELIKE BRITANIJE I SJEVERNE IRSKE  
O SIGURNOSNIM POSTUPCIMA ZA RAZMJENU I ZAŠTITU KLASIFICIRANIH PODATAKA*

Europska unija („Unija“)

i

Ujedinjena Kraljevina Velike Britanije i Sjeverne Irske („Ujedinjena Kraljevina“),

dalje u tekstu „stranke“,

UZIMAJUĆI U OBZIR

- da je zajednički cilj stranaka da na sve načine jačaju vlastitu sigurnost,
- da su stranke suglasne da bi trebale razvijati međusobnu suradnju u pitanjima od zajedničkog interesa u području sigurnosti podataka,
- da u tom kontekstu stoga postoji stalna potreba za razmjenom klasificiranih podataka između stranaka,

PREPOZNAJUĆI da potpuna i djelotvorna suradnja i savjetovanje mogu zahtijevati pristup klasificiranim podacima i s njima povezanom materijalu stranaka te njihovu razmjenu,

SVJESNE da takav pristup klasificiranim podacima i s njima povezanom materijalu te njihova razmjena zahtijevaju poduzimanje odgovarajućih sigurnosnih mjera,

POTVRĐUJUĆI da je ovaj Sporazum dopunski sporazum Sporazumu o trgovini i suradnji između Europske unije i Europske zajednice za atomsku energiju, s jedne strane, i Ujedinjene Kraljevine Velike Britanije i Sjeverne Irske, s druge strane (dalje u tekstu „Sporazum o trgovini i suradnji“),

SPORAZUMJELE SU SE KAKO SLIJEDI:

**Članak 1.**

1. Radi ostvarenja ciljeva jačanja sigurnosti obiju stranaka na sve načine, ovaj se Sporazum između Unije i Ujedinjene Kraljevine o sigurnosnim postupcima za razmjenu i zaštitu klasificiranih podataka („Sporazum“) primjenjuje na klasificirane podatke ili materijal u svakom obliku koje stranke dostavljaju jedna drugoj ili ih međusobno razmjenjuju.

2. Svaka stranka štiti klasificirane podatke koje primi od druge stranke od neovlaštenog otkrivanja ili gubitka u skladu s uvjetima utvrđenima u ovom Sporazumu i u skladu sa svojim zakonima, pravilima i propisima.



3. Ovaj Sporazum ne predstavlja osnovu za obvezivanje stranaka na dostavljanje ili razmjenu klasificiranih podataka.

#### **Članak 2.**

Za potrebe ovog Sporazuma, „klasificirani podaci“ znači svi podaci ili materijal, bez obzira na njihov oblik, prirodu i način prijenosa:

- (a) za koje jedna od stranaka odredi da zahtijevaju zaštitu jer bi njihovo neovlašteno otkrivanje ili gubitak mogli prouzročiti različite stupnjeve štete interesima Ujedinjene Kraljevine, interesima Unije ili interesima jedne ili više njezinih država članica; i
- (b) koji nose oznaku stupnja tajnosti kako je utvrđena u članku 7.

#### **Članak 3.**

1. Institucije i subjekti Unije na koje se ovaj Sporazum primjenjuje su Europsko vijeće, Vijeće, Visoki predstavnik Unije za vanjske poslove i sigurnosnu politiku, Europska služba za vanjsko djelovanje („ESVD“), Europska komisija i Glavno tajništvo Vijeća.

2. Te institucije i subjekti Unije mogu razmjenjivati klasificirane podatke primljene u okviru ovog Sporazuma s drugim institucijama i subjektima Unije, uz prethodni pisani pristanak stranke pošiljateljice i uz odgovarajuća jamstva da će institucija ili subjekt primatelj te podatke zaštititi na odgovarajući način.

#### **Članak 4.**

Svaka stranka osigurava da ima uspostavljene odgovarajuće sigurnosne sustave i mjere koji se temelje na osnovnim načelima i minimalnim standardima sigurnosti, utvrđenima u njezinim zakonima, pravilima ili propisima, a odražavaju se u provedbenom aranžmanu iz članka 12., kako bi se osiguralo da se na klasificirane podatke na koje se odnosi ovaj Sporazum primjenjuje istovjetna razina zaštite.

#### **Članak 5.**

1. U odnosu na klasificirane podatke koji se dostavljaju ili razmjenjuju na temelju ovog Sporazuma svaka stranka poduzima sljedeće:

- (a) štiti, u skladu s vlastitim zakonima, pravilima i propisima, takve klasificirane podatke na razini zaštite koja je jednaka onoj koju osigurava za vlastite klasificirane podatke odgovarajućeg stupnja tajnosti, kako je utvrđeno u članku 7. ovog Sporazuma;
- (b) osigurava da takvi klasificirani podaci zadrže oznaku stupnja tajnosti koju im je dala stranka pošiljateljica te da njihov stupanj tajnosti ne bude snižen ili da se ne deklasificiraju bez prethodnog pisanog pristanka stranke pošiljateljice; stranka primateljica štiti klasificirane podatke u skladu s odredbama utvrđenima u njezinim primjenjivim zakonima, pravilima i propisima za podatke istovjetnog stupnja tajnosti, kako je navedeno u članku 7.;

- (c) ne upotrebljava takve klasificirane podatke u svrhe različite od one koju je odredio njihov izvor ili za koju su ti podaci dostavljeni ili razmijenjeni, osim ako je stranka pošiljateljica za to prethodno dala svoj pisani pristanak;
- (d) podložno modalitetima iz stavka 2 ovog članka, takve klasificirane podatke ne otkriva trećim stranama i ne stavlja ih na raspolaganje javnosti bez prethodnog pisanog pristanka stranke pošiljateljice;
- (e) pristup takvim klasificiranim podacima dopušta samo onim osobama za koje je nužno da ih znaju i koje su prošle sigurnosnu provjeru ili su na drugi način ovlaštene ili opunomoćene u skladu s primjenjivim zakonima, pravilima i propisima stranke primateljice;
- (f) osigurava da se takvim klasificiranim podacima rukuje i da ih se pohranjuje u objektima koji su na odgovarajući način osigurani, kontrolirani i zaštićeni u skladu s njezinim zakonima, pravilima i propisima; i
- (g) osigurava da su sve osobe koje imaju pristup takvim klasificiranim podacima obaviještene o svojoj odgovornosti da štite te podatke u skladu s primjenjivim zakonima, pravilima i propisima.

2. Stranka primateljica:

- (a) poduzima sve potrebne korake u skladu sa svojim zakonima i propisima kako bi spriječila da se klasificirani podaci dostavljeni na temelju ovog Sporazuma stave na raspolaganje javnosti ili bilo kojoj trećoj strani; ako primi zahtjev da klasificirane podatke dostavljene na temelju ovog Sporazuma stavi na raspolaganje javnosti ili bilo kojoj trećoj strani, stranka primateljica odmah pisanim putem o tome obavještuje stranku pošiljateljicu te se stranke međusobno savjetuju u pisanom obliku prije donošenja odluke o njihovom otkrivanju;
- (b) obavještuje stranku pošiljateljicu o svakom zahtjevu koji joj pravosudno tijelo, među ostalim u okviru sudskog postupka, ili zakonodavno tijelo u okviru istrage uputi s ciljem dobivanja klasificiranih podataka koje je na temelju ovog Sporazuma primila od stranke pošiljateljice; pri ocjenjivanju takvog zahtjeva stranka primateljica u najvećoj mogućoj mjeri uzima u obzir mišljenja stranke pošiljateljice; ako na temelju zakona i propisa stranke primateljice taj zahtjev podrazumijeva prijenos navedenih klasificiranih podataka podnositelju zahtjeva koji je zakonodavno tijelo ili pravosudno tijelo, među ostalim u okviru sudskog postupka, stranka primateljica osigurava u najvećoj mogućoj mjeri primjerenu zaštitu tih podataka, među ostalim od otkrivanja drugim tijelima ili trećim stranama.

## Članak 6.

1. Klasificirani se podaci otkrivaju ili stavljaju na raspolaganje u skladu s načelom pristanka izvora.
2. Odluku o otkrivanju ili objavi klasificiranih podataka primateljima koji nisu jedna od stranaka, podložno članku 5. stavku 1. točki (d), stranka primateljica donosi na pojedinačnoj osnovi, uz prethodni pisani pristanak stranke pošiljateljice te u skladu s načelom pristanka izvora.

3. Nije moguće automatsko stavljanje na raspolaganje, osim ako se stranke dogovore o postupcima za određene kategorije podataka koji su relevantni za njihove specifične potrebe.

4. Klasificirani podaci na koje se odnosi ovaj Sporazum mogu se dostaviti ugovaratelju ili mogućem ugovaratelju samo uz prethodni pisani pristanak stranke pošiljateljice. Prije nego što ugovaratelju ili mogućem ugovaratelju otkrije bilo kakve klasificirane podatke, stranka primateljica osigurava da je ugovaratelj ili mogući ugovaratelj zaštitio svoje objekte te da je sposoban zaštititi klasificirane podatke u skladu s primjenjivim zakonima, pravilima i propisima te da ugovaratelj ili mogući ugovaratelj raspolaže potrebnim uvjerenjem o sigurnosnoj provjeri objekta, prema potrebi, za sebe i da raspolaže odgovarajućim uvjerenjima o sigurnosnoj provjeri za svoje zaposlenike koji moraju imati pristup klasificiranim podacima.

#### **Članak 7.**

1. Radi uspostavljanja istovjetne razine zaštite klasificiranih podataka koje stranke međusobno dostavljaju ili razmjenjuju, postoje sljedeći stupnjevi tajnosti:

EU	Ujedinjena Kraljevina
TRES SECRET UE/ EU TOP SECRET	UK TOP SECRET
SECRET UE / EU SECRET	UK SECRET
EU CONFIDENTIAL	Nema ekvivalenta – vidjeti stavak 2.
RESTREINT UE / EU RESTRICTED	UK OFFICIAL – SENSITIVE

2. Ako se stranke ne sporazumiju drukčije, Ujedinjena Kraljevina klasificiranim podacima stupnja CONFIDENTIEL UE/EU CONFIDENTIAL pruža jednaku razinu zaštite kao klasificiranim podacima stupnja UK SECRET.

3. Ako Ujedinjena Kraljevina pisanim putem ne obavijesti Uniju da je svojim postojećim klasificiranim podacima stupnja UK CONFIDENTIAL smanjila stupanj zaštite ili ih deklasificirala, Unija tim podacima pruža jednaku razinu zaštite kao klasificiranim podacima stupnja CONFIDENTIEL UE/EU CONFIDENTIAL; ako Ujedinjena Kraljevina pisanim putem ne obavijesti Uniju da je deklasificirala svoje postojeće klasificirane podatke stupnja UK RESTRICTED, Unija svim klasificiranim podacima stupnja UK RESTRICTED pruža jednaku razinu zaštite kao klasificiranim podacima stupnja RESTREINT UE/EU RESTRICTED.

#### **Članak 8.**

1. Stranke osiguravaju da sve osobe kojima je za obavljanje njihovih službenih dužnosti potreban pristup ili koje zbog svojih dužnosti ili funkcija imaju pristup klasificiranim podacima stupnja CONFIDENTIEL UE/EU CONFIDENTIAL ili UK SECRET ili višeg koji se dostavljaju ili razmjenjuju na temelju ovog Sporazuma prođu odgovarajuću sigurnosnu provjeru ili budu na drugi način ovlaštene ili opunomoćene u skladu s primjenjivim zakonima, pravilima i propisima stranke primateljice prije nego

što im se omogući pristup takvim klasificiranim podacima, pored ispunjenja zahtjeva o nužnosti uvida u te podatke, kako je predviđeno u članku 5. stavku 1. točki (e).

2. Postupci sigurnosne provjere imaju za svrhu utvrditi smije li pojedinac, uzimajući u obzir njegovu lojalnost, vjerodostojnost i pouzdanost, imati pristup klasificiranim podacima.

#### **Članak 9.**

Za potrebe ovog Sporazuma:

- (a) svi klasificirani podaci koji se stavljaju na raspolaganje Uniji na temelju ovog Sporazuma šalju se:
  - i. u središnju pisarnicu Glavnog tajništva Vijeća ako su upućene Europskom Vijeću, Vijeću ili Glavnom tajništvu Vijeća;
  - ii. u pisarnicu Glavnog tajništva Europske komisije ako su upućeni Europskoj komisiji;
  - iii. u pisarnicu Europske službe za vanjsko djelovanje ako su upućeni Visokom predstavniku Unije za vanjsku i sigurnosnu politiku ili Europskoj službi za vanjsko djelovanje;
- (b) svi klasificirani podaci koji se stavljaju na raspolaganje Ujedinjenoj Kraljevini na temelju ovog Sporazuma šalju se Ujedinjenoj Kraljevini posredstvom Misije Ujedinjene Kraljevine pri Uniji;
- (c) stranke mogu međusobno ugovoriti odgovarajuće metode za osiguravanje učinkovite razmjene klasificiranih podataka, u skladu s postupcima utvrđenima u točkama (a) i (b).

#### **Članak 10.**

Elektronički prijenos klasificiranih podataka između Unije i Ujedinjene Kraljevine i elektronički prijenos klasificiranih podataka između Ujedinjene Kraljevine i Unije šifrira se u skladu sa zahtjevima stranke pošiljateljice kako su utvrđeni u njezinim zakonima, pravilima i propisima; uvjeti pod kojima svaka stranka u svojim internim mrežama može prenositi, pohranjivati i obrađivati klasificirane podatke koje joj je dostavila druga stranka utvrđuju se provedbenim aranžmanom iz članka 12.

#### **Članak 11.**

Glavni tajnik Vijeća, član Europske komisije nadležan za sigurnosna pitanja, Visoki predstavnik Unije za vanjske poslove i sigurnosnu politiku i tijelo Ujedinjene Kraljevine za nacionalnu sigurnost Ured kabineta nadziru provedbu ovog Sporazuma.

#### **Članak 12.**

1. U svrhu provedbe ovog Sporazuma, između nadležnih tijela za sigurnost institucija Unije navedenih u nastavku, od kojih svako djeluje u ime svojeg organizacijskog tijela, i tijela Ujedinjene Kraljevine za nacionalnu sigurnost Ureda kabineta uspostavlja se provedbeni aranžman radi utvrđivanja standarda za uzajamnu zaštitu klasificiranih podataka na temelju ovog Sporazuma:

- (a) Uprava za zaštitu i sigurnost Glavnog tajništva Vijeća;

- (b) Uprava za sigurnost Glavne uprave Europske Komisije za ljudske resurse i sigurnost (DG.HR.DS); i
- (c) Uprava za sigurnost i infrastrukturu ESVD-a.

2. Prije nego što stranke jedna drugoj dostave ili međusobno razmijene klasificirane podatke na temelju ovog Sporazuma, nadležna tijela za sigurnost iz stavka 1. sporazumijevaju se oko toga je li stranka primateljica sposobna zaštititi podatke na način koji je u skladu s provedbenim aranžmanom.

#### **Članak 13.**

Stranke surađuju, u mjeri u kojoj je to moguće, u pogledu sigurnosti klasificiranih podataka na koje se odnosi ovaj Sporazum i mogu si međusobno pomagati u pitanjima od zajedničkog interesa u području sigurnosti podataka. Nadležna tijela za sigurnost iz članka 12. stavka 1. provode uzajamna savjetovanja o sigurnosnim pitanjima i međusobne posjete u svrhu procjene učinkovitosti sigurnosnih aranžmana u okviru njihove nadležnosti. Stranke zajednički odlučuju o učestalosti i trenutku održavanja tih savjetovanja i ocjenjivačkih posjeta.

#### **Članak 14.**

1. Nadležno tijelo za sigurnost iz članka 12. stavka 1. svake od stranaka odmah obavješćuje nadležno tijelo za sigurnost druge stranke o svakom dokazanom ili sumnjivom slučaju neovlaštenog otkrivanja ili gubitka klasificiranih podataka koje je dostavila ta stranka. Nadležno tijelo za sigurnost dotične stranke provodi istragu, uz pomoć druge stranke ako je potrebno, te o rezultatima izvješćuje drugu stranku.

2. Nadležna tijela za sigurnost iz članka 12. stavka 1. utvrđuju postupke koje treba primjenjivati u takvim slučajevima.

#### **Članak 15.**

Svaka stranka snosi vlastite troškove nastale u provedbi ovog Sporazuma.

#### **Članak 16.**

1. Ništa u ovom Sporazumu ne mijenja sporazume ili aranžmane između stranaka ni sporazume ili aranžmane između Ujedinjene Kraljevine i jedne ili više država članica.

2. Ovaj Sporazum ne sprečava stranke da sklapaju druge sporazume o dostavljanju ili razmjeni klasificiranih podataka na koje se odnosi ovaj Sporazum, pod uvjetom da ti sporazumi nisu u suprotnosti s obvezama iz ovog Sporazuma.

#### **Članak 17.**

Stranke jedna drugu u pisanom obliku obavješćuju o svim promjenama u svojim zakonima, pravilima i propisima koje bi mogle utjecati na zaštitu klasificiranih podataka iz ovog Sporazuma.

#### **Članak 18.**

Sve nesuglasice koje se pojave pri tumačenju ili primjeni ovog Sporazuma stranke rješavaju savjetovanjem.

#### **Članak 19.**

1. Ovaj Sporazum stupa na snagu na dan stupanja na snagu Sporazuma o trgovini i suradnji, pod uvjetom da su se prije tog datuma stranke međusobno obavijestile o tome da su ispunile svoje unutarnje zahtjeve i postupke za utvrđivanje svoje suglasnosti da budu obvezane ovim Sporazumom.
2. Sporazum se primjenjuje od datuma početka primjene Sporazuma o trgovini i suradnji ili od datuma na koji su se stranke međusobno obavijestile da su ispunile svoje interne zahtjeve i postupke za stavljanje na raspolaganje klasificiranih podataka u skladu s ovim Sporazumom, ovisno o tome što je kasnije. Ako se stranke do datuma prestanka privremene primjene Sporazuma o trgovini i suradnji nisu međusobno obavijestile da su ispunile svoje interne zahtjeve i postupke kojima utvrđuju svoj pristanak da budu obvezane ovim Sporazumom, ovaj se Sporazum prestaje primjenjivati.
3. Ovaj se Sporazum može preispitati na zahtjev jedne od stranaka kako bi se razmotrile moguće izmjene.
4. Sve izmjene ovog Sporazuma izvršavaju se isključivo u pisanom obliku i uz uzajamnu suglasnost stranaka.

#### **Članak 20.**

1. U skladu s člankom FINPROV.8. Sporazuma o trgovini i suradnji ovaj Sporazum prestaje s prestankom Sporazuma o trgovini i suradnji.
2. Prestanak ovog Sporazuma ne utječe na obveze koje su već preuzete na temelju ovog Sporazuma. Posebno, svi klasificirani podaci koji su dostavljeni ili razmijenjeni na temelju ovog Sporazuma i dalje se štite u skladu s odredbama ovog Sporazuma.

#### **Članak 21.**

Ovaj je Sporazum sastavljen u dva primjerka, na bugarskom, češkom, danskom, engleskom, estonskom, finskom, francuskom, grčkom, hrvatskom, irskom, latvijskom, litavskom, mađarskom, malteškom, nizozemskom, njemačkom, poljskom, portugalskom, rumunjskom, slovačkom, slovenskom, španjolskom, švedskom i talijanskom jeziku. Do 30. travnja 2021. sve jezične verzije Sporazuma podliježu postupku konačne pravne revizije. Neovisno o prethodnoj rečenici, postupak konačne pravne revizije za englesku verziju Sporazuma dovršava se najkasnije do dana iz članka 19. stavka 1. ako taj dan nastupi prije 30. travnja 2021.

Jezične verzije koje proizađu iz prethodno navedenog postupka konačne pravne revizije zamjenjuju *ab initio* potpisane verzije Sporazuma i utvrđuju se kao vjerodostojne i konačne razmjenom diplomatskih nota između stranaka.

Bruxelles, 27. prosinca 2020.  
(OR. en)

---

---

Međuinstitucijski predmet:  
2020/0382(NLE)

---

---

14336/1/20  
REV 1

UK 136

**PRIJEDLOG**

---

Od:	Glavna tajnica Europske komisije, potpisala direktorica Martine DEPREZ
Za:	Jeppe TRANHOLM-MIKKELSEN, glavni tajnik Vijeća Europske unije
Br. dok. Kom.:	COM(2020) 856 final/2
Predmet:	Prijedlog ODLUKE VIJEĆA o sklapanju, u ime Unije, Sporazuma o trgovini i suradnji između Europske unije i Europske zajednice za atomsku energiju, s jedne strane, i Ujedinjene Kraljevine Velike Britanije i Sjeverne Irske, s druge strane, te Sporazuma između Europske unije i Ujedinjene Kraljevine Velike Britanije i Sjeverne Irske o sigurnosnim postupcima za razmjenu i zaštitu klasificiranih podataka

---

Za delegacije se u prilogu nalazi dokument COM(2020) 856 final/2.

Priloženo: COM(2020) 856 final/2



Bruxelles, 26.12.2020.  
COM(2020) 856 final/2

2020/0382 (NLE)

COM(2020) 856 final of 25.12.2020 downgraded on 26.12.2020.

Prijedlog

## **ODLUKE VIJEĆA**

**o sklapanju, u ime Unije, Sporazuma o trgovini i suradnji između Europske unije i Europske zajednice za atomsku energiju, s jedne strane, i Ujedinjene Kraljevine Velike Britanije i Sjeverne Irske, s druge strane, te Sporazuma između Europske unije i Ujedinjene Kraljevine Velike Britanije i Sjeverne Irske o sigurnosnim postupcima za razmjenu i zaštitu klasificiranih podataka**



## OBRAZLOŽENJE

### 1. KONTEKST PRIJEDLOGA

- **Razlozi i ciljevi prijedloga**

Ujedinjena Kraljevina obavijestila je Europsko vijeće 29. ožujka 2017. o svojoj namjeri povlačenja iz Europske unije i Europske zajednice za atomsku energiju u skladu s člankom 50. Ugovora o Europskoj uniji (UEU).

Vijeće je 30. siječnja 2020., nakon dobivanja suglasnosti Europskog parlamenta, donijelo Odluku (EU) 2020/135 o sklapanju Sporazuma o povlačenju Ujedinjene Kraljevine Velike Britanije i Sjeverne Irske iz Europske unije i Europske zajednice za atomsku energiju („Sporazum o povlačenju”)<sup>1</sup>. Sporazum o povlačenju stupio je na snagu 1. veljače 2020. i njime je predviđeno prijelazno razdoblje tijekom kojeg se pravo Unije primjenjuje na Ujedinjenu Kraljevinu i u Ujedinjenoj Kraljevini u skladu s tim sporazumom. To razdoblje završava 31. prosinca 2020..

U smjernicama od 23. ožujka 2018. Europsko vijeće ponovno je iskazalo odlučnost Unije da ubuduće bude u što bližem partnerstvu s Ujedinjenom Kraljevinom. U skladu s tim smjernicama, takvo bi partnerstvo trebalo uključivati trgovinsku i gospodarsku suradnju i druga područja, posebno borbu protiv terorizma i međunarodnog kriminala te sigurnost, obranu i vanjsku politiku. Europsko vijeće utvrdilo je te smjernice u cilju općeg dogovora o okviru za buduće odnose, koji je trebalo razraditi u Političkoj izjavi priloženoj Sporazumu o povlačenju i na koju se u njemu upućuje.

Političkom izjavom koja je priložena Sporazumu o povlačenju uspostavlja se okvir za buduće odnose Europske unije i Ujedinjene Kraljevine<sup>2</sup> („Politička izjava”). U njoj se utvrđuju parametri ambicioznog, širokog, dubokog i fleksibilnog partnerstva u trgovinskoj i gospodarskoj suradnji, u čijem je središtu sveobuhvatan i uravnotežen sporazum o slobodnoj trgovini, te u izvršavanju zakonodavstva i kaznenom pravosuđu, vanjskoj politici, sigurnosti i obrani te širim područjima suradnje.

U članku 184. Sporazuma o povlačenju predviđeno je da Unija i Ujedinjena Kraljevina ulažu sve moguće napore, u dobroj vjeri i u cijelosti poštujući svoje pravne poretke, da bi poduzele korake potrebne za promptne pregovore o sporazumima kojima će biti uređen njihov budući odnos iz Političke izjave i za provedbu odgovarajućih postupaka ratifikacije ili sklapanja tih sporazuma, kako bi zajamčile da se ti sporazumi u najvećoj mjeri počnu primjenjivati od isteka prijelaznog razdoblja.

---

<sup>1</sup> Odluka Vijeća (EU) 2020/135 od 30. siječnja 2020. o sklapanju Sporazuma o povlačenju Ujedinjene Kraljevine Velike Britanije i Sjeverne Irske iz Europske unije i Europske zajednice za atomsku energiju (SL L 29, 31.1.2020., str. 1.).

<sup>2</sup> Politička izjava kojom se uspostavlja okvir za buduće odnose Europske unije i Ujedinjene Kraljevine (SL C 34, 31.1.2020., str. 1.).

Vijeće je 25. veljače 2020. donijelo Odluku (EU, Euratom) 2020/266<sup>3</sup> o odobravanju otvaranja pregovora s Ujedinjenom Kraljevinom Velike Britanije i Sjeverne Irske o novom sporazumu o partnerstvu. Komisija je imenovana pregovaračem Unije. Odluka Vijeća sadržavala je i dopunu sa smjernicama za pregovore o novom partnerstvu s Ujedinjenom Kraljevinom Velike Britanije i Sjeverne Irske („pregovaračke smjernice”).

Pregovori su završeni 24. prosinca 2020. i stranke su se na razini glavnih pregovarača sporazumjele o Sporazumu o trgovini i suradnji i o Sporazumu o sigurnosnim postupcima za razmjenu i zaštitu klasificiranih podataka („Sporazum o sigurnosti podataka”).

Sporazum o sigurnosti podataka je dopunski sporazum Sporazuma o trgovini i suradnji te, u skladu s člankom COMPROV.2. Sporazuma o trgovini i suradnji, čini sastavni dio ukupnih bilateralnih odnosa između Unije i Ujedinjene Kraljevine kako su uređeni Sporazumom o trgovini i suradnji i dio je općeg okvira. Sporazum o sigurnosti podataka povezan je sa Sporazumom o trgovini i suradnji istim datumom primjene i istom odredbom o prestanku.

Usporedno sa Sporazumom o trgovini i suradnji i Sporazumom o sigurnosti podataka Komisija je pregovarala o Sporazumu između Vlade Ujedinjene Kraljevine Velike Britanije i Sjeverne Irske i Europske zajednice za atomsku energiju o suradnji u području sigurne i miroljubive uporabe nuklearne energije. Preporuka za Odluku Vijeća o odobrenju tog sporazuma podnosi se zajedno s ovim prijedlogom u zasebnom postupku. Uz sklapanje Sporazuma o suradnji u području sigurne i miroljubive uporabe nuklearne energije taj postupak obuhvaća i sklapanje Sporazuma o trgovini i suradnji u pogledu pitanja koja su u nadležnosti Europske zajednice za atomsku energiju (konkretno, sudjelovanje Ujedinjene Kraljevine kao treće zemlje u programu Euratoma za istraživanje i europskim aktivnostima u području fuzije, uključujući aktivnosti ITER-a, putem članstva, kao treća zemlja, u Europskom zajedničkom poduzeću za ITER i razvoj energije fuzije – Fuzija za energiju).

- **Dosljednost s postojećim odredbama politike u tom području**

I smjernice Europskog vijeća od 23. ožujka 2018. i Politička izjava pozvali su na blisko partnerstvo Unije i Ujedinjene Kraljevine.

Pregovorima o Sporazumu o trgovini i suradnji i Sporazumu o sigurnosti podataka prethodilo je sklapanje Sporazuma o povlačenju koji je stupio na snagu 1. veljače 2020. Sporazumom o povlačenju predviđeno je prijelazno razdoblje tijekom kojeg se pravo Unije primjenjuje na Ujedinjenu Kraljevinu i u Ujedinjenoj Kraljevini u skladu s tim sporazumom. To prijelazno

---

<sup>3</sup> Odluka Vijeća (EU, Euratom) 2020/266 o odobravanju otvaranja pregovora s Ujedinjenom Kraljevinom Velike Britanije i Sjeverne Irske o novom sporazumu o partnerstvu (SL L 58, 27.2.2020., str. 53.).

razdoblje završava 31. prosinca 2020. Cilj je Sporazuma o trgovini i suradnji i Sporazuma o sigurnosti podataka regulirati nove odnose između Unije i Ujedinjene Kraljevine i tako spriječiti znatne poremećaje tih odnosa koji bi inače mogli nastati nakon isteka prijelaznog razdoblja.

Sporazumom o trgovini i suradnji utvrđuje se čvrsta osnova za uzajamno korisno uravnoteženo partnerstvo između Unije i Ujedinjenje Kraljevine. Uzima se u obzir i činjenica da Ujedinjena Kraljevina kao zemlja nečlanica Unije nema ista prava niti uživa iste pogodnosti kao države članice.

- **Dosljednost u odnosu na druge politike Unije**

Sporazumom o trgovini i suradnji i Sporazumom o sigurnosti podataka u potpunosti se poštuju Ugovori te se čuvaju cjelovitost i autonomija pravnog poretka Unije. U tim se sporazumima od Unije neće zahtijevati izmjena njezinih propisa, odredbi i standarda u bilo kojem reguliranom području. Njima se promiču vrijednosti, ciljevi i interesi Unije te se osigurava usklađenost, učinkovitost i kontinuitet njezinih politika i djelovanja.

Sva roba uvezena iz Ujedinjene Kraljevine morat će zadovoljiti pravila i propise Unije (npr. tehnička pravila i norme za proizvode, sanitarna ili fitosanitarna pravila, propise o hrani i sigurnosti, zdravstvene i sigurnosne norme, zaštiti okoliša, zaštiti potrošača).

Sporazum o trgovini i suradnji sadržava posebne glave o standardima trgovine i jednakih uvjeta u područjima rada, okoliša, borbe protiv klimatskih promjena, održivog razvoja, koji povezuju gospodarski dio Sporazuma o trgovini i suradnji s Unijinim općim ciljevima u području održivog razvoja i posebnim ciljevima u području rada, okoliša i klimatskih promjena.

Pri sudjelovanju Ujedinjene Kraljevine u programima Unije u potpunosti će se poštovati osnovni akti koji definiraju programe i postojeći Unijini propisi koji se odnose na financijsko upravljanje, kao npr. Financijska uredba.

## 2. PRAVNA OSNOVA

Materijalnoppravna osnova za predloženu odluku Vijeća o sklapanju sporazuma jest članak 217. UFEU-a. Ta je pravna osnova najprikladnija s obzirom na široko područje primjene predviđenog partnerstva.

Postupovna pravna osnova je članak 218. stavak 6. UFEU-a, članak 218. stavak 7. UFEU-a i članak 218. stavak 8. drugi podstavak UFEU-a. Člankom 218. stavkom 6. UFEU-a predviđa se sklapanje sporazuma na temelju odluke Vijeća, uz prethodnu suglasnost Europskog parlamenta. Člankom 218. stavkom 8. drugim podstavkom UFEU-a predviđa se jednoglasno odlučivanje u Vijeću. Osim toga, članak 218. stavak 7. UFEU-a dodan je kao pravna osnova jer je primjereno da Vijeće ovlasti Komisiju da u ime Unije odobri određene izmjene Sporazuma o trgovini i suradnji koje se usvajaju pojednostavnjenim postupkom ili koje usvaja tijelo osnovano Sporazumom o trgovini i suradnji.

Stoga je pravna osnova predložene Odluke Vijeća članak 217. UFEU-a, u vezi s člankom 218. stavkom 6. UFEU-a, člankom 218. stavkom 7. UFEU-a i člankom 218. stavkom 8. drugim podstavkom UFEU-a.

### 3. DRUGI ELEMENTI

- **Provedba od strane tijela osnovanih na temelju Sporazuma o trgovini i suradnji**

U dijelu prvom glavi III. Sporazuma o trgovini i suradnji osniva se Vijeće za partnerstvo koje će nadzirati postizanje ciljeva tog sporazuma i bilo kojeg dopunskog sporazuma. Vijeće za partnerstvo sastoji se od predstavnika Unije i Ujedinjene Kraljevine na ministarskoj razini koji će se sastajati najmanje jednom godišnje i nadzirati i olakšavati provedbu i primjenu Sporazuma o trgovini i suradnji i bilo kojeg dopunskog sporazuma, kao što je Sporazum o sigurnosti podataka.

Vijeće za partnerstvo može donositi odluke u vezi sa svim pitanjima za koja je tako predviđeno Sporazumom o trgovini i suradnji ili bilo kojim dopunskim sporazumom. Vijeće za partnerstvo može donositi odluke i davati preporuke samo zajedničkim dogovorom između Unije i Ujedinjene Kraljevine. Njime se ni na koji način ne može ograničiti donošenje odluka na razini Unije. Unija i Ujedinjena Kraljevina mogu putem Vijeća za partnerstvo ili posebnih odbora odlučiti izmijeniti određene aspekte Sporazuma o trgovini i suradnji ili bilo kojeg dopunskog sporazuma samo u slučajevima koji su u njemu izričito predviđeni. Pri odobravanju takve odluke stranke moraju poštovati svoje važeće interne zahtjeve i postupke.

Vijeću za partnerstvo u obavljanju dužnosti pomagat će Odbor za trgovinsko partnerstvo, a njemu će pomagati posebni trgovinski odbori i drugi posebni odbori.

Sporazumom o trgovini i suradnji uspostavljaju se sljedeći posebni trgovinski odbori:

- (a) Posebni trgovinski odbor za robnu razmjenu;
- (b) Posebni trgovinski odbor za carinsku suradnju i pravila o podrijetlu;
- (c) Posebni trgovinski odbor za sanitarne i fitosanitarne mjere;
- (d) Posebni trgovinski odbor za tehničke prepreke u trgovini;
- (e) Posebni trgovinski odbor za usluge, ulaganja i digitalnu trgovinu;
- (f) Posebni trgovinski odbor za intelektualno vlasništvo;
- (g) Posebni trgovinski odbor za javnu nabavu;
- (h) Posebni trgovinski odbor za regulatornu suradnju;
- (i) Posebni trgovinski odbor za jednake uvjete za otvoreno i pošteno tržišno natjecanje i održivi razvoj;

- (j) Posebni trgovinski odbor za administrativnu suradnju u području PDV-a i naplate poreza i carina.

Sporazumom o trgovini i suradnji uspostavljaju se sljedeći posebni odbori:

- (a) Posebni odbor za energetiku;
- (b) Posebni odbor za zračni prijevoz;
- (c) Posebni odbor za sigurnost zračnog prometa;
- (d) Posebni odbor za cestovni prijevoz;
- (e) Posebni odbor za koordinaciju socijalne sigurnosti;
- (f) Posebni odbor za ribarstvo;
- (g) Posebni odbor za izvršenje zakonodavstva i pravosudnu suradnju;
- (h) Posebni odbor za sudjelovanje u programima Unije.

Vijeće za partnerstvo može osnivati ili raspuštati posebne trgovinske odbore ili posebne odbore, a Odbor za trgovinsko partnerstvo može osnivati ili raspuštati posebne trgovinske odbore.

U Sporazumu o trgovini i suradnji predviđena je i uloga Vijeća za partnerstvo i posebnih odbora u rješavanju sporova, što je navedeno u šestom dijelu glavi I. Sporazuma o trgovini i suradnji.

- **Provedba i primjena Sporazuma o trgovini i suradnji u Uniji**

U skladu s člankom 216. stavkom 2. UFEU-a, sporazumi koje sklapa Unija obvezujući su za institucije Unije i za njezine države članice.

Primjereno je na temelju članka 218. stavka 7. UFEU-a ovlastiti Komisiju da u ime Unije odobri određene izmjene Sporazuma o trgovini i suradnji koje se usvajaju pojednostavnjenim postupkom ili koje usvaja tijelo osnovano Sporazumom o trgovini i suradnji. Te se izmjene posebno odnose na sljedeće odredbe Sporazuma o trgovini i suradnji:

- člankom TBT.9. [Suradnja u području nadzora tržišta te sukladnosti i sigurnosti neprehrambenih proizvoda] stavcima 4., 5. i 8., u pogledu uspostave ili izmjena aranžmana za redovitu razmjenu informacija između stranaka utvrđenu u prilogima [TBT-XX] i [TBT-ZZ];
- člankom 2. [Definicije proizvoda, enološki postupci i procesi] stavkom 3. i člankom 3. [Zahtjevi certificiranja uvoza u odgovarajućim područjima stranaka] stavkom 3. Priloga TBT-5 [trgovina vinom], u pogledu izmjena dodataka tom prilogu;
- člankom 1. [Ciljevi i područje primjene] stavkom 2. Priloga TBT-4 [organski proizvodi], u pogledu izmjena dodataka tom prilogu;
- člankom 11. [izmjene dodataka] Priloga TBT-2 [lijekovi], u pogledu izmjena dodataka tom prilogu;

- člankom PPROC.18. [Izmjena odjeljka B PRILOGA PPROC-1.], u pogledu izmjena odjeljka B Priloga PPROC-1. o obvezama u pogledu pristupa tržištu;
- člankom AVSAF.12. [Donošenje i izmjena priloga ovom poglavlju] u pogledu izmjena Priloga AVSAF-1 ili priloga kako je utvrđeno u članku AVSAF.3. stavku 2. [Područje primjene i provedba];
- člankom LAW.EUROPOL.48. [Vrste kaznenih djela] stavkom 3., u pogledu izmjena Priloga LAW-3., ako se izmijeni popis vrsta kaznenih djela za koja je u skladu s pravom Unije nadležan Europol;
- člankom LAW.EUROJUST.63. [Vrste kaznenih djela] stavkom 3., u pogledu izmjena Priloga LAW-4., ako se izmijeni popis vrsta kaznenih djela za koja je u skladu s pravom Unije nadležan Eurojust;
- člankom SSC.68. [Izmjene] Protokola o koordinaciji socijalne sigurnosti, u pogledu izmjena bilo kojeg priloga ili dodatka Protokola o koordinaciji socijalne sigurnosti.

Komisija bi trebala unaprijed obavijestiti Vijeće o prethodno navedenim predloženim izmjenama. Vijeće se može usprotiviti prethodno navedenim predloženim izmjenama blokirajućom manjinom Vijeća u skladu s člankom 16. stavkom 4. UEU-a. U tom slučaju Komisija mora odbiti predložene izmjene u ime Unije, ne dovodeći u pitanje mogućnost naknadnog podnošenja prijedloga Vijeću u skladu s člankom 218. stavkom 9. UFEU-a.

Komisiju bi trebalo na temelju članka 218. stavka 7. UFEU-a ovlastiti i da u ime Unije odobri stajalište koje treba zauzeti o sljedećim izmjenama Sporazuma o trgovini i suradnji, pod uvjetom da Vijeće unaprijed obavijesti o tim izmjenama:

- izmjenu praga ispod kojeg se ne primjenjuje treće poglavlje o kontroli subvencija iz prvog dijela naslova jedan glave XI. Sporazuma o trgovini i suradnji, kako je utvrđeno u članku LPFOFCSD.3.2. [Područje primjene i iznimke] stavku 4. i članku LPFOFCSD.3.3. [Usluge od javnog gospodarskog interesa] stavku 3. i u pogledu praga ispod kojeg se ne primjenjuje obveza transparentnosti, kako je utvrđeno u članku LPFOFCSD.3.3. [Usluge od javnog gospodarskog interesa] stavku 2.;

Osim toga, kako bi se Uniji omogućilo da pravovremeno reagira ako relevantni uvjeti više nisu ispunjeni, Komisiju bi trebalo ovlastiti da donese određene odluke o suspendiranju pogodnosti danih Ujedinjenoj Kraljevini na temelju Priloga o organskim proizvodima i Priloga o lijekovima. Prije toga, Komisija bi trebala obavijestiti predstavnike država članica koji se mogu blokirajućom manjinom usprotiviti stajalištu koje iznese Komisija. Komisija bi trebala biti ovlaštena i za donošenje, u skladu s istim postupkom, svih drugih potrebnih provedbenih aranžmana za učinkovito funkcioniranje tih priloga.

Osim toga, kako bi se zajamčila usklađenost s obvezama u okviru Sporazuma o trgovini i suradnji, postoje čvrsti mehanizmi izvršenja. Sporazumom o trgovini i suradnji predviđa se mogućnost da stranke poduzmu

brze, autonomne i operativne mjere za zaštitu svojih interesa, među ostalim posebno u područjima jednakih uvjeta (tj. mjere za uravnoteženje, korektivne mjere) i ribarstva (tj. kompenzacijske mjere, korektivne mjere), te općenitije, u slučajevima ozbiljnih gospodarskih, društvenih ili okolišnih poteškoća sektorske ili regionalne prirode.

Važno je da Unija bude u potpunosti sposobna brzo i učinkovito provesti te mjere izvršenja. Zbog toga bi Komisiju trebalo ovlastiti da suspendira obveze na temelju Sporazuma o trgovini i suradnji u skladu s člankom GOODS.19. o mjerama u slučaju povrede ili izbjegavanja carinskog zakonodavstva, člankom LPFOFCS.3.12. o korektivnim mjerama u području jednakih uvjeta, člankom ROAD.11. o korektivnim mjerama u cestovnom prijevozu, člankom AIRTRN.8. o odbijanju, opozivu, suspenziji ili ograničenju odobrenja za rad u zračnom prijevozu, člankom FISH.14. o korektivnim mjerama u području ribarstva, člankom FISH.9. o kompenzacijskim mjerama u slučaju povlačenja ili smanjenja pristupa, člancima UNPRO.3.1. i UNPRO.3.20. o suspenziji i prestanku sudjelovanja Ujedinjene Kraljevine u programu Unije i člankom INST.24. o privremenim pravnim sredstvima ili da poduzme odgovarajuće zaštitne mjere u skladu s člankom INST.36.

U skladu s Ugovorima, Komisija će u ime Unije djelovati u svim fazama postupka u vezi s rješavanjima sporova na temelju šestog dijela glave I. Sporazuma o trgovini i suradnji.

- **Detaljno obrazloženje posebnih odredbi nacrtu sporazuma**

Široka i ambiciozna suradnja između Unije i Ujedinjene Kraljevine predviđena Sporazumom o trgovini i suradnji uzima u obzir zaključke i smjernice Europskog vijeća od 23. ožujka 2018. i temelji se na Političkoj izjavi.

Sporazum o trgovini i suradnji je jedinstveni paket koji se sastoji od četiri glavne sastavnice:

- opći i institucionalni aranžmani;
- gospodarski aranžmani (uključujući odredbe o trgovini i jamstvima u pogledu jednakih uvjeta);
- aranžmani o izvršavanju zakonodavstva i pravosudnoj suradnji u kaznenim stvarima; i
- odredbe o rješavanju sporova, osnovnim vrijednostima i zaštitnim mjerama.

Predviđeno partnerstvo temelji se na priznavanju demokracije, vladavine prava i ljudskih prava, kao i borbi protiv klimatskih promjena i suzbijanju širenja oružja za masovno uništenje. Kršenje bilo kojeg od ovih ključnih dijelova omogućuje strankama da okončaju ili suspendiraju Sporazum o trgovini i suradnji ili bilo koji dopunski sporazum u cijelosti ili djelomično. Stranke potvrđuju i svoju predanost osiguravanju visoke razine zaštite osobnih podataka.

Područje primjene Sporazuma o trgovini i suradnji je sveobuhvatno. Uključuje područja interesa navedena u Političkoj izjavi: trgovinsku i gospodarsku suradnju, policijsku i pravosudnu suradnju u kaznenim stvarima, sudjelovanje u programima Unije i tematska područja suradnje. Sporazum o trgovini i suradnji ne obuhvaća aranžmane za suradnju u području vanjske politike,

vanjske sigurnosti i obrane, s obzirom na stajalište Ujedinjene Kraljevine da neće pregovarati o takvim aranžmanima niti ih uključiti u Sporazum o trgovini i suradnji. Sporazumom o trgovini i suradnji poštuje se autonomija Unijina donošenja odluka i njezin pravni poredak, cjelovitost njezina jedinstvenog tržišta i carinske unije te nedjeljivost četiriju sloboda kretanja (ljudi, robe, usluga i kapitala). Sporazum obuhvaća ne samo slobodnu trgovinu robom i uslugama nego i načine sprečavanja narušavanja trgovine i nepoštene konkurentske prednosti. U Sporazumu o trgovini i suradnji uzima se u obzir činjenica da Ujedinjena Kraljevina napušta Unijin sustav zajedničkih pravila, mehanizama nadzora i izvršenja i da stoga više ne može uživati pogodnosti članstva ili jedinstvenog tržišta.

U Sporazumu o trgovini i suradnji uspostavlja se opći okvir upravljanja kojim su obuhvaćena sva područja suradnje u okviru Sporazuma o trgovini i suradnji i u okviru bilo kojeg dopunskog sporazuma, kao što je Sporazum o sigurnosti podataka, a određene prilagodbe uvrštene su kako bi se odgovorilo na opravdane sektorske potrebe.

Kako bi se zajamčila usklađenost s obvezama u okviru Sporazuma o trgovini i suradnji, postoje čvrsti mehanizmi izvršenja. Sporazumom o trgovini i suradnji predviđa se mogućnost da stranke poduzmu brze, autonomne i operativne mjere za zaštitu svojih interesa, među ostalim posebno u područjima jednakih uvjeta (tj. mjere za uravnoteženje, korektivne mjere) i ribarstva (tj. kompenzacijske mjere, korektivne mjere), te općenitije, u slučajevima ozbiljnih gospodarskih, društvenih ili okolišnih poteškoća sektorske ili regionalne prirode.

Kad je riječ o teritorijalnom području primjene, Sporazum o trgovini i suradnji obuhvaća, u odnosu na Uniju, državna područja na koja se primjenjuju Ugovori, a u odnosu na Ujedinjenu Kraljevinu, državno područje Ujedinjene Kraljevine. Sporazumom o trgovini i suradnji predviđa se i ograničena pokrivenost za Kanalske otoke i otok Man u pogledu trgovine robom i pristupa vodama. U skladu s izjavama uvrštenima u zapisnik sastanka Europskog vijeća od 25. studenoga 2018. i u skladu s pregovaračkim smjernicama Vijeća, Sporazum o trgovini i suradnji ne primjenjuje se na Gibraltar.

Sporazum o trgovini i suradnji sastoji se od sedam dijelova (koji su dalje podijeljeni na naslove, glave, poglavlja i odjeljke), tri protokola i određenog broja priloga, kako slijedi:

**Prvi dio (Opće i institucijske odredbe)** sadržava općenite odredbe, načela za tumačenje Sporazuma o trgovini i suradnji i definicije te institucijski okvir.

U prvom dijelu utvrđuju se odredbe o upravljanju i provedbi Sporazuma o trgovini i suradnji i uspostavljaju zajednička upravljačka tijela (Vijeće za partnerstvo, Odbor za trgovinsko partnerstvo, posebni trgovinski odbori i drugi posebni odbori).

Odredbama o upravljanju pojašnjava se kako će se Sporazum o trgovini i suradnji primjenjivati i nadzirati. Zamišljeno je da odredbe budu fleksibilne i prilagodljive posebnim potrebama koje se mogu pojaviti u različitim područjima. S obzirom na područje primjene i složenost Sporazuma o trgovini i suradnji, Unija je inzistirala na jedinstvenom okviru upravljanja koji obuhvaća Sporazum u cijelosti. Time se poduzećima, potrošačima i građanima pruža



pravna sigurnost, te se pritom izbjegavaju višestruke paralelne strukture i stvaranje dodatne birokracije.

Vijeće za partnerstvo nadzirat će provedbu Sporazuma. Vijeće za partnerstvo, sastavljeno od predstavnika Unije i Ujedinjene Kraljevine na ministarskoj razini, sastajat će se u različitim sastavima, ovisno o pitanju o kojem je riječ. To će biti forum na kojem će stranke raspravljati o svim pitanjima koja bi se mogla pojaviti, s ovlastima za donošenje obvezujućih odluka uz zajedničku suglasnost. U radu će mu pomagati Odbor za trgovinsko partnerstvo, posebni odbori za trgovinu i drugi posebni odbori.

**Drugi dio (Trgovina, prijevoz, ribarstvo i drugi aranžmani)** obuhvaća šest naslova:

- prvi naslov: Trgovina, koji obuhvaća dvanaest glava: glavu I. (Robna razmjena), glavu II. (Usluge i ulaganja), glavu III. (Digitalna trgovina), glavu IV. (Kretanje kapitala, plaćanja, prijenosi i privremene zaštitne mjere), glavu V. (Intelektualno vlasništvo), glavu VI. (Javna nabava), glavu VII. (Mala i srednja poduzeća), glavu VIII. (Energetika), glavu IX. (Transparentnost), glavu X. (Dobra regulatorna praksa i regulatorna suradnja), glavu XI. (Jednaki uvjeti za otvoreno i pošteno tržišno natjecanje i održivi razvoj), glavu XII, (Iznimke),
- drugi naslov: Zrakoplovstvo, koji obuhvaća dvije glave: glavu I. (Zračni prijevoz) i glavu II. (Sigurnost zračnog prometa),
- treći naslov: Cestovni prijevoz, koji obuhvaća dvije glave: glavu I. (Cestovni prijevoz robe) i glavu II. (Cestovni prijevoz putnika),
- četvrti naslov: Koordinacija socijalne sigurnosti i vize za kratkotrajna putovanja;
- peti naslov: Ribarstvo,
- šesti naslov: Ostale odredbe.

Kako proizlazi iz njegovih naslova i glava, drugi dio obuhvaća trgovinu robom i uslugama, kao i brojna druga područja gospodarske i šire suradnje kao što su ulaganja, tržišno natjecanje, porezna transparentnost, energetika, zračni i cestovni prijevoz, nediskriminacija u pogledu određenih pravila za mobilnost i koordinaciju socijalne sigurnosti i ribarstvo.

U drugom dijelu utvrđuje se moderna i održiva trgovinska politika. Obje stranke obvezuju se na zajedničke visoke standarde u područjima kao što su radni i socijalni standardi, zaštita okoliša, borba protiv klimatskih promjena, uključujući određivanje cijena ugljika, te relevantni standardi o izbjegavanju plaćanja poreza i poreznoj transparentnosti<sup>4</sup>. Sadržava i načela o subvencijama kojima bi se svaku stranku spriječilo da dodijeli subvencije koje značajno utječu na trgovinu ili ulaganja između stranaka. Ti dogovoreni standardi i načela povezani su s nacionalnim mehanizmima izvršenja i mehanizmima

---

<sup>4</sup> Unija i Ujedinjena Kraljevina namjeravaju potvrditi i Zajedničku izjavu o suzbijanju štetnih poreznih režima u trenutku sklapanja sporazuma.

rješavanja sporova kako bi se osiguralo da poduzeća iz EU-a i Ujedinjene Kraljevine natječu pod jednakim uvjetima. U drugom se dijelu predviđa da svaka stranka može prema potrebi poduzeti jednostrane mjere kako bi se zaštitila od nepoštenog utjecaja na trgovinu i ulaganja koji proizlaze iz subvencija ili znatnih razlika u odgovarajućim sustavima kontrole subvencija ili odgovarajućim razinama zaštite rada, okoliša ili klime.

Kad je riječ o trgovini robom, odredbe iz drugog dijela nadilaze nedavne EU-ove sporazume o slobodnoj trgovini s partnerima kao što su Kanada i Japan jer se predviđa trgovina bez carina i kvota za svu robu. Kako bi iskoristili te iznimne povlastice, poduzeća moraju osigurati da su njihovi proizvodi podrijetlom iz Unije ili Ujedinjene Kraljevine. Pravila o podrijetlu ključna su za osiguravanje cjelovitosti tržišta Unije. Sporazumom o trgovini i suradnji olakšat će se i, u mjeri u kojoj je to dopušteno Carinskim zakonikom Unije, carinske formalnosti koje se primjenjuju na bilo koju treću zemlju izvan carinske unije. Uklonit će se i nepotrebne tehničke prepreke trgovini, ali će se i dalje osigurati da sva roba Ujedinjene Kraljevine koja ulazi u Uniju u potpunosti ispunjava visoke regulatorne standarde, među ostalim u pogledu kvalitete hrane (npr. sanitarni i fitosanitarni standardi) i sigurnosti proizvoda.

Dogovorena je i znatna razina otvorenosti u pogledu trgovine uslugama, koja nadilazi osnovne odredbe iz Općeg sporazuma WTO-a o trgovini uslugama (GATS), uzimajući u obzir činjenicu da Ujedinjena Kraljevina više nema pogodnosti od slobodnog kretanja osoba te, stoga i od slobode pružanja usluga. Pružatelji usluga iz Ujedinjene Kraljevine koji žele ponuditi usluge u Uniji morat će ispuniti sve odgovarajuće regulatorne zahtjeve u Uniji, ali se prema njima neće postupati nepovoljnije nego prema operatorima iz Unije u tim područjima obuhvaćenima Sporazumom o trgovini i suradnji i obratno<sup>5</sup>. Ulagatelji iz Ujedinjene Kraljevine mogu i osnovati pravne subjekte u Uniji kako bi nudili usluge na cijelom jedinstvenom tržištu i obratno. Sporazum o trgovini i suradnji uključuje okvir za buduće pregovore o sporazumima o priznavanju u pogledu stručnih kvalifikacija.

Sporazum o trgovini i suradnji sadržava odredbe usmjerene na olakšavanje digitalne trgovine, uklanjanjem neopravdanih prepreka te osiguravanjem otvorenog, sigurnog i pouzdanog internetskog okruženja za poduzeća i potrošače, zajedno s visokim standardima zaštite osobnih podataka. Sporazum o trgovini i suradnji sadržava i odredbe kojima se jamči zaštita prava intelektualnog vlasništva. Osim toga, uključuje odredbe o uzajamnim mogućnostima na tržištima javne nabave stranaka i standardima javne nabave koji nadilaze njihove obveze na temelju Sporazuma Svjetske trgovinske organizacije o javnoj nabavi („GPA”).

Kad je riječ o energetici, budući da Ujedinjena Kraljevina više neće sudjelovati u jedinstvenom tržištu električne energije i trgovinskim platformama EU-a, Sporazum o trgovini i suradnji stvara novi okvir za bilateralnu suradnju u području energetike, čiji je cilj osigurati troškovno učinkovitu, čistu i sigurnu opskrbu energijom koja je ključna za funkcioniranje obaju gospodarstava, uspostaviti nove mehanizme za suradnju u području energije iz obnovljivih

---

<sup>5</sup> U skladu s trgovinskom politikom EU-a ograničeni broj sektora je isključen (javne usluge, neke usluge prijevoza te audiovizualne usluge radi očuvanja kulturne raznolikosti).

izvora, posebno u Sjevernom moru, te boriti se protiv klimatskih promjena. I materijalne odredbe o jednakim uvjetima i liberalizaciji dio su Sporazuma, uključujući u pogledu uvjeta za subvencije u energetske sektoru. Kao i u drugim područjima, odredbe o energetici ne znače potpune pogodnosti jedinstvenog tržišta za Ujedinjenu Kraljevinu, uzima se u obzir njezin status treće zemlje.

Kad je riječ o prijevozu, Sporazumom o trgovini i suradnji predviđa se trajna i održiva zračna i cestovna povezanost, uz istodobno poštovanje cjelovitosti jedinstvenog tržišta. Uključuje odredbe kojima se osigurava da se tržišno natjecanje između prijevoznika iz Unije i prijevoznika iz Ujedinjene Kraljevine odvija pod jednakim uvjetima kako se ne bi ugrozila prava putnika i sigurnost prometa.

Drugi dio sadržava i okvir za zajedničko i održivo upravljanje ribljim stokovima u vodama Unije i vodama Ujedinjene Kraljevine. Ujedinjena Kraljevina, kao neovisna obalna država, imat će potpunu kontrolu nad svojim vodama i moći dalje razvijati britansko ribarstvo, no europski će ribari i dalje imati pristup vodama Ujedinjene Kraljevine za obavljanje ribolovnih aktivnosti.

**U trećem dijelu (Izvršavanje zakonodavstva i pravosudna suradnja u kaznenim stvarima)** utvrđuje se okvir za izvršavanje zakonodavstva i pravosudnu suradnju u kaznenim stvarima. Prepoznaje se potreba za snažnom suradnjom između nacionalnih policijskih i sudskih tijela te agencija i tijela Unije, posebno u borbi protiv prekograničnog kriminala i terorizma te kaznenom progonu.

Treći dio obuhvaća sljedeća glavna područja:

- razmjenu podataka: aranžmane za pravovremenu, djelotvornu i učinkovitu razmjenu podataka o putnicima u zračnom prijevozu (poznati kao evidencija podataka o putnicima ili PNR), o DNK-u, otiscima prstiju i podataka iz registra vozila (takozvani „podaci Prüm”, koji nikad ranije nisu bili razmijenjeni između Unije i treće zemlje izvan schengenskog područja), informacija o kaznenoj evidenciji i operativnih informacija – kojima se dopunjuju međunarodni kanali, kao što je Interpol;
- Europol i Eurojust: učinkovitu suradnju između Ujedinjene Kraljevine i Europolu i Eurojusta, u skladu s pravilima o suradnji s trećim zemljama utvrđenima u zakonodavstvu Unije;
- predaju: omogućavanje brze predaje kriminalaca između država članica Unije i Ujedinjene Kraljevine s pomoću pojednostavnjenih postupaka, strogih rokova, pouzdanih zaštitnih mjera (uključujući odgovarajuće osnove za odbijanje predaje), postupovnih prava i sudskih kontrola;
- uzajamnu pomoć: aranžmani za olakšavanje i dopunu konvencija Vijeća Europe u kaznenim stvarima, npr. pojednostavnjenim postupcima, rokovima i tehnološkom infrastrukturom, u velikom broju mjera, uključujući zamrzavanje i oduzimanje imovine;
- suzbijanje pranja novca: odredbe za suradnju u suzbijanju pranja novca i financiranja terorizma.

U trećem dijelu poštuje se status Ujedinjene Kraljevine kao države koja nije članica Unije i izvan je schengenskog područja. Na primjer, Ujedinjena Kraljevina više neće imati izravan pristup osjetljivim Unijanim bazama

podataka u stvarnom vremenu kojima se podupire Unijino područje slobode, sigurnosti i pravde jer se pristup pruža samo državama članicama i vrlo blisko pridruženim zemljama koje prihvaćaju sve popratne obveze.

Bliska i sveobuhvatna policijska i pravosudna suradnja temelji se na jamstvima poštovanja demokracije i vladavine prava, učinkovite zaštite temeljnih prava i sloboda pojedinaca, uključujući onih sadržanih u Europskoj konvenciji o ljudskim pravima te provedbom tih prava i sloboda u strankama i državama članicama, kao i predanosti obaju stranaka održavanju standarda visoke razine zaštite podataka. To je bio osobito važan zahtjev Unije u cilju osiguranja zaštite sigurnosti i temeljnih prava njezinih građana. Treći dio sadržava i posebne odredbe o suspenziji suradnje u slučaju ozbiljnih i sustavnih nedostataka u osiguravanju bilo koje od tih zaštitnih mjera, kao i poseban mehanizam za rješavanje sporova.

**Četvrti dio (Tematska suradnja)** obuhvaća dvije glave: glavu I.: Zdravstvena sigurnost i glavu II.: kibersigurnost. U četvrtom dijelu utvrđuju se odredbe o suradnji stranaka u području zdravstvene sigurnosti i kibersigurnosti, uključujući putem privremenog i ograničenog sudjelovanja Ujedinjene Kraljevine u nizu struktura Unije, samo na poziv Unije i pod uvjetom da se pojave određene zajedničke prijetnje.

**U petom dijelu (Sudjelovanje u programima Unije, dobro financijsko upravljanje i financijske odredbe)** utvrđuju se odredbe o kontinuiranom sudjelovanju Ujedinjene Kraljevine kao treće zemlje u više vodećih programa Unije, podložno financijskom doprinosu Ujedinjene Kraljevine proračunu Unije. Precizan popis takvih programa donijet će kasnije Posebni odbor za sudjelovanje u programima Unije. Osim toga, Posebni odbor za sudjelovanje u programima Unije može sastaviti i popis usluga koje se pružaju u okviru provedbe programa Unije kojima Ujedinjena Kraljevina može imati pristup.

Pravne osnove (osnovni akti) Unijinih programa i aktivnosti u kojima Ujedinjena Kraljevina može sudjelovati još nisu donesene. Međutim, postoji zajedničko razumijevanje između Ujedinjene Kraljevine i Unije o programima u kojima Ujedinjena Kraljevina može sudjelovati i pod kojim posebnim uvjetima, podložno uvjetima propisanim u konačnim pravnim osnovama. Stoga Zajednička deklaracija priložena Sporazumu o trgovini i suradnji pruža okvir za protokole koje će Posebni odbor za sudjelovanje u programima Unije dodati tom sporazumu kad se donesu pravne osnove tih programa.

**Šesti dio (Rješavanje sporova i horizontalne odredbe)** obuhvaća tri glave: glavu I. (Rješavanje sporova), glavu II. (Osnova za suradnju) i glavu III. (Ispunjavanje obveza i zaštitne mjere).

Kad je riječ o rješavanju sporova, ako dođe do neslaganja i stranke ne mogu pronaći rješenje, Sporazum o trgovini i suradnji predviđa osnivanje neovisnog arbitražnog suda za rješavanje pitanja putem obvezujućeg pravorijeka. Taj mehanizam rješavanja sporova primjenjuje se na većinu područja Sporazuma o trgovini i suradnji, uključujući jednake uvjete i ribarstvo. Popraćen je vjerodostojnim i čvrstim mehanizmima izvršenja i usklađivanja, uključujući mogućnost suspendiranja obveza stranke koja podnosi pritužbu na temelju Sporazuma o trgovini i suradnji, npr. ponovnog uvođenja carina i/ili kvota. Osim toga svaka će stranka pod određenim uvjetima moći poduzeti unakrsne protumjere kad god druga stranka ne postupi u skladu s pravorijekom

arbitražnog tijela. Primjerice, ustrajno kršenje obveza jedne stranke koje se odnosi na određeni gospodarski sektor omogućit će drugoj stranci da poduzme mjere u drugim gospodarskim sektorima. Svaka stranka može jednostrano poduzeti odgovarajuće zaštitne mjere u slučajevima ozbiljnih gospodarskih, društvenih ili okolišnih poteškoća sektorske ili regionalne prirode.

**Sedmi dio (Završne odredbe)** sadržava završne odredbe, uključujući odredbe o stupanju na snagu, preispitivanju i prestanku Sporazuma o trgovini i suradnji.

Dva **Protokola** predviđaju **administrativnu suradnju i suzbijanje prijevара u području poreza na dodanu vrijednost, uzajamnu pomoć pri naplati poreza i carina te uzajamnu administrativnu pomoć u carinskim pitanjima.**

**Protokolom o koordinaciji socijalne sigurnosti** utvrđuju se određene mjere za koordinaciju socijalne sigurnosti namijenjene zaštiti prava socijalne sigurnosti građana Unije i građana Ujedinjene Kraljevine u prekograničnoj situaciji koja uključuje Ujedinjenu Kraljevinu i Uniju od 1. siječnja 2021. Zaštita se odnosi i na državljane trećih zemalja, osobe bez državljanstva i izbjeglice. Obuhvaćen je velik broj naknada, uključujući starosne i obiteljske mirovine, posmrtnu pripomoć, naknade za bolest, majčinstvo/očinstvo povezano s rođenjem djeteta, naknade povezane s ozljedama na radu ili predmirovinske naknade. Protokolom se osigurava da se mehanizmi koordinacije socijalne sigurnosti uspostavljeni u njemu temelje na načelu nediskriminacije među državama članicama Unije.

**U Sporazumu o sigurnosnim postupcima za razmjenu i zaštitu klasificiranih podataka** utvrđuju se pravila i načini za razmjenu klasificiranih i neklasificiranih osjetljivih podataka. U skladu s drugim sporazumima o sigurnosti podataka koje je Unija sklopila s drugim trećim zemljama, Sporazumom o sigurnosti podataka osigurava se sigurno postupanje s osjetljivim podacima, na temelju načela suglasnosti izvora podataka prije objave razmijenjenih podataka. Sporazum o sigurnosti podataka primjenjuje se od datuma primjene Sporazuma o trgovini i suradnji, ili od datuma na koji su se stranke međusobno obavijestile da su ispunile svoje interne zahtjeve i postupke za objavljivanje klasificiranih podataka u okviru tog sporazuma, ovisno o tome koji je datum kasniji.

## Prijedlog

**ODLUKE VIJEĆA****o sklapanju, u ime Unije, Sporazuma o trgovini i suradnji između Europske unije i Europske zajednice za atomsku energiju, s jedne strane, i Ujedinjene Kraljevine Velike Britanije i Sjeverne Irske, s druge strane, te Sporazuma između Europske unije i Ujedinjene Kraljevine Velike Britanije i Sjeverne Irske o sigurnosnim postupcima za razmjenu i zaštitu klasificiranih podataka**

VIJEĆE EUROPSKE UNIJE,

uzimajući u obzir Ugovor o funkcioniranju Europske unije („TFEU”), a posebno njegov članak 217., u vezi s člankom 218. stavkom 6., člankom 218. stavkom 7. i člankom 218. stavkom 8. drugim podstavkom,

uzimajući u obzir prijedlog Europske komisije,

uzimajući u obzir suglasnost Europskog parlamenta<sup>6</sup>,

budući da:

- (1) Vijeće je [DATE] donijelo Odluku Vijeća br. (EU) ..., o potpisivanju u ime Unije Sporazuma o trgovini i suradnji između Europske unije i Europske zajednice za atomsku energiju, s jedne strane, i Ujedinjene Kraljevine Velike Britanije i Sjeverne Irske, s druge strane, („Sporazum o trgovini i suradnji”) i Sporazuma između Europske unije i Ujedinjene Kraljevine Velike Britanije i Sjeverne Irske o sigurnosnim postupcima za razmjenu i zaštitu klasificiranih podataka („Sporazum o sigurnosti podataka”).
- (2) Sporazumom o trgovini i suradnji uspostavlja se osnova za široki odnos između Unije i Ujedinjene Kraljevine koji uključuje uzajamna prava i obveze, zajednička djelovanja i posebne postupke. Sporazum o sigurnosti podataka je dopunski sporazum Sporazuma o trgovini i suradnji te je neodvojivo povezan s njim, posebno u pogledu datuma primjene i prestanka. Odluka o potpisivanju Sporazuma trgovini i suradnji i Sporazuma o sigurnosti podataka („sporazumi”) stoga bi se trebala temeljiti na pravnoj osnovi kojom se predviđa pridruživanje što će Uniji omogućiti preuzimanje obveza u svim područjima obuhvaćenima Ugovorima.
- (3) Primjereno je utvrditi načine predstavljanja Unije u Vijeću za partnerstvo i odborima osnovanima na temelju Sporazuma o trgovini i suradnji. Kako je predviđeno člankom 17. stavkom 1. Ugovora o Europskoj uniji („UEU”), Komisija predstavlja Uniju i izražava stajališta Unije koja utvrdi Vijeće u skladu s Ugovorima. Vijeće izvršava svoje funkcije utvrđivanja politika i koordinacije kako je predviđeno člankom 16. stavkom 1. UEU-a tako što utvrđuje stajališta koja treba zauzeti u ime Unije u okviru Vijeća za partnerstvo i odbora osnovanih Sporazumom o trgovini i suradnji. Osim toga, kada su Vijeće za partnerstvo ili odbori osnovani Sporazumom o trgovini i suradnji pozvani donositi akte koji proizvode pravne učinke, stajališta koja treba

---

<sup>6</sup> SL C , , str. .

zauzeti u ime Unije u okviru tih tijela utvrđuju se u skladu s postupkom iz članka 218. stavka 9. UFEU-a.

- (4) Država članica ili više njih mogu zatražiti da na sastanku Vijeća za partnerstvo ili drugog zajedničkog tijela osnovanog Sporazumom u pratnji predstavnika Komisije, kao dio delegacije Unije, bude predstavnik te države članice ili tih država članica.
- (5) Primjereno je na temelju članka 218. stavka 7. UFEU-a ovlastiti Komisiju da u ime Unije odobri određene izmjene Sporazuma o trgovini i suradnji koje se usvajaju pojednostavnjenim postupkom ili koje usvaja tijelo osnovano Sporazumom o trgovini i suradnji u skladu s odredbama tog sporazuma. Trebalo bi utvrditi postupak savjetovanja s Vijećem u vezi s takvim izmjenama.
- (6) Osim toga, kako bi se Uniji omogućilo da pravovremeno reagira ako relevantni uvjeti više nisu ispunjeni, Komisiju bi trebalo ovlastiti da donese određene odluke o suspendiranju pogodnosti danih Ujedinjenoj Kraljevini na temelju Priloga TBT-4 [o organskim proizvodima] i Priloga TBT-2 [o lijekovima]. Prije toga, Komisija bi trebala obavijestiti predstavnike država članica koji se mogu blokirajućom manjinom usprotiviti stajalištu koje iznese Komisija. Komisija bi trebala biti ovlaštena i za donošenje, u skladu s istim postupkom, svih drugih potrebnih provedbenih aranžmana za učinkovito funkcioniranje tih priloga.
- (7) Kako bi se Uniji omogućilo da brzo i učinkovito djeluje radi zaštite svojih interesa u skladu sa Sporazumom o trgovini i suradnji, i do donošenja i stupanja na snagu u Uniji posebnog zakonodavnog akta kojim se uređuje donošenje korektivnih mjera u okviru Sporazuma o trgovini i suradnji, trebalo bi ovlastiti Komisiju za poduzimanje korektivnih mjera, kao što su suspenzija obveza u okviru Sporazuma o trgovini i suradnji ili bilo kojeg dopunskog sporazuma, u slučaju kršenja određenih odredbi Sporazuma o trgovini i suradnji ili neispunjenja određenih uvjeta, prvenstveno u području trgovine robom, jednakih uvjeta, cestovnog prijevoza, zračnog prijevoza, ribarstva i programa Unije, kako je navedeno u Sporazumu o trgovini i suradnji, kao i za poduzimanje odgovarajućih zaštitnih mjera, mjera za uravnoteženje i protumjera.
- (8) Kad god se od Unije zahtijeva da postupi u skladu s odredbama sporazumâ, takvo postupanje treba biti u skladu s odredbama Ugovorâ, poštujući pritom ograničenja ovlasti dodijeljenih svakoj instituciji. Stoga je u nadležnosti Komisije da Ujedinjenoj Kraljevini dostavlja informacije ili obavijesti koje se zahtijevaju sporazumima, osim ako se u sporazumima upućuje na druge određene institucije, tijela, urede i agencije Unije, da se savjetuje s Ujedinjenom Kraljevinom o određenim pitanjima. U nadležnosti Komisije je i da predstavlja Uniju pred arbitražnim sudom ako se neki spor podnese na arbitražu u skladu sa Sporazumom o trgovini i suradnji.
- (9) Podsjeća se da, u skladu s pregovaračkim smjernicama od 25. veljače 2020., teritorijalno područje primjene Sporazuma o trgovini i suradnji sklopljenog između Unije i Ujedinjene Kraljevine ne uključuje Gibraltar. To ne isključuje mogućnost postojanja zasebnih sporazuma između Unije i Ujedinjene Kraljevine u pogledu Gibraltara u skladu s izjavom Europskog vijeća i Europske komisije koja je uvrštena u zapisnik sastanka Europskog vijeća od 25. studenoga 2018.

- (10) Sklapanje Sporazuma o trgovini i suradnji u pogledu pitanja iz nadležnosti Europske zajednice za atomsku energiju podliježe posebnom postupku.
- (11) Sporazume bi trebalo odobriti u ime Unije,

DONIJELO JE OVU ODLUKU:

#### *Članak 1.*

Sporazum o trgovini i suradnji između Europske unije i Europske zajednice za atomsku energiju, s jedne strane, i Ujedinjene Kraljevine Velike Britanije i Sjeverne Irske, s druge strane, odobrava se u ime Unije u pogledu pitanja koja nisu u nadležnosti Europske zajednice za atomsku energiju.

Sporazum između Europske unije i Ujedinjene Kraljevine Velike Britanije i Sjeverne Irske o sigurnosnim postupcima za razmjenu i zaštitu klasificiranih podataka odobrava se u ime Unije.

Tekstovi tih sporazuma priloženi su ovoj Odluci.

#### *Članak 2.*

Predsjednika Vijeća ovlašćuje se da odredi jednu ili više osoba ovlaštenih da u ime Unije dostave obavijesti predviđene u sljedećim odredbama:

- (a) u pogledu Sporazuma o trgovini i suradnji:
  - članku LAW.OTHER.134. [Dostava obavijesti];
  - članku FINPROV.11. [Stupanje na snagu].
  - članku SSC.11. Protokola o koordinaciji socijalne sigurnosti;
- (b) u pogledu Sporazuma o sigurnosnim postupcima za razmjenu i zaštitu klasificiranih podataka:
  - članku 19., stavcima 1. i 2.

#### *Članak 3.*

1. Ako Komisija predstavlja Uniju u tijelima osnovanima na temelju Sporazuma o trgovini i suradnji, Komisija pravovremeno obavješćuje Vijeće o raspravama i ishodu sastanaka i o aktima donesenima pisanim postupkom te, na zahtjev, dostavlja zapisnike i druge dokumente koji se odnose na takve sastanke ili postupak. Komisija prema potrebi obavješćuje i Europski parlament.
2. Tijekom prvih pet godina nakon stupanja na snagu Sporazuma o trgovini i suradnji Komisija jedanput godišnje izvješćuje Europski parlament i Vijeće o provedbi i primjeni Sporazuma o trgovini i suradnji.



#### Članak 4.

1. Komisiju se ovlašćuje za odobravanje u ime Unije izmjena Sporazuma o trgovini i suradnji koje usvaja Vijeće za partnerstvo ili posebni odbori, ovisno o slučaju, u skladu sa sljedećim odredbama tog sporazuma:
  - (a) člankom TBT.9. [Suradnja u području nadzora tržišta te sukladnosti i sigurnosti neprehrambenih proizvoda] stavcima 4., 5. i 8., u pogledu uspostave ili izmjena aranžmana za redovitu razmjenu informacija između stranaka utvrđenu u prilogima [TBT-XX] i [TBT-ZZ];
  - (b) člankom 2. [Definicije proizvoda, enološki postupci i procesi] stavkom 3. i člankom 3. [Zahtjevi certificiranja uvoza u odgovarajućim područjima stranaka] stavkom 3. Priloga TBT-5 [trgovina vinom], u pogledu izmjena dodataka tom prilogu;
  - (c) člankom 1. [Ciljevi i područje primjene] stavkom 2. Priloga TBT-4 [organski proizvodi], u pogledu izmjena dodataka tom prilogu;
  - (d) člankom 11. [izmjene dodataka] Priloga TBT-2 [lijekovi], u pogledu izmjena dodataka tom prilogu;
  - (e) člankom PPROC.18. [Izmjena odjeljka B PRILOGA PPROC-1.], u pogledu izmjena odjeljka B Priloga PPROC-1. o obvezama u pogledu pristupa tržištu;
  - (f) člankom AVSAF.12. [Donošenje i izmjena priloga ovom poglavlju], u pogledu izmjena Priloga AVSAF-1. ili drugih priloga kako je utvrđeno u tom članku;
  - (g) člankom LAW.EUROPOL.48. [Vrste kaznenih djela] stavkom 3., u pogledu izmjena PRILOGA LAW-3., ako se izmijeni popis vrsta kaznenih djela za koja je u skladu s pravom Unije nadležan Europol;
  - (h) člankom LAW.EUROJUST.63. [Vrste kaznenih djela] stavkom 3., u pogledu izmjena PRILOGA LAW-4., ako se izmijeni popis vrsta kaznenih djela za koja je u skladu s pravom Unije nadležan Eurojust;
  - (i) člankom SSC.68. [Izmjene] Protokola o koordinaciji socijalne sigurnosti, u pogledu izmjena bilo kojeg priloga ili dodatka Protokola o koordinaciji socijalne sigurnosti.
2. Komisija predložene izmjene navedene u stavku 1. prije odobrenja podnosi Vijeću.

Komisija odobrava te predložene izmjene u ime Unije osim ako se, u roku od mjesec dana nakon što ih Komisija podnese Vijeću, određeni broj država članica koje čine blokirajuću manjinu u Vijeću u skladu s člankom 16. stavkom 4. Ugovora o Europskoj uniji usprotivi predloženim izmjenama. Ako dođe do takvog prigovora, Komisija odbija predložene izmjene u ime Unije.
3. Komisija u ime Unije odobrava izmjene Sporazuma o trgovini i suradnji koje usvaja Vijeće za partnerstvo ili posebni odbori, ovisno o slučaju, u skladu sa sljedećim odredbama tog sporazuma:

- (a) člankom LPFOFCSD.3.2. [Područje primjene i iznimke] stavkom 4., u pogledu praga ispod kojeg se ne primjenjuje poglavlje o kontroli subvencija;
- (b) člankom LPFOFCSD.3.3. [Usluge od javnog gospodarskog interesa] stavkom 2., u pogledu praga ispod kojeg se ne primjenjuje obveza transparentnosti;
- (c) člankom LPFOFCSD.3.3. [Usluge od javnog gospodarskog interesa] stavkom 3., u pogledu praga ispod kojeg se poglavlje ne primjenjuje;
- (d) člankom LPFOFCSD.3.5 [Zabranjene subvencije i subvencije koje podliježu uvjetima], u pogledu ažuriranja uvjeta koji se primjenjuju na subvencije na temelju ovog članka;
- (e) člankom LPFOFCSD.3.11 [Povrat], u pogledu različitih aranžmana za povrat subvencija.

Komisija obavješćuje Vijeće o predloženim izmjenama prije njihova odobrenja.

4. U pogledu odobrenja predloženih izmjena navedenih u ovom članku u ime Unije, Komisija osigurava sljedeće:
- (a) da je u interesu Unije;
  - (b) da služi ciljevima koje Unija nastoji ostvariti u okviru svoje trgovinske politike, sigurnosti zračnog prometa, socijalne sigurnosti te izvršenja zakonodavstva i pravosudne suradnje;
  - (c) da nije u suprotnosti s pravom Unije ili međunarodnim pravom;
  - (d) ne stvara prepreke inovacijama.

#### *Članak 5.*

1. Komisija se ovlašćuje za donošenje, u ime Unije, odluka radi:
- (a) potvrde ili suspenzije priznavanja jednakovrijednosti nakon ponovne procjene jednakovrijednosti koja će se izvršiti do 31. prosinca 2023. u skladu s člankom 3. [Priznavanje jednakovrijednosti] stavkom 3. Priloga TBT-4 [Organski proizvodi];
  - (b) suspenzije priznavanja jednakovrijednosti u skladu s člankom 3. [Priznavanje jednakovrijednosti] stavcima 5. i 6. Priloga TBT-4 [Organski proizvodi];
  - (c) prihvaćanja službenih dokumenata dobre proizvođačke prakse koje je izdalo tijelo Ujedinjene Kraljevine za proizvodne objekte koji se nalaze izvan područja tijela koje ih je izdalo i određivanja uvjeta pod kojima Unija prihvaća te službene dokumente dobre proizvođačke prakse u skladu s člankom 5. [Priznavanje inspekcija] stavcima 3. i 4.] [Priloga TBT-2 [Lijekovi] ];
  - (d) donošenja potrebnih provedbenih aranžmana za razmjenu službenih dokumenata dobre proizvođačke prakse s tijelom Ujedinjene Kraljevine na temelju članka 6. [Razmjena službenih dokumenata dobre proizvođačke prakse] [Priloga TBT-2 [Lijekovi] i za razmjenu informacija s tijelom Ujedinjene Kraljevine u pogledu inspekcija proizvodnih objekata na temelju članka 7. [Zaštitne mjere] [Priloga TBT-2 [Lijekovi];

- (e) suspendiranja priznavanja inspekcija ili prihvaćanja službenih dokumenata dobre proizvođačke prakse koje je izdala Ujedinjena Kraljevina i obavješćivanja Ujedinjene Kraljevine o namjeri primjene članka 9. [Suspenzija] [Priloga TBT-2 [Lijekovi] i početka savjetovanja s Ujedinjenom Kraljevinom u skladu s člankom 8. [Izmjene primjenjivog zakonodavstva] stavkom 3.] [Priloga TBT-2 [Lijekovi];
  - (f) potpunog ili djelomičnog suspendiranja svih ili nekih proizvoda navedenih u Dodatku C Priloga TBT-2 [Lijekovi], priznavanja inspekcija i prihvaćanja službenih dokumenata dobre proizvođačke prakse druge stranke u skladu s člankom 9. [Suspenzija] stavkom 1. [Priloga TBT-2 [Lijekovi].
2. Komisija te predložene odluke donosi u skladu s postupkom iz članka 4. stavka 2. ove Odluke.

#### *Članak 6.*

1. Dok se ne donese poseban zakonodavni akt kojim se uređuje donošenje takvih mjera i dok ne stupi na snagu u Uniji, odluku Unije o poduzimanju sljedećih mjera u okviru Sporazuma o trgovini i suradnji donosi Komisija u skladu s uvjetima utvrđenima u odgovarajućim odredbama Sporazuma o trgovini i suradnji:
- (a) suspenziji relevantnog povlaštenog tretmana za proizvode o kojima je riječ kako je utvrđeno u članku GOODS.19. [Mjere u slučaju povrede ili izbjegavanja carinskog zakonodavstva];
  - (b) primjeni korektivnih mjera i suspenziji obveza kako je utvrđeno u članku LPFOFCSD.3.12.[Korektivne mjere];
  - (c) primjeni mjera uravnoteženja i protumjera kako je utvrđeno u članku LPFOFCSD.9.4.[Uravnoteženje];
  - (d) primjeni korektivnih mjera kako je utvrđeno u članku ROAD.11.[Korektivne mjere];
  - (e) odbijanju, opozivu, suspenziji ili ograničenju odobrenja za rad zračnog prijevoznika, članak AIRTRN.8. [Odbijanje, opoziv, suspenzija ili ograničenje odobrenja za rad];
  - (f) primjeni korektivnih mjera kako je utvrđeno u članku FISH.14. [Korektivne mjere i rješavanje sporova];
  - (g) primjeni kompenzacijskih mjera kako je utvrđeno u članku FISH.9. [Kompenzacijske mjere u slučaju povlačenja ili smanjenja pristupa];
  - (h) suspenziji ili prestanku sudjelovanja Ujedinjene Kraljevine u programima Unije kako je utvrđeno u članku UNPRO.3.1. [Suspenzija sudjelovanja Ujedinjene Kraljevine u programu Unije od strane Europske unije] i članku UNPRO.3.20. [Prestanak sudjelovanja Ujedinjene Kraljevine u programu Unije od strane Europske unije];

- (i) ponudi ili prihvaćanju privremene naknade ili suspenziji obveza u kontekstu usklađivanja nakon arbitražnog postupka ili postupka vijeća stručnjaka u skladu s člankom INST.24. [Privremena pravna sredstva], osim kako je predviđeno Uredbom (EU) br. 654/2014;
  - (j) primjeni zaštitnih mjera i mjera uravnoteženja kako je utvrđeno u članku INST.36.[Zaštitne mjere].
2. Komisija u potpunosti i pravovremeno obavješćuje Vijeće o svojoj namjeri usvajanja predloženih mjera navedenih u stavku 1. i uzima u obzir moguća stajališta. Komisija prema potrebi obavješćuje i Europski parlament.
  3. Komisija može donijeti i mjere kojima se ponovno uspostavljaju prava i obveze iz Sporazuma o trgovini i suradnji kako su postojali prije donošenja mjera predviđenih u stavku 1.

#### *Članak 7.*

Ova Odluka stupa na snagu na dan donošenja.

Sastavljeno u Bruxellesu,

*Za Vijeće  
Predsjednik*